

Register your product and get support at
www.philips.com/welcome

HP6522



PHILIPS



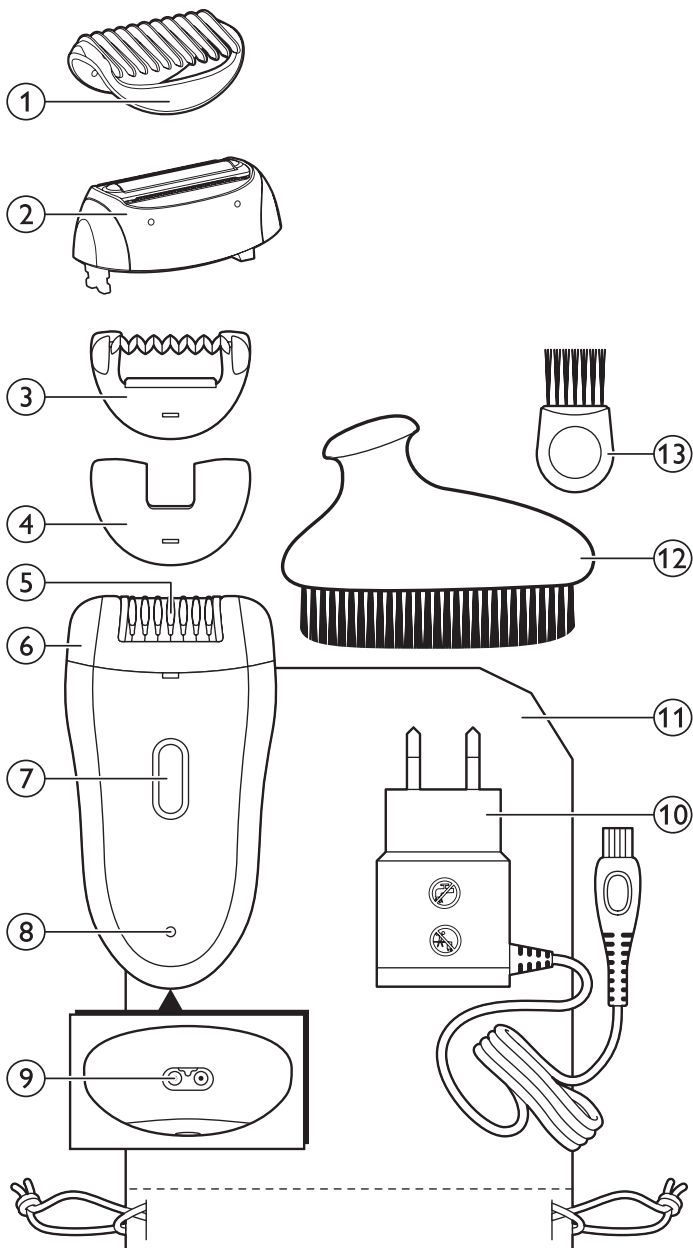

ENGLISH	6
БЪЛГАРСКИ	16
ČEŠTINA	27
EESTI	37
HRVATSKI	47
MAGYAR	57
ҚАЗАҚША	67
LIETUVIŠKAI	77
LATVIEŠU	87
POLSKI	97
ROMÂNĂ	107
РУССКИЙ	118
SLOVENSKY	129
SLOVENŠČINA	139
SRPSKI	149
УКРАЇНСЬКА	160

Introduction

Congratulations on your purchase and welcome to Philips! To fully benefit from the support that Philips offers, register your product at www.philips.com/welcome.

General description (Fig. 1)

- 1 Comb
- 2 Shaving head
- 3 Double wavy massage attachment
- 4 Sensitive area cap
- 5 Epilating discs
- 6 Epilating head
- 7 On/off button
 - press once for speed II
 - press twice for speed I
 - press three times to switch off
- 8 Charging light (white) with battery-low indication (red)
- 9 Socket for small plug
- 10 Adapter
- 11 Storage pouch
- 12 Exfoliation brush
- 13 Cleaning brush

Important

Read this user manual carefully before you use the appliance and save it for future reference.

Danger

- Keep the adapter dry.

Warning

- If the adapter is damaged, always have it replaced with one of the original type in order to avoid a hazard.
- This appliance is not intended for use by persons (including children) with reduced physical, sensory or mental capabilities, or lack of experience and knowledge, unless they have been given supervision or instruction concerning use of the appliance by a person responsible for their safety.
- Children should be supervised to ensure that they do not play with the appliance.
- The adapter contains a transformer. Do not cut off the adapter to replace it with another plug, as this causes a hazardous situation.
- Do not insert metal-containing material into the socket for the appliance plug to avoid short circuiting.

Caution

- This appliance is only intended for removing women's body hair on areas below the neck: underarms, bikini line and legs. Do not use it for any other purpose.
- Fully charge the appliance every 3 to 4 months, even if you do not use the appliance for a longer time.

- To prevent damage and injuries, keep **operating** appliance (with or without attachment) away from scalp hair, eyebrows, eyelashes, clothes, threads, cords, brushes etc.
- Do not use the appliance and exfoliation brush on irritated skin or skin with varicose veins, rashes, spots, moles (with hairs) or wounds without consulting your doctor first. People with a reduced immune response or people who suffer from diabetes mellitus, haemophilia or immunodeficiency should also consult their doctor first.
- For hygienic reasons, the appliance and exfoliation brush should only be used by one person.
- Your skin may become a little red and irritated the first few times you use the epilator. This phenomenon is absolutely normal and quickly disappears. As you use the appliance more often, your skin gets used to epilation, skin irritation decreases and regrowth becomes thinner and softer. If the irritation has not disappeared within three days, we advise you to consult a doctor.
- Do not use the epilating head, the shaving head, the attachments, the comb or the exfoliation brush if they are damaged or broken, as this may cause injury.
- Do not clean the appliance with water that is hotter than shower temperature (max. 40°C).
- Charge, use and store the appliance at a temperature between 10°C and 30°C.
- Make sure the socket is live when you charge the appliance. The electricity supply to sockets in mirror cabinets over washbasins or shaver sockets in bathrooms may be cut off when the light is turned off.
- Do not use bath or shower oils when you epilate under wet conditions, as this may cause serious skin irritations.

Compliance with standards

This Philips appliance complies with all standards regarding electromagnetic fields (EMF). If handled properly and according to the instructions in this user manual, the appliance is safe to use based on scientific evidence available today.

General



- This symbol means that this appliance is suitable for use in a bath or shower and for cleaning under a running tap.
- For safety reasons, this appliance can only be operated cordlessly.
- The adapter is equipped with an automatic voltage selector and is suitable for mains voltages ranging from 100 to 240 volts.

Preparing for use

Charging

Charging the epilator takes approximately 1 hour. When the epilator is fully charged, it has a cordless operating time of up to 30 minutes.

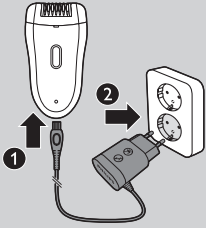

- 1 Switch off the appliance before you charge it. Then connect it to a wall socket.



- ▶ The charging light flashes white to indicate that the appliance is charging.



- ▶ When the battery is fully charged, the charging light lights up white continuously for 20 minutes and then goes out.

Battery low or empty

- When the battery is almost empty, the charging light starts to flash red. When this happens, the battery still contains enough energy for a few minutes of epilating.
- When the battery is completely empty, the charging light lights up red continuously. To charge the epilator, see section 'Charging' above.

Using the appliance

Clean the epilating head and charge the appliance fully before you use the appliance for the first time.

Note: You cannot use the appliance while it is connected to the mains.

Epilating tips

- **Wet:** If you are new to epilation, we advise you to start epilating on wet skin, as water relaxes the skin and makes epilation less painful and more gentle. The appliance is waterproof and can be safely used in the shower or bathtub.

Tip: If you want you can use your common shower gel or foam.

- **Dry:** If you epilate dry, epilation is easier just after taking a bath or shower. Make sure your skin is completely dry when you start epilating.

- **General:** Make sure your skin is clean and free from grease. Do not apply any cream to your skin before you start to epilate.
- **General:** We advise you to epilate before you go to bed at night, as skin irritation usually disappears overnight.
- **General:** Epilation is easier and more comfortable when the hairs have a length of 3-4 mm. If the hairs are longer, we recommend that you shave first and epilate the shorter regrowing hairs after 1 or 2 weeks.

Epilating

Note: If you are new to epilation, start epilating with the double wavy massage attachment to minimise the pulling sensation of epilation. This attachment is only intended for epilating the legs.

Note: To epilate the underarms or bikini line, use the sensitive area cap that reduces the number of active epilating discs.

- 1** Put the double wavy massage attachment or the sensitive area cap on the epilating head.
- 2** Press the on/off button once to switch on the appliance.
 - ▶ The appliance starts to operate at speed II, which is the most efficient speed for epilating.

Note: If you want to use speed I, press the on/off button a second time. Speed I is suitable for areas with little hair growth, for hard-to-reach areas and for areas where bones are located directly beneath the skin, such as knees and ankles.

- 3** Stretch the skin with your free hand to make the hairs stand upright. Place the epilating head at an angle of 90° onto the skin with the on/off button pointing in the direction in which you are going to move the appliance.

- Epilate your bikini line as shown in the figure.

- Epilate your underarms as shown in the figure.

- 4** Move the appliance slowly over the skin against the direction of the hair growth while pressing it lightly.
- 5** Press the on/off button a third time to switch off the appliance.

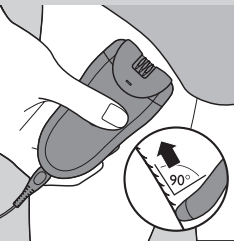
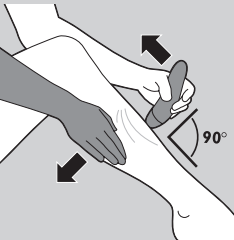
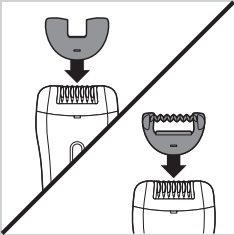

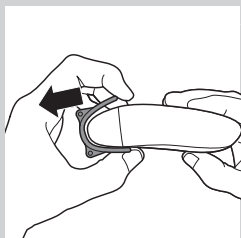

- 6** Remove the double wavy massage attachment or the sensitive area cap by pulling it off the appliance.

Tip: When epilating the underarms, use a small amount of your common shower gel for a better gliding.

Tip: To relax the skin, we advise you to apply a moisturising cream immediately or a few hours after epilation. For the underarms, use a gentle deodorant without alcohol.

Using the exfoliation brush

- You can use the exfoliation brush dry or wet to remove dead skin cells gently and thoroughly. Make gentle circular movements with the exfoliation brush for a soft exfoliating effect. This helps to prevent ingrown hairs and gives you smooth, soft and fresh-looking skin.
- Brush your skin with the exfoliation brush one day before and two days after epilating. After this, use it 2-3 times a week. Scrub your legs with gentle, circular movements, starting at the ankles.

Note: When you use the exfoliation brush on dry skin, do not use exfoliating creams, gels or foams.

Tip: To prevent dry skin in general, moisturise your skin daily with your preferred moisturising cream.

Do not use the exfoliation brush immediately after epilation, as this may intensify possible skin irritation caused by the epilator.

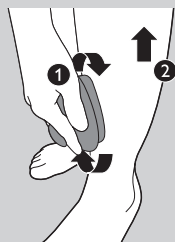

Shaving the underarms and bikini line

Note: Use the shaving head under dry conditions to achieve the best results. Use the shaving head to shave sensitive areas.

- 1** Push the epilating head in the direction of the arrows on the back of the appliance (1) and remove it from the appliance (2).

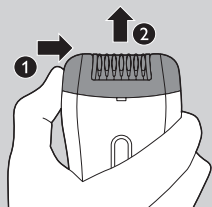

- 2** Put the shaving head on the appliance (1) and push it against the direction of the arrows on the back of the appliance (2) to fix it.

- 3** Switch on the appliance.

- 4** Stretch the skin with your free hand. When shaving the underarms, raise your arm to stretch the skin.

- 5** Place the appliance onto your skin, with the on/off button pointing in the direction in which you are going to move the appliance.

- 6** Move the appliance against the direction of hair growth.

Note: Make sure that the shaving foil with integrated trimmer is always fully in contact with the skin.



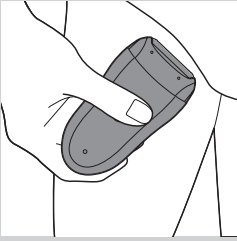

- Shave your bikini line as shown in the figure. Move the appliance in different directions.



- Shave your underarms as shown in the figure. Move the appliance in different directions.

7 When you have finished shaving, switch off the appliance and clean the shaving head (see chapter 'Cleaning and maintenance').

Pretrimming with the shaving head and comb before epilator

Use the shaving head and comb to trim the hair in your bikini line to a hair length of 4mm. You can also use the comb to pretrim long hairs (longer than 10mm).

Note: Use the comb only under dry conditions to achieve the best results.

- 1** To attach the shaving head, follow steps 1 and 2 in section 'Shaving the underarms and bikini line'.
- 2** Put the comb on the shaving head.
- 3** Follow steps 3 to 7 in section 'Shaving the underarms and bikini line'. To obtain an even result, make sure that the comb stays fully in contact with the skin.

Note: Do not place the appliance on the skin too steeply.

Overheat protection

This function helps to prevent overheating of the appliance.

Note: To avoid overheating of the epilator, do not press the appliance too hard onto your skin. The epilator works best when you move it over your skin without exerting any pressure.

If the overheat protection is activated, the appliance switches off automatically and the charging light flashes red for 30 seconds.

You can reset the overheat protection by letting the appliance cool down and then switch it on again.

Note: If the charging light starts to flash red again, the appliance has not yet cooled down completely.

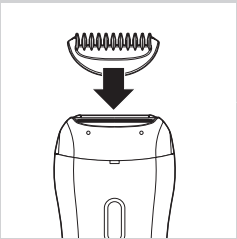

Overload protection

If you press the epilating head too hard onto your skin or when the epilating discs of the epilating head get blocked (e.g. by clothes etc.), the appliance switches off and the charging light flashes red for 5 seconds. Turn the epilating discs with your thumb until you can remove whatever is blocking the epilating discs.

Cleaning and maintenance

Never use scouring pads, abrasive cleaning agents or aggressive liquids such as petrol or acetone to clean the appliance.

Always keep the adapter dry. Never rinse it under the tap or immerse it in water.

Note: Make sure the appliance is switched off and unplugged before you start to clean it.

- If necessary, clean the adapter with the cleaning brush or a dry cloth.
- After each wet use, clean the appliance thoroughly with water to ensure optimum performance.

Cleaning the epilating head and attachments

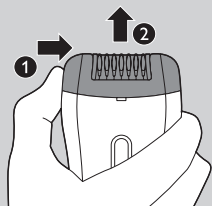

- 1** Switch off the appliance.
- 2** Remove the attachment from the epilating head.
- 3** Push the epilating head to the right (1) and remove it from the appliance (2).

Note: Never try to detach the epilating discs from the epilating head.



- 4** Remove loose hairs with the cleaning brush.
- 5** Rinse all parts under the tap and shake excess water off.

Note: Make sure all parts are completely dry before you reassemble the appliance.

Cleaning the exfoliation brush

- 1** Rinse the exfoliation brush under the tap, if necessary with some soap or shower gel, and let it dry before you store it.

Cleaning the shaving head and the comb



- 1 Push the shaving head in the direction of the arrows on the back of the appliance (1) and remove it (2).

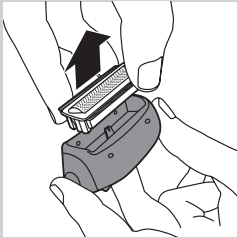

- 2 Remove the shaving foil from the shaving head.

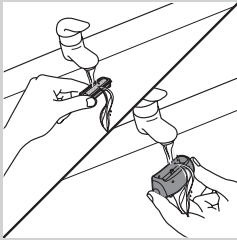

- 3 Rinse the shaving foil and the inside of the shaving head under the tap for 5-10 seconds while turning them.

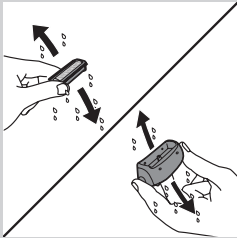

- 4 Shake the shaving foil and shaving head firmly.

Note: Do not exert any pressure on the shaving foil to avoid damage.

Note: Make sure the shaving foil and shaving head are completely dry before you reassemble them.

- 5 Clean the comb with the cleaning brush or under the tap.

Tip: Rub a drop of sewing machine oil onto the shaving foil twice a year.

Replacement

If you need to replace a part or want to purchase an additional part, go to your Philips dealer or visit www.philips.com/shop. If you have problems obtaining the parts, please contact the Philips Consumer Care Centre in your country.

Shaving head

If you use the shaving head two or more times a week, replace the shaving unit after around two years or if it is damaged.

Environment



- Do not throw away the appliance with the normal household waste at the end of its life, but hand it in at an official collection point for recycling. By doing this, you help to preserve the environment.



- The built-in rechargeable battery contains substances that may pollute the environment. Always remove the battery before you discard and hand in the appliance at an official collection point. Dispose of the battery at an official collection point for batteries. If you have trouble removing the battery, you can also take the appliance to a Philips service centre. The staff of this centre will remove the battery for you and will dispose of them in an environmentally safe way.

Removing the rechargeable battery

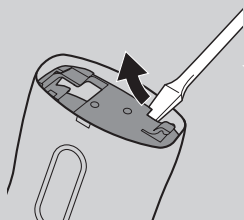

- 1** Disconnect the appliance from the adapter. Let the appliance operate until the battery is completely empty.
- 2** Remove the epilating head and open the appliance with a screwdriver.

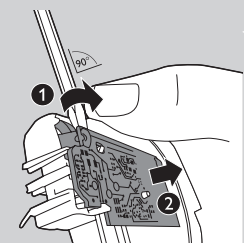

- 3** Insert the screwdriver into the small slot in the printed circuit board (1). Turn around the screwdriver until the connection between the printed board and battery breaks off (2).

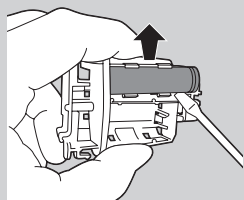

- 4** Pry the battery out of the appliance with the screwdriver.

Caution: Be careful, the battery strips are sharp.

Do not attempt to replace the rechargeable battery.

Do not connect the appliance to the mains again after you have removed the rechargeable battery.

Guarantee and service

If you have a problem, need information or replacement parts or if you want to purchase additional parts, please visit the Philips website at www.philips.com/support or contact the Philips Consumer Care Centre in your country. You find its phone number in the worldwide guarantee leaflet. If there is no Consumer Care Centre in your country, go to your local Philips dealer.

Troubleshooting

Problem	Cause	Solution
My skin is irritated after shaving or trimming.	You move the shaver (with trimming comb) in the wrong direction and/or you use it with too much pressure.	<p>Slight skin irritation like red skin may occur. This is normal. To avoid irritated skin, make sure the shaving head (with trimming comb) is always in full contact with the skin and that you gently move the appliance against the direction of hair growth.</p> <p>Do not apply too much pressure during shaving and trimming, as this may cause skin irritation.</p> <p>Check if the shaving head or the trimming comb is broken. Only replace damaged or broken parts with original Philips parts.</p>

Въведение

Поздравления за вашата покупка и добре дошли във Philips! За да се възползвате изцяло от предлаганата от Philips поддръжка, регистрирайте продукта си на адрес www.philips.com/welcome.

Общо описание (фиг. 1)

- 1 Гребен
- 2 Бръснеща глава
- 3 Приставка за двоен вълнов масаж
- 4 Капаче за чувствителни зони
- 5 Епилиращи дискове
- 6 Епилираща глава
- 7 Бутон за вкл./изкл.
 - натиснете веднъж за скорост II
 - натиснете два пъти за скорост I
 - натиснете три пъти за изключване
- 8 Светлина за зареждане (бяла) с индикация за изтощена батерия (червена)
- 9 Гнездо за малък жак
- 10 Адаптер
- 11 Торбичка за съхранение
- 12 Четка за ексолиране
- 13 Четка за почистване

Важно

Преди да използвате уреда, прочетете внимателно това ръководство за потребителя и го запазете за справка в бъдеще.

Опасност

- Пазете адаптера сух.

Предупреждение

- С оглед на предотвратяване на злополука, винаги заменяйте повредения адаптер само с оригинален такъв.
- Този уред не е предназначен за ползване от хора (включително деца) с намалени физически възприятия или умствени недъзи или без опит и познания, ако са оставени без наблюдение и не са инструктирани от страна на отговарящо за тяхната безопасност лице относно начина на използване на уреда.
- Наглеждайте децата, за да не си играят с уреда.
- В адаптера има трансформатор. Не отрязвайте адаптера, за да го замените с друг щепсел, тъй като това крие опасности.
- Не пъхайте материали със съдържание на метал в гнездото за захранване на уреда, за да избегнете късо съединение.

Внимание

- Този уред е предвиден само за отстраняване на косми от женско тяло по места под шията: подмишници, бикини линия и крака. Не го използвайте за никакви други цели.
- Зареждайте до край уреда на всеки 3-4 месеца, дори когато не сте го използвали продължително време.

- За да избегнете повреди и наранявания, дръжте **работещия** уред (с или без приставка) далече от косата, веждите, миглите; от дрехи, влакна, върви, четки и др.
- Не използвайте уреда и четката за ексфолиране върху възпалена кожа или кожа с разширени вени, обриви, петна, бенки (с косми) или рани без предварителна консултация с лекар. Лица с отслабен имунитет или страдащи от захарен диабет, хемофилия или имунна недостатъчност също трябва предварително да се консултират с лекар.
- От хигиенни съображения, уредът и четката за ексфолиране трябва да се използват само от едно лице.
- При първите няколко използвания на епилатора кожата ви може малко да се зачерви и възпали. Това явление е абсолютно нормално и бързо ще изчезне. Като използвате уреда по-често, кожата ви ще свикне с епилацията, възпалението ще намалее, а наново поникналите косми ще станат по-тънки и по-меки. Ако възпалението не изчезне до три дни, съветваме ви да се консултирате с лекар.
- Не използвайте епилиращата глава, бръснешката глава, приставките, гребена или четката за ексфолиране, ако са повредени или счупени, тъй като това може да доведе до нараняване.
- Не мийте уреда с вода, по-гореща от нормалното за душ (макс. 40°C).
- Зареждайте, използвайте и съхранявайте уреда при температури между 10°C и 30°C.
- Когато зареждате уреда, проверете дали в контакта има ток. При изключване на осветлението на шкафче с огледало над мивка е възможно да се прекъсва захранването към контакта в шкафчето или контакта за самобръсначка.
- Не използвайте масла за вана или душ, когато епilirате във мокра среда, тъй като това може да доведе до сериозно възпаление на кожата.

Съответствие със стандартите

Този уред Philips е в съответствие с всички стандарти по отношение на електромагнитните излъчвания (EMF). Ако се употребява правилно и съобразно инструкциите в това ръководство за потребителя, уредът е безопасен за използване според наличните досега научни факти.

Общи положения

- Този символ означава, уредът е подходящ за употреба във ваната или под душа, както и за измиване с течаща вода.
- По съображения за безопасност, този уред може да работи само на батерия.
- Адаптерът е съоръжен с автоматичен селектор на напрежение и е подходящ за напрежения на мрежата от 100 до 240 волта.



Подготовка за употреба

Зареждане

Зареждането на епилатора отнема около 1 час. Когато епилаторът е зареден напълно, той може да осигури до 30 минути работа без кабел.

- 1 Изключвайте уреда, преди да го заредите. След това го включете в контакт на стената.

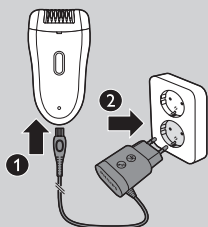

- Д Индикаторът за зареждане мига в бяло, за да покаже, че уредът се зарежда.



- Д Когато батерията е напълно заредена, индикаторът за зареждане свети в бяло за 20 минути, след което се изключва.



Батерията е със слаб заряд или изтощена

- Когато батерията е почти изтощена, индикаторът за зареждане започва да мига в червено. Когато това стане, батерията все още има достатъчно заряд за няколко минути работа.
- Когато батерията е напълно изтощена, индикаторът за зареждане свети в червено постоянно. За да заредите епилатора, вижте раздел "Зареждане" по-горе.

Използване на уреда

Почистете епилаторската глава и заредете уреда, преди да го използвате за първи път.

Забележка: Не можете да използвате уреда, докато е включен в електрическата мрежа.

Съвети за епилацията

- **Мокра:** Ако нямате опит с епилацията, съветваме ви да започнете с епилиране върху мокра кожа, тъй като водата отпуска кожата и прави епилацията по-малко болезнена и по-нежна. Уредът е водоустойчив и може да се използва безопасно във ваната или под душа.

Съвет: Ако желаете, може да използвате обикновен душ гел или пяна.

- **Суха:** Ако правите суха епилация, тя се прави по-лесно непосредствено след като сте взели вана или душ. Кожата ви трябва да е напълно суха, преди да започнете епилацията.
- **Общо:** Кожата трябва да е чиста и неомазнена. Не нанасяйте никакъв крем върху кожата преди епилацията.
- **Общо:** Съветваме ви да правите епилацията вечер преди лягане, тъй като раздразнението на кожата обикновено изчезва до сутринта.
- **Общо:** Епилацията е по-лесна и удобна, когато космите са с дължина 3-4 мм. Ако са по-дълги, препоръчваме първо да ги избърснете и след 1 или 2 седмици да епилирате по-късите повторно поникнали косми.

Епилация

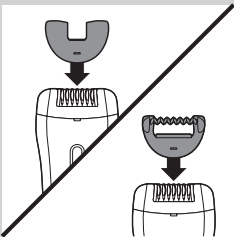

Забележка: Ако нямате опит с епилацията, започнете с приставката за двоен вълнов масаж, за да намалите усещането за изскубване при епилацията. Тази приставка е предназначена само за епилация на краката.

Забележка: Когато епилирате подмишниците и бикини линията, използвайте капачето за чувствителни зони, което намалява броя на активните епилиращи дискове.

- 1 Поставете върху епилиращата глава приставката за двоен вълнов масаж или капачето за чувствителни зони.
- 2 Натиснете веднъж бутона вкл./изкл., за да включите уреда.
 - ▮ Уредът започва да работи на скорост II, която е най-ефективната скорост за епилация.

Забележка: Ако искате да използвате скорост I, натиснете още веднъж бутона за вкл./изкл. Скорост I е подходяща за места със слабо окосмяване, труднодостъпни места и места, в които космите са непосредствено под кожата, например коленете и глезените.

- 3 Изпънете кожата със свободната си ръка, за да се изправят космите. Поставете епилиращата глава върху кожата под ъгъл 90°, като бутонът за вкл./изкл. сочи в посоката, в която ще движите уреда.

- Епилирайте бикини линията, както е показано на фигурата.

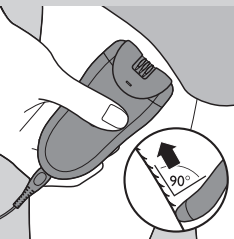
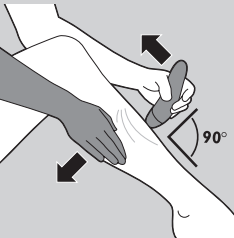

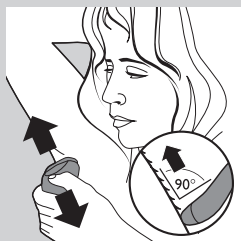

- Епилирайте подмишниците, както е показано на фигурата.

4 Движете уреда бавно по кожата, срещу посоката на растежа на космите, като същевременно оказвате лек натиск.

5 Натиснете бутона за вкл./изкл. за трети път, за да изключите уреда.

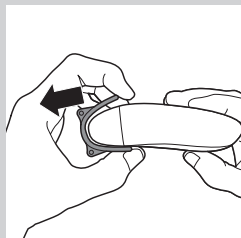

6 Свалете приставката с двоен вълнов масаж или капачето за чувствителни зони, като ги издърпате от уреда.

Съвет: Когато епилирате подмишниците, използвайте малко обикновен гуш гел за по-добро плъзгане.

Съвет: За да успокоите кожата, съветваме ви да нанесете овлажняващ крем веднага или няколко часа след епилацията. За подмишниците използвайте нежен дезодорант.

Използване на четката за екسفолране

- Можете да използвате четката за екسفолране суха или влажна, за да отстраните мъртвите кожни клетки деликатно и без остатък. Правете нежни кръгови движения с четката за екسفолране, за да постигнете нежен екسفолращ ефект. Това помага за предотвратяване на врастването на косми и оставя кожата ви гладка, нежна и освежена.
- Използвайте четката за екسفолране един ден преди и два дни след епилацията. След това я използвайте 2-3 пъти седмично. Екسفолрирайте кожата на краката с нежни кръгови движения, започвайки от глезените.

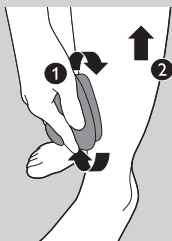

Забележка: Когато използвате четката за екسفолране на суха кожа, не използвайте екسفолращ крем, гел или пяна.

Съвет: За да предпазите кожата си от изсушаване, като правило я овлажнявайте ежедневно с овлажняващ крем по ваш избор.

Не използвайте четката за екسفолране веднага след епилация, тъй като това може да засили евентуалното раздразнение на кожата, причинено от епилатора.

Бръснене на подмишниците и бикини линията

Забележка: Използвайте бръснешната глава на сухо, за най-добър резултат.

Използвайте бръснешната глава за бръснене на чувствителните зони.

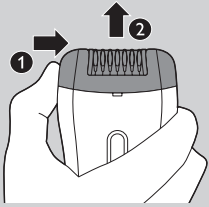

1 Натиснете епилиращата глава по посока на стрелките на гърба на уреда (1) и я свалете от уреда (2).

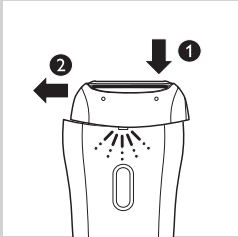

2 Поставете бръснештата глава на уреда (1) и я натиснете по посока на стрелките на гърба на уреда (2), за да я фиксирате.

3 Включете уреда.

4 Опънете кожата със свободната си ръка. При бръснене на подмишниците вдигнете ръка, за да опънете кожата.

5 Поставете уреда върху кожата, като бутонът за вкл./изкл. е насочен в посоката, в която ще движите уреда.

6 Движете уреда срещу посоката на растежа на космите.

Забележка: Внимавайте бръснештата пластина с вградена машинка за подстригване винаги да се допира изцяло до кожата.

- Бръснете бикини линията, както е показано на фигурата. Движете уреда в различни посоки.



- Бръснете подмишниците, както е показано на фигурата. Движете уреда в различни посоки.

7 След като завършите с бръсненето, изключете уреда и почистете бръснештата глава (вж. раздел “Почистване и поддръжка”).

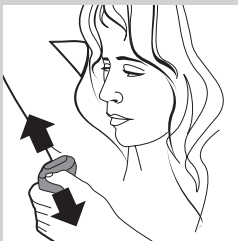

Предварително подстригване с бръснештата глава и гребена преди епилация

Използвайте бръснештата глава и гребена за подстригване, за да подстрижете бикини линията до дължина на космите 4 мм. Можете да използвате гребена и за предварително подстригване на дълги косми (по-дълги от 10 мм).

Забележка: Използвайте гребена за подстригване на сухо, за най-добър резултат.

1 За да сглобите бръснештата глава, следвайте стъпки 1 и 2 в раздел “Бръснене на подмишниците и бикини линията”.

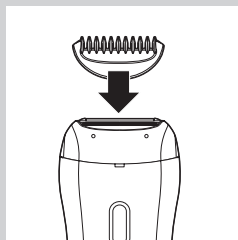

2 Поставете гребена върху бръснещата глава.

3 Следвайте стъпки от 3 до 7 в раздел “Бръснене на подмишниците и бикини линията”. За да постигнете равномерен резултат, гребенът трябва да е в пълен контакт с кожата.

Забележка: Не поставяйте уреда твърде косо към тялото.

Защита срещу прегряване

Тази функция помага срещу прегряване на уреда.

Забележка: За да не се стигне до прегряване на епилатора, не го притискайте твърде силно към кожата. Епилаторът работи най-добре, когато го движите по кожата, без да упражнявате никакъв натиск.

Ако защитата срещу прегряване е активирана, уредът се изключва автоматично и индикаторът за зареждане мига в червено за 30 секунди.

Можете да изключите задействалата защита срещу прегряване, като оставите уреда да се охлади и го включите отново.

Забележка: Ако индикаторът за зареждане започне да мига в червено отново, уредът не се е охладил напълно.

Защита срещу претоварване

Ако притиснете твърде силно епилиращата глава към кожата или когато епилиращите дискове на епилиращата глава бъдат блокирани (напр. от дреха и др.), уредът спира и индикаторът за зареждане мига в червено в продължение на 5 секунди.

Завъртете с палец епилиращите дискове, докато премахнете това, което блокира епилиращите дискове.

Почистване и поддръжка

Никога не използвайте за почистване на уреда фибро гъби, абразивни почистващи препарати или агресивни течности, като бензин или ацетон.

Винаги пазете адаптера сух. Никога не го потапяйте във вода и не го мийте с течаща вода.

Забележка: Погрижете се уредът да е изключен и изваден от контакта, преди да започнете да го почиствате.

- При необходимост почистете адаптера с четката за почистване или със суха кърпа.
- След всяко използване на мокро, почиствайте уреда подробно с вода, за да гарантирате оптимална работа.

Почистване на епилиращата глава и приставките

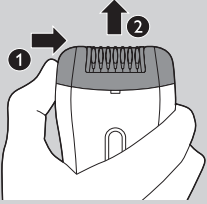

- 1** Изключете уреда.
- 2** Свалете приставката от епилиращата глава.
- 3** Натиснете епилиращата глава надясно (1) и я свалете от уреда (2).

Забележка: Не се опитвайте да вдигнете епилиращите дискове от епилиращата глава.



- 4** Почистете космите с четката за почистване.
- 5** Изплакнете всички части с течаша вода и ги изтръскайте от водата.

Забележка: Уверете се, че всички части са напълно сухи, преди да сглобите отново уреда.

Почистване на четката за ексфолиране

- 1** Изплакнете четката за ексфолиране с течаша вода и ако е необходимо - с малко сапун или душ-гел, и я оставете да изсъхне, преди да я приберете за съхранение.

Почистване на бръснешката глава и гребена

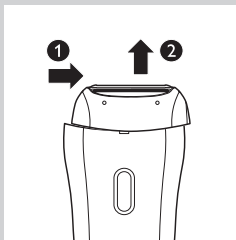

- 1** Натиснете бръснешката глава по посока на стрелките на гърба на уреда (1) и я свалете (2).



- 2** Махнете бръснешката пластина от бръснешката глава.

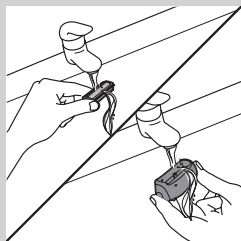

- 3** Изплакнете бръснещата пластина и вътрешността на бръснещата глава под течаща вода за 5-10, като ги завъртате.

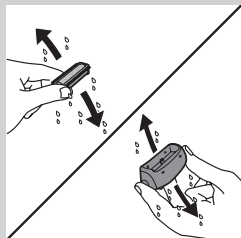

- 4** Изтръскайте добре бръснещата пластина и бръснещата глава.

Забележка: Не упражнявайте какъвто и да е натиск върху бръснещата пластина, за да избегнете повреда.

Забележка: Уверете се, че бръснещата пластина и бръснещата глава са напълно сухи, преди да ги сглобите отново.

- 5** Почистете гребена с четката за почистване или го измийте с течаща вода.

Съвет: Два пъти годишно намазвайте бръснещата пластина с капка масло за шевни машини.

Замяна

Ако трябва да замените част или искате да закупите допълнителна част, обърнете се към търговец на уреди Philips или посетете www.philips.com/shop. Ако имате проблеми с намирането на частите, се свържете с Центъра за обслужване на потребители на Philips във вашата държава.

Бръснеща глава

Ако използвате бръснещата глава два или повече пъти седмично, сменете бръснещия блок след около две години или при повреда.

Опазване на околната среда



- След края на срока на експлоатация не изхвърляйте уреда заедно с нормалните битови отпадъци, а го предайте в официален пункт за събиране, където да бъде рециклиран. По този начин вие помагате за опазването на околната среда.



- Вградената акумулаторна батерия съдържа вещества, които замърсяват околната среда. Винаги изваждайте батерията, преди да изхвърлите уреда или да го предадете в официален пункт за събиране. Изхвърляйте батерията в официален пункт за събиране на батерии. Ако имате проблеми при изваждане на батерията, можете да занесете уреда в сервизен център на Philips. Там служителите ще извадят батерията и ще я изхвърлят по начин, безопасен за околната среда.

Изваждане на акумулаторната батерия

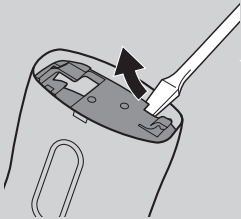

1 Изключете уреда от адаптера. Оставете го да работи, докато батерията се изтощи докрай.

2 Свалете епипиращата глава и отворете уреда с отвертка.

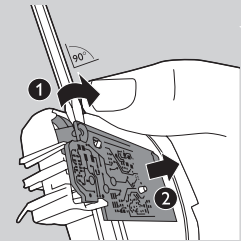

3 Пъхнете отвертката в малкия прорез на печатната платка (1). Завъртете отвертката, докато връзката между печатната платка и батерията се счупи (2).

4 Отделете батерията от уреда с отвертката.

Внимание: Внимавайте, планките на батерията са остри.

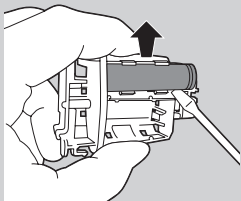

Не се опитвайте да поставите отново акумулаторната батерия.

Не свързвайте повече уреда към мрежата, след като акумулаторната батерия е вече извадена.

Гаранция и сервиз

Ако се нуждаете от информация, например за замяна на приставка, или имате проблем, посетете уеб сайта на Philips на адрес www.philips.com/support или се обърнете към Центъра за обслужване на потребители на Philips във вашата страна. Телефонния му номер ще намерите в международната гаранционна карта. Ако във вашата страна няма Център за обслужване на потребители, обърнете се към местния търговец на уреди на Philips.

Отстраняване на неизправности

Проблем	Причина	Решение
Кожата ми е раздразнена след бръснене или оформяне.	Движете самобръсначката (с гребена за подстригване) в неправилна посока и/или натискате твърде силно.	Може да се появи леко раздразнение на кожата, като зачервяване или червени точки. Това е нормално. За да избегнете раздразнение на кожата, бръснешката глава (с гребена за подстригване) трябва да е винаги в пълен контакт с кожата и трябва да движите уреда внимателно срещу посоката на растеж на космите.
		Не упражнявайте твърде голям натиск по време на бръснене, тъй като това може да доведе до раздразнение на кожата.
		Проверете дали бръснешката глава или гребенът за подстригване не са счупени. Заменете повредените или счупени части само с оригинални части Philips.

Úvod

Gratulujeme vám k zakoupení výrobku a vítáme vás ve světě výrobků Philips. Abyste mohli plně využít podpory, kterou Philips poskytuje, zaregistrujte svůj výrobek na adrese www.philips.com/welcome.

Všeobecný popis (Obr. 1)

- 1 Hřeben
- 2 Holicí hlava
- 3 Dvojitý nástavec pro střídavou masáž
- 4 Nástavec pro citlivé oblasti
- 5 Epilační kotoučky
- 6 Epilační hlava
- 7 Vypínač
 - jedním stisknutím nastavíte rychlost II
 - dvěma stisknutími nastavíte rychlost I
 - třemi stisknutími přístroj vypnete
- 8 Kontrolka nabíjení (bílá) s indikací vybitého akumulátoru (červená)
- 9 Zásuvka pro malou zástrčku
- 10 Adaptér
- 11 Pouzdro pro uchovávání
- 12 Peelingový kartáč
- 13 Čisticí kartáč

Důležité

Před použitím přístroje si pečlivě přečtěte tuto uživatelskou příručku a uschovejte ji pro budoucí použití.

Nebezpečí

- Adaptér udržujte v suchu.

Upozornění

- Pokud byl poškozen adaptér, musí být vždy nahrazen originálním typem, abyste předešli možnému nebezpečí.
- Osoby (včetně dětí) s omezenými fyzickými, smyslovými nebo duševními schopnostmi nebo nedostatkem zkušeností a znalostí by neměly s přístrojem manipulovat, pokud nebyly o používání přístroje předem poučeny nebo nejsou pod dohledem osoby zodpovědné za jejich bezpečnost.
- Dohlédněte na to, aby si s přístrojem nehrály děti.
- Adaptér obsahuje transformátor. Proto tento adaptér nikdy nenahrazujte jinou zástrčkou, protože by mohla vzniknout nebezpečná situace.
- Nezasouvejte do zásuvky určené pro zástrčku přístroje žádné kovové předměty, aby nedošlo ke zkratu.

Upozornění

- Tento přístroj je určen k odstraňování ženských chloupků z částí těla od krku dolů: z podpaží, linie třísel a nohou. Nepoužívejte ho k jiným účelům.
- Přístroj zcela nabijte každé 3 až 4 měsíce, i pokud zařízení nebudete delší dobu používat.

- Abyste předešli případnému poškození nebo zranění (s nastavci i bez nich), dbejte na to, aby přístroj **v provozu** nebyl v blízkosti vlasů, řas, obočí, tkanin, kabelů, kartáčů apod.
- Nepoužívejte přístroj a peelingový kartáč, pokud je pokožka podrážděná nebo pokud máte varikózní žilky, pupínky nebo mateřská znamínka (s chloupkem), případně zraněná místa. O možnosti používání přístroje se nejprve poraďte se svým lékařem. Osoby se zhoršeným imunitním systémem nebo osoby, které trpí mellitem, hemofilii nebo deficitem imunity by se rovněž měly nejdříve poradit se svým lékařem.
- Z hygienických důvodů by přístroj a peelingový kartáč měla používat pouze jedna osoba.
- Po prvních epilacích může vaše pokožka mírně zčervenat a jevit určité podráždění. Tento jev je zcela normální a zakrátko zmizí. Po několika epilacích si na tento způsob odstraňování chloupků vaše pokožka zvykne, její podráždění se zmírní a nové chloupky budou dorůstat tenčí a jemnější. Když podráždění pokožky do tří dnů nezmizelo, poraďte se se svým lékařem.
- Nepoužívejte epilacní hlavu, holicí hlavu, nastavce či hřebenový nástavec, jsou-li poškozené či rozbité, aby nedošlo ke zranění.
- Přístroj neomývejte vodou s teplotou vyšší, než je teplota koupele (max. 40 °C).
- Přístroj nabíjejte, uchovávejte a používejte při teplotě mezi 10 °C a 30 °C.
- Když přístroj nabíjíte, ujistěte se, že je zásuvka pod proudem. Zásuvky umístěné v koupelnových skříňkách nad umyvadlem nebo jinde v koupelně mohou být často odpojeny, pokud je osvětlení vypnuto.
- Při epilaci v mokřem prostředí nepoužívejte sprchové nebo koupelové oleje, mohlo by tak dojít k vážnému podráždění pokožky.

Soulad s normami

Tento přístroj společnosti Philips odpovídá všem normám týkajícím se elektromagnetických polí (EMP). Pokud je správně používán v souladu s pokyny uvedenými v této uživatelské příručce, je jeho použití podle dosud dostupných vědeckých poznatků bezpečné.

Obecné informace



- Přístroj s tímto symbolem je vhodný pro použití při koupeli nebo sprchování a lze jej omývat pod tekoucí vodou.
- Přístroj lze užívat z bezpečnostních důvodů pouze bez napájení.
- Přístroj je vybaven automatickým voličem napětí; je vhodný do sítě o napětí v rozmezí 100 až 240 voltů.

Příprava k použití

Nabíjení

Nabití epilátoru trvá přibližně 1 hodinu. Při plném nabití epilátor pracuje bez připojení k síti až 30 minut.

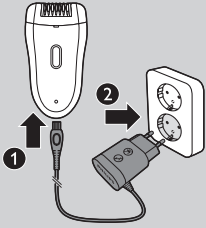

- 1** Před nabíjením přístroj vypněte, a poté jej zapojte do zásuvky.



- Kontrolka nabíjení bliká bíle, což indikuje, že se přístroj nabíjí.



20 min.

- Při plném nabití akumulátoru začne indikátor nabíjení bíle svítit po dobu 20 minut a potom zhasne.

Slabý nebo zcela vybitý akumulátor

- Když je akumulátor téměř vybitý, indikátor nabíjení začne blikat červeně. V takovém případě bude mít akumulátor stále dostatek energie na několik minut provozu.
- Jakmile je akumulátor zcela vybitý, indikátor nabíjení začne nepřetržitě červeně svítit. Informace o nabíjení epilátoru naleznete ve výše uvedené části „Nabíjení“.

Použití přístroje

Před prvním použitím přístroje očistěte hlavu epilátoru a nabijte zařízení na maximum.

Poznámka: Přístroj nelze používat, pokud je připojen do sítě.

Tipy pro epilaci

- **Za mokra:** Pokud zatím nemáte zkušenosti s epilací, začněte spíše na mokré pokožce, protože voda uvolňuje pokožku a epilace je pak méně bolestivá a jemnější. Přístroj je voděodolný a lze jej bez obav používat ve sprše nebo ve vaně.

Tip: S přístrojem můžete používat svůj sprchový gel nebo pěnu.

- **Za sucha:** Epilace je snazší po vykoupání nebo po osprchování. Dbejte však na to, aby byla pokožka před začátkem epilace zcela suchá.

- **Obecné:** Vaše pokožka musí být čistá a nesmí na ni být nanesena žádná mast ani krém. Těsně před epilací neaplikujte žádný krém.
- **Obecné:** Doporučujeme provádět epilaci večer před uložením ke spánku. V průběhu noci se podráždění pokožky zklidní.
- **Obecné:** Epilace je nejlepší a nejpohodlnější při délce chloupků 3-4 mm. Pokud jsou delší, doporučujeme, abyste se nejdříve oholili a rostoucí kratší chloupky epilovali znovu po jednom až dvou týdnech.

Epilace

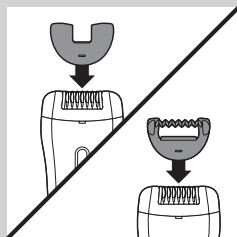

Poznámka: Pokud provádíte epilaci poprvé, začněte epilovat pomocí dvojitého nástavce pro střídavou masáž, abyste zmírnili pocit tahání. Tento nástavec je určen pouze pro epilaci nohou.

Poznámka: Chcete-li epilovat podpaží nebo linii třísel, použijte nástavec pro citlivé oblasti, který snižuje počet aktivních epilačních kotoučků.

1 Na epilační hlavu nasadíte dvojitý nástavec pro střídavou masáž nebo nástavec pro citlivé oblasti.

2 Stisknutím vypínače přístroj zapnete.

► Přístroj se spustí rychlostí II, která je pro epilaci nejhodnější.

Poznámka: Chcete-li použít rychlost I, stiskněte vypínač podruhé. Rychlost I je vhodná pro oblasti s menší hustotou chloupků. Tuto rychlost zvolte též pro hůře dostupná místa a pro oblasti, kde jsou kosti těsně pod pokožkou, například kolena nebo kotníky.

3 Volnou rukou napínáte pokožku tak, aby se chloupky napřímily. Přiložte epilační hlavu kolmo na pokožku tak, aby vypínač směřoval tam, kam budete přístrojem pohybovat.

- Oblast třísel epilujte tak, jak je naznačeno na obrázku.

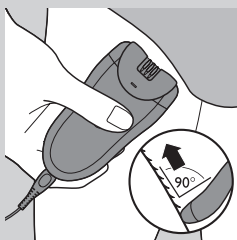

- Oblast podpaží epilujte tak, jak je naznačeno na obrázku.

4 Přístrojem zvolna pohybujte po pokožce proti směru růstu chloupků a jemně jej přitlačte.

5 Pokud stisknete vypínač potřetí, přístroj vypnete.

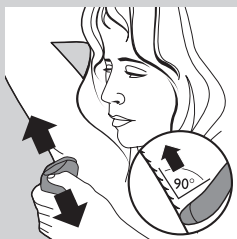

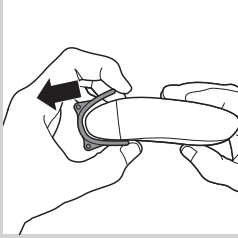

- 6** Stažením z přístroje sejměte dvojitý nástavec pro střídavou masáž nebo nástavec pro citlivé oblasti.

Tip: Při epilaci podpaží použijte trochu běžného sprchového gelu. Dosáhnete tak lepšího klouzání.

Tip: Pro uvolnění pokožky doporučujeme okamžitě nebo pár hodin po epilaci aplikovat zvláčňující krém.

Použití peelingového kartáče

- Peelingový kartáč lze použít suchý nebo vlhký k jemnému a úplnému odstranění mrtvých buněk pokožky. Jemnými krouživými pohyby peelingovým kartáčem dosáhnete hebkého peelingového efektu. Zabráníte tak zarůstání chloupků a získáte hladkou, hebkou a svěží pokožku.
- Pokožku ošetřete peelingovým kartáčem den nebo dva po epilaci. Poté jej používejte 2-3krát týdně. Peeling nohou provádějte jemnými, krouživými pohyby a začínejte u kotníků.

Poznámka: Pokud peelingový kartáč použijete na suchou pokožku, nepoužívejte peelingové krémy, gely ani pěny.

Tip: Chcete-li zabránit suché pokožce, zvlhčujte ji denně preferovaným zvláčňujícím krémem.

Peelingový kartáč nepoužívejte ihned po epilaci, můžete tak zvýšit podráždění způsobené epilátorem.

Holení v podpaží a v oblasti třísel

Poznámka: Chcete-li dosáhnout optimálních výsledků, použijte holicí hlavu za sucha.

Holicí hlavu používejte na holení citlivých oblastí.

- 1** Zatlačte epilační hlavu ve směru šipek na zadní straně přístroje (1) a sejměte ji (2).

- 2** Nasad'te holicí hlavu na přístroj (1) a připevněte ji zatlačením proti směru šipek naznačených na zadní straně přístroje (2).

- 3** Přístroj zapněte.

- 4** Volnou rukou napínejte pokožku. Při holení podpaží pokožku napněte zvednutím paže.

- 5** Přístroj přiložte kolmo na pokožku tak, aby posuvný vypínač směřoval ve směru pohybu přístroje.

- 6** Přístrojem pohybujte proti směru růstu chloupků.

Poznámka: Dbejte na to, aby celá holicí fólie s integrovaným zastřihovačem byla stále v kontaktu s pokožkou.

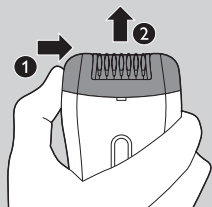
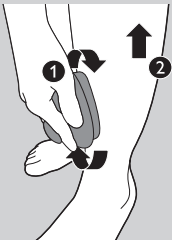

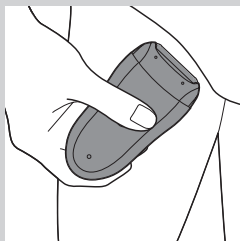

- Oblast třísel holte tak, jak je naznačeno na obrázku. Pohybuje přístrojem různými směry.

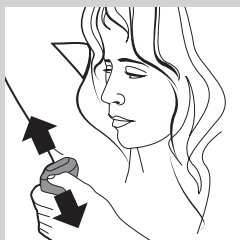

- Oblast podpaží holte tak, jak je naznačeno na obrázku. Pohybuje přístrojem různými směry.

7 Až budete s holením hotovi, přístroj vypněte a vyčistěte holicí hlavu (viz kapitola ‚Čištění a údržba‘).

Zastříhování holicí hlavou s hřebenovým nástavcem před epilací

Pomocí holicí hlavy s hřebenovým nástavcem zastříhnete chloupky v oblasti třísel na délku 4 mm. Hřebenový nástavec lze také použít k předběžnému zastříhnutí dlouhých chloupků (delších než 10 mm).

Poznámka: Chcete-li dosáhnout optimálních výsledků, použijte pouze hřebenový nástavec za sucha.

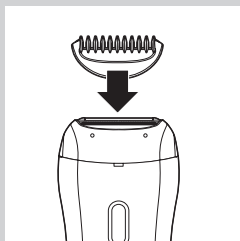

1 Chcete-li připojit holicí hlavu, postupujte podle kroků 1 a 2 v sekci „Holení v podpaží a v oblasti třísel“.

2 Nasadte hřeben na holicí hlavu.

3 Postupujte podle kroků 3 až 7 v části „Holení v podpaží a v oblasti třísel“. Dbejte na to, aby byl hřebenový nástavec zcela v kontaktu s pokožkou. To zajišťuje rovnoměrné zastříhnutí.

Poznámka: Nepřikládejte přístroj kolmo k pokožce.

Ochrana přehřátí

Tato funkce pomáhá předejít přehřátí zařízení.

Poznámka: Chcete-li předejít přehřátí epilátoru, netlačte přístroj na pokožku příliš velkou silou. Epilátor funguje nejlépe, pokud jím pokožku přejíždíte bez přitlačování.

Pokud je funkce ochrany přehřátí aktivní, přístroj se automaticky vypne a kontrolka nabíjení bliká 30 sekund.

Pokud přístroj necháte vychladnout a znovu jej zapnete, restartujete funkci ochrany přehřátí.

Poznámka: Pokud začne kontrolka nabíjení znovu blikat červeně, přístroj ještě dostatečně nevychladl.

Ochrana proti přetížení

Pokud přitlačíte epilační hlavu na pokožku příliš silně nebo pokud dojde k zablokování epilačních kotoučků na epilační hlavě (např. oblečením apod.), zařízení se zastaví a kontrolka nabíjení bude blikat 5 sekund. Palcem otáčejte epilačními kotoučky, dokud se vám nepodaří odstranit překážku blokuující epilační kotoučky.

Čištění a údržba

K čištění přístroje nikdy nepoužívejte kovové žinky, abrazivní čisticí prostředky ani agresivní čisticí prostředky, jako je například benzín nebo aceton.

Adaptér musí být vždy suchý. Nikdy jej neoplachujte vodou ani nevkládějte do vody.

Poznámka: Ujistěte se, že je přístroj před začátkem čištění vypnutý a odpojený.

- Pokud je potřeba, vyčistěte adaptér pomocí čisticího kartáčku nebo suchého hadříku.
- Po každém použití za mokra omyjte důkladně přístroj vodou pro zajištění optimálního výkonu.

Čištění epilační hlavy a nástavců

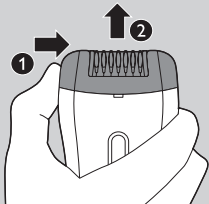

1 Přístroj vypněte.

2 Sejměte nástavec z epilační hlavy.

3 Zatlačte epilační hlavu doprava (1) a vyjměte ji z přístroje (2).

Poznámka: Nikdy se nepokoušejte z epilační hlavy vyjmát epilační kotoučky.



4 Chloupky z přístroje odstraňte přiloženým kartáčkem.

5 Všechny části přístroje opláchněte pod tekoucí vodou a vytřepajte přebytečnou vodu.

Poznámka: Než přístroj znovu složíte dohromady, zkontrolujte, zda jsou všechny součásti dokonale suché.

Čištění peelingového kartáče

1 Peelingový kartáč opláchněte vodou, v případě potřeby i pomocí mýdla nebo sprchového gelu, a před uložením jej nechte vyschnout.

Čištění holicí hlavy a hřebenového nástavce

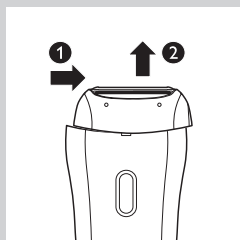

1 Zatlačte holicí hlavu ve směru šipek na zadní straně přístroje (1) a sejměte ji (2).



2 Z holicí hlavy odstraňte holicí fólii.

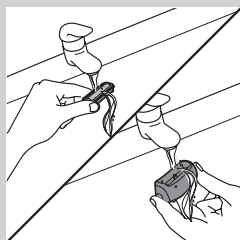

3 Holicí fólii a vnitřní stranu holicí hlavy otáčejte 5 – 10 sekund pod tekoucí vodou.

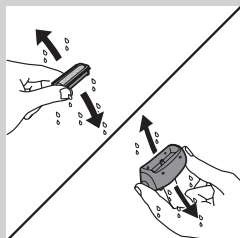

4 Holicí fólii a holicí hlavu dobře protřepte.

Poznámka: Na holicí fólii nikdy netlačte, aby nedošlo k jejímu poškození.

Poznámka: Před sestavením přístroje zkontrolujte, zda jsou holicí fólie a hlava zcela suché.

5 Hřebenový nástavec vyčistěte čisticím kartáčem nebo jej umyjte pod tekoucí vodou.

Tip: Na holicí fólii dvakrát ročně kápněte kapku oleje na šicí stroje.

Výměna

Pokud potřebujete vyměnit některý z dílů nebo chcete zakoupit další díl, obraťte se na prodejce výrobků Philips nebo na internetové stránky www.philips.com/shop. Máte-li problém některý díl sehnat, kontaktujte prosím středisko péče o zákazníky společnosti Philips ve své zemi.

Holicí hlava

Pokud holicí hlavu používáte dvakrát týdně nebo častěji, doporučujeme přibližně jednou za dva roky vyměnit holicí jednotku. V případě poškození ji vyměňte ihned.

Životní prostředí



- Až přístroj doslouží, nevyhazujte jej do běžného komunálního odpadu, ale odevzdejte jej do sběrný určené pro recyklaci. Pomůžete tím chránit životní prostředí.



- Vestavěný akumulátor obsahuje látky, které mohou škodit životnímu prostředí. Před vyhozením přístroje nebo odevzdáním na oficiálním sběrném místě z něj vždy vyjměte akumulátor. Akumulátor odevzdejte na oficiálním sběrném místě pro akumulátory. Nedař-li se vám akumulátor vyjmout, můžete přístroj zanést do servisního střediska společnosti Philips. Zaměstnanci centra akumulátor vyjmou a zajistí jeho bezpečnou likvidaci.

Vyjmutí akumulátoru

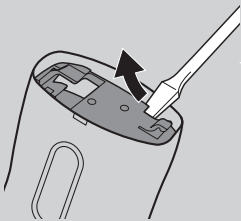

- 1** Odpojte přístroj od adaptéru. Přístroj nechte v provozu, dokud se akumulátor zcela nevybijí.

- 2** Sejměte epilační hlavu a otevřete přístroj pomocí šroubováku.

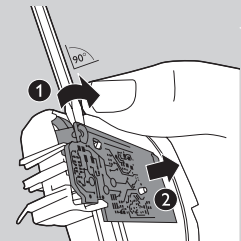

- 3** Vložte šroubovák do malé drážky na tištěném obvodu (1). Otáčejte šroubovákem, dokud se spojení mezi tištěným obvodem a akumulátorem nepřeruší (2).

- 4** Akumulátor z přístroje vyjměte pomocí šroubováku.

Upozornění: Pozor, pásky od akumulátoru jsou ostré.

Nepokoušejte se akumulátor vyměnit.

Po vyjmutí akumulátoru z holicího strojeku nepřipojujte přístroj znovu k síti.

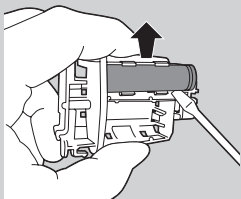

Záruka a servis

Pokud budete mít jakýkoli problém, budete potřebovat více informací, náhradní díly nebo doplňky, navštivte web společnosti Philips www.philips.com/support nebo se obraťte na místní středisko péče o zákazníky společnosti Philips. Telefonní číslo naleznete na záručním listu s celosvětovou platností. Pokud ve vaší zemi není středisko péče o zákazníky, navštivte místní pobočku společnosti Philips.

Odstraňování problémů

Problém	Příčina	Řešení
Po holení nebo zastříhování mám podrážděnou pokožku.	Holicím strojkem (s hřebenovým nástavcem) pohybujete ve špatném směru a/nebo na něj příliš tlačíte.	Může dojít k lehkému podráždění, například k zarudnutí pokožky. Jedná se o normální jev. Případné podráždění můžete omezit tím, že budete holicí hlavu (s hřebenovým nástavcem) udržovat stále v kontaktu s pokožkou a budete přístrojem šetrně pohybovat proti směru růstu chloupků.
		Během holení nebo zastříhování na přístroj příliš netlačte, neboť právě tím dochází k podráždění pokožky.
		Zkontrolujte, zda nedošlo k poškození holicí hlavy nebo hřebenového nástavce. Poškozené části nahradte vždy originálními díly značky Philips.

Sissejuhatus

Palju õnne ostu puhul ja tere tulemast Philipsi toodete kasutajate hulka! Philipsi klienditoe tõhusamaks kasutamiseks registreerige toode veebilehel www.philips.com/welcome.

Üldine kirjeldus (Jn 1)

- 1 Kammotsak
- 2 Raseerimispea
- 3 Topeltlainjas massaažiotsik
- 4 Tundliku piirkonna otsak
- 5 Epileerimisterad
- 6 Epileerimispea
- 7 Nupp on/off (sisse/välja)
 - kiiruse II sisselülitamiseks vajutage üks kord
 - kiiruse I sisselülitamiseks vajutage kaks korda
 - väljalülitamiseks vajutage kolm korda
- 8 Laadimise märgutuli (valge) koos tühjenenud aku näidikuga (punane)
- 9 Väikese pistiku pesa
- 10 Adapter
- 11 Vutlar
- 12 Koorimishari
- 13 Puhastusharjake

Tähtis

Enne seadme kasutamist lugege seda kasutusjuhendit hoolikalt ja hoidke see edaspidiseks alles.

Oht

- Hoidke adapterit kuivana.

Hoiatus

- Kui adapter on kahjustatud, laske see ohu vältimiseks välja vahetada originaalvaruosa vastu.
- Seda seadet ei tohi kasutada füüsilise, meele- või vaimse häirega isikud ega ka ebapiisavate kogemuste või teadmistega isikud (kaasa arvatud lapsed), välja arvatud juhul, kui nende ohutuse eest vastutav isik neid seadme kasutamise juures valvab või on neid selleks juhendanud.
- Lapsi tuleks jälgida, et nad ei mängiks seadmega.
- Adapteris on voolumuundur: Ärge lõigake adapterit ära, et asendada seda mõne teise pistikuga. See võib põhjustada ohtlikke olukordi.
- Lühise tekke vältimiseks ärge sisestage seadme toitejuhtme pesasse metalli sisaldavaid esemeid.

Ettevaatust

- See seade on mõeldud ainult naistele kaela piirkonnast allpool asuvate kehakarvade eemaldamiseks (kaenlaalused, bikiniijoon ja jalad). Ärge kasutage seda ühelgi muul otstarbel.
- Laadige aku täis iga kolme-nelja kuu tagant, isegi siis, kui pole seda pikaajaseks kasutanud.
- Kahjustuste ja vigastuste vältimiseks hoidke **töötavat** seadet (otsakuga või ilma) piisavalt kaugel oma juustest, kulmudest, ripsmetest, rõivastest, niitidest-lõngadest, juhtmetest, harjadest jne.

- Ärge kasutage seadet ega koorimisharja, kui nahk on ärritatud või kui nahal on varikoossed veenid, lööve, laigud, sünnimärgid (karvadega) või haavad ilma eelnevalt arstiga nõu pidamata. Inimesed, kellel on nõrk immuunsüsteem või inimesed, kellel on diabeet, hemofiilia või immuunpuudulikkus, peaksid kõigepealt arstiga nõu pidama.
- Hügieenilistel põhjustel peaks seadet ja koorimisharja kasutama ainult üks inimene.
- Peale esimesi epilaatori kasutuskordi võib nahk muutuda kergelt punaseks ja ärritunuks. See nähtus on täiesti loomulik ja kaob varsti. Epilaatorit sagedamini kasutades harjub nahk epileerimisega, nahaärritus väheneb ja karvad, mis uuesti kasvavad, on õrnemad ja pehmemad. Kui nahaärritus ei ole kolme päeva jooksul kadunud, soovitame pöörduda arsti poole.
- Ärge kasutage epileerimispead, raseerimispead, otsakuid, piirlikammi ega koorimisharja, kui need on kahjustunud või purunenud, kuna see võib põhjustada vigastusi.
- Ärge puhastage seadet veega, mis on kuumem kui dušivee temperatuur (maksimaalselt 40 °C).
- Laadige, kasutage ja hoiustage seadet temperatuuril 10–30 °C.
- Veenduge, et laadimise ajal on seinakontaktis pinge. Koos valguse väljalülitamisega võidakse ka kraanikausi peeglikontaktis või vannitoa pardlikontaktis elekter välja lülitada.
- Märgades tingimustes epileerides ärge kasutage vanni- ega dušilisiid, kuna see võib tugevat nahaärritust põhjustada.

Vastavus standarditele

See Philipsi seade vastab kõikidele elektromagnetvälju (EMF) käsitlevatele standarditele. Kui seadet käsitsetakse õigesti ja käesolevale kasutusjuhendile vastavalt, on seadet tänapäevaste teaduslike tõendite alusel ohutu kasutada.

Üldteave



- See sümbol tähendab, et seadet võib kasutada vannis või duši all ning et seadet võib voolava vee all puhastada.
- Ohutuse tagamiseks saab seda seadet ainult juhtmeta kasutada.
- Adapter on varustatud automaatse pingevalijaga ja on kasutatav toitepinge vahemikus 100–240 volti.

Kasutamiseks valmistumine

Laadimine

Epilaatori laadimine kestab umbes üks tund. Täislaetud epilaatorit saab juhtmeta kasutada kuni 30 minutit.

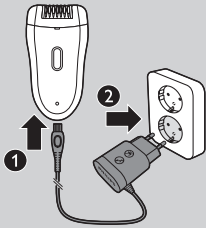

- 1 Enne laadimist lülitage seade välja. Seejärel ühendage seade seinakontakti.



- Laadimise tähistamiseks vilgub laadimise märgutuli laadimise ajal valgelt.

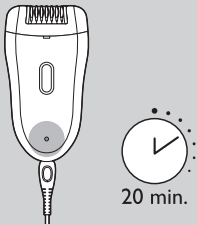

- Kui epilatori patareid on täis laetud, siis hakkab laadimise märgutuli 20 min jooksul pidevalt valgelt põlema ja seejärel kustub.

Aku tühjeneb või on tühi

- Kui aku on peaaegu tühi, hakkab laadimise märgutuli punaselt vilkuma. Kui see juhtub, on akul veel piisavalt toidet, et mõni minut epileerida.
- Kui aku on täiesti tühi, hakkab laadimise märgutuli püsivalt punaselt põlema. Epilatori laadimise kohta vaadake eespool kirjeldatud peatükki „Laadimine”.

Seadme kasutamine

Enne seadme esmakordset kasutamist puhastage epileerimispea ja laadige seade täis.

Märkus. Seadet ei saa kasutada ajal, mil see on vooluvõrku ühendatud.

Nõuandeid epileerimiseks

- **Märk:** kui te ei ole varem epileerinud, soovitame teil epileerida märja nahaga, kuna vesi rahustab nahka ja muudab nii epileerimise vähem valusaks ja õrnemaks. Seade on veekindel ja seda saab ohutult duši all või vannis kasutada.

Nõuanne. Soovi korral võite kasutada oma tavaläpärast dušigeeli või vahtu.

- **Kuiv:** kuivalt epileerides on epileerimine lihtsam vahetult pärast vannis või duši all käimist. Epileerimise alustamisel veenduge, et teie nahk on täiesti kuiv.
- **Üldine:** veenduge, et teie nahk on puhas ega ole rasvane. Ärge kandke enne epileerimise alustamist nahale kreemi.
- **Üldine:** soovitame epileerida õhtul enne magama heitmist, sest öö jooksul nahaärritus tavaliselt kaob.
- **Üldine:** epileerimine on lihtsam ja mugavam, kui karvade pikkuseks on 3–4 mm. Kui karvad on pikemad, soovitame esmalt raseerida ning epileerida lühemad tagasikasvanud karvad 1 või 2 nädala pärast.

Epileerimine

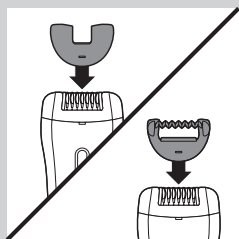

Märkus. Kui te pole enne epileerinud, soovitame epileerimist alustada kahelainelise massaažiotsakuga, et viia miinimumini epileerimisega kaasnev karva väljatõmbamise ebamugavus. See otsak on mõeldud ainult jalgade epileerimiseks.

Märkus. Kaenlaaluste või bikinijoone epileerimiseks kasutage tundliku piirkonna otsakut, mis vähendab aktiivsete epileerimisterade arvu.

- 1** Asetage kahelaineline massaažiotsak või tundliku piirkonna otsak epileerimispeale.
- 2** Seadme sisselülitamiseks vajutage sisse-välja lüliti nupule.
 - ▶ Seade hakkab tööle kiirusel II, mis on epileerimiseks kõige tõhusam kiirus.

Märkus. Kui soovite kasutada kiirust I, vajutage sisse-/väljalülitamise nuppu teist korda. Kiirus I sobib kasutamiseks vähese karvakasvuga aladel, raskesti ligipääsetavatel aladel ning nendes kohtades, kus luud on naha lähedal, nt põlved ja pahklud.

- 3** Tõmmake vaba käega nahk pingule, et karvad tõuseksid püsti. Asetage epileerimispea nahale 90° kraadi all, nii et sisse-/väljalülitamise nupp osutab suunda, kuhu katsete seadet liigutada.

- Epileerige bikiniipiir nii, nagu joonisel on näidatud.

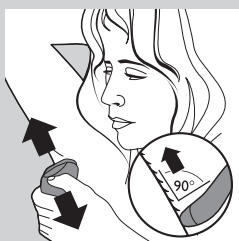
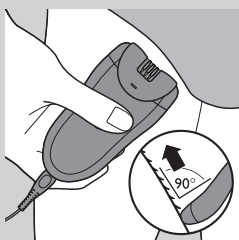
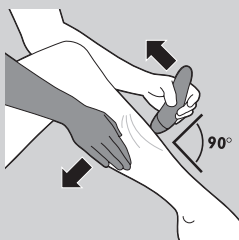

- Epileerige kaenlaalused nagu näidatud joonisel.

- 4** Liigutage seadet aeglaselt mööda nahka vastupidiselt karvakasvu suunale.
- 5** Seadme väljalülitamiseks vajutage sisse-/väljalülitamise nuppu kolmandat korda.

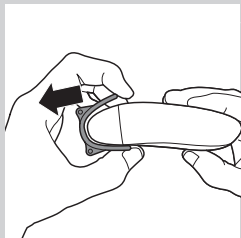

- 6** Kahelainelise massaažiotsaku või tundliku piirkonna katte eemaldamiseks tõmmake see seadme küljest ära.

Nõuanne. Kaenlaaluste epileerimisel kasutage parema libisemise saavutamiseks veidi tavalist dušigeeli.

Nõuanne. Naha rahustamiseks soovitame vahetult või paar tundi pärast epileerimist niisutavat kreemi kasutada. Kaenlaalustel kasutage õrnatoimelist alkohoolita deodoranti.

Koorimisharja kasutamine

- Saate koorimisharja kasutada kuival või märjal nahal, et nahalt surnud naharakud õrnalt ja põhjalikult eemaldada. Pehme koorimistulemuse saavutamiseks tehke koorimisharjaga rahustavaid ringikujulisi liigutusi. See aitab vältida sissekasvanud karvu ja tagab sileda, pehme ja värsket naha.
- Harjake oma nahka koorimisharjaga päev enne või paar päeva pärast epileerimist. Pärast seda kasutage harja 2-3 korda nädalas. Koorige jala nahka rahustavate, ringikujuliste liigutustega, alustades pahklust.

Märkus. Kui kasutate koorimisharja kuival nahal, ärge kasutage koorimiskreeme, -geele ega -vahtu.

Nõuanne. Üldise nahakuivuse vältimiseks niisutage oma nahka igapäevaselt teile meelepärase niisutava kreemiga.

Ärge kasutage koorimisharja kohe pärast epileerimist, kuna see võib suurendada epilaatori tekitatava võimaliku nahaärrituse ohtu.

Kaenlaaluste ja bikiniipiiri raseerimine

Märkus. Parima tulemuse saavutamiseks kasutage raseerimispead kuival. Kasutage raseerimispead tundlike piirkondade raseerimiseks.

- 1** Lükake epileerimispead seadme tagaosas asuvate noolte suunas (1) ja eemaldage see seadme küljest (2).

- 2** Ühendage raseerimispea seadmega (1) ja lükake seda oma kohale kinnitamiseks seadme tagaosas olevate noolte suunas (2).

- 3** Lülitage seade sisse.

- 4** Venitage nahka oma vaba käega. Kaenlaaluste raseerimistel tõstke naha venitamiseks oma kätt.

- 5** Pange epilaator vastu nahka, nii et sisse-/väljalülitamisnupp osutaks suunda, kuhu soovite seadet liigutada.

- 6** Liigutage seadet karvakasvule vastupidises suunas.

Märkus. Veenduge, et raseerimisvõre integreeritud piireliga on alati nahaga täielikus kontaktis.

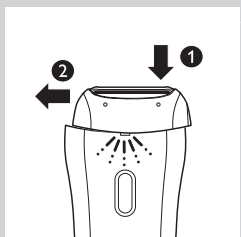
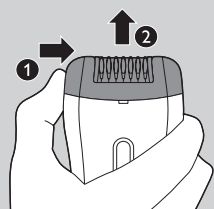
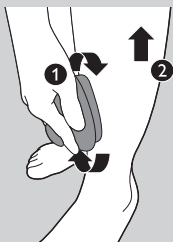



- Raseerige bikiinipiirkonda nii nagu joonisel näidatud. Liigutage seadet eri suundades.

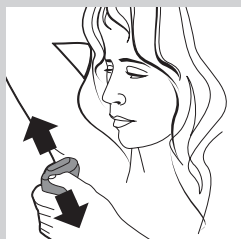

- Raseerige kaenlaalused nagu joonisel näidatud. Liigutage seadet eri suundades.

7 Kui olete raseerimise lõpetanud, lülitage seade välja ja puhastage raseerimispea (vt ptk „Puhastamine ja hooldus”).

Karvade piiramine enne epileerimist raseerimispea ja kammotsakuga

Kasutage raseerimispead ja kammotsakut bikiinipiiri karvakeste piiramiseks 4 mm pikkuseks. Kammi võite kasutada ka pikemate karvade (pikemad kui 10 mm) eelpiiramiseks.

Märkus. Parima tulemuse saavutamiseks kasutage kammotsakut kuivalt.

- 1** Raseerimispea kinnitamiseks järgige jaotises „Kaenlaaluste ja bikiinipiiri raseerimine” toodud samme 1 ja 2.
- 2** Ühendage kamm raseerimispea otsa.
- 3** Järgige jaotises „Kaenlaaluste ja bikiinipiiri raseerimine” toodud samme 3–6. Ühtlase tulemuse saamiseks tagage, et kammotsak on alati nahaga täielikult kontaktis.

Märkus. Ärge asetage seadet naha vastu liiga järsu nurga all.

Ülekuumenemiskaitse

See funktsioon aitab vältida seadme ülekuumenemist.

Märkus. Epilaatori ülekuumenemise ärahoidmiseks ärge vajutage seadet väga tugevasti vastu oma nahka. Epilaator töötab kõige paremini, kui te liigutate seda survet avaldamata naha kohal.

Kui ülekuumenemiskaitse on aktiveeritud, lülitub seade automaatselt välja ja laadimise märgutuli vilgub 30 sekundit punaselt.

Ülekuumenemiskaitse lähtestamiseks laske seadmel maha jahtuda ja seejärel lülitage seade uuesti sisse.

Märkus. Kui laadimise märgutuli hakkab jälle punaselt vilkuma, pole seade veel täiesti maha jahtunud.

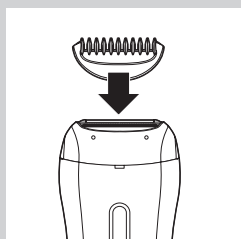

Ülekoormuskaitse

Kui vajutate epileerimispead liiga tugevalt vastu nahka või kui epileerimispea kettad ummistuvad (nt riiete tõttu), lülitub seade välja ja laadimise märgutuli vilgub 5 sekundit punaselt.

Keerake epileerimiskettaid pöidlaga, kuni saate eemaldada epileerimisketaste ummistuse.

Puhastamine ja hooldus

Ärge kunagi kasutage seadme puhastamiseks küürimiskäsnu, abrasiivseid puhastusvahendeid ega sööbivaid vedelikke, nagu bensiin või atsetoon.

Hoidke adapter alati kuiv. Ärge kunagi loputage seda kraani all ega asetage vette.

Märkus. Veenduge, et enne puhastamist oleks seade välja lülitatud ja pistik seinakontaktist väljas.

- Vajadusel puhastage adapterit puhastusharjakese või kuiva lapiga.
- Optimaalse jõudluse tagamiseks puhastage seadet pärast igakordset märgkasutust põhjalikult veega.

Epileerimispea ja otsakute puhastamine

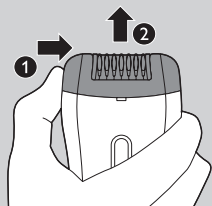

1 Lülitage seade välja.

2 Eemaldage otsak epileerimispea küljest.

3 Lükake epileerimispea paremale (1) ja eemaldage see seadme (2) küljest.

Märkus. Ärge kunagi katsuge pintsettkeetaid epileerimispeast eraldada.



4 Eemaldage lahtised karvad puhastusharjakesega.

5 Loputage kõik osad kraani all ja raputage üleliigne vesi ära.

Märkus. Enne seadme uuesti kokkupanemist veenduge, et kõik osad on täiesti kuivad.

Koorimisharja puhastamine

1 Loputage koorimisharja kraani all, vajadusel kasutage veidi seepi või dušigeeli ning laske harjal enne hoiustamist ära kuivada.

Raseerimispea ja kammi puhastamine

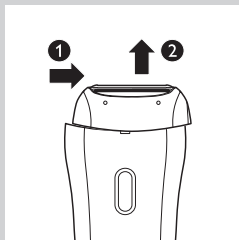

- 1** Lükake raseerimispead seadme tagaosas asuvate noolte suunas (1) ja eemaldage see (2).



- 2** Eemaldage raseerimisvõre raseerimispea küljest.

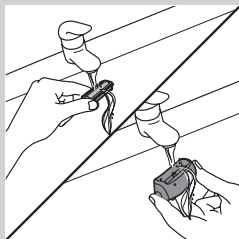

- 3** Loputage raseerimisvõret ja raseerimispea sisemust 5–10 sekundi jooksul voolava veel all, neid samaaegselt pöörates.

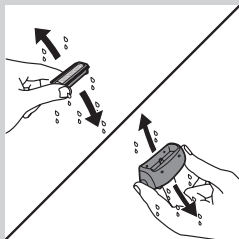

- 4** Raputage raseerimisvõret ja raseerimispead tugevalt.

Märkus. Vigastuste vältimiseks ärge raseerimisvõrele vajutage.

Märkus. Enne seadme uuesti kokkupanemist veenduge, et raseerimisvõre ja raseerimispea oleksid täiesti kuivad.

- 5** Puhastage kammotsakut puhastusharjakesega või jooksva vee all.

Nõuanne. Määrige raseerkilet kaks korda aastas tilga õmblusmasinaõliga.

Osade vahetamine

Kui teil on tarvis seadme mõnda osa vahetada või soovite lisaosa tellida, pöörduge Philipsi toodete edasimüüja poole või külastage veebilehte www.philips.com/shop. Kui teil on osade muretsemisega raskusi, pöörduge oma riigi Philipsi klienditeeninduskeskusesse.

Raseerimispea

Kui kasutate raseerimispead kaks või rohkem korda nädalas, vahetage raseerimispea 2 aasta möödudes või raseerimispea kahjustuste ilmnemise korral.

Keskkond



- Seadme kasutusaja lõppedes ärge visake seda minema tavalise olmeprügi hulgas, vaid viige see ringlussevõtuks ametlikku kogumispunkti. Nii toimides aitate hoida loodust.



- Seadmesse sisseehitatud laetav aku sisaldab aineid, mis võivad keskkonda saastada. Enne seadme kasutusest kõrvaldamist ja ametlikku kogumispunkti viimist eemaldage alati seadmest akud. Akud tuleb utiliseerimiseks viia ametlikku akude kogumispunkti. Kui teil ei õnnestu akut ise eemaldada, võite seadme Philipsi hoolduskeskusesse viia, kus aku eemaldatakse ja keskkonda kahjustamata utiliseeritakse.

Akupatarei eemaldamine

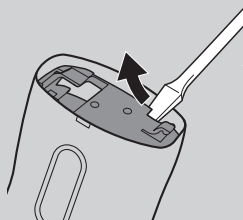

- 1** Ühendage seade adapteri küljest lahti. Laske seadmel töötada, kuni aku on täiesti tühi.

- 2** Eemaldage epileerimispea ja avage seade kruvikeerajaga.

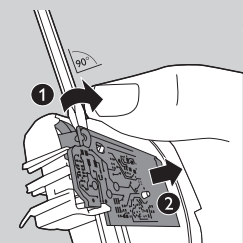

- 3** Pange kruvikeeraja väiksesse avasse trükkplaadil (1). Keerake kruvikeerajat, kuni trükkplaat ja aku ei ole enam omavahel ühendatud (2).

- 4** Kanguage aku kruvikeeraja abil seadmest välja.

Ettevaatust: Ettevaatust, aku klemmiribade ääred on teravad.

Ärge püüdke laetavaid akusid ise välja vahetada.

Kui olete aku välja võtnud, ärge pardlit enam elektrivõrku lülitage.

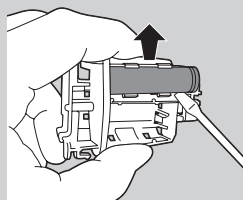

Garantii ja hooldus

Kui vajate abi mõne probleemi lahendamisel, informatsiooni või asendusosi või soovite osta lisaosi, külastage Philipsi veebisaiti www.philips.com/support või võtke ühendust Philipsi kohaliku klienditeeninduskeskusega. Telefoninumbri leiате ülemaailmselt garantii infolehelt. Kui teie riigis ei ole klienditeeninduskeskust, pöörduge kohaliku Philipsi edasimüüja poole.

Veotsing

Probleem	Põhjus	Lahendus
Mu nahk on pärast raseerimist või piiramist ärritatud.	Te liigutate raseerijat (koos piirlikammiga) vales suunas ja/või vajutate seda liiga tugevalt.	Kerge nahaärritus, nt punetus, on normaalne. Nahaärrituse vältimiseks veenduge, et raseerimispea (koos piirlikammiga) on alati nahaga täiskontaktis ja et te liigutate seadet õrnalt karvakasvule vastupidises suunas.
		Ärge rakendage raseerimise ja piiramise ajal liiga palju jõudu, sest see võib põhjustada nahaärritust.
		Veenduge, et raseerimispea või piirlikamm ei ole purunenud. Vahetage kahjustunud või katkised osad välja üksnes Philipsi originaalosalade vastu.

Uvod

Čestitamo na kupnji i dobro došli u Philips! Kako biste u potpunosti iskoristili podršku koju nudi tvrtka Philips, registrirajte svoj proizvod na: www.philips.com/welcome.

Opći opis (Sl. 1)

- 1 Češalj
- 2 Glava za brijanje
- 3 Dodatak za masažu s dvostrukim valovitim valjcima
- 4 Kapica za osjetljivo područje
- 5 Epilacijski diskovi
- 6 Epilacijska glava
- 7 Gumb za uključivanje/isključivanje
 - jednom pritisnite za brzinu II
 - dvaput pritisnite za brzinu I
 - triput pritisnite za isključivanje
- 8 Indikator punjenja (bijeli) s indikatorom koji naznačuje da je baterija pri kraju (crveni)
- 9 Utičnica za mali utikač
- 10 Adapter
- 11 Torbica za spremanje
- 12 Četka za piling
- 13 Četkica za čišćenje

Važno

Prije korištenja aparata pažljivo pročitajte ovaj korisnički priručnik i spremite ga za buduće potrebe.

Opasnost

- Pazite da adapter uvijek bude suh.

Upozorenje

- Ako je adapter oštećen, uvijek ga zamijenite originalnim kako biste izbjegli potencijalno opasne situacije.
- Ovaj aparat nije namijenjen osobama (uključujući djecu) sa smanjenim fizičkim ili mentalnim sposobnostima niti osobama koje nemaju dovoljno iskustva i znanja, osim ako im je osoba odgovorna za njihovu sigurnost dala dopuštenje ili ih uputila u korištenje aparata.
- Malu djecu potrebno je nadzirati kako se ne bi igrala s aparatom.
- Adapter sadrži transformator. Nikada ne zamjenjujte adapter nekim drugim jer je to opasno.
- Nemojte umetati predmete koji sadrže metal u utičnicu za utikač aparata kako biste izbjegli kratke spojeve.

Oprez

- Aparat je namijenjen isključivo uklanjanju dlačica sa ženskog tijela na područjima ispod vrata: ispod pazuha, na preponama i nogama. Ne koristite ga u druge svrhe.
- Potpuno napunite aparat svaka 3 - 4 mjeseca, čak i ako ga duže vrijeme ne koristite.
- Kako biste izbjegli oštećenja i ozljede, **uključeni** aparat (s nastavcima ili bez njih) držite dalje od kose, obrva, trepavica, odjeće, niti, traka, četki itd.

- Aparat i četku za piling nemojte koristiti na nadraženoj koži ili koži s proširenim venama, osipom, madežima (s dlačicama) ili ranama bez prethodne konzultacije s liječnikom. Osobe smanjenog imuniteta ili osobe koje boluju od dijabetesa, hemofilije ili imunodeficiencije također se prije uporabe trebaju obratiti liječniku.
- Iz higijenskih razloga aparat i četku za piling trebala bi koristiti samo jedna osoba.
- Nakon prvih nekoliko uporaba epilatora može se pojaviti slabije crvenilo i nadražnost kože. Ta pojava je sasvim normalna i brzo nestaje. Češćom uporabom aparata koža se navikava na epilaciju, nadražnost se smanjuje, a izrasle dlačice postaju tanje i mekše. Ako nadražnost ne nestane unutar tri dana, savjetujemo da se obratite liječniku.
- Epilacijsku glavu, glavu za brijanje, nastavke, češalj ili četku za piling nemojte koristiti ako je oštećena ili slomljena jer biste se mogli ozlijediti.
- Aparat nemojte čistiti vodom čija je temperatura viša od temperature vode za tuširanje (najviše 40°C).
- Aparat punite, koristite i odlažite pri temperaturama između 10°C i 30°C.
- Prilikom punjenja aparata provjerite je li utičnica pod naponom. Napajanje utičnica u toaletnim ormarićima iznad umivaonika ili utičnica za aparate za brijanje u kupaonici može se prekinuti kada se ugasi svjetlo.
- Prilikom epilacije u vlažnim uvjetima nemojte koristiti ulja za kupanje ili tuširanje jer to može ozbiljno nadražiti kožu.

Sukladnost sa standardima

Ovaj proizvod tvrtke Philips sukladan je svim standardima koji se tiču elektromagnetskih polja (EMF). Ako aparatom rukujete pravilno i u skladu s ovim uputama, prema dostupnim znanstvenim dokazima on će biti siguran za korištenje.

Općenito

- Ovaj simbol naznačuje da je aparat pogodan za korištenje prilikom kupanja ili tuširanja te da se može prati pod mlazom vode.
- Iz sigurnosnih razloga aparat se može koristiti samo bežično.
- Adapter je opremljen mehanizmom za automatski odabir napona i odgovara mu napon od 100 do 240 V.



Priprema za korištenje

Punjenje

Punjenje epilatora traje oko 1 sat. Potpuno napunjen epilator može se bežično koristiti do 30 minuta.

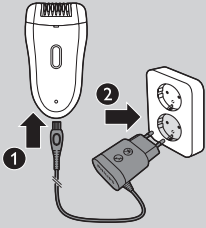

1 Isključite aparat prije punjenja. Zatim ga ukopčajte.



► Indikator punjenja bljeska bijelo, što znači da se aparat puni.



20 min.

► Kada se baterija potpuno napuni, indikator punjenja neprestano svijetli bijelom bojom 20 minuta i zatim se isključuje.

Baterija je pri kraju ili prazna

- Prije nego što se baterija potpuno isprazni indikator punjenja početi će bljeskati crveno. Kada se to dogodi, baterija još uvijek ima dovoljno energije za nekoliko minuta epilacije.
- Kada se baterija potpuno isprazni, indikator punjenja početi će svijetliti crveno. Kako biste napunili epilator, pogledajte odjeljak "Punjenje" iznad.

Korištenje aparata

Prije prvog korištenja očistite epilacijsku glavu i potpuno napunite aparat.

Napomena: Aparat se ne može koristiti dok je priključen na napajanje.

Savjeti za epilaciju

- **Epilacija vlažne kože:** ako dosad niste koristili epilator, savjetujemo da epilaciju započnete na vlažnoj koži jer voda opušta kožu i čini epilaciju nježnijom i manje bolnom. Aparat je vodootporan i može se sigurno koristiti pod tušem ili u kadi.

Savjet: Ako želite, možete koristiti gel ili pjenu za brijanje koju inače koristite.

- **Epilacija suhe kože:** ako epilator koristite na suhoj koži, epilacija je jednostavnija neposredno nakon kupanja ili tuširanja. Pazite da vam koža bude potpuno suha prije no što počnete s epilacijom.

- **Općenito:** pazite da vam koža bude čista i nemasna. Prije epilacije na kožu nemojte nanositi nikakve kreme.
- **Općenito:** savjetujemo da se epilirate navečer prije odlaska u krevet jer nadraženost kože obično nestaje preko noći.
- **Općenito:** epilacija je jednostavnija i ugodnija kada je duljina dlačica 3 – 4 mm. Ako su dlačice dulje, preporučujemo da ih najprije obrijete, a zatim nakon 1 ili 2 tjedna epilirate kraće dlačice koje izrastu.

Epilacija

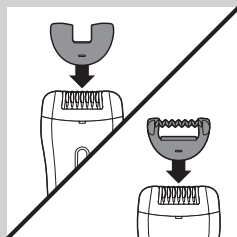

Napomena: Ako se dosad niste epilirali, epilaciju počnite koristeći dodatak za masažu s dvostrukim valovitim valjcima kako biste smanjili osjećaj povlačenja koji epilacija uzrokuje. Taj dodatak namijenjen je samo za epilaciju nogu.

Napomena: Za epilaciju pazuha i bikini zone koristite kapicu za osjetljiva područja koja smanjuje broj aktivnih epilacijskih diskova.

- 1** Stavite dodatak za masažu s dvostrukim valovitim valjcima ili kapicu za osjetljiva područja na epilacijsku glavu.
 - 2** Jednom pritisnite gumb za uključivanje/isključivanje kako biste uključili aparat.
- ▶ Aparat će početi raditi na brzini II koja je najučinkovitija za epilaciju.

Napomena: Ako želite koristiti brzinu I, ponovo pritisnite gumb za uključivanje/isključivanje. Brzina I prikladna je za područja na kojima nema mnogo dlačica, područja koja nisu lako dostupna te područja na kojima se kosti nalaze odmah ispod kože, poput koljena i gležnjeva.

- 3** Slobodnom rukom rastegnite kožu kako bi dlačice stajale uspravno. Epilacijsku glavu postavite na kožu pod kutom od 90° tako da je gumb za uključivanje/isključivanje okrenut u smjeru u kojem ćete aparat pomicati.

- Bikini zonu epilirajte na način prikazan na slici.

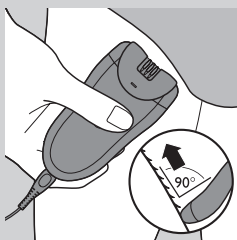

- Područja ispod pazuha epilirajte na način prikazan na slici.

- 4** Aparat uz lagani pritisak polako pomičite preko kože u smjeru suprotnom od smjera rasta dlačica.

- 5** Treći put pritisnite gumb za uključivanje/isključivanje kako biste isključili aparat.

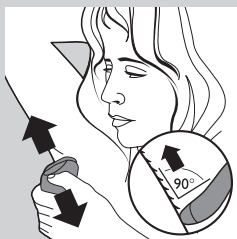

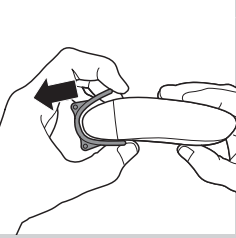

- 6** Skinite dodatak za masažu s dvostrukim valovitim valjcima ili kapicu za osjetljiva područja tako da je povučete s aparata.

Savjet: Prilikom epilacije pazuha upotrijebite malu količinu gela za tuširanje koji inače koristite kako biste osigurali bolje klizenje.

Savjet: Kako biste opustili kožu, savjetujemo vam da hidratantnu kremu nanесete neposredno ili nekoliko sati nakon epilacije. Za područje pazuha koristite blagi dezodorans bez alkohola.

Korištenje četke za piling

- Četku za piling možete koristiti suhu ili vlažnu kako biste nježno i temeljito uklonili mrtve stanice kože. Četkom za piling radite nježne kružne pokrete kako biste pilingom postigli efekt meke kože. Na taj način spriječit ćete urastanje dlaka, a vaša će koža biti glatka, meka i sjajna.
- Četku za piling na koži koristite jedan dan prije i dva dana nakon epilacije. Nakon toga koristite je 2-3 puta tjedno. Kada je koristite na nogama, radite lagane kružne pokrete počevši od gležnjeva.

Napomena: Ako četku za piling koristite na suhoj koži, nemojte koristiti kreme, gelove i pjene za piling.

Savjet: Kako vaša koža općenito ne bi bila suha, svakodnevno nanесite omiljenu hidratantnu kremu.

Četku za piling nemojte koristiti odmah nakon epilacije jer na taj način možete pogoršati eventualnu iritaciju kože koja je nastala epilacijom.

Brijanje pazuha i bikini linije

Napomena: Kako biste postigli najbolje rezultate, glavu za brijanje koristite u suhim uvjetima.

Glavu za brijanje koristite za brijanje osjetljivih područja.

- 1** Gurnite glavu za epilaciju u smjeru strelica na stražnjem dijelu aparata te je (1) izvucite iz aparata (2).

- 2** Stavite glavu za brijanje na aparat (1) i gurnite je u smjeru strelica na stražnjem dijelu aparata (2) kako biste je pričvrstili.

- 3** Uključite aparat.

- 4** Slobodnom rukom zategnite kožu. Prilikom brijanja područja pazuha podignite ruku kako biste zategnuli kožu.

- 5** Aparat postavite na kožu s gumbom za uključivanje/isključivanje okrenutim u smjeru u kojem ćete pomicati aparat.

- 6** Pomičite aparat u smjeru suprotnom od smjera rasta dlačica.

Napomena: Pazite da mrežica za brijanje s ugrađenim trimmerom uvijek potpuno dodiruje kožu.

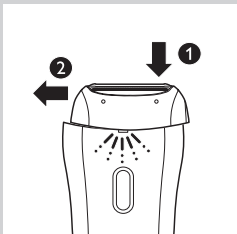
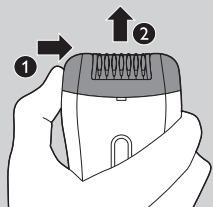
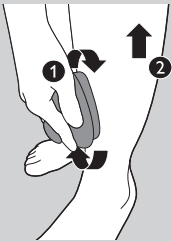

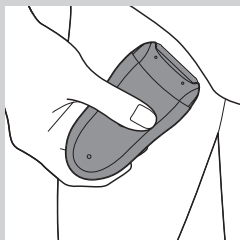

- Obrijte bikini liniju kako je prikazano na slici. Pomičite aparat u raznim smjerovima.

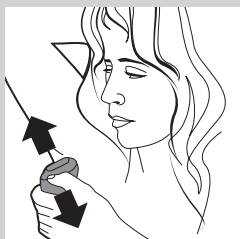

- Obrijte područje pazuha kako je prikazano na slici. Pomičite aparat u raznim smjerovima.

7 Kada završite brijanje, isključite aparat i očistite glavu za brijanje (pogledajte poglavlje "Čišćenje i održavanje").

Podrezivanje pomoću glave za brijanje i češlja prije epilacije

Pomoću glave za brijanje i češlja dlačice bikini zone podrežite na 4 mm. Duge dlačice (duže od 10 mm) možete prethodno podrezati uz pomoć češlja.

Napomena: Kako biste postigli najbolje rezultate, češalj koristite u suhim uvjetima.

1 Kako biste pričvrstili glavu za brijanje, slijedite korake 1 i 2 u odjeljku "Brijanje pazuha i bikini linije".

2 Stavite češalj na glavu za brijanje.

3 Pratite korake od 3 do 7 iz odjeljka "Brijanje pazuha i bikini linije". Pazite da češalj potpuno dodiruje kožu kako bi rezultati bili ravnomjerni.

Napomena: Aparat ne prisanjajte na kožu pod preoštrim kutom.

Zaštita od pregrijavanja

Ova funkcija pomaže u sprječavanju pregrijavanja aparata.

Napomena: Kako se epilator ne bi pregrijao, nemojte ga previše snažno pritiskati na kožu. Epilator najbolje radi kada ga pomičete kožom bez ikakvog pritiska.

Ako se aktivira zaštita od pregrijavanja, aparat će se automatski isključiti, a indikator punjenja bljeska crveno 30 sekundi.

Zaštitu od pregrijavanja možete ponovo postaviti tako da ostavite aparat da se ohladi i zatim ga ponovo uključite.

Napomena: Ako indikator punjenja počne ponovo bljeskati crveno, aparat se još nije potpuno ohladio.

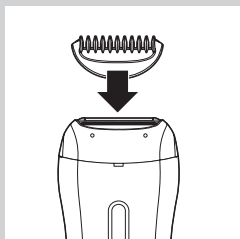

Zaštita od preopterećenja

Ako epilacijsku glavu prejako pritisnete na kožu ili ako se epilacijski diskovi epilacijske glave blokiraju (npr. odjećom itd.), aparat će se isključiti, a indikator punjenja će bljeskati 5 sekundi.

Palcem okrećite epilacijske diskove dok ne budete u mogućnosti ukloniti uzrok blokade.

Čišćenje i održavanje

Za čišćenje aparata nikada nemojte koristiti spužvice za ribanje, abrazivna sredstva za čišćenje ili agresivne tekućine poput benzina ili acetona.

Adapter uvijek mora biti suh. Nikada ga ne ispirite pod mlazom vode i ne uranjajte ga u vodu.

Napomena: Prije čišćenja provjerite je li aparat isključen i iskopčan.

- Ako je potrebno, adapter očistite četkom za čišćenje ili suhom krpom.
- Nakon svakog korištenja u vlažnim uvjetima temeljito očistite aparat vodom kako biste osigurali optimalne radne značajke.

Čišćenje epilacijske glave i dodatka

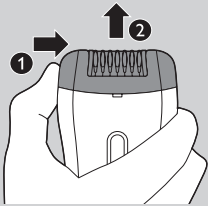

1 Isključite aparat.

2 Skinite nastavak s epilacijske glave.

3 Epilacijsku glavu pomaknite udesno (1) i skinite je s aparata (2).

Napomena: Nikada ne pokušavajte odvojiti epilacijske diskove od epilacijske glave.



4 Uklonite ostatke dlačica pomoću četkice za čišćenje.

5 Sve dijelove isperite pod mlazom vode i stresite višak vode.

Napomena: Prije ponovnog sastavljanja aparata provjerite jesu li svi dijelovi potpuno suhi.

Čišćenje četke za piling

1 Četku za piling isperite pod mlazom vode, ako je potrebno upotrijebite sapun ili gel za tuširanje te ostavite da se osuši prije no što je spremite.

Čišćenje glave za brijanje i češlja

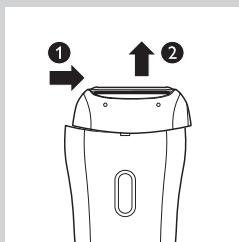

- 1** Gurnite glavu za brijanje u smjeru strelica na stražnjem dijelu aparata (1) i izvucite iz aparata (2).



- 2** Skinite mrežicu s glave za brijanje.

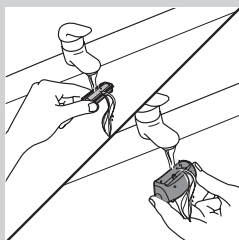

- 3** Mrežicu za brijanje i unutrašnjost glave za brijanje ispirite pod vodom 5-10 sekundi pritom ih okrećući.

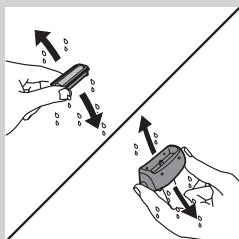

- 4** Snažno protresite mrežicu i glavu za brijanje.

Napomena: Kako biste izbjegli oštećenja mrežice, ne primjenjujte silu.

Napomena: Prije postavljanja mrežice i glave za brijanje provjerite jesu li potpuno suhe.

- 5** Češalj očistite četkicom ili operite pod mlazom vode.

Savjet: Dva puta godišnje podmažite mrežicu jednom kapi strojnog ulja.

Zamjena dijelova

Ako trebate zamijeniti dio ili želite kupiti dodatni dio, obratite se lokalnom prodavaču proizvoda tvrtke Philips ili posjetite www.philips.com/shop.

Ako imate problema pri nabavi dijelova, kontaktirajte centar za korisničku podršku tvrtke Philips u svojoj državi.

Glava za brijanje

Ako glavu za brijanje koristite dva ili više puta tjedno, jединicu za brijanje zamijenite nakon otprilike dvije godine ili u slučaju oštećenja.

Zaštita okoliša



- Aparat koji se više ne može koristiti nemojte odlagati s uobičajenim otpadom iz kućanstva, nego ga odnesite u predviđeno odlagalište na recikliranje. Time ćete pridonijeti očuvanju okoliša.



- Ugrađena baterija s mogućnošću punjenja sadrži tvari štetne za okoliš. Uvijek izvadite bateriju prije odlaganja aparata u otpad i predajte na službenom mjestu za sakupljanje otpada. Bateriju predajte na službenom mjestu za odlaganje baterija. Ako prilikom vađenja baterije naiđete na poteškoće, možete odnijeti aparat u ovlaštenu servisni centar tvrtke Philips, gdje će izvaditi bateriju umjesto vas i odložiti je na ekološki prihvatljivom odlagalištu.

Vađenje baterije s mogućnošću punjenja

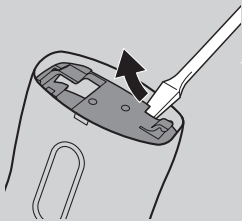

- 1** Iskopčajte aparat iz adaptera. Ostavite aparat da radi dok se baterija potpuno ne isprazni.

- 2** Odvojite epilacijsku glavu i otvorite aparat pomoću odvijača.

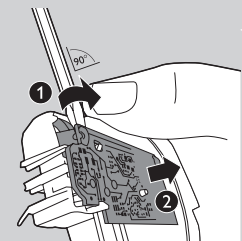

- 3** Umetnite odvijač u mali otvor na ploči sa sklopom (1). Okrećite odvijač dok se veza između ploče sa sklopom i baterije ne prekine (2).

- 4** Pomoću odvijača izvadite bateriju iz aparata.

Oprez: Budite oprezni, stranice baterija su vrlo oštre.

Ne pokušavajte zamijeniti punjivu bateriju.

Nakon vađenja baterije nemojte priključivati aparat za brijanje u zidnu utičnicu.

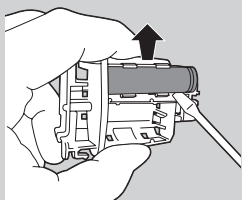

Jamstvo i servis

Ako imate problem, trebate informaciju ili zamjenske dijelove te ako želite kupiti dodatne dijelove, posjetite web-mjesto tvrtke Philips www.philips.com/support ili se obratite centru za korisničku podršku tvrtke Philips u svojoj državi. Telefonski broj pronaći ćete u međunarodnom jamstvenom listu. Ako u vašoj državi nema centra za korisničku podršku, obratite se lokalnom prodavaču proizvoda tvrtke Philips.

Rješavanje problema

Problem	Uzrok	Rješenje
Koža je nadražena nakon brijanja ili podrezivanja.	Aparat za brijanje (s češljem za podrezivanje) pomičete u pogrešnom smjeru i/ili prejako pritišćete.	Može doći do blage nadraženosti kože. To je normalno. Kako biste izbjegli nadraženost, pazite da glava za brijanje (s češljem za podrezivanje) uvijek potpuno dodiruje kožu i da nježno pomičete aparat u smjeru suprotnom od smjera rasta dlačica.
		Tijekom brijanja i podrezivanja nemojte prejako pritiskati jer to može uzrokovati nadraženost kože.
		Provjerite je li glava za brijanje ili češalj za podrezivanje slomljen. Oštećene ili slomljene dijelove zamijenite samo originalnim dijelovima tvrtke Philips.

Bevezetés

Köszönjük, hogy Philips terméket vásárolt! A Philips által biztosított teljes körű támogatáshoz regisztrálja termékét a www.philips.com/welcome oldalon.

Általános leírás (ábra 1)

- 1 Fésű
- 2 Borotvafej
- 3 Masszírozó tartozék kettős hullámmal
- 4 Precíziós sapka az érzékeny területekhez
- 5 Epilálótárcsák
- 6 Epilálófej
- 7 Be-/kikapcsoló gomb
 - nyomja meg egyszer a II. sebességfokozathoz
 - nyomja meg kétszer az I. sebességfokozathoz
 - nyomja meg háromszor a készülék kikapcsolásához
- 8 Töltésjelző fény (fehér) alacsony akkumuláltság jelzőfényel (vörös)
- 9 Aljzat kis méretű dugaszhoz
- 10 Adapter
- 11 Tárolótáska
- 12 Hámlasztókefe
- 13 Tisztítókefe

Fontos!

A készülék első használata előtt figyelmesen olvassa el a használati útmutatót, és őrizze meg későbbi használatra.

Vigyázat!

- Tartsa szárazon az adaptert.

Figyelmeztetés

- Ha az adapter meghibásodott, a kockázatok elkerülése érdekében mindig eredeti típusúra cseréltesse ki.
- A készülék használatát nem javasoljuk csökkent fizikai, érzékelési, szellemi képességekkel rendelkező, tapasztalatlan vagy kellő ismerettel nem rendelkező személyeknek (beleértve a gyermekeket is), csak a biztonságukért felelős személy felvilágosítása után, felügyelet mellett.
- Vigyázzon, hogy gyermekek ne játszanak a készülékkel.
- A hálózati adapterben transzformátor van. Ne vágja le az adaptert a vezetékéről és ne kössön másik dugót a vezetékre, mert ez veszélyes lehet.
- A rövidzárlat elkerülése érdekében ne helyezzen fémtartalmú anyagot a készülékcsatlakozó aljzatába.

Figyelmeztetés!

- A készülék kizárólag a nyak alatti női testszőrzet eltávolítására alkalmas, olyan területeken, mint a hónalj, bikinivonal és a láb. Ne használja semmilyen más célra.
- Minden 3-4 hónapban töltsen teljesen fel az akkumulátort, még akkor is ha hosszabb ideig nem használta a készüléket.
- A sérülés és anyagi kár megelőzése érdekében a **működő** (tartozékkal ellátott vagy anélküli) készüléket tartsa távol hajától, szemöldökétől, szempillájától, ruházatától, fonalaktól, vezetéktől, keféktől stb.

- Mielőtt gyulladt, visszértágulós, kiütéses, pattanásos, (szőrös) anyagjegyes vagy sebhelyes bőrön használná a készüléket és a hámlasztókefét, kérje ki orvosa véleményét. Legyenűt védekezőrendszerű, cukorbeteg, vérzékeny vagy immunhiányos személyek ugyancsak először orvosukkal beszéljék meg a készülék használatát.
- A készüléket és a hámlasztókefét higiéniai okokból csak egy személy használhatja.
- Az epilátor használatakor az első néhány alkalommal kissé pirossá, gyulladtá válhat a bőre. Ez teljesen természetes, hamar megszűnő jelenség. Néhány epilálás után bőre hozzászokik a szőrtelenítéshez, az ingerlő hatás mérséklődik, a kinövő szőrszálak pedig vékonyabbak és puhábbak lesznek. Ha a bőrgyulladás nem szűnik meg három napon belül, akkor javasolt orvoshoz fordulni.
- Ne használja az epilálófejet, a borotvafejet, a tartozékokat, a fésűt vagy a hámlasztókefét, ha azok megsérültek vagy eltörték, mert használatuk sérüléshez vezethet.
- Ne tisztítsa a készüléket melegebb vízzel, mint amelyet tusoláshoz használ (max. 40 °C).
- A készüléket 10 °C és 30 °C közötti hőmérsékleten töltsé, tárolja és használja.
- Ellenőrizze, hogy a készülék töltése közben van-e feszültség a konnectorban. A fürdőszoba mosdókaagylója feletti tükrön lévő konnector vagy a borotva konnector gyakran feszültségmentessé válik, ha a világítást kikapcsolja.
- Vizes epilálás közben ne használjon fürdő- vagy tusolóolajokat, mert azok komoly bőrirritációhoz vezethetnek.

Szabványoknak való megfelelés

Ez a Philips készülék megfelel az elektromágneses mezőkre (EMF) vonatkozó szabványoknak. Amennyiben a használati útmutatóban foglaltaknak megfelelően üzemeltetik, a tudomány mai állása szerint a készülék biztonságos.

Általános információ



- Ez a jel arra utal, hogy a készüléket fürdés és tusolás közben is lehet használni, valamint folyó víz alatt tisztítani.
- Biztonsági okokból a készüléket csak vezeték nélkül lehet használni.
- Az adapter automatikus hálózati feszültségválasztóval van ellátva, így alkalmas 100-240 Volt hálózati feszültségre való csatlakoztatáshoz.

Előkészítés a használatra

Töltés

Az epilátor töltése körülbelül 1 órát vesz igénybe. Amikor az epilátor teljesen feltöltött állapotban van, vezeték nélküli működési ideje elérheti a 30 percet.

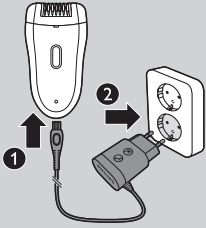

- 1** Töltés előtt kapcsolja ki a készüléket, majd csatlakoztassa a fali aljzathoz.



- ▶ A töltésjelző fény fehéren villog, ha a töltés folyamatban van.



- ▶ Amikor az akkumulátor teljesen feltöltődött, a töltésjelző fény 20 percig folyamatosan fehéren világít, majd kialszik.

Az akkumulátor feszültsége alacsony vagy lemerült

- Ha az akkumulátor töltési szintje alacsony, a töltésjelző fény vörösen kezd villogni. Ezután az akkumulátor még néhány percnyi működéshez elegendő energiát tartalmaz.
- Az akkumulátor teljes lemerülését folyamatosan világító vörös fény jelzi. Az epilátor feltöltéséhez lásd a fenti 'Töltés' részt.

A készülék használata

A készülék első használata előtt tisztítsa meg az epilálófejet, és töltsse fel teljesen a készüléket.

Megjegyzés: A készülék a tápellátásra csatlakoztatva nem használható.

Epilálási tippek

- **Vizes:** Ha először használja a készüléket, javasoljuk, hogy nedves bőrön próbálja ki, mert a víz megnyugtatja a bőrt, így az epilálás fájdalommentesebb és gyengédebb lesz. A készülék vízálló, és biztonságosan használható fürdőkádban vagy zuhany alatt.

Tipp: Ha szeretné, használhatja megszokott tusfürdőjét vagy borotvahabját.

- **Száraz:** Ha szárazon epilál, közvetlenül fürdés vagy zuhanyozás után tegye azt, mert akkor könnyebb a szőrtelenítés. Arra azonban ügyeljen, hogy bőre az epiláláskor teljesen száraz legyen.

- **Általános:** Ügyeljen arra, hogy bőre tiszta és zsírmentes legyen. Szőrtelenítés előtt ne kenjen bőrére semmilyen krémet.
- **Általános:** Azt tanácsoljuk, hogy este, lefekvés előtt epiláljon, mivel a bőr irritációja általában az éjszaka során megszűnik.
- **Általános:** Az epilálás könnyebb és kényelmesebb, ha a szőrszálak hosszúsága 3–4 mm körül van. Amennyiben azok hosszabbak, ajánljuk, hogy az adott részeket leborotválva, csak az 1-2 hét múlva újra megjelenő szőrszálakat epilálja majd.

Epilálás

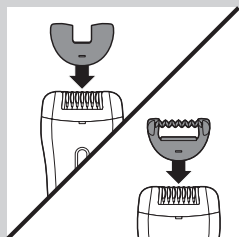

Megjegyzés: Amennyiben korábban még nem használt epilátort, javasoljuk, hogy a kettős hullámos masszírozó tartozékkal kezdje az epilálást, így csökkentheti az ezzel járó kellemetlen érzést. Ez a tartozék csak a láb epilálására alkalmas.

Megjegyzés: Bikinivonal vagy hónalj epilálásához az érzékeny területekhez alkalmazandó precíziós sapkát használja, ami csökkenti a működő epilálótárcsák számát.

- 1** Helyezze a kétszeresen hullámos masszírozó tartozékokat vagy az érzékeny területekhez alkalmazandó precíziós sapkát az epilálófejre.
- 2** A bekapcsoló gombbal kapcsolja be a készüléket.
 - ▶ A készülék II. sebességfokozaton kezd működni, ami az epilálás szempontjából a leghatékonyabb sebesség.

Megjegyzés: Ha az I. sebességfokozatot szeretné használni, nyomja meg másodszor is a be-/kikapcsoló gombot. Az olyan bőrfelületekhez, ahol kevés szőr nő, vagy nehéz hozzáférni, illetve ahol közvetlenül a bőr alatt csont van (pl. térd és boka), az I. sebességfokozat ajánlott.

- 3** Szabad kezével feszítse ki a bőrt, hogy a szőrszálak felfelé álljanak. Helyezze az epilálófejet a bőrére 90°-os szögben úgy, hogy a be-/kikapcsoló gomb arrafelé mutasson, amerre a készüléket mozgatni fogja.
 - Bikinivonalát szőrtelenítse az ábrán látható módon.

- Hónaljját szőrtelenítse az ábrán látható módon.

- 4** A készüléket lassan, enyhén a bőrre nyomva mozgassa, a szőr növekedési irányával szemben
- 5** A készülék kikapcsolásához nyomja meg háromszor a kikapcsoló gombot.

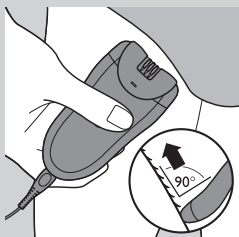

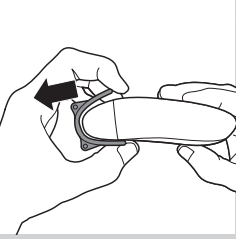

- 6** A kettős hullámos masszírozó tartozékot vagy az érzékeny területekhez alkalmazandó precíziós sapkát húzással távolíthatja el a készülékről.

Tipp: A jobb csúszás érdekében a hónalj szőrtelenítéséhez használjon egy kis tusfürdőt.

Tipp: A bőr ellazításához használjon hidratáló krémet közvetlenül az epilálás után vagy azt követően pár órával. A hónalj epilálása után kímélő, alkoholmentes dezodort használjon.

A hámlasztókefe használata

- A hámlasztókefét nedvesen és szárazon is használhatja az elhalt hámszejték gyengéd és alapos eltávolításához. Gyengéd hámlasztást érhet el, ha a hámlasztókefével körkörös mozdulatokat végez bőrén. Ez megakadályozza a szőrszálak benövését, és sima, bársonyos, üde bőrt kölcsönöz.
- Használja a hámlasztókefét egy nappal epilálás előtt és két nappal azután. Ezen kívül heti 2-3 alkalommal vegye igénybe. Finom, körkörös mozdulatokkal dörzsölje lábait a bokánál kezdve.

Megjegyzés: Ha száraz bőrön használja a hámlasztókefét, ne tegyen bőrére hámlasztókrémet, gélt vagy habot.

Tipp: A bőr szárazságának elkerülése érdekében naponta kenje be bőrét kedvenc hidratáló testápolójával.

Ne használja a hámlasztókefét közvetlenül epilálás után, mivel ez növelheti az epilálást követő bőrirritáció veszélyét.

A hónalj és a bikinivonal borotválása

Megjegyzés: A legjobb eredmény elérése érdekében használja a borotvafejet szárazon.

Az érzékeny területek borotválására használja a borotvafejet.

- 1** Nyomja az epilálófejet a készülék hátoldalán lévő nyílak irányába (1) és távolítsa el a készülékről (2).

- 2** Tegye a borotvafejet a készülékre (1), és a rögzítés érdekében nyomja azt a készülék hátoldalán található nyílakkal ellentétes irányba (2).

- 3** Kapcsolja be a készüléket.

- 4** Szabad kezével feszítse ki a bőrt. A hónalj borotválásakor emelje fel a karjait, hogy megfeszüljön a bőr.

- 5** A készüléket helyezze bőrre merőlegesen úgy, hogy a be- és kikapcsoló gomb abba az irányba mutasson, amerre a készüléket mozdítani fogja.

- 6** A készüléket mindig a szőr növekedési irányával ellentétesen mozgassa.

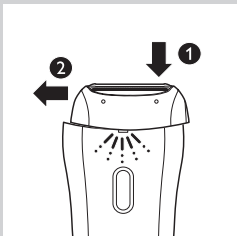
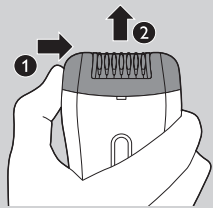
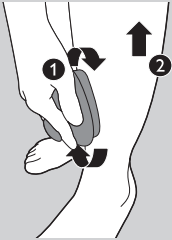

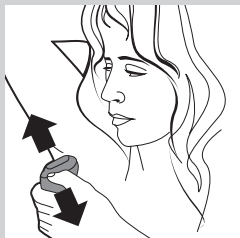

Megjegyzés: Ügyeljen arra, hogy a beépített vágókészülékkel ellátott borotvaszita mindig teljes felületével illeszkedjen a bőrhöz.

- Borotválja bikinivonalát az ábrán látható módon, a készüléket különböző irányokba mozgatva.

- Borotválja hónalját az ábrán látható módon, a készüléket különböző irányokba mozgatva.

7 Amikor befejezte a borotválkozást, kapcsolja ki a készüléket, és tisztítsa meg a borotvafejet (lásd a „Tisztítás és karbantartás” c. fejezetet).

Epilálás előtti előformázás borotvafej és fésűtartozék segítségével

A bikinivonal szőrszálainak 4 mm-es hosszúságúra igazításához használja a borotvafejet és a formázófésűt. A hosszú (10 mm-nél hosszabb) szőrszálak előformázására is a formázófésűt használhatja.

Megjegyzés:A legjobb eredmény elérése érdekében használja a formázófésűt szárazon.

1 A borotvafej csatlakoztatásához kövesse „A hónalj és a bikinivonal borotválása” c. fejezet 1-2. lépéseit.

2 Illesse a fésűt a borotvafejre.

3 Kövesse „A hónalj és a bikinivonal borotválása” c. fejezet 3-7 lépéseit. Az egyenletes végeredmény érdekében ügyeljen arra, hogy a formázófésű felszíne teljes mértékben érintkezzen a bőrfelülettel.

Megjegyzés: Ne tartsa a készüléket bőréhez képest túlságosan megdöntve.

Túlmelegedés elleni védelem

Ez a funkció megakadályozza a készülék túlmelegedését.

Megjegyzés:Az epilátor túlmelegedésének elkerülése végett ne nyomja túl erősen az epilátort a bőrre. Az epilátor működése akkor a leghatékonyabb, ha nyomás kifejtése nélkül húzza végig a bőrön.

Ha a túlmelegedés elleni védelem aktív, a készülék automatikusan kikapcsol, és a töltésjelző fény 30 mp-en keresztül vörösen villog.

A túlmelegedés elleni védelem kikapcsolásához hagyja kihűlni a készüléket, majd kapcsolja be újra.

Megjegyzés: Ha a töltésjelző fény ismét vörösen kezd villogni, a készülék még nem hűlt le teljesen.

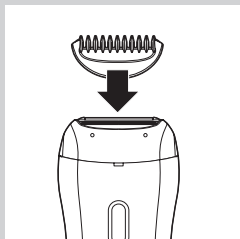

Túlterhelésvédelem

Ha az epilálófejet túl erősen nyomja a bőréhez, vagy valami (például a ruhája) megakasztja az epilálófej epilálótárcsáit, a készülék leáll, és a töltésjelző fény 5 másodpercig vörösen villog.

Forgassa hüvelykujjával a tárcsákat addig, amíg el nem tudja távolítani az epilálótárcsákat akadályozó tárgyat.

Tisztítás és karbantartás

A készülék tisztításához ne használjon dörzsszivacsot és súrolószert (pl. mosószert, benzint vagy acetont).

Az adaptert tartsa szárazon. Soha ne öblítse le csap alatt és ne merítse vízbe.

Megjegyzés: A tisztítás megkezdése előtt mindig kapcsolja és húzza ki a készüléket.

- Ha szükséges, az adaptert a tisztítókefével vagy egy száraz ruhával tisztíthatja.
- Vizes használat után az optimális teljesítmény érdekében mindig tisztítsa meg alaposan a készüléket.

Az epilálófej és a tartozékok tisztítása

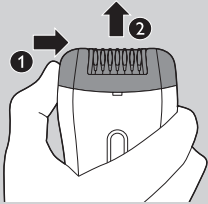

1 Kapcsolja ki a készüléket.

2 Távolítsa el a tartozékokat az epilálófejről.

3 Nyomja az epilálófejet jobb felé (1), és vegye le a készülékről (2).

Megjegyzés: Ne próbálja eltávolítani a tárcsákat az epilálófejről.



4 A meglazult szőrszálakat a tisztítókefével távolíthatja el.

5 Öblítse el csap alatt az összes részt, és rázza ki belőlük a felesleges vizet

Megjegyzés: Mielőtt összeszereli a készüléket, győződjön meg arról, hogy annak minden része teljesen száraz.

A hámlasztókefe tisztítása

1 A hámlasztókefét csap alatt öblítse el. Ha szükséges, használjon szappan vagy tusfürdőt is. Tárolás előtt hagyja megszáradni.

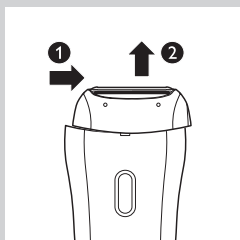
A borotvafej és a fésű megtisztítása

1 Nyomja a borotvafejet a készülék hátoldalán lévő nyílak irányába (1), és távolítsa el a készülékről (2).



2 Vegye le a borotvafejről a borotvaszitát.

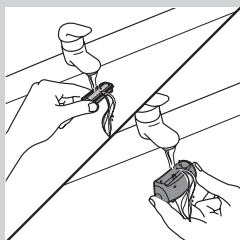

3 5-10 másodpercig folyóvíz alatt forgatva öblítse le a borotvaszitát és a borotvafej belső részét.

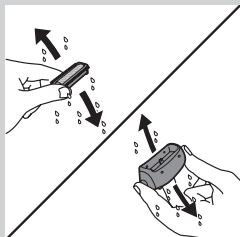

4 Határozott mozdulattal rázza le a borotvaszitát és a borotvafejet.

Megjegyzés: A sérülés megakadályozása érdekében ne nyomja meg erősen a borotvaszitát.

Megjegyzés: A borotvaszita és borotvafej összeszerelése előtt győződjön meg róla, hogy azok teljesen megszáradtak.

5 Tisztítsa meg a formázófésűt a tisztítókefével vagy a csap alatt.

Tipp: Évente kétszer kenje meg egy csepp műszerolajjal a borotvaszitát.

Csere

Ha ki szeretne cserélni egy alkatrészt, illetve újat szeretne vásárolni, akkor forduljon Philips márkakereskedőhöz, vagy látogasson el a www.philips.com/shop weboldalra. Ha az alkatrészek beszerzésével kapcsolatban probléma merül fel, forduljon az adott ország Philips vevőszolgálatához.

Borotvafej

Ha a borotvafejet heti két vagy több alkalommal használja, cserélje ki a borotvaegységet egy vagy két év után, illetve ha az megsérült.

Környezetvédelem



- A feleslegessé vált készüléket szelektív hulladékként kell kezelni. Kérjük, hivatalos újrahasznosító gyűjtőhelyen adja le, így hozzájárul a környezet védelméhez.



- A beépített akkumulátor környezetszennyező anyagokat tartalmaz. A készülék hivatalos gyűjtőhelyen leadása előtt vagy leselejtezésekor távolítsa el belőle az akkumulátort. Az akkumulátort hivatalos akkumulátorgyűjtő helyen adja le. Ha az akkumulátor eltávolítása gondot okozna, elviheti készülékét valamelyik Philips szervizbe is, ahol eltávolítják és környezetkímélő módon kiselejtezik az akkumulátort.

Az akkumulátor eltávolítása

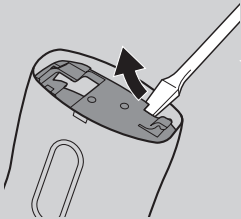

1 Csatlakoztassa le a készüléket az adatterről. Működtesse a készüléket addig, míg az akkumulátor teljesen le nem merül.

2 Távolítsa el az epilálófejet a készülékről, majd egy csavarhúzóval nyissa ki.

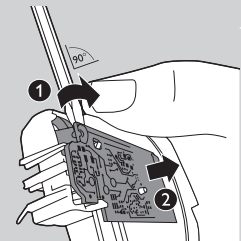

3 Tegye a csavarhúzót a nyomtatott áramköri lap kis nyílásába. (1). Forgassa addig a csavarhúzót, amíg a nyomtatott áramköri lap és az akkumulátor közötti összeköttetést meg nem szünteti (2).

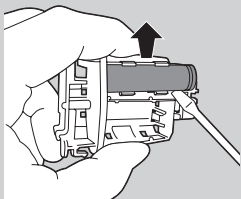

4 A csavarhúzó segítségével feszítse ki az akkumulátort a készülékből.

Figyelmeztetés! Legyen óvatos, mert az akkumulátor szélei élesek.

Ne próbálja kicserélni az akkumulátort.

Miután az akkumulátort kivette a készülékből, ne csatlakoztassa a készüléket ismét a fali aljzathoz.

Jótállás és szerviz

Ha problémája adódik, egyes részek kicseréléséhez információra van szüksége, vagy további tartozékokat szeretne vásárolni, látogasson el a Philips weboldalára (www.philips.com/support), vagy forduljon az adott ország Philips vevőszolgálatához. A telefonszámot megtalálja a világszerte érvényes garancialevélen. Ha országában nem működik ilyen vevőszolgálat, forduljon a Philips helyi szaküzletéhez.

Hibaelhárítás

Probléma	Ok	Megoldás
Borotválás vagy formázás után bőrirritáció jelentkezik.	Rossz irányba mozgatja a (formázófésűvel ellátott vagy anélküli) borotvaegységet vagy túl erősen nyomja a bőrhöz.	Az enyhe bőrirritáció vagy a bőr kipirosodása normális jelenség. A bőrirritáció elkerülése érdekében ügyeljen rá, hogy a (formázófésűvel ellátott vagy anélküli) borotvaegység mindig teljesen érintkezzen a bőrfelülettel, és hogy a készüléket mindig a szőrszál növekedési irányával ellentétesen mozgassa.
		Borotválás vagy formázás közben ne nyomja rá túl erősen a készüléket a bőrre, mert ez irritációt okozhat.
		Ellenőrizze, hogy a borotvafej vagy a formázófésű nincs-e eltörve. A sérült vagy törött alkatrészek csak eredeti Philips alkatrészekkel cserélhetők.

Кіріспе

Өнімді сатып алуыңызбен құттықтаймыз және Philips компаниясына қош келдіңіз! Philips компаниясы ұсынатын қолдауды толығымен пайдалану үшін, өнімді www.philips.com/welcome веб-торабында тіркеңіз.

Жалпы сипаттама (Сурет 1)

- 1 Тарақ
- 2 Қыратын басы
- 3 Қос иректі жұмсарту құралы
- 4 Сезімтал аймақ қақпағы
- 5 Эпиляция жасайтын дискілер
- 6 Эпилятор басы
- 7 Қосу/өшіру түймесі
 - «I» жылдамдығын қосу үшін бір рет басыңыз
 - «I» жылдамдығын қосу үшін екі рет басыңыз
 - өшіру үшін үш рет басыңыз
- 8 Батарея заряды төмен екенін көрсетіп тұрған (қызыл) заряд шамы (ақ)
- 9 Кішкене штепсельге арналған розетка
- 10 Адаптер
- 11 Сақтайтын дорба
- 12 Түлеген тері щеткасы
- 13 Щетка

Маңызды

Құралды қолданбас бұрын, осы пайдаланушы нұсқаулығын мұқият оқып шығып, болашақта анықтамалық құрал ретінде пайдалану үшін сақтап қойыңыз.

Қауіпті жағдайлар

- Адаптерді құрғақ күйде ұстаңыз.

Абайлаңыз

- Адаптер зақымданған болса, қауіпті жағдай туғызбас үшін, оны тек түпнұсқасымен ауыстыру керек.
- Қауіпсіздігіне жауапты адамның қадағалауынсыз немесе құрылғыны пайдалану нұсқауларынсыз, физикалық және ойлау қабілеті шектеулі, сезімталдығы төмен, сондай-ақ білімі мен тәжірибесі аз адамдар (соның ішінде балалар) бұл құрылғыны қолданбауы керек.
- Балалардың құралмен ойнамауын қадағалаған жөн.
- Адаптерде трансформатор бар. Адаптерді кесіп тастап, оның орнына басқа штепсельдік ұш жалғауға болмайды, бұл өте қауіпті жағдай туғызады.
- Қысқа тұйықтау болмау үшін, құралдың штепсельдік ұшына арналған ұяға темірі бар затты кіргізбеңіз.

Ескерту

- Бұл құрал тек әйелдер денесіндегі мойыннан төмен орналасқан түктерді (қолтықтағы, бикини тұсындағы және аяқтағы) тазартуға арналған. Оны басқа мақсатта қолдануға болмайды.
- Әрбір 3- 4 айда құралды ұзақ уақыт пайдаланбасаңыз да, оны толық зарядтаңыз.

- Зақым мен жарақат алу жағдайларын болдырмау үшін, **қосылып тұрған** құралды (қосалқы құралы орнатылған немесе орнатылмаған) бастың шашынан, қастардан, кірпіктерден, киімдерден, жіптерден, сымдардан, щеткалардан, т.б. заттардан аулақ ұстаңыз.
- Құралды немесе түлеген тері щеткасын тітіркенген, варикоzy, майда бөрттіктері, безеуі, қалдары (түкті қалдар) бар теріге немесе жараларға қолданар алдында дәрігеріңізбен кеңесіңіз. Иммунитеті төмен немесе қант диабетімен, гемофилия ауыруымен немесе иммунодефицитпен ауыратын адамдардың да алдымен дәрігерлерімен кеңескені дұрыс.
- Гигиенаны сақтау мақсатында, құрал және түлеген тері щеткасын тек бір адам пайдалануы керек.
- Эпиляторды алғаш қолданған кезде тері кішкене қызаруы немесе тітіркенуі мүмкін. Бұл — қалыпты жағдай және тез арада жоқ болады. Құралды көбірек қолданған сайын теріңіз эпиляцияға үйрене бастайды, тері тітіркенуі азайып, қайта өскен түктер жұқа және жұмсақ бола бастайды. Егер үш күн ішінде теріңіз тітіркенуі басылмаса, дәрігерге көрінгеніңіз жөн.
- Зақымдалған немесе бұзылған эпилятордың басын, қыру басын, қосалқы құралдарды, тарақты немесе щетканы қолданбаңыз, олар теріңізді зақымдауы мүмкін.
- Құралды душқа түсетін судан ыстық (ең көбі 40 °C) сумен жуманыз.
- Құралды тек 10 °C және 30 °C аралығында зарядтаңыз, пайдаланыңыз және сақтаңыз.
- Құралды зарядтағанда, розетка жұмыс жасап тұрғанын тексеріңіз. Жуынатын бөлмедегі жарықты сөндіргенде, қол жуатын шұңғылшаның үстіндегі айналы шкаптарға орнатылған электр розеткаларына немесе электр ұстарасына арналған розеткаға электр қуаты берілмей қалуы мүмкін.
- Ылғалды эпиляция жасағанда, ваннаға немесе душқа арналған майларды пайдаланбаңыз, тері ауыр түрде тітіркенуі мүмкін.

Стандарттарға сәйкестігі

Осы Philips құралы электромагниттік өрістерге (ЭМӨ) қатысты барлық стандарттарға сәйкес келеді. Осы пайдаланушы нұсқаулығы бойынша дұрыс қолданылса, бүгінгі таңдағы ғылыми дәлелдерге сәйкес, құрал пайдалану үшін қауіпсіз болып табылады.

Жалпы ақпарат



- Бұл белгі құралдың ваннада немесе душта пайдалануға, сондай-ақ ағынды сумен жууға жарамды екенін білдіреді.
- Қауіпсіздік мақсаттарда бұл құрал тек сымсыз түрде істетіледі.
- Құралдың автоматты кернеу таңдағышы бар, сондай-ақ құрал кернеуі 100 және 240 вольт аралығындағы розеткаларға арналған.

Пайдалануға дайындау

Зарядтау

Эпилятордың зарядтау уақыты — шамамен 1 сағат. Эпилятор толық зарядталғанда, оны 30 минут сымсыз қолдануға болады.

1 Зарядтамас бұрын құралды өшіріңіз. Осыдан кейін қабырға розеткасына жалғаңыз.

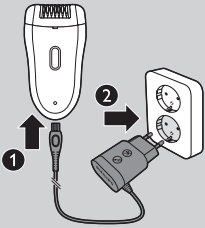

2 Заряд шамы ақ түспен жыпылықтап құралдың зарядталып жатқанын білдіреді.



3 Батарея толығымен зарядталғанда, заряд жарығы 20 минут тұрақты жанып тұрып, одан кейін сөнеді.

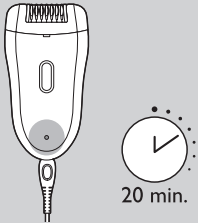

Батарея заряды аз немесе таусылған

- Батареяның заряды толығымен дерлік біткенде, заряд шамы қызыл болып жыпылықтай бастайды. Бұл жағдай орын алғанда, батареяда эпиляция жасауға әлі де бірнеше минутқа жететін заряд болады.
- Батареяның заряды толық біткенде, заряд шамы үздіксіз қызыл түспен жанады. Эпиляторды зарядтаудың жолын жоғарыдағы «Зарядтау» бөлімінен қараңыз.

Құралды пайдалану

Құралды алғаш қолданар алдында, эпилятор басын тазалаңыз және құралды толық зарядтаңыз.

Ескертпе Құралды розеткаға қосылып тұрғанда пайдалану мүмкін емес.

Эпиляция жасаудың кеңестері

- **Ылғалды:** эпиляцияны жаңадан бастап жүрген болсаңыз, эпиляцияны дымқыл теріге жасаған жөн. Су теріні босаңсытып, эпиляцияны ауырмайтын әрі нәзік етеді. Бұл құрылғы су өткізбейді және оны ваннада немесе душта қолдануға болады.

Кеңес Қажет болса, кәдімгі душ гелін немесе көбігін пайдалануға болады.

- **Құрғақ:** эпиляцияны құрғақ теріге жасаған жағдайда, оны ваннадан немесе душтан жаңа шыққан бетте жасаған оңай болады. Эпиляцияны бастағанда, терінің толықтай құрғақ екенін тексеріңіз.
- **Жалпы ақпарат:** теріңіздің таза және майсыз болуын қамтамасыз етіңіз. Эпиляцияны бастамас бұрын теріге крем жақпаңыз.
- **Жалпы ақпарат:** эпиляцияны жатар алдында жасаған жөн, себебі әдетте таң атқанша терінің тітіркенуі кетеді.
- **Жалпы ақпарат:** эпиляцияны 3-4 мм ұзындықтағы түктерге жасаған ыңғайлы әрі қолайлы. Түктер ұзындау болса, алдымен қырып тастап, қайта өскен түктерді 1 немесе 2 аптадан кейін эпиляциямен кетіруді ұсынамыз.

Эпиляция

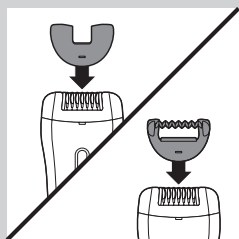

Ескертпе Жаңадан бастап жүрсеңіз, эпиляцияны қос толқынды массаж қосалқы құралымен жасап жағымсыз сезімді төмендетіңіз. Осы қосалқы құрал тек аяқтың эпиляциясын жасауға арналған.

Ескертпе Қолтықтағы немесе бикини тұсындағы түктердің эпиляциясын істеп тұрған эпиляция дискілерінің санын азайтатын сезімтал аймақ қақпағымен жасаңыз.

1 Қос иректі массаж қосымшасын немесе сезімтал аймақ қақпағын эпиляция басына салыңыз.

2 Құралды қосу үшін оның қосу/өшіру түймесін басыңыз.

Құрал «I» жылдамдығында істей бастайды, бұл эпиляция жасаудың ең тиімді жылдамдығы болып келеді.

Ескертпе «I» жылдамдығын пайдалану керек болса, қосу/өшіру түймесін екінші рет басыңыз. «I» жылдамдығы түгі аз, қол жетуі қиын және сүйекті жерлерге (тізе мен тобық сияқты) ыңғайлы болып келеді.

3 Түктерді көтеру үшін, теріні бос қолыңызбен тартып тұрыңыз.

Қосу/өшіру түймесін эпилятор жүргізілетін жаққа қаратып, эпилятор ұшын теріге 90° бұрышта орналастырыңыз.

- Суретте көрсетілген жолмен бикини тұсына эпиляция жасаңыз.

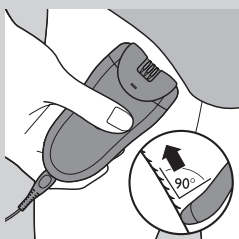
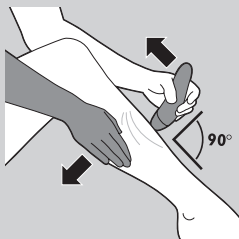

- Қолтық астына суретте көрсетілгендей эпиляция жасаңыз.

4 Құралды дененің үстінен шашыңыздың өсуіне қарсы етіп, сәл басыңқырып, жәймен жылжытыңыз.

5 Құралды өшіру үшін, қосу/өшіру түймесін үшінші рет басыңыз.

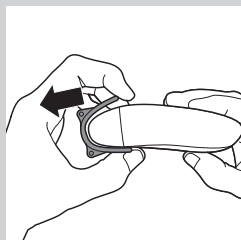

6 Қос иректі массаж қосымшасын немесе сезімтал аймақ қақпағын құрылғыдан тартып шығарыңыз.

Кеңес Қолтықтың эпиляциясын жасағанда, жақсылап сырғуы үшін әдеттегі душ гелін біраз жағыңыз.

Кеңес Теріні босаңсыту үшін, эпиляциядан кейін дереу немесе бірнеше сағат өткенде ылғалдандыратын крем жаққан жөн. Қолтықтарға спирті бар жұмсақ дезодорант себіңіз.

Түлеген тері щеткасын пайдалану

- Түлеген тері щеткасын құрғақ немесе ылғалды түрде пайдаланып жансыз тері жасушаларын нәзік әрі мұқият түрде кетіруге болады. Түлеген тері щеткасын ақырын айналдыра жүргізіп түлеген теріні ақырын кетіріңіз. Бұл түктің ішке қарай өсуіне жол бермей, теріңізді тегіс, жұмсақ әрі жас етіп көрсетеді.
- Теріңізді түлеген тері щеткасымен эпиляциядан бір күн бұрын және екі күн өткеннен кейін тазалаңыз. Бұдан кейін, оны аптасына 2-3 рет пайдаланыңыз. Аяқтарды тобықтан бастап ақырын айналдыра жүргізіп тазалаңыз.

Ескертпе Түлеген тері щеткасымен құрғақ теріні тазалағанда түлеген тері кремдерін, гелдерін немесе көбіктерін пайдаланбаңыз.

Кеңес Құрғақ терінің пайда болуына жалпы жол бермеу үшін, теріңізді қалаған ылғалдандыру кремімен күнделікті ылғалдандырыңыз.

Түлеген тері щеткасын эпиляциядан кейін дереу пайдалануға болмайды, бұл эпиляциядан пайда болған тітіркенуді одан ары асқындыруы мүмкін.

Қолтық астындағы және бикини тұсындағы түктерді қыру

Ескертпе Үздік нәтижелерге қол жеткізу үшін, қыру басын құрғақ жағдайларға қолданыңыз.

Сезімтал аймақтарды қыру үшін қыру басын қолданыңыз.

1 Эпиляция жасайтын құрал басын құрал (1) артындағы көрсеткілерге қарай басыңыз және оны құралдан (2) шығарып алыңыз.

2 Қырыну ұшын құралға кигізіп (1), орнына бекіту үшін, құралдың артындағы көрсеткілер бағытына қарсы басыңыз (2).

3 Құралды қосыңыз.

4 Теріңізді бос қолыңызбен созыңыз. Қолтық астын қырған кезде, теріңізді созу үшін қолыңызды көтеріңіз.

5 Құрылғыны теріңізге қосу/өшіру түймесін құрылғы қозғалтылатын бағытқа қаратып қойыңыз.

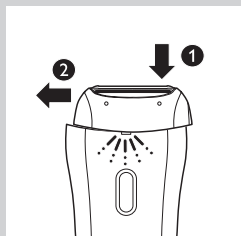
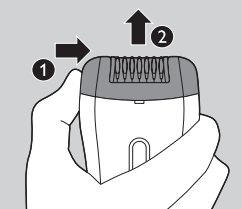
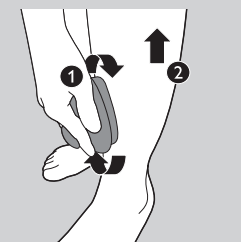

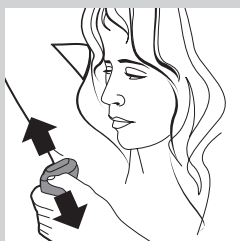
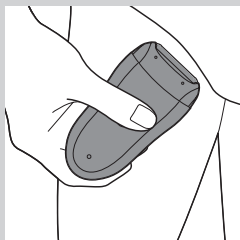

6 Құралды түктің өсу бағытына қарсы жылжытыңыз.

Ескертпе Біріктірілген қайшысы бар қыратын фольга теріңізбен толық байланыста болғанын тексеріңіз.

- Бикини сызығын суретте көрсетілгендей қырыңыз. Құрылғыны әртүрлі бағыттарға жылжытыңыз.

- Қолтық астын суретте көрсетілгендей қырыңыз. Құралды әртүрлі бағыттарға жылжытыңыз.

7 Қырынып болғаннан кейін, құралды өшіріп, қыратын құрал басын тазалаңыз («Тазалау және күтім көрсету» бөлімін қараңыз).

Эпиляциядан бұрын қыру басымен және тарақ қосымшасымен алдын ала түзету

Бикини тұсының түктерін 4 мм ұзындыққа дейін қысқарту үшін, қыру басы мен тарақ қосымшасын пайдаланыңыз. Сондай-ақ, ұзын (10 мм-ден ұзын) түктерді алдын ала қысқарту үшін тарақты да қолдануға болады.

Ескертпе Үздік нәтижелерге қол жеткізу үшін, тарақты құрғақ жағдайларда қолданыңыз.

1 Қыру басын жалғау үшін, «Қолтықты және бикини тұсын қыру» бөлімдегі 1-2 қадамдарды орындаңыз.

2 Тарақты қыратын құрал басына орналастырыңыз.

3 «Қолтықты және бикини тұсын қыру» бөліміндегі 3-7 қадамдарды орындаңыз. Біркелкі нәтижеге қол жеткізу үшін, тарақ теріге толық тиіп тұруын қамтамасыз етіңіз.

Ескертпе Құралды теріге тым тік етіп ұстамаңыз.

Қызып кетуден қорғау

Бұл функция құралдың қызып кетуіне жол бермейді.

Ескертпе Эпилятордың ысуына жол бермеу үшін құралды денеге қатты басуға болмайды. Теріге қатты баспай, жұмсақ жүргізілгенде эпилятор өте жақсы нәтиже береді.

Қызып кетуден қорғау мүмкіндігі қосылған жағдайда, құрал автоматты түрде өшіп, заряд шамы 30 секунд бойы қызыл болып жыпылықтайды. Қызып кету қорғауын құралдың салқындауына мүмкіндік беріп, қайта қосу арқылы қалпына келтіруге болады.

Ескертпе Заряд шамының қызыл түспен қайта жыпылықтауы құралдың толық суымағанын білдіреді.

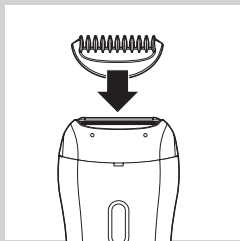

Шамадан тыс жүктеуден қорғайтын функция

Эпилятор басын теріге қатты басқанда немесе эпилятор басындағы эпиляция дискілері кептелгенде (мысалы, киім тұрып қалғанда), құрал тоқтап, заряд шамы 5 секунд бойы қызыл болып жыпылықтайды. Эпиляция дискілерін бас бармақпен айналдырып, бөгеп тұрған затты шығарыңыз.

Тазалау және техникалық қызмет көрсету

Құралды тазалағанда, қыратын шүберектерді, қырғыш тазалау құралдарын, жанармай немесе ацетон сияқты сұйықтықтарды қолданбаңыз.

Адаптерді әрдайым құрғақ сақтаңыз. Оны ағын сумен шаймаңыз немесе суға батырмаңыз.

Ескертпе Құралды тазалауды бастамас бұрын оның өшірілгенін және тоқтан суырылғанын тексеріңіз.

- Қажет болса, адаптерді тазалау щеткасымен немесе құрғақ шүберекпен тазалаңыз.
- Әр ылғалды қолданыстан кейін, оңтайлы жұмыс атқаруын қамтамасыз ету үшін құралды мұқият тазалап тұрыңыз.

Эпиляция басы мен қосымшаларды тазалау

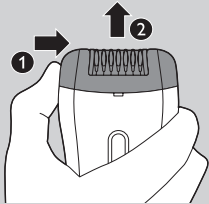

1 Құралды өшіріңіз.

2 Эпилятор басынан қосалқы құралды шешіңіз.

3 Эпилятор басын оң жаққа тартып (1), құралдан шешіп алыңыз (2).

Ескертпе Эпиляция дискілерін эпилятор басынан шығару әрекетін жасаушы болмаңыз.



4 Қалған түктерді щеткамен алып тастаңыз.

5 Барлық бөлшектерін ағын су астында шайып, қалдық суды сілкіп тастаңыз.

Ескертпе Құралды қайта жинамас бұрын барлық бөлшектердің кепкенін тексеріңіз.

Түлеген тері щеткасын тазалау

1 Түлеген тері щеткасын ағынды сумен, қажет болса біраз сабын немесе жуынуға арналған гельді қосып жуыңыз да, кептіріп сақтаңыз.

Қырыну құралының басын және тарақты тазалау

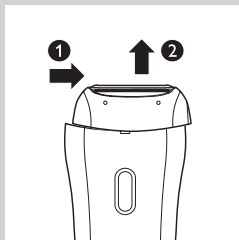

1 Қырыну ұшын құралдың артындағы көрсеткілер бағытымен басып (1), шешіп алыңыз (2).



2 Қыратын фольганы қыратын құрал басынан шығарып алыңыз.

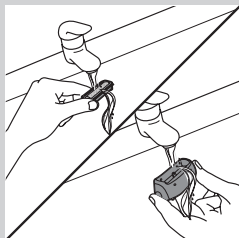

3 Қыратын фольганы және қыратын құрал басын ағын судың астында 5-10 секунд бойы айналдырып шайыңыз.

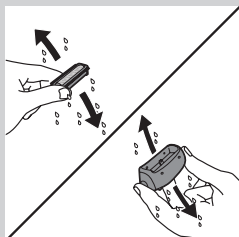

4 Қыратын фольганы және қыратын құрал басын қатты сілкіңіз.

Ескертпе Қыратын фольганы сындырып алмас үшін, оған күш салмаңыз.

Ескертпе Қыратын фольга мен қыру басын қайтадан құрастырап алдында олардың құрғақ болуын қамтамасыз етіңіз.

5 Тарақты тазалау щеткасымен немесе ағын сумен тазалаңыз.

Кеңес Жылына екі рет машина майын қыратын фольгаға тамызып отырыңыз.

Ауыстыру

Бөлшегін ауыстыру немесе қосымша бөлшек сатып алу керек болса, Philips дилеріне хабарласыңыз немесе www.philips.com/shop веб-торабына өтіңіз. Бөлшектерді алуда проблемалар туындаса, еліңіздегі Philips тұтынушыларға қолдау көрсету орталығына хабарласыңыз.

Қыратын басы

Қыру басын аптасына екі рет немесе одан жиі қолдансаңыз, қыру бөлігін шамамен екі жылда бір рет немесе бұзылғанда ауыстырыңыз.

Қоршаған орта



- Жарамдылық мерзімі аяқталғанда, құрылғыны тұрмыстық қоқыспен бірге тастамаңыз. Қайта өңдейтін арнайы жинау орнына тапсырыңыз. Бұл әрекет қоршаған ортаны сақтауға септігін тигізеді.



- Құралдың ішіне орнатылған қайта зарядталатын батареялардың құрамында қоршаған ортаны ластайтын заттар бар. Құралдың батареяларын шығарып, арнайы жинау орнына өткізіңіз. Батареяны арнайы батареялар жинайтын орынға өткізіңіз. Егер батареяны шығаруда қандай да бір қиындық туса, құралды Philips қызмет көрсету орталығына апаруға болады. Орталық қызметкерлері батареяны шығарып, қоршаған ортаға қауіпсіз жолмен жояды.

Қайта зарядталатын батареяларды алу

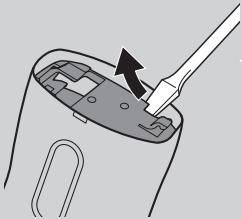

- 1** Құралды адаптерден ажыратыңыз. Батарея заряды толығымен таусылғанша құралды істетіңіз.
- 2** Эпилятор басын шешіп, құралды бұрауышпен ашыңыз.

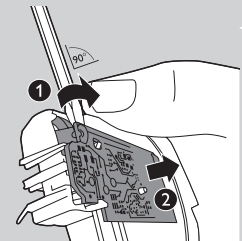

- 3** Бұрауышты басып, шығарылған схема тақтайшасындағы кішкентай ұяға кіргізіңіз (1). Басып шығарылған тақтайша мен батарея арасындағы қосылым ажыратылғанша бұрауышты бұраңыз (2).

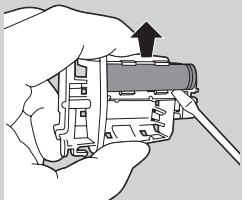

- 4** Бұрауыштың көмегімен батареяны құралдан шығарыңыз.
Ескерту Абай болыңыз, батарея қырлары өте өткір болады.

Қайта зарядталатын батареяны ауыстыруға әрекет жасамаңыз.
Батареяларын шығарғаннан кейін, құралды ток көзіне қоспаңыз.

Кепілдік және қызмет көрсету

Қиындық туындаса, ақпарат немесе қосалқы бөлшектер, сондай-ақ қосымша бөлшектер сатып алу керек болса, www.philips.com/support мекенжайы бойынша Philips сайтына кіріңіз немесе еліңіздегі Philips тұтынушыларға қолдау көрсету орталығына хабарласыңыз. Телефон нөмірін дүние жүзі бойынша берілетін кепілдік кітапшасынан табуға болады. Еліңізде тұтынушыларға қолдау көрсету орталығы болмаса, жергілікті Philips дилеріне хабарласыңыз.

Ақаулықтарды жою

Проблема	Себебі	Шешімі
Қырынғаннан немесе түктерді қысқартқаннан кейін тері тітіркенеді.	Сіз ұстараны (түзету тарағымен) ате бағытта жылжитасыз және/немесе оған тым қатты күш салып қолданасыз.	Терінің қызаруы сияқты аздаған тері тітіркенуі болуы мүмкін. Бұл — қалыпты құбылыс. Терінің тітіркенуін болдырмау үшін, қыру басын (түзету тарағымен) әрқашан теріге толық тигізіңіз және құрылғыны түктің өсу бағытына қарсы жайлап жылжытыңыз.
		Қыру және қию кезінде тым қатты қысым қолданбаңыз, себебі бұл тері тітіркенуін тудыруы мүмкін.
		Қыру басы немесе түзету тарағы бұзылып қалмағанын тексеріңіз. Бұзылған немесе зақымдалған бөлшектерді тек түпнұсқа Philips бөлшектерімен ауыстырыңыз.

Įvadas

Sveikiname įsigijus pirkinį ir sveiki atvykę į „Philips“! Kad galėtumėte naudotis visu „Philips“ palaikymu, savo gaminį registruokite adresu www.philips.com/welcome.

Bendrasis aprašymas (Pav. 1)

- 1 Šukos
- 2 Skutimo galvutė
- 3 Dvigubai banguotas masažo priedas
- 4 Jautrių vietų gaubtelis
- 5 Epiliavimo diskai
- 6 Epiliavimo galvutė
- 7 Įjungimo / išjungimo mygtukas
 - Jei norite įjungti II greitį, paspauskite vieną kartą
 - Jei norite įjungti I greitį, paspauskite du kartus
 - Jei norite išjungti, paspauskite tris kartus
- 8 Įkrovimas (balta spalva) ir išsikrovusi baterija (raudona spalva)
- 9 Lizdas mažam kištukui
- 10 Adapteris
- 11 Laikymo krepšelis
- 12 Eksfoliavimo šepetėlis
- 13 Valymo šepetėlis

Svarbu

Prieš pradėdami naudoti prietaisą atidžiai perskaitykite šį vartotojo vadovą ir saugokite jį, nes jo gali prireikti ateityje.

Pavojus

- Adapterį laikykite sausiai.

Įspėjimas

- Jei adapteris pažeistas, kad išvengtumėte pavojaus, visada pakeiskite jį originalaus tipo adapteriu.
- Šis prietaisas neskirtas naudoti asmenims (įskaitant vaikus) su ribotomis fizinėmis, sensorinėmis ar psichinėmis galimybėmis arba asmenims, neturintiems pakankamai patirties ir žinių, nebent juos prižiūri arba naudotis prietaisu apmoko už jų saugą atsakingas asmuo.
- Prižiūrėkite vaikus, kad jie nežaistų su prietaisu.
- Adapteryje yra transformatorius. Norėdami išvengti pavojingų situacijų, nenupjaukite adapterio, norėdami jį pakeisti kitu kištuku.
- Į elektros lizdą nekiškite jokios metalinės medžiagos, kai kraunate prietaisą, kad išvengtumėte trumpojo sujungimo.

Dėmesio

- Šis prietaisas skirtas tik šalinti plaukams nuo moters kūno sričių, esančių žemiau kaklo: pažastų, bikinio srities ir kojų. Nenaudokite jo jokiems kitiems tikslams.
- Visiškai įkraukite prietaisą kas 3 ar 4 mėnesius, net jei ilgesnį laiką jo nenaudojate.
- Jei norite išvengti pažeidimų ir sužalojimų, **veikiančio** prietaiso (su priedais ar be jų) nelaikykite prie galvos plaukų, antakių, blakstienų, rūbų, siūlų, laidų, šepetėlių ir t. t.

- Nenaudokite prietaiso ir eksfoliavimo šepetėlio, jei jūsų venos yra išsiplėtusios, oda sudirgusi, išberta ar šlakuota, jei ant odos yra apgamų (su plaukeliais) ar žaizdelių, prieš tai nepasikonsultavę su gydytoju. Žmonės, kurių imunitetas susilpnėjęs, arba žmonės, sergantys cukriniu diabetu, hemofilija ar imuninio deficito sindromu, taip pat pirmiausia turėtų pasitarti su gydytoju.
- Higienos sumetimais prietaisu ir eksfoliavimo šepetėliu turėtų naudotis tik vienas asmuo.
- Po pirmųjų epiliavimo kartų jūsų oda gali parausti ir truputį sudirgti. Šis reiškinys yra normalus ir greitai išnyks. Ilgiau naudojantis prietaisu, jūsų oda pripras prie epiliavimo, jos sudirginimas mažės, o išaugantys plaukeliai taps vis plonesni ir švelnesni. Odos sudirginimui neišnykus per tris dienas, patartina pasikonsultuoti su gydytoju.
- Nenaudokite pažeistos ar sugedusios epiliavimo galvutės, skutimo galvutės, priedų, šukų ar eksfoliavimo šepetėlio, nes galite susižeisti.
- Prietaiso neplaukite vandeniu, karštesniu nei dušo vandens temperatūra (maks. 40 °C).
- Prietaisą įkraukite, naudokite ir laikykite 10–30 °C temperatūroje.
- Kraudami prietaisą, įsitikinkite, kad elektros lizdas veikia. Elektros tiekimas į veidrodinėse spintelėse virš praustuvių ar voniose esančius skustuvų lizdus gali nutrūkti išjungus šviesą.
- Jei epiliuojate drėgną odą, nenaudokite vonios ar dušo aliejaus, nes tai gali labai sudirginti odą.

Atitiktis standartams

Šis „Philips“ prietaisas atitinka visus elektromagnetinių laukų (EML) standartus. Tinkamai eksploatuojant prietaisą pagal šiame vartotojo vadove pateiktus nurodymus, remiantis dabartine moksline informacija, jį yra saugu naudoti.

Bendrasis aprašymas



- Šis ženklas reiškia, kad šį prietaisą galima naudoti vonioje ar dušo kabinoje ir plauti po tekančiu vandeniu.
- Dėl saugumo šis prietaisas veikia tik be laido.
- Adapteryje įmontuotas automatiškai parenkantis įtampą įtaisas, kuris pritaikytas 100–240 voltų įtampai.

Paruošimas naudojimui

Įkrovimas

Epiliatoriaus įkrovimas trunka apie 1 valandą. Kai epiliatorius yra iki galo įkrautas, neprijungtas prie maitinimo šaltinio jis gali veikti iki 30 minučių.

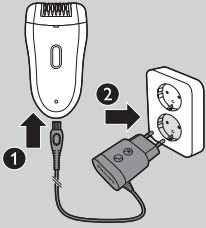

- 1** Prieš įkraudami, išjunkite prietaisą. Tada įjunkite jį į sieninį elektros lizdą.



- Įkrovimo lemputė, nurodanti, kad prietaisas įkraunamas, mirksi baltai.



- Kai maitinimo elementai visiškai įkrauti, įkrovimo lemputė pradeda šviesti baltai, o po 20 minučių užgesta.

Maitinimo elementas išsikrovęs arba tuščias

- Kai maitinimo elementas beveik išsikrauna, įkrovimo lemputė pradeda mirksėti raudonai. Jei pradėjus mirksėti raudonai, maitinimo elemente vis dar yra pakankamai energijos kelioms minutėms epiliavimo.
- Kai maitinimo elementas visiškai išsikrauna, įkrovimo lemputė nuolat dega raudonai. Kad įkrautumėte epiliatorių, vykdykite veiksmus, nurodytus ankstesniame skyriuje „Įkrovimas“.

Prietaiso naudojimas

Prieš naudodami pirmą kartą, išvalykite epiliavimo galvutę ir prietaisą visiškai įkraukite.

Pastaba. Prietaiso negalima naudoti, kol jis įjungtas į elektros maitinimo tinklą.

Epiliavimo patarimai

- **Drėgnasis epiliavimas:** jei anksčiau odos neepiliavote, patariame pradėti nuo drėgnos odos epiliavimo, nes vanduo nuramina odą ir padaro epiliavimą mažiau skausmingą ir švelnesnį. Prietaisas yra atsparus vandeniui, todėl juo galima saugiai naudotis duše ar vonioje.

Patarimas. Jei norite, galite naudoti dušo gelį arba skutimosi putas.

- **Sausasis epiliavimas:** jei epiliuojate sausą odą, epiliavimas būna lengvesnis, jei epiliuojate iš karto po maudymosi vonioje ar duše. Prieš epiliuodami, įsitikinkite, kad jūsų oda yra visiškai sausa.
- **Bendrieji patarimai:** įsitikinkite, kad jūsų oda švari ir neriebaluota. Prieš epiliuodami odos netepkite jokių kremu.
- **Bendrieji patarimai:** patariame epiliuoti prieš einant miegoti, nes odos sudirgimas per naktį paprastai išnyksta.
- **Bendrieji patarimai:** epiliavimas paprastesnis ir patogesnis, jei plaukeliai 3–4 mm ilgio. Jei plaukeliai ilgesni, rekomenduojame juos pirmiausia nuskusti ir epiliuoti trumpesnius, po 1 ar 2 savaitių ataugusius plaukelius.

Epiliavimas

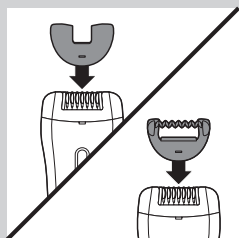

Pastaba. Jei neturite epiliavimo patirties, rekomenduojame iš pradžių naudoti dvigubą banguotą masažo priedą, kad sumažintumėte plaukelių rovimą po epiliacijos metu. Šis priedas skirtas tik kojomis epiliuoti.

Pastaba. Jei epiliuojate pažastis ar bikinio sritį, naudokite jautrių vietų gaubtelį, kuris sumažina veikiančių epiliavimo diskų skaičių.

- 1** Ant epiliavimo galvutės uždėkite dvigubai banguotą masažo priedą arba jautrių vietų gaubtelį.
- 2** Prietaisui įjungti vieną kartą paspauskite įjungimo/išjungimo mygtuką.
 - ▶ Prietaisas pradeda veikti II greičiu, kuris yra efektyviausias greitis epiliavimui.

Pastaba. Jei norite naudoti I greitį, antrą kartą paspauskite įjungimo / išjungimo mygtuką. I greitis tinkamas mažai plaukuotiems ploteliams, sunkiai pasiekiamoms vietoms ir ploteliams, kuriuose kaulai yra iš karto po oda, pvz., keliams ar kulkšnims.

- 3** Laisva ranka įtempkite odą, kad plaukeliai stovėtų stati. Epiliavimo galvutę priglauskite prie odos 90° kampu, o įjungimo / išjungimo mygtuką laikykite kryptimi, kuria ruošiatės judinti prietaisą.
 - Bikinio sritį epiliuokite taip, kaip parodyta paveikslėlyje.

- Pažastis epiliuokite taip, kaip parodyta paveikslėlyje.

- 4** Nestipriai spausdami, lėtai braukite prietaisą oda prieš plaukų augimo kryptį.

- 5** Jei prietaisą norite išjungti, trečią kartą paspauskite įjungimo / išjungimo mygtuką.

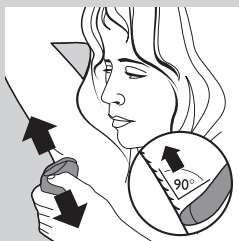
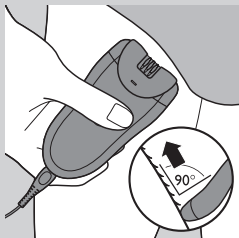

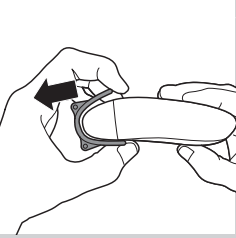

- 6** Nuimkite dvigubai banguotą masažo priedą arba jautrių vietų gaubtelį traukdami jį nuo prietaiso.

Patarimas. Kai epiliuojate pažastis, naudokite šiek tiek dušo gelio, kad prietaisas geriau slytų.

Patarimas. Kad nuramintumėte odą, iš karto po epiliavimo ar praėjus kelioms valandoms patepkite drėkinamojo kremo. Pažastis tepkite švelniu dezodorantu, kurio sudėtyje nėra alkoholio.

Eksfoliavimo šepetėlio naudojimas

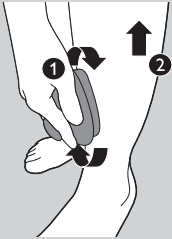

- Jei norite švelniai ir visiškai pašalinti negyvas odos ląsteles, galite naudoti sausą ar drėgną eksfoliavimo šepetėlį. Kad oda suminkštėtų, eksfoliavimo šepetėliu darykite švelnius sukamuosius judesius. Tai neleis plaukams jaugti, išlygs ir suminkštins odą bei suteiks jai šviežumo.
- Eksfoliavimo šepetėliu odą valykite dieną prieš epilaciją ir po jos praėjus dviems dienoms. Vėliau jį naudokite 2–3 kartus per savaitę. Kojas valykite švelniais sukamaisiais judesiais; pradėkite nuo kelių.

Pastaba. Jei eksfoliavimo šepetėliu valote sausą odą, nenaudokite eksfoliavimo kremų, gelių ir putų.

Patarimas. Jei apskritai nenorite, kad oda būtų sausa, kiekvieną dieną ją drėkinkite mėgstamu drėkinamoju kremu.

Eksfoliavimo šepetėlio nenaudokite iš karto po epilacijos; tai gali dar labiau sudirginti epilatoriaus sudirgintą odą.

Pažastų ir bikinio linijos skutimas

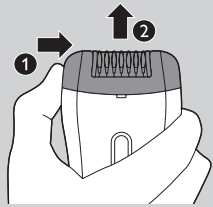

Pastaba. Kad gerai nusiskustumėte, naudokite skutimo galvutę ant sausos odos. Naudokite skutimo galvutę jautrioms sritims skusti.

- 1** Pastumkite epilavimo galvutę rodyklių, esančių prietaiso nugarėlėje, kryptimi (1) ir nuimkite ją nuo prietaiso (2).

- 2** Uždėkite skutimo galvutę ant prietaiso (1) ir pastumkite ją priešinga prietaiso nugarėlėje esančių rodyklių kryptimi (2), kad ji užsifiksuotų.

- 3** Įjunkite prietaisą.

- 4** Išstempkite odą laisvąja ranka. Kai skutate pažastis, norėdami išstempti odą, pakelkite ranką.

- 5** Pridėkite epilatorių prie odos, įjungimo / išjungimo mygtuką nukreipdami į tą pusę, kuria stumsite prietaisą.

- 6** Prietaisą judinkite plaukų augimui priešinga kryptimi.

Pastaba. Įsitikinkite, kad skutimo plokštelė su integruotu koreguojančiu peiliuku visada liečia odą.





- Skuskite bikinio sritį, kaip parodyta paveikslėlyje. Prietaisą judinkite įvairiomis kryptimis.

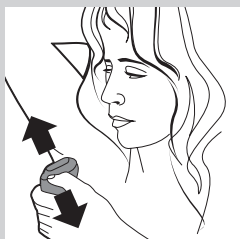

- Pažastis skuskite, kaip parodyta paveikslėlyje. Prietaisą judinkite įvairiomis kryptimis.

7 Kai baigiate skusti, prietaisą išjunkite ir išvalykite skutimo galvutę (žiūrėkite skyrių „Valymas ir priežiūra“).

Apkarpymas naudojant skutimo galvutę ir šukas prieš epiliavimą

Norėdami nukirpti plaukelius bikinio srityje iki 4 mm, naudokite skutimo galvutę ir šukas. Taip pat galite naudoti šukas, jei norite patrumpinti ilgus plaukus (ilgesnius nei 10 mm).

Pastaba. Kad tinkamai patrumpintumėte, naudokite šukas ant sausos odos.

- 1** Norėdami pridėti skutimo galvutę, vadovaukitės 1–2 veiksmis, pateiktais skyriuje „Pažastų ir bikinio srities skutimas“.
- 2** Uždėkite šukas ant skutimo galvutės.
- 3** Atlikite 3–7 veiksmus, nurodytus dalyje „Pažastų ir bikinio srities skutimas“. Norėdami plaukus nukirpti lygiai, įsitikinkite, kad šukos liečia odą.

Pastaba. Nedėkite prietaiso ant odos per stačiu kampu.

Apsauga nuo perkaitimo

Ši funkcija skirta prietaisui apsaugoti nuo perkaitimo.

Pastaba. norėdami, kad epiliatorius neperkaistų, per stipriai nespauskite prietaiso prie odos. Epiliatorius geriausiai veikia kai braukiate juo per odą be spaudimo.

Jei įjungiamą apsauga nuo perkaitimo, prietaisas automatiškai išsijungia, ir įkrovimo lemputė 30 sekundžių mirksi raudonai.

Kad prietaisas atvėstų, apsaugą nuo perkaitimo galite įjungti pakartotinai; tada prietaisą vėl įjunkite.

Pastaba. Jei įkrovimo lemputė vėl pradeda mirksėti raudonai, prietaisas dar neatvėso.

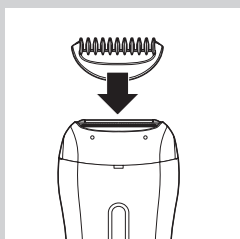

Apsauga nuo perkrovimo

Jei epilavimo galvutę per stipriai prispaudžiate prie odos arba jei įstringa epilavimo galvutės diskai (pvz., užkliuvę už rūbų ir kt.) prietaisas išsijungia, o įkrovimo lemputė 5 sekundes mirksi raudonai.

Nykščiu sukite epilavimo diskus, kol galėsite pašalinti daiktą, dėl kurio įstringo epilavimo diskai.

Valymas ir priežiūra

niekada nenaudokite šiurkščių kempinių, šlifuojamųjų valiklių arba šerdinančių skysčių, pvz., benzino arba acetono prietaisui valyti.

Adapteris visada turi būti sausas. Niekada neskalaukite jo po čiaupu, nemerkite į vandenį.

Pastaba. Prieš valydami prietaisą įsitikinkite, kad jis išjungtas ir ištrauktas iš elektros tinklo.

- Jei reikia, adapterį valykite valymo šepetėliu arba sausa šluoste.
- Po kiekvieno drėgnojo epilavimo prietaisą kruopščiai išplaukite vandeniu, kad užtikrintumėte optimalų veikimą.

Epilavimo galvutės ir priedų valymas

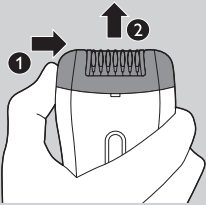

- 1** Išjunkite prietaisą.
- 2** Nuimkite priedą nuo epilavimo galvutės.
- 3** Epilavimo galvutę pastumkite į dešinę (1) ir nuimkite ją nuo prietaiso (2).

Pastaba. Niekada nebandykite nuimti epilavimo diskų nuo epilavimo galvutės.



- 4** Naudodamiesi pridėtu šepetėliu, pašalinkite epiliuotus plaukelius.
- 5** Visas dalis plaukite po vandeniu, o į jas patekusį vandenį iškratykite.

Pastaba. Prieš surinkdami prietaisą, įsitikinkite, kad visos dalys yra visiškai sausas.

Eksfoliavimo šepetėlio valymas

- 1** Eksfoliavimo šepetėlį plaukite po čiaupu, jei reikia, naudodami šiek tiek muilo ar dušo gelio, ir, prieš padėdami jį į vietą, leiskite jam išdžiūti.

Skutimo galvutės ir šukų valymas

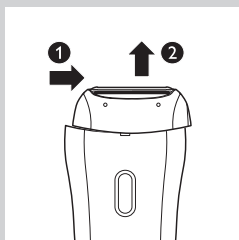

- 1** Pastumkite skutimo galvutę rodykliu, esančių prietaiso nugarėlėje, kryptimi (1) ir nuimkite ją nuo prietaiso (2).

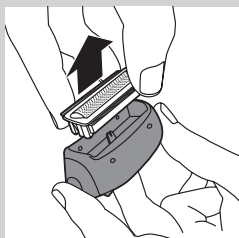

- 2** Nuo skutimo galvutės nuimkite skutimo foliją.

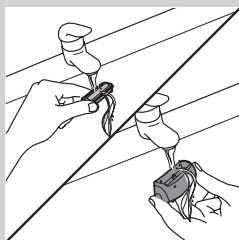

- 3** Skutimo galvutės plokštelę ir skutimo galvutės vidų plaukite sukinėdami po tekančiu vandeniu 5–10 sekundžių.

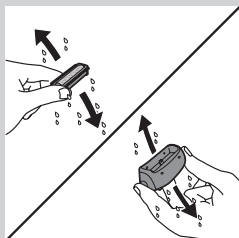

- 4** Skutimo galvutės plokštelę ir skutimo galvutę gerai papurtykite.

Pastaba. skutimo plokštelės nespauskite, kad jos nepažeistumėte.

Pastaba. Prieš dėdami skutimo plokštelę ir galvutę atgal ant prietaiso, įsitikinkite, kad jos visiškai sausos.

- 5** Išvalykite šukas šepetėliu arba išplaukite tekančiu vandeniu.

Patarimas. du kartus per metus skutimo foliją ištrinkite siuvimo mašinų alyvos lašeliu.

Pakeitimas

Jei reikia pakeisti detalę ar norite užsisakyti papildomą dalį, kreipkitės į savo „Philips“ pardavėją arba apsilankykite www.philips.com/shop. Jei kiltų problemų įsigyjant dalis, kreipkitės į savo šalies „Philips“ klientų aptarnavimo centrą.

Skutimo galvutė

Jei skutimo galvutę naudojate du ar daugiau kartų per savaitę, pakeiskite skutimo įtaisą maždaug po dvejų metų ar jei jis sugedęs.

Aplinka



- Susidėvėjusio prietaiso neišmeskite su įprastomis buitinėmis atliekomis, o nuneškite jį į oficialų surinkimo punktą perdirbti. Taip prisidėsite prie aplinkosaugos.



- Įdėtoje, įkraunamoje baterijoje yra medžiagų, kurios gali teršti aplinką. Prieš išmesdami prietaisą arba atiduodami į surinkimo punktą, būtinai išimkite baterijas. Jas atiduokite į oficialų baterijų surinkimo punktą. Jei baterijos išimti nepavyksta, prietaisą galite nunešti į „Philips“ techninės priežiūros centrą. Centro darbuotojai išims baterijas ir išmes jas neteršdami aplinkos.

Pakartotinai įkraunamų baterijų išėmimas.

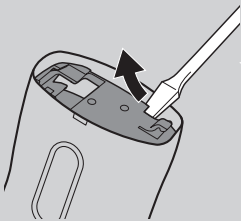

- 1** Atjunkite prietaisą nuo adapterio. Leiskite prietaisui veikti tol, kol maitinimo elementas visiškai išsėks.

- 2** Nuimkite epiliavimo galvutę ir atsuktuvu atidarykite prietaisą.

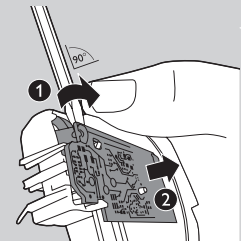

- 3** Įstatykite atsuktuvą į nedidelę išpjovą spausdintinės elektros grandinės plokštėje (1). Sukite atsuktuvą aplink, kol jungtis tarp spausdintinės plokštės ir baterijos sulūš. (2).

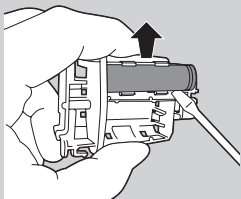

- 4** Iš prietaiso išimkite akumuliatorių, naudodami atsuktuvą.

Atsargiai: Būkite atsargūs – maitinimo elemento juostelės yra aštrios.

Nebandykite pakeisti pakartotinai įkraunamo maitinimo elemento.

Išėmę bateriją, nebejunkite prietaiso į elektros tinklą.

Garantija ir techninė priežiūra

Jei atsiranda problemų, prireikia informacijos, reikia pakeisti dalis ar įsigyti papildomų dalių, apsilankykite „Philips“ svetainėje www.philips.com/support arba susisiekite su jūsų šalyje esančiu „Philips“ pagalbos vartotojams centru. Jo telefono numerį rasite garantiniame lapelyje, kuriame pateikiama informacija apie punktus visame pasaulyje. Jei jūsų šalyje nėra pagalbos vartotojams centro, kreipkitės į vietinį „Philips“ prekybos atstovą.

Trikčių diagnostika ir šalinimas

Problema	Priežastis	Sprendimas
Mano oda sudirginta po skutimo ar kirpimo.	Judinate skustuvą (su kirpimo šukomis) netinkama kryptimi ir (arba) per daug jį spaudžiate.	Gali atsirasti nedidelis odos sudirginimas. Tai normalu. Norėdami išvengti odos sudirginimo, įsitikinkite, kad skutimo galvutė (su kirpimo šukomis) visada liečia odą, taip pat švelniai slinkite prietaisą prieš plaukelių augimo kryptį.
		Skusdami ir apkirpdami plaukelius nespauskite prietaiso per daug, nes taip galite sudirginti odą.
		Patikrinkite, ar skutimo galvutė ar kirpimo šukos nėra pažeistos. Sugadintas ar sulūžusias dalis keiskite tik originaliomis „Philips“ dalimis.

Ievads

Apsveicam ar pirkumu un laipni lūdzam Philips! Lai pilnībā izmantotu Philips piedāvātā atbalsta iespējas, reģistrējiet izstrādājumu vietnē www.philips.com/welcome.

Vispārīgs apraksts (Zīm. 1)

- 1 Ķemme
- 2 Skūšanas galviņa
- 3 Dubultais viļņotais masāžas uzgalis
- 4 Jūtīgo zonu aizsargvāciņš
- 5 Epilācijas diski
- 6 Epilācijas galviņa
- 7 Ieslēgšanas/izslēgšanas poga
 - nospiediet vienu reizi, lai iestatītu II ātrumu
 - nospiediet divreiz, lai iestatītu I ātrumu
 - nospiediet trīs reizes, lai izslēgtu
- 8 Lādēšanas indikators (balts) un tukšu bateriju indikators (sarkans)
- 9 Mazās kontaktdakšas kontaktlīdzda
- 10 Adapteris
- 11 Uzglabāšanas somiņa
- 12 Atslāņošanas suka
- 13 Tīrīšanas suka

Svarīgi!

Pirms ierīces lietošanas uzmanīgi izlasiet šo lietošanas pamācību un saglabājiet to, lai vajadzības gadījumā varētu ieskatīties tajā arī turpmāk.

Briesmas

- Glabājiet adapteri sausu.

Brīdinājums!

- Ja adapteris ir bojāts, lai izvairītos no negadījumiem, nomainiet to ar oriģinālu adapteri.
- Šo ierīci nedrīkst izmantot personas (tai skaitā bērni) ar fiziskiem, maņu vai garīgiem traucējumiem vai ar nepietiekamu pieredzi un zināšanām, kamēr par viņu drošību atbildīgā persona nav viņus īpaši apmācījusi šo ierīci izmantot.
- Jānodrošina, lai ar ierīci nevarētu rotāļties mazi bērni.
- Adapterī ir iekļauts strāvas pārveidotājs. Nenogrieziet adapteri, lai to nomainītu ar citu kontaktdakšu, jo tādējādi tiks izraisīta bīstama situācija.
- Nelieciet ierīces spraudnim paredzētajā līgdzā metālu saturošus materiālus, lai nerastos issavienojums.

Ievērībai

- Šī ierīce ir paredzēta tikai sieviešu ķermeņa apmatojuma likvidēšanai zonās zemāk par kaklu: padusēs, bikini zonā un uz kājām. Nelietojiet to citiem nolūkiem.
- Pilnībā uzlādējiet ierīci reizi 3 vai 4 mēnešos arī tad, ja nelietojat to ilgu laiku.
- Lai izvairītos no bojājumiem un traumām, netuviniet **ieslēgtu** ierīci (ar uzgali vai bez tā) galvas matiem, uzacīm, skropstām, apģērbam, diegiem, vadiem, sukām u.tml.

- Ja jums ir sakairināta āda vai varikozas vēnas, izsitumi, pūtītes, dzimumzīmes (ar matiņiem) vai rētas, tad nelietojiet epilatoru un atslāņošanas uzgali iepriekš nekonsultējoties ar ārstu. Cilvēkiem ar pazeminātu imunitāti, piemēram, cukura diabēta slimniekiem, cilvēkiem ar hemofiliju vai imūnsistēmas deficītu, arī pirms ierīces lietošanas vispirms jākonsultējas ar savu ārstu.
- Higiēnas apsvērumu dēļ ierīci un atslāņošanas suku drīkst izmantot tikai viena persona.
- Lietojot epilatoru pirmās reizes, āda var kļūt nedaudz sarkana un sakairināta. Šis parādība ir pilnībā normāla un tā ātri pazudīs. Ja lietojat ierīci arvien biežāk, jūsu āda pieradīs pie epilēšanas, ādas kairinājums samazināsies un matiņi kļūs tievāki un mīkstāki. Ja kairinājums neizzūd trīs dienu laikā, mēs iesakām konsultēties ar ārstu.
- Nelietojiet epilācijas galviņu, papildierīces, ķemmi vai atslāņošanas uzgali, ja tie ir bojāti, jo tie var radīt ievainojumus.
- Netīriet ierīci ūdenī, kas ir karstāks par temperatūru dušā (maks. 40 °C).
- Uzglabājiet, lietojiet un uzglabājiet ierīci 10–30 °C augstā temperatūrā
- Uzglabājot ierīci, pārliecinieties, ka sienas kontaktligzda darbojas. Iespējams, ka kontaktligzdām spoguļskapjos, virs izlietnēm vai skuvekļiem paredzētajām kontaktligzdām vannas istabās tiek pārtraukta elektrības padeve, ja telpas apgaismojums ir izslēgts.
- Epilējot mitru ādu, neizmantojiet vannai un dušai paredzētās eļļas, jo tās var kairināt ādu.

Atbilstība standartiem

Šī Philips ierīce atbilst visiem standartiem saistībā ar elektromagnētiskiem laukiem (EML). Ja rīkojaties atbilstoši un saskaņā ar šajā rokasgrāmatā sniegtajām instrukcijām, ierīce ir droši izmantojama saskaņā ar mūsdienās pieejamajiem zinātniskiem datiem.

Vispārīgi



- Šis simbols nozīmē, ka ierīce ir piemērota lietošanai vannā un dušā kā arī to var tīrīt, skalojot tekošā ūdenī.
- Drošības apsvērumu dēļ šī ierīci jālieto tikai ar vadu.
- Adapteris ir aprīkots ar automātisku sprieguma selektoru un ir piemērots maiņstrāvas elektrotīklam, kura spriegums ir no 100 līdz 240 voltiem.

Sagatavošana lietošanai

Lādēšana

Epilatora uzlāde ilgst apmēram vienu stundu. Kad epilators ir pilnībā uzlādēts, tā izmantošanas bez vada laiks ir apmēram 30 minūtes.

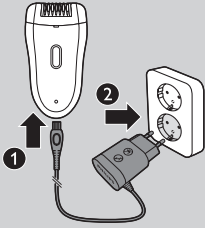

- 1** Pirms uzlādes izslēdziet ierīci. Tad pievienojiet ierīci kontaktligzdai.



- Uzlādēšanas indikators mirgo baltā krāsā, lai norādītu, ka ierīce tiek uzlādēta.



20 min.

- Kad baterija būs pilnībā uzlādēta, uzlādes indikators vēl 20 minūtes nepārtraukti degs un tad izslēgsies.

Zems baterijas enerģijas līmenis vai tukša baterija

- Kad baterija ir gandrīz tukša, uzlādes indikators sāk mirgot sarkanā krāsā. Kad tā notiek, baterijā joprojām ir tik daudz enerģijas, lai vēl dažas minūtes varētu turpināt epilāciju.
- Kad baterija ir pilnīgi tukša, uzlādes indikators nepārtraukti deg sarkanā krāsā. Informāciju par epilatora uzlādi skatiet sadaļā „Lādēšana”.

Ierīces lietošana

Pirms pirmās lietošanas reizes notīriet epilēšanas galviņu un pilnībā uzlādējiet ierīci.

Piezīme. Ierīci nevar izmantot, ja tā ir pievienota elektrotīklam.

Padomi sekmīgai epilēšanai

- **Mitrā epilācija:** ja epilatoru lietojat pirmo reizi, iesakām epilēt mitru ādu, jo ūdens to atslābina un padara šo procesu daudz maigāku un mazāk sāpīgu. Ierīce ir ūdensdroša un to var droši lietot dušā vai vannā.

Padoms. Ja vēlaties, varat lietot ierasto dušas želeju vai putas.

- **Sausā epilācija:** epilāciju visvienkāršāk ir veikt tūlīt pēc vannas vai dušas. Raugieties, lai pirms epilācijas āda būtu pilnībā sausa.
- **Vispārīga informācija:** raugieties, lai āda būtu tīra un attaukota. Pirms epilācijas nelietojiet krēmu.

- **Vispārīga informācija:** epilāciju iesakām veikt vakarā pirms gulētiešanas, jo ādas kairinājums parasti izzūd vienas nakts laikā.
- **Vispārīga informācija:** epilāciju vieglāk un ērtāk veikt, kad matiņu garums ir vismaz 3–4 mm. Ja matiņi ir garāki, iesakām tos vispirms noskūt un epilēt ataugušos īsos matiņus pēc vienas vai divām nedēļām.

Epilēšana

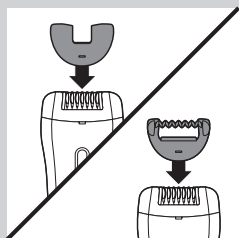

Piezīme. Ja epilācija jums ir jaunums, sāciet to ar dubulto vijņoto masāžas uzgali, lai mazinātu epilācijas radīto vilkšanas sajūtu. Šis uzgalijs ir paredzēts tikai kāju epilēšanai.

Piezīme. Epilējot paduses vai bikini zonu, lietojiet jutīgo zonu aizsargvāciņu, kas samazina aktīvo epilācijas disku skaitu.

- 1** Uzlieciet dubulto vijņoto masāžas uzgali vai jutīgo zonu uzgali uz epilēšanas galviņas.
- 2** Lai ieslēgtu ierīci, nospiediet ieslēgšanas/izslēgšanas pogu.
 - Ierīce sāk darboties ar II ātrumu, un tas ir epilēšanai piemērotākais ātrums.

Piezīme. Ja vēlaties pārslēgt uz I ātrumu, nospiediet ieslēgšanas/izslēgšanas pogu otrreiz. I ātrums ir piemērots zonām, kur matiņi ir īsi, grūti sasniedzamām zonām un tur, kur kauli atrodas tieši zem ādas, piemēram, uz ceļgaliem un potītēm.

- 3** Nostiepiet ādu ar brīvo roku, lai matiņi paceltos stāvus. Pielieciet epilācijas galviņu pie ādas 90° leņķī tā, lai ieslēgšanas/izslēgšanas poga būtu pavērsta virzienā, kurā vēlaties virzīt ierīci.
- Epilējiet bikini zona matiņus, kā parādīts zīmējumā.

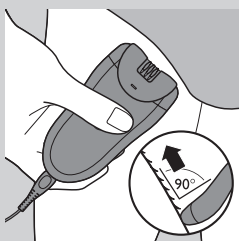

- Epilējiet paduses, kā parādīts zīmējumā.

- 4** Lēni virziet ierīci pa ādu pretēji matiņu augšanas virzienam, vienlaicīgi nedaudz piespiežot.
- 5** Lai izslēgtu ierīci, trešo reizi nospiediet ieslēgšanas/izslēgšanas pogu.

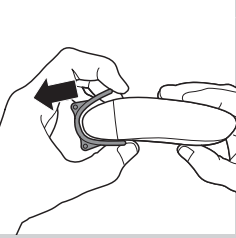

- 6** Noņemiet dubulto vijņoto masāžas uzgali vai jutīgo zonu uzgali, noraujot to no ierīces.

Padoms. Epilējot paduses, lietojiet nedaudz dušas želejas, lai nodrošinātu labāku slīdēšanu.

Padoms. Lai nomierinātu ādu, iesakām tūlīņ vai dažas stundas pēc epilācijas uzklāt mitrinošu krēmu. Padusēm lietojiet maigu, alkoholu nesaturošu dezodorantu.

Atslāņošanas suku lietošana

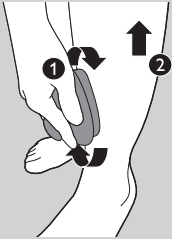

- Varat lietot sausu vai mitru atslāņošanas suku, lai maigi un rūpīgi noņemtu atmirušās ādas šūnas. Veiciet liegas apļveida kustības, lai panāktu maigu pilinga efektu. Tas palīdz novērst matiņu ieaugšanu un nodrošina gludu, maigu un svaigu ādas izskatu.
- Berziet ādu ar atslāņošanas suku vienu dienu pirms un divas dienas pēc epilēšanas. Pēc tam atkārtojiet to 2-3 reizes nedēļā. Berziet kājas ar liegām apļveida kustībām, sākot no potītēm.

Piezīme. Kad lietojat atslāņošanas suku sausai ādai, neziediet to ar abrazīvu krēmu, gēlu vai putām.

Padoms. Lai aizsargātu sausu ādu, mitriniet to katru dienu ar mitrinošu krēmu pēc jūsu izvēles.

Nelietojiet atslāņošanas suku uzreiz pēc epilācijas, jo tā var pastiprināt iespējamo ādas kairinājumu, ko radījis epilators.

Padušu un bikini zonas matiņu skūšana

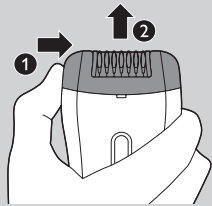

Piezīme. Izmantojiet skūšanas galviņu sausos apstākļos, lai iegūtu vislabākos rezultātus.

Izmantojiet skūšanas galviņu, lai noskūtu jutīgās zonas.

- 1** Pastumiet epilēšanas galviņu uz ierīces aizmugures esošo bultiņu virzienā (1) un noņemiet to no ierīces (2).
- 2** Uzlieciet skūšanas galviņu uz ierīces (1) un bīdiet to pretēji ierīces aizmugurē redzamo bultiņu norādītajam virzienam (2), lai nofiksētu.
- 3** Ieslēdziet ierīci.
- 4** Ar brīvo roku nostiepiet ādu. Kad skujat paduses, lai nostieptu ādu, paceliet savu roku.
- 5** Novietojiet ierīci uz ādas, lai ieslēgšanas/izslēgšanas slīdslēdzis būtu vērst virzienā, kurā virzīsiet ierīci.
- 6** Vienmēr virziet ierīci pretēji matiņu dabiskajam augšanas virzienam.

Piezīme. Pārlicinieties, ka skūšanas sietiņš ar iebūvēto trimmeri vienmēr ir pilnīgi ciešā saskarsmē ar ādu.



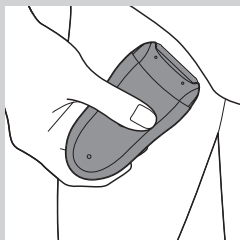

- Noskujiet bikini zonu, kā parādīts attēlā. Virziet ierīci dažādos virzienos.

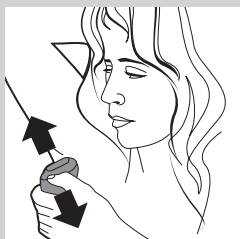

- Skujiet paduses, kā parādīts zīmējumā. Virziet ierīci dažādos virzienos.

7 Kad skūšana pabeigta, izslēdziet ierīci un iztīriet skūšanas galviņu (skatiet nodaļu „Tīrīšana un apkope”).

Matīņu apgriešana pirms epilācijas, izmantojot skūšanas galviņu ar ķemmes uzgali

Izmantojiet skūšanas galviņu un ķemmi, lai nogrieztu matiņus bikini zonā līdz 4 mm garumam. Griešanas ķemmi var arī izmantot, lai aplīdzinātu garus matiņus (garākus par 10 mm).

Piezīme. Izmantojiet ķemmi sausos apstākļos, lai iegūtu vislabākos rezultātus.

1 Lai pievienotu skūšanas galviņu, izpildiet 1. un 2. darbību, kas norādītas sadaļā “Padušu un bikini zonas matiņu skūšana”.

2 Uzlieciet ķemmi uz skūšanas galviņas.

3 Izpildiet sadaļā “Padušu un bikini zonas matiņu skūšana” aprakstīto 3.-7. darbību. Lai griezums būtu vienmērīgs, pārliecinieties, ka ķemmes uzgali pilnībā pieskaras ādai.

Piezīme. Nenovietojiet ierīci uz ādas pārāk stāvus.

Aizsardzība pret pārslodzi

Šī funkcija palīdz novērst ierīces pārkaršanu.

Piezīme. Lai epilators nepārkarstu, nespiediet ierīci pārāk spēcīgi pie ādas. Vislabāk epilators darbojas, ja to virza, nepiespiežot.

Ja ir aktivizēta aizsardzība pret pārkaršanu, ierīce automātiski izslēdzas un uzlādes indikators mirgo sarkanā krāsā vismaz 30 sekundes.

Aizsardzību pret pārkaršanu varat atiestatīt, ļaujot ierīcei atdzist un tad to atkārtoti ieslēdzot.

Piezīme. Ja uzlādes indikators atkal sāk mirgot sarkanā krāsā, ierīce vēl nav pilnībā atdzisusi.

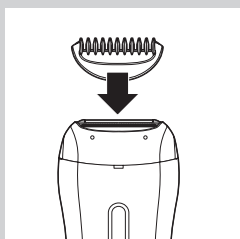

Aizsardzība pret pārslodzi

Ja epilēšanas galviņu spiežat pie ādas pārāk stipri vai epilācijas diski ir nobloķējušies (piemēram, apģērba dēļ), ierīce izslēdzas un uzlādes indikators 5 sekundes mirgo sarkanā krāsā.

Ar pirkstu pagrieziet epilēšanas diskus un izņemiet to, kas bloķē ierīci.

Tīrīšana un kopšana

Ierīces tīrīšanai nekādā gadījumā nelietojiet skrāpjus, abrazīvus tīrīšanas līdzekļus vai agresīvus šķīdumus, piemēram, benzīnu vai acetonu.

Adapterim vienmēr ir jābūt sausam. Nekādā gadījumā neskalojiet to tekošā ūdenī un neiegremdējiet ūdenī.

Piezīme. Pirms ierīces tīrīšanas pārliecinieties, ka tā ir izslēgta.

- Ja nepieciešams, notīriet adapteri ar tīrīšanas suku vai sausu drāniņu.
- Pēc mitrās epilācijas vienmēr rūpīgi noskalojiet ierīci ar ūdeni, lai nodrošinātu vislabāko veiktspēju.

Epilēšanas galviņas un piederumu tīrīšana

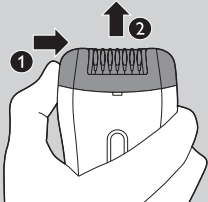

1 Izslēdziet ierīci.

2 Noņemiet uzgali no epilēšanas galviņas.

3 Paspiediet epilācijas galviņu pa labi (1) un noņemiet to no ierīces (2).

Piezīme. Nekādā gadījumā nemēģiniet noņemt epilēšanas diskus no epilēšanas galviņas.



4 Iztīriet brīvos matiņus ar komplektā ietverto suku.

5 Noskalojiet visas daļas tekošā krāna ūdenī un nokratiet lieko ūdeni.

Piezīme. Pārliecinieties, vai visas daļas ir pilnīgi sausas, pirms saliekat ierīci kopā.

Atslāņošanas suku tīrīšana

1 Noskalojiet atslāņošanas suku zem krāna, vajadzības gadījumā izmantojot ziepes vai dušas želeju, un ļaujiet tai nožūt pirms noglabāšanas.

Skūšanas galviņas un ķemmes tīršana

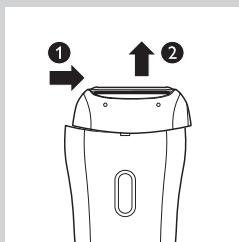

- 1** Bīdiet skūšanas galviņu ierīces aizmugurē redzamo bultiņu norādītajā virzienā (1) un noņemiet to (2).



- 2** Noņemiet skūšanas sietiņu no skūšanas galviņas.

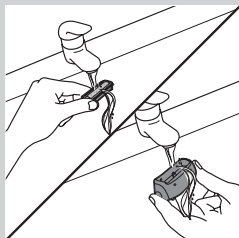

- 3** 5-10 sekundes grozot skalojiet skūšanas sietiņu un skūšanas galviņu zem krāna.

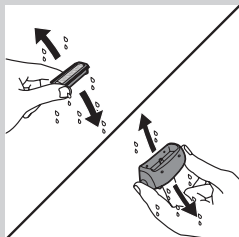

- 4** Kārtīgi nokratiet skūšanas sietiņu un skūšanas galviņu.

Piezīme. Nespiediet skuvekļa sietiņu, lai nesabojātu to.

Piezīme. Pārliecinieties, vai skūšanas sietiņš un skūšanas galviņa būtu pilnībā sausi, pirms tos salikt.

- 5** Notīriet ķemmi ar tīršanas birstīti vai zem krāna ūdens.

Padoms. Divreiz gadā, iesmērējiet skūšanas sietiņu ar pilienu šujmašīnas eļļas.

Rezerves daļas

Ja nepieciešams nomainīt kādu detaļu vai vēlaties iegādāties papildu detaļu, dodieties pie Philips izplatītāja vai apmeklējiet tīmekļa vietni www.philips.com/shop. Ja ir problēmas ar detaļu iegādi, sazinieties ar Philips klientu apkalpošanas centra darbiniekiem savā valstī.

Skūšanas galviņa

Ja skūšanas galviņu lietojat divas vai vairāk reizes nedēļā, skūšanas bloku ieteicams nomainīt aptuveni pēc diviem gadiem vai arī, ja tas ir bojāts.

Vide

- Pēc ierīces darbmūža beigām neizmetiet to kopā ar sadzīves atkritumiem, bet nododiet oficiālā savākšanas punktā pārstrādei. Tādā veidā palīdzēsiet saudzēt vidi.

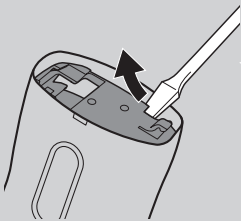

- Iebūvētais lādējamais akumulators satur vielas, kas var piesāņot vidi. Pirms izmešanas vienmēr izņemiet akumulatoru un nododiet ierīci oficiālā savākšanas punktā. Akumulatoru nododiet oficiālā akumulatoru savākšanas punktā. Ja akumulatora izņemšana sagādā grūtības, dodieties ar šo ierīci uz Philips servisa centru, kur darbinieki izņems akumulatoru un atbrīvosies no tā vidi drošā veidā.

Atkārtoti uzlādējamā akumulatora izņemšana

- 1** Atvienojiet ierīci no adaptera. Ļaujiet ierīcei darboties līdz baterija ir pilnīgi tukša.

- 2** Noņemiet epilēšanas galviņu un, izmantojot skrūvgriezi, atveriet ierīci.

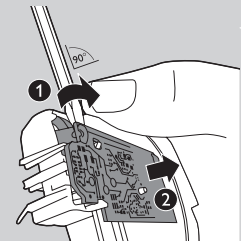

- 3** Ievietojiet skrūvgriezi drukātās shēmas plates mazajā atverē (1). Pagrieziet skrūvgriezi, līdz savienojums starp drukāto shēmu un bateriju pārlūzt (2).

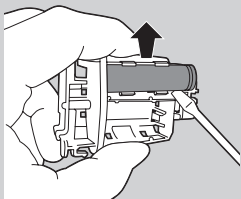

- 4** Ar skrūvgriezi izņemiet akumulatoru no ierīces.

ievērība! Uzmanieties! Akumulatoru baterijas malas ir asas!

Nemēģiniet nomainīt akumulatora bateriju.

Pēc atkārtoti uzlādējamās baterijas izņemšanas, nepieslēdziet ierīci elektrotīklam.

Garantija un apkope

Ja radušās problēmas, nepieciešama informācija, rezerves daļas vai vēlaties iegādāties papildu piederumus, lūdzu, apmeklējiet Philips vietni www.philips.com/support vai sazinieties ar Philips klientu apkalpošanas centru savā valstī. Tā tālruna numurs atrodams pasaules garantijas brošūrā. Ja jūsu valstī nav klientu apkalpošanas centra vērsieties pie vietējā Philips preču izplatītāja.

Traucējummeklēšana

Problēma	Iemesls	Risinājums
Pēc skūšanas vai griešanas mana āda iekaist.	Jūs pārvietojat skuvekli (ar griešanas ķemmi) nepareizā virzienā un/vai izmantojat to ar pārāk lielu spēku.	Var rasties neliels ādas kairinājums, piemēram, sārta āda. Tā ir normāla parādība. Lai novērstu ādas kairinājumu, pārlicinieties, vai skūšanas galviņa (ar griešanas ķemmi) vienmēr ir pilnā saskarē ar ādu, un saudzīgi virziet ierīci pretēji matiņu augšanas virzienam.
		Nespiediet pārāk stipri skūšanas un griešanas laikā, jo tas var radīt ādas kairinājumu.
		Pārbaudiet, vai skūšanas galviņa vai griešanas ķemme nav salauzta. Bojātas vai salauztas daļas nomainiet tikai ar oriģinālām Philips daļām.

Wprowadzenie

Gratulujemy zakupu i witamy wśród użytkowników produktów Philips! Aby w pełni skorzystać z oferowanej przez firmę Philips pomocy, zarejestruj swój produkt na stronie www.philips.com/welcome.

Opis ogólny (rys. 1)

- 1 Nasadka grzebieniowa
- 2 Głowica goląca
- 3 Podwójna nasadka masująca
- 4 Nasadka do delikatnych miejsc
- 5 Dyski depilujące
- 6 Głowica depilująca
- 7 Włącznik
 - jednokrotne naciśnięcie — prędkość II
 - dwukrotne naciśnięcie — prędkość I
 - trzykrotne naciśnięcie — wyłączenie
- 8 Wskaźnik ładowania (kolor biały) ze wskaźnikiem niskiego poziomu naładowania akumulatorów (kolor czerwony)
- 9 Gniazdo do podłączenia małej wtyczki
- 10 Zasilacz
- 11 Etui do przechowywania
- 12 Szczoteczka złuszcząca naskórek
- 13 Szczoteczka do czyszczenia

Ważne

Przed rozpoczęciem korzystania z urządzenia zapoznaj się dokładnie z jego instrukcją obsługi. Instrukcję warto też zachować na przyszłość.

Niebezpieczeństwo

- Zasilacz przechowuj w suchym miejscu.

Ostrzeżenie

- Ze względów bezpieczeństwa w przypadku uszkodzenia zasilacza wymień go na oryginalny zasilacz tego samego typu.
- Urządzenie nie jest przeznaczone do użytku przez osoby (w tym dzieci) o ograniczonych zdolnościach fizycznych, sensorycznych lub umysłowych, a także nieposiadające wiedzy lub doświadczenia w użytkowaniu tego typu urządzeń, chyba że będą one nadzorowane lub zostaną poinstruowane na temat korzystania z tego urządzenia przez opiekuna.
- Nie pozwalaj dzieciom bawić się urządzeniem.
- Zasilacz sieciowy zawiera transformator. Ze względów bezpieczeństwa nie wymieniaj wtyczki zasilacza na inną.
- Nie wkładaj do gniazdka elektrycznego na wtyczkę urządzenia elementów metalowych, aby uniknąć zwarcia.

Uwaga

- To urządzenie jest przeznaczone do usuwania włosów z kobiecego ciała z obszarów znajdujących się poniżej szyi: pach, okolic bikini i nóg. Nie używaj go do żadnego innego celu.
- W pełni ładuj urządzenie co 3-4 miesiące, nawet jeśli nie jest ono używane przez dłuższy czas.

- Aby uniknąć uszkodzeń lub skaleczeń, **włączone** urządzenie (z nasadką lub bez) trzymaj z dala od włosów na głowie, brwi, rzęs, ubrań, nici, przewodów, szczotek itp.
- Nie używaj urządzenia ani szczoteczki złuszczonej naskórek bez uprzedniej konsultacji z lekarzem, jeśli Twoja skóra jest podrażniona lub jeśli masz żylaki, wysypkę, wypryski, pieprzyki (z włoskami) lub zadrapania. Jeśli cierpisz na obniżoną odporność immunologiczną, np. podczas ciąży, lub jeśli masz cukrzycę, hemofilię lub brak ogólnej odporności, przed rozpoczęciem depilacji także zasięgnij opinii lekarza.
- Ze względów higienicznych z urządzenia i szczoteczki złuszczonej naskórek powinna korzystać tylko jedna osoba.
- Podczas kilku pierwszych zastosowań depilatora skóra może być nieco zaczerwieniona i podrażniona. Zjawisko to jest całkowicie normalne i szybko ustępuje. Przy częstym korzystaniu z urządzenia skóra przyzwyczaja się do depilacji, podrażnienie zmniejsza się, a odrastające włoski są cieńsze i bardziej miękkie. Jeśli podrażnienie nie ustąpi w ciągu trzech dni, skonsultuj się z lekarzem.
- Nie używaj głowicy depilującej, głowicy golenia, nasadek ani szczoteczki złuszczonej naskórek, jeśli są uszkodzone lub zepsute, ponieważ może to spowodować uszkodzenia ciała.
- Nie płucz urządzenia wodą o temperaturze wyższej niż temperatura wody do kąpieli (maks. 40°C).
- Używaj urządzenia, ładuj i przechowuj je w temperaturze od 10 do 30°C.
- Gdy ładujemy urządzenie należy sprawdzić, czy gniazdko jest pod napięciem. Zasilanie elektryczne gniazdek w łazienkach znajdujących się w oprawie lusterek nad umywalkami lub przeznaczonych specjalnie do golariek może zostać odłączone w momencie wyłączenia światła.
- Podczas depilacji na mokro nie używaj olejków do kąpieli, gdyż może to spowodować poważne podrażnienia skóry.

Zgodność z normami

To urządzenie firmy Philips spełnia wszystkie normy dotyczące pól elektromagnetycznych. Jeśli użytkownik odpowiednio się z nim obchodzi i używa go zgodnie z zaleceniami zawartymi w instrukcji obsługi, urządzenie jest bezpieczne w użytkowaniu, co potwierdzają wyniki aktualnych badań naukowych.

Opis ogólny



- Ten symbol oznacza, że z urządzenia można korzystać podczas kąpieli lub pod prysznicem oraz że można czyścić je pod bieżącą wodą.
- Ze względów bezpieczeństwa urządzenie może działać tylko na zasilaniu akumulatorowym.
- Zasilacz jest wyposażony w automatyczny przełącznik napięcia i jest dostosowany do użytku w sieciach elektrycznych o napięciu od 100 do 240 V.

Przygotowanie do użycia

Ładowanie

Ładowanie depilatora trwa około 1 godziny. W pełni naładowany depilator może działać bezprzewodowo do 30 minut.

- 1 Przed rozpoczęciem ładowania wyłącz urządzenie. Następnie podłącz je do gniazdka elektrycznego.

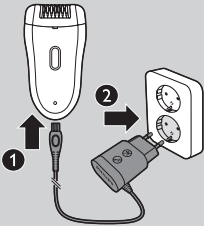

- ▶ Jeśli wskaźnik ładowania miga w kolorze białym, oznacza to, że trwa ładowanie urządzenia.



- ▶ Wskaźnik ładowania świeci na biało przez 20 minut, a następnie gaśnie, gdy akumulator jest w pełni naładowany.

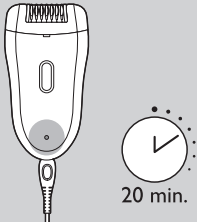

Niski poziom naładowania akumulatora lub akumulator rozładowany

- Gdy akumulator jest niemal całkowicie rozładowany, wskaźnik ładowania zaczyna migać na czerwono. W takim przypadku wystarczy on na kilka minut depilacji.
- Gdy akumulator jest zupełnie rozładowany, wskaźnik ładowania świeci się na czerwono w sposób ciągły. Aby naładować depilator, zapoznaj się z częścią „Ładowanie” powyżej.

Zasady używania

Przed pierwszym użyciem urządzenia wyczyść głowicę depilującą i naładuj całkowicie urządzenie.

Uwaga: Z urządzenia nie należy korzystać, gdy jest ono podłączone do sieci elektrycznej.

Wskazówki dotyczące depilacji

- **Na mokro:** Jeśli depilujesz się po raz pierwszy, zalecamy zastosowanie depilacji na mokro, gdyż woda rozluźnia skórę i sprawia, że depilacja jest mniej bolesna i bardziej delikatna. Urządzenie jest wodoodporne i można z niego bezpiecznie korzystać pod prysznicem lub w wannie.

Wskazówka: Możesz użyć zwykłego żelu pod prysznic lub pianki.

- **Na sucho:** Depilacja jest łatwiejsza tuż po kąpieli lub prysznicu. W chwili rozpoczęcia depilacji skóra musi być całkowicie sucha.
- **Ogólna:** Skóra powinna być czysta i nienatłuszczona. Przed rozpoczęciem depilacji nie nakładaj kremu na skórę.
- **Ogólna:** Zalecamy przeprowadzanie depilacji wieczorem przed snem, ponieważ podrażnienia skóry zwykle ustępują w nocy.
- **Ogólna:** Depilacja jest łatwiejsza i bardziej komfortowa, kiedy włoski mają 3–4 mm długości. Jeśli są dłuższe, zalecamy zgolenie ich przed depilacją, a następnie wydepilowanie odrastających włosków po 1 lub 2 tygodniach.

Depilacja

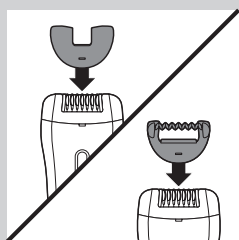

Uwaga: Jeśli wykonujesz depilację po raz pierwszy, zastosuj podwójną nasadkę masującą w celu zmniejszenia uczucia ciągnięcia podczas depilacji. Ta nasadka jest przeznaczona wyłącznie do depilacji nóg.

Uwaga: Aby wydepilować obszar pod pachami lub okolice bikini, użyj nasadki do delikatnych miejsc, która ograniczy liczbę aktywnych dysków depilujących.

- 1 Załóż podwójną nasadkę masującą lub nasadkę do delikatnych miejsc na głowicę depilującą.
- 2 Naciśnij wyłącznik, aby włączyć urządzenie.
 - ▶ Urządzenie zacznie działać z prędkością II, czyli najsukuteczniejszą prędkością depilacji.

Uwaga: Jeśli chcesz wybrać prędkość I, ponownie naciśnij wyłącznik. Prędkość I jest odpowiednia dla obszarów z niewielką ilością włosów, miejsc trudno dostępnych i takich, gdzie tuż pod skórą wyraźnie uwydatniają się kości np. na kolanach i kostkach.

- 3 Naciągnij skórę wolną ręką, aby włosy znalazły się w pozycji pionowej. Umieść głowicę depilującą na skórze pod kątem prostym (90°) z wyłącznikiem skierowanym w kierunku przesuwania urządzenia.

- Depiluj włosy w okolicy bikini w sposób przedstawiony na rysunku.

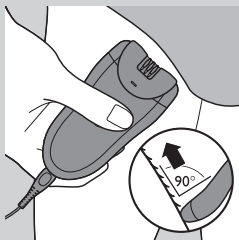
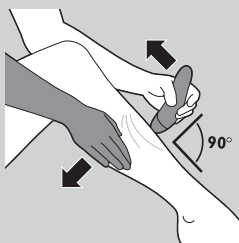

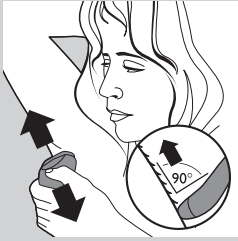

- Depiluj włosy pod pachami w sposób przedstawiony na rysunku.

4 Lekko dociskając, przesuwaj powoli depilator po skórze, w kierunku przeciwnym do kierunku wzrostu włosów.

5 Naciśnij ponownie wyłącznik po raz trzeci, aby wyłączyć urządzenie.

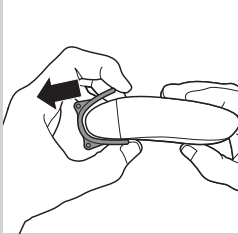

6 Zdejmij podwójną nasadkę masującą lub nasadkę do delikatnych miejsc, pociągając za nią.

Wskazówka: Podczas depilacji pach użyj niewielkiej ilości zwykłego żelu pod prysznic w celu zapewnienia lepszego poślizgu.

Wskazówka: Aby odprężyć skórę, zalecamy zastosowanie kremu nawilżającego natychmiast lub kilka godzin po depilacji. W przypadku pach użyj łagodnego dezodorantu niezawierającego alkoholu.

Używanie szczoteczki złuszczącej naskórek

- Szczoteczki złuszczącej naskórek można używać na sucho lub na mokro w celu delikatnego i dokładnego usunięcia martwych komórek skóry. Aby uzyskać efekt delikatnego złuszczenia, szczoteczka złuszcząca naskórek należy wykonywać łagodne, okrężne ruchy. Pomaga to zapobiegać wrastaniu włosów i zapewnia gładką, miękką i świeżo wyglądającą skórę.

- Szczoteczka złuszcząca naskórek stosuj dzień przed i dwa dni po depilacji. Następnie używaj jej 2–3 razy w tygodniu. Szoruj nogi delikatnymi, okrężnymi ruchami, zaczynając od kostek.

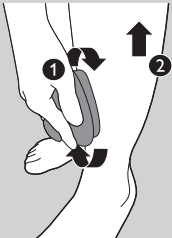

Uwaga: Podczas stosowania szczoteczki złuszczącej naskórek nie używaj złuszczących kremów, żeli bądź pianek.

Wskazówka: Aby zapobiec wysuszeniu skóry, nawilż ją codziennie wybranym kremem nawilżającym.

Nie używaj szczoteczki złuszczącej naskórek zaraz po depilacji, ponieważ może to zwiększyć podrażnienie skóry wywołane depilacją.

Golenie obszarów pod pachami i w okolicy bikini

Uwaga: Aby uzyskać najlepsze rezultaty, używaj głowicy golącej na sucho. Do golenia delikatnych miejsc używaj głowicy golącej.

1 Przesuń głowicę depilującą zgodnie z kierunkiem strzałek znajdujących się z tyłu urządzenia (1) i zdejmij ją z urządzenia (2).

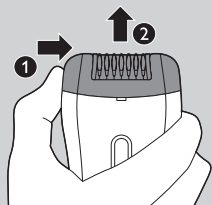

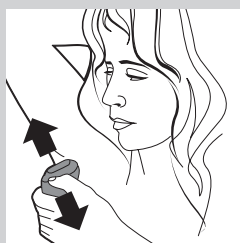
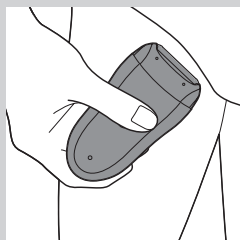
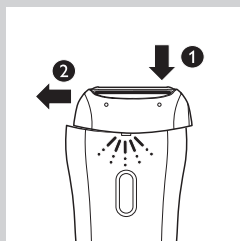

- 2** Umieść głowicę golącą na urządzeniu (1) i przesun ją w kierunku przeciwnym do strzałek znajdujących się w tylnej części urządzenia (2), aby ją zamocować.
- 3** Włącz urządzenie.
- 4** Wolną ręką napręż skórę. Podczas golenia pach unieś ręce do góry, aby napiąć skórę.
- 5** Przyłóż urządzenie do skóry z wyłącznikiem zwróconym w kierunku, w którym zamierzasz przesunąć urządzenie.
- 6** Przesuwaj urządzenie w kierunku przeciwnym do kierunku wzrostu włosów.

Uwaga: Upewnij się, że siateczka goląca z trymerem dotyka skóry całą powierzchnią.

- Gol włosy w okolicy bikini w sposób przedstawiony na rysunku. Przesuwaj urządzenie w różnych kierunkach.
- Gol włosy pod pachami w sposób przedstawiony na rysunku. Przesuwaj urządzenie w różnych kierunkach.

- 7** Po zakończeniu golenia wyłącz urządzenie i oczyść głowicę golącą (patrz rozdział „Czyszczenie i konserwacja”).

Wstępne przycinanie włosów za pomocą głowicy golącej i nasadki grzebieniowej

Użyj głowicy golącej i nasadki grzebieniowej, aby przyciąć włosy w okolicy bikini do długości 4 mm. Możesz także użyć nasadki grzebieniowej w celu wstępnego przycięcia długich włosów (powyżej 10 mm).

Uwaga: Aby uzyskać najlepsze rezultaty, używaj nasadki grzebieniowej wyłącznie na sucho.

- 1** Aby przymocować głowicę golącą, wykonaj czynności 1 i 2 opisane w części „Golenie obszarów pod pachami i w okolicy bikini”.
- 2** Załóż nasadkę grzebieniową na głowicę golącą.
- 3** Wykonaj czynności 3–7 opisane w części „Golenie obszarów pod pachami i w okolicy bikini”. Aby uzyskać równe przycięcie, nasadka grzebieniowa powinna zawsze dotykać skóry.

Uwaga: Nie należy przykładać urządzenia do skóry pod zbyt ostrym kątem.

Ochrona przed przegrzaniem

Ta funkcja pomaga zapobiegać przegrzaniu urządzenia.

Uwaga: Aby zapobiec przegrzaniu depilatora, nie dociskaj urządzenia zbyt mocno do skóry. Aby uzyskać optymalne wyniki, należy przesunąć depilator po skórze, nie wywierając na niego nacisku.

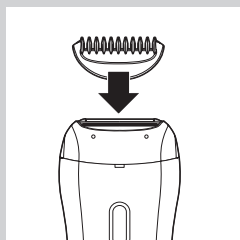

Jeśli funkcja ochrony przed przegrzaniem jest włączona, urządzenie wyłączy się automatycznie, a wskaźnik ładowania miga na czerwono przez 30 sekund.

Funkcję ochrony przed przegrzaniem można zresetować, czekając aż urządzenie ostygnie i włączając je ponownie.

Uwaga: Jeśli wskaźnik ładowania ponownie zacznie migać, oznacza to, że urządzenie jeszcze całkowicie nie ostygło.

System ochrony przed przeciążeniem

Jeśli głowica depilująca zostanie zbyt mocno dociśnięta do skóry lub jej dyski depilujące zostaną zablokowane (np. przez ubrania), urządzenie wyłączy się, a wskaźnik ładowania będzie migał na czerwono przez 5 sekund.

Aby usunąć przeszkodę blokującą dyski depilujące, obracaj dyski depilujące kciukiem.

Czyszczenie i konserwacja

Do czyszczenia urządzenia nigdy nie używaj czyścików, środków ściernych ani żrących płynów, takich jak benzyna lub aceton.

Zasilacz przechowuj w suchym miejscu. Nigdy nie zanurzaj zasilacza w wodzie ani nie płucz go pod kranem.

Uwaga: Przed rozpoczęciem czyszczenia sprawdź, czy urządzenie jest wyłączone i odłączone od zasilania.

- W razie potrzeby wyczyść zasilacz przy użyciu szczoteczki do czyszczenia lub suchej szmatki.
- Aby zapewnić optymalne działanie urządzenia, po każdym użyciu na mokro dokładnie wyczyść je wodą.

Czyszczenie głowicy depilującej i nasadek

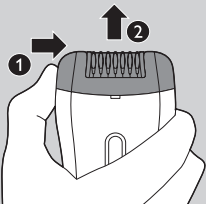

1 Wyłącz urządzenie.

2 Zdejmij nasadkę z głowicy depilującej.

3 Dociśnij głowicę depilującą w prawo (1) i zdejmij ją z urządzenia (2).

Uwaga: Nigdy nie próbuj wyjmować dysków depilujących z głowicy depilującej.

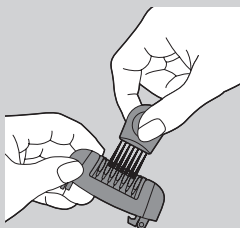

4 Usuń włosy za pomocą szczoteczki do czyszczenia.

5 Oplucz wszystkie części pod bieżącą wodą i wytrząśnij nadmiar wody.

Uwaga: Przed ponownym złożeniem urządzenia upewnij się, że wszystkie części są zupełnie suche.

Czyszczenie szczoteczki złuszczającej naskórek

- 1 Wypłucz szczoteczkę złuszczającą naskórek pod bieżącą wodą — w razie potrzeby z dodatkiem mydła lub żelu pod prysznic — i wysusz ją przed schowaniem.

Czyszczenie głowicy golącej i nasadki grzebieniowej



- 1 Przesuń głowicę golącą zgodnie z kierunkiem strzałek znajdujących się w tylnej części urządzenia (1) i zdejmij ją (2).



- 2 Zdejmij siateczkę golącą z głowicy golącej.

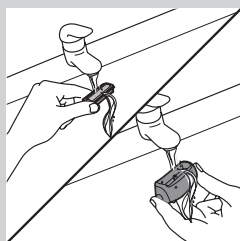

- 3 Oplucz siateczkę golącą oraz wewnętrzną część głowicy golącej pod bieżącą wodą przez 5-10 sekund, obracając je.

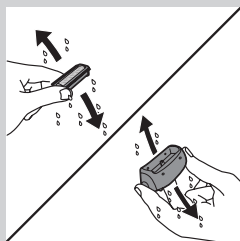

- 4 Porządnie strząśnij resztki wody z siateczki i głowicy golącej.

Uwaga: Nie naciskaj na siateczkę golącą, aby jej nie uszkodzić.

Uwaga: Przed ponownym zamontowaniem siateczki golącej i głowicy golącej upewnij się, że są one zupełnie suche.

- 5 Wyczyść nasadkę grzebieniową szczoteczką do czyszczenia lub umyj pod bieżącą wodą.

Wskazówka: Dwa razy do roku przecieraj siateczkę golącą olejem do maszyny do szycia.

Wymiana

W przypadku konieczności wymiany części lub w celu zakupu dodatkowej części należy zwrócić się do sprzedawcy produktów firmy Philips lub odwiedzić stronę internetową www.philips.com/shop. W razie problemów z uzyskaniem części należy skontaktować się z Centrum Obsługi Klienta firmy Philips w swoim kraju.

Głowica gołająca

Jeśli korzystasz z głowicy gołającej co najmniej dwa razy w tygodniu, wymieniaj element gołący co około 2 lata używania lub w przypadku jego uszkodzenia.

Ochrona środowiska



- Zużytego urządzenia nie należy wyrzucać wraz z normalnymi odpadami gospodarstwa domowego — należy oddać je do punktu zbiórki surowców wtórnych w celu utylizacji. Stosowanie się do tego zalecenia pomaga w ochronie środowiska.



- Wbudowane akumulatory i baterie zawierają substancje szkodliwe dla środowiska naturalnego. Przed wyrzuceniem lub oddaniem urządzenia do punktu zbiórki surowców wtórnych należy pamiętać o ich wyjęciu. Akumulatory i baterie należy wyrzucać w wyznaczonych punktach zbiórki surowców wtórnych. W przypadku problemów z wyjęciem akumulatora lub baterii urządzenie można dostarczyć do centrum serwisowego firmy Philips, którego pracownicy wyjmą i usuną akumulator lub baterię w sposób bezpieczny dla środowiska naturalnego.

Wymywanie akumulatora



- 1** Odłącz urządzenie od zasilacza. Włącz urządzenie i odczekaj, aż akumulator całkowicie się rozładuje.
- 2** Zdejmij głowicę depilującą i otwórz urządzenie za pomocą śrubokręta.
- 3** Włóż śrubokręt w małą szczelinę w płytce drukowanej (1). Obróć śrubokręt, tak aby oddzielić od siebie płytkę drukowaną i akumulator (2).

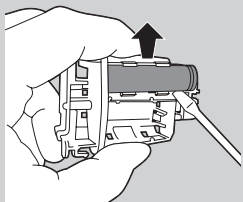

4 Wymij akumulator z urządzenia za pomocą śrubokręta.

Uwaga: Należy zachować ostrożność, gdyż styki akumulatora są ostre.

Nie próbuj wymieniać akumulatora.

Nie wolno podłączać urządzenia do sieci elektrycznej po wyjęciu akumulatora.

Gwarancja i serwis

Jeśli napotkasz problem, potrzebujesz informacji lub części zamiennych bądź chcesz nabyć dodatkowe części, wejdź na stronę firmy Philips: www.philips.com/support. Możesz również skontaktować się z Centrum Obsługi Klienta w swoim kraju. Jego numer telefonu można znaleźć w ulotce gwarancyjnej. Jeśli w Twoim kraju nie ma Centrum Obsługi Klienta, zwróć się o pomoc do sprzedawcy produktów firmy Philips.

Rozwiązywanie problemów

Problem	Przyczyna	Rozwiązanie
Moja skóra jest podrażniona po goleniu lub przycinaniu włosów.	Przesuwasz golarkę (z nasadką do przycinania) w niewłaściwym kierunku i/lub zbyt mocno ją dociskasz.	Nieznaczne podrażnienie skóry, w tym jej zaczerwienienie, jest zjawiskiem normalnym. Aby uniknąć podrażnień skóry, pamiętaj, aby głowica goląca (z nasadką do przycinania) zawsze dotykała skóry całą powierzchnią i aby delikatnie przesunąć urządzenie w kierunku przeciwnym do kierunku wzrostu włosów. Nie naciskaj za bardzo podczas golenia i przycinania, gdyż może to spowodować podrażnienie skóry. Sprawdź, czy głowica goląca lub nasadka do przycinania nie są uszkodzone. Uszkodzone elementy należy wymieniać wyłącznie na oryginalne części firmy Philips.

Introducere

Felicitări pentru achiziție și bun venit la Philips! Pentru a beneficia pe deplin de asistența oferită de Philips, înregistrați-vă produsul la www.philips.com/welcome.

Descriere generală (fig. 1)

- 1 Pieptene
- 2 Capul de radere
- 3 Accesoriu dublu ondulat pentru masaj
- 4 Capac pentru zone sensibile
- 5 Discuri epilatoare
- 6 Cap de epilare
- 7 Butonul Pornit/Oprit
 - apăsați o dată pentru viteza II
 - apăsați de două ori pentru viteza I
 - apăsați de trei ori pentru oprire
- 8 Led de încărcare (alb) cu indicator pentru baterie descărcată (roșu)
- 9 Mufă pentru conector mic
- 10 Adaptor
- 11 Etui pentru păstrare
- 12 Perie de exfoliere
- 13 Perie de curățat

Important

Citiți cu atenție acest manual de utilizare înainte de utilizarea aparatului și păstrați-l pentru consultare ulterioară.

Pericol

- Nu udați adaptorul.

Avertisment

- Dacă adaptorul este deteriorat, înlocuiți-l întotdeauna cu unul original pentru a evita orice accident.
- Acest aparat nu trebuie utilizat de către persoane (inclusiv copii) care au capacități fizice, mentale sau senzoriale reduse sau sunt lipsite de experiență și cunoștințe, cu excepția cazului în care sunt supravegheați sau instruiți cu privire la utilizarea aparatului de către o persoană responsabilă pentru siguranța lor.
- Copiii trebuie supravegheați pentru a nu se juca cu aparatul.
- Adaptorul conține un transformator: Nu încercați să înlocuiți ștecherul adaptorului, întrucât acest lucru duce la situații periculoase.
- Nu introduceți material care conține metal în priza pentru ștecherul aparatului pentru a evita scurtcircuitarea.

Precauție

- Acest aparat este destinat exclusiv îndepărtării părului de pe corp la femei în zonele aflate mai jos de gât: zonele axilare, zona inghinală și picioarele. Nu-l utilizați în alte scopuri.
- Încărcați complet aparatul la fiecare 3 până la 4 luni, chiar dacă nu utilizați aparatul pentru o perioadă mai lungă de timp.

- Pentru a preveni deteriorarea și rănirea, țineți aparatul **în funcțiune** (cu sau fără accesorii) la distanță de părul capilar, gene, sprâncene, haine, fire, cabluri, perii etc.
- Nu utilizați aparatul și peria de exfoliere pe piele iritată sau vene inflamate, erupții, pete, alunițe (cu păr) sau răni, fără a consulta în prealabil medicul. De asemenea, persoanele cu imunitate redusă, persoanele diabetice, hemofilice sau imunodeficitare trebuie să consulte în prealabil medicul, de asemenea.
- Din motive de igienă, aparatul și peria de exfoliere trebuie utilizate de către o singură persoană.
- Pielea se poate înroși și se poate irita după primele epilări. Acest fenomen este absolut normal și dispare repede. Pe măsură ce veți folosi aparatul, pielea se obișnuiește cu epilarea, iritațiile se vor reduce, iar părul care va crește din nou va fi mai subțire și mai fin. Dacă iritația nu dispare după trei zile, vă sfătuim să consultați un medic.
- Nu utilizați capul de epilare, capul de radere, accesoriile, pieptenele sau peria de exfoliere dacă sunt deteriorate sau sparte, deoarece vă puteți răni.
- Nu curățați aparatul cu apă mai fierbinte decât cea utilizată în mod obișnuit pentru duș (max. 40 °C).
- Încărcați, utilizați și păstrați aparatul la o temperatură cuprinsă între 10 °C și 30 °C.
- Asigurați-vă că priza este alimentată când încărcați aparatul. Alimentarea electrică de la prizele din dulapurile cu oglindă de deasupra chiuvetelor sau de la prizele pentru aparate de ras poate fi întreruptă când lumina este stinsă.
- Atunci când vă epilați în condiții umede, nu utilizați uleiuri de duș sau de baie, pentru a evita iritații grave ale pielii.

Conformitatea cu standardele

Acest aparat Philips respectă toate standardele referitoare la câmpuri electromagnetice (EMF). Dacă este manevrat corespunzător și în conformitate cu instrucțiunile din acest manual, aparatul este sigur conform dovezilor științifice disponibile în prezent.

Generalități



- Acest simbol înseamnă că acest aparat este adecvat pentru utilizarea în baie sau sub duș și pentru curățarea sub jet de apă.
- Din motive de securitate, acest aparat poate fi utilizat fără fir.
- Adaptorul este dotat cu un selector automat de tensiune și este adecvat pentru tensiuni de rețea cuprinse între 100 și 240 V.

Pregătirea pentru utilizare

Încărcare

Încărcarea epilatorului durează aproximativ 1 oră. Atunci când epilatorul este complet încărcat, acesta are o perioadă de funcționare fără cablu de până la 30 de minute.

- 1 Opriți aparatul înainte de a-l încărca. Apoi, conectați-l la o priză de perete.

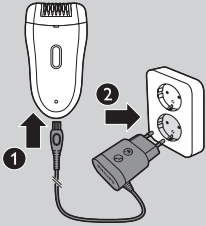

- ▶ Ledul de încărcare clipește alb pentru a indica faptul că aparatul se încarcă.



- ▶ Atunci când bateria este complet încărcată, ledul de încărcare luminează continuu alb timp de 20 de minute și apoi se stinge.

Nivel scăzut al bateriei sau baterie descărcată

- Când bateria este descărcată aproape complet, ledul de încărcare începe să lumineze intermitent roșu. În acest caz, bateria conține în continuare suficientă energie pentru câteva minute de epilare.
- Când bateria este descărcată complet, ledul de încărcare luminează continuu roșu. Pentru a încărca epilatorul, consultați secțiunea 'Încărcare' de mai sus.

Utilizarea aparatului

Înainte de a utiliza aparatul prima dată, curățați capul de epilare și încărcați aparatul complet.

Notă: Nu puteți utiliza aparatul în timp ce este conectat la priză.

Sfaturi pentru epilare

- **Umed:** Dacă nu sunteți obișnuiți cu epilarea, vă recomandăm să începeți epilarea pe pielea umedă, deoarece apa relaxează pielea, diminuează durerea iar epilarea este mai delicată. Aparatul este rezistent la apă și poate fi utilizat în siguranță la duș sau în cadă.
- **Sugestie: Dacă doriți, puteți utiliza gelul sau spuma de duș obișnuită.**
- **Uscat:** Dacă epilarea are loc pe pielea uscată, aceasta devine mai ușoară dacă faceți un duș în prealabil. Înainte de a începe să vă epilați, asigurați-vă că pielea este perfect uscată.
- **Generalități:** Asigurați-vă că pielea este curată și fără urme de grăsime. Nu aplicați nicio cremă pe piele înainte de a începe să vă epilați.
- **Generalități:** Vă sfătuim să vă epilați înainte de a merge la culcare seara, deoarece iritația dispare de obicei în timpul nopții.
- **Generalități:** Epilarea este mai ușor de realizat și mai confortabilă atunci când firele de păr au o lungime de 3-4 mm. Dacă firele de păr sunt mai lungi, vă recomandăm să le radeți mai întâi și să epilați părul mai scurt care crește ulterior după 1 sau 2 săptămâni.

Epilare

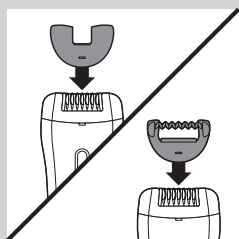

Notă: Dacă nu sunteți obișnuită cu epilarea, începeți să vă epilați cu accesoriul dublu ondulat pentru masaj pentru a minimiza senzația de smulgere la epilare. Acest accesoriu este destinat numai pentru epilarea picioarelor.

Notă: Pentru a epila zona axilară sau zona inghinală, utilizați capacul pentru zone sensibile care reduce numărul de discuri de epilare active.

- 1** Poziționați accesoriul dublu ondulat pentru masaj sau capacul pentru zone sensibile pe capul epilator.
- 2** Apăsăți butonul Pornit/Oprit pentru a porni aparatul.
 - ▶ Aparatul începe să funcționeze la viteza II, care este cea mai eficientă viteză pentru epilare.

Notă: Dacă doriți să utilizați viteza I, apăsați butonul pornit/oprit a doua oară. Viteza I este adecvată pentru zonele cu pilozitate redusă, pentru zonele greu accesibile și pentru zonele în care oasele sunt amplasate direct sub piele, precum genunchii și gleznelor.

- 3** Întindeți pielea cu ajutorul mâinii libere pentru a orienta firele de păr în sus. Așezați capul de epilare la un unghi de 90° pe piele cu butonul pornit/oprit indicând spre direcția în care veți deplasa aparatul.

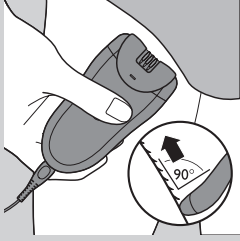

- Epilați zona inghinală conform ilustrației.

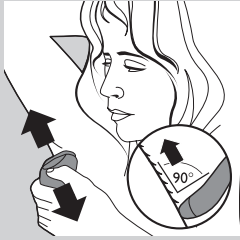

- Epilați zona axilară conform ilustrației.

4 Deplasați aparatul încet pe piele, în sens contrar creșterii părului, apăsând ușor.

5 Apăsăți butonul pornit/oprit a treia oară pentru a închide aparatul.

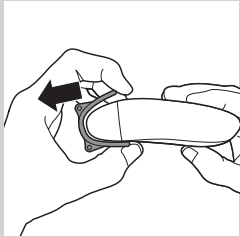

6 Scoateți accesoriul dublu ondulat pentru masaj sau capacul pentru zone sensibile trăgându-l de pe aparat.

Sugestie: Când epilați zonele axilare, folosiți o cantitate mică de gel de duș pentru o alunecare mai ușoară.

Sugestie: Pentru a relaxa pielea, vă recomandăm să aplicați o cremă hidratantă imediat după epilare sau la câteva ore după epilare. Pentru zona axilară, utilizați un deodorant delicat fără alcool.

Utilizarea periei de exfoliere

- Puteți utiliza peria de exfoliere uscată sau umedă pentru a îndepărta blând și eficient celulele de piele moarte. Efectuați mișcări circulare ușoare cu peria de exfoliere pentru un efect delicat de exfoliere. Aceasta contribuie la împiedicarea creșterii părului sub piele și vă oferă o piele netedă, moale și cu aspect proaspăt.
- Periați-vă pielea cu peria de exfoliere cu o zi înainte și cu două zile după epilare. După aceasta, utilizați-o de 2-3 ori pe săptămână. Exfoliați-vă picioarele cu mișcări delicate, circulare, începând de la glezne.

Notă: Atunci când utilizați peria de exfoliere pe piele uscată, nu utilizați creme, geluri sau spume de exfoliere.

Sugestie: Pentru a împiedica uscarea pielii în general, hidratați-vă zilnic pielea cu crema hidratantă preferată.

Nu utilizați peria de exfoliere imediat după epilare, deoarece acest lucru poate intensifica posibila iritare a pielii provocată de epilator.

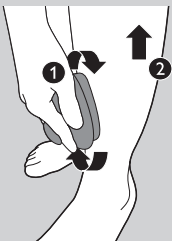

Raderea părului din zonele axilare și inghinală

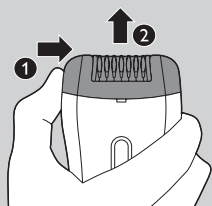

Notă: Utilizați capul de radere în condiții uscate pentru a obține cele mai bune rezultate.

Utilizați capul de radere pentru a rade zonele sensibile.

1 Apăsăți capul de epilare în direcția săgeților de pe spatele aparatului (1) și scoateți-l din aparat (2).



2 Plasați capul de radere pe aparat (1) și împingeți-l în sens invers direcției indicate de săgețile de pe spatele aparatului (2) pentru a-l fixa.

3 Porniți aparatul.

4 Întindeți pielea cu ajutorul mâinii libere. Când radeți zonele axilare, ridicați brațul pentru a întinde pielea.

5 Poziționați aparatul pe piele, cu butonul Pornit/Oprit orientat în direcția în care doriți să deplasați aparatul.

6 Deplasați aparatul în sens contrar direcției în care cresc firele de păr.

Notă: Suprafața de radere cu dispozitiv de tundere integrat trebuie să se afle în permanentă în contact complet cu pielea.

- Epilați zona inghinală conform ilustrației. Mișcați aparatul în diferite direcții.



- Epilați zonele axilare cum se arată în figură. Mișcați aparatul în diferite direcții.

7 Când ați terminat epilarea, opriți aparatul și curățați capul de radere (consultați capitolul 'Curățare și întreținere').

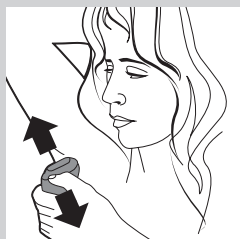

Pretunderea cu capul de radere cu pieptene înainte de epilare

Utilizați capul de radere cu pieptene pentru a vă tunde părul din zona inghinală la o lungime de 4 mm. De asemenea, puteți utiliza pieptenele pentru a tunde mai întâi părul mai lung (peste 10 mm).

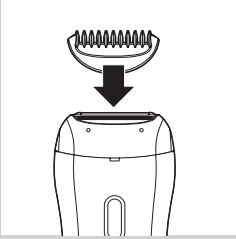

Notă: Utilizați pieptenele doar în condiții uscate pentru a obține cele mai bune rezultate.

- 1** Pentru a atașa capul de radere, urmați pașii 1 și 2 din secțiunea „Raderea părului din zonele axilare și inghinală”.
- 2** Plasați pieptenele pe capul de radere.
- 3** Urmăriți pașii 3 - 7 din secțiunea „Raderea părului din zonele axilare și inghinală”. Pentru a obține un rezultat uniform, asigurați-vă că pieptenele este în contact strâns cu pielea.

Notă: Nu poziționați prea exagerat aparatul pe piele.

Protecție la supraîncălzire

Această funcție ajută la prevenirea supraîncălzirii aparatului.

Notă: Pentru a evita supraîncălzirea epilatorului, nu apăsați aparatul prea tare pe piele. Epilatorul funcționează cel mai bine atunci când îl deplasați pe piele fără să exercitați nicio presiune.

Dacă protecția la supraîncălzire este activată, aparatul se oprește automat și ledul de încărcare luminează intermitent roșu timp de 30 de secunde.

Puteți reseta protecția la supraîncălzire, lăsând aparatul să se răcească și apoi repornindu-l.

Notă: Dacă ledul de încărcare începe să lumineze intermitent roșu din nou, aparatul nu s-a răcit complet încă.

Protecția la supraîncărcare

Dacă apăsați capul de epilare prea tare pe piele sau când discurile epilatoare ale capului de epilare se blochează (de ex. în haine etc.), aparatul se oprește și ledul de încărcare luminează intermitent roșu timp de 5 secunde.

Rotiți discurile de epilare cu degetul mare până când puteți scoate corpul care blochează discurile de epilare.

Curățare și întreținere

Nu folosiți niciodată bureți de sârmă, agenți de curățare abrazivi sau lichide agresive cum ar fi benzina sau acetona pentru a curăța aparatul.

Mențineți întotdeauna adaptorul uscat. Nu-l clătiți niciodată sub robinet sau nu-l introduceți în apă.

Notă: Asigurați-vă că aparatul este oprit și scos din priză când începeți curățarea lui.

- Dacă este necesar, curățați adaptorul cu peria de curățare sau cu o cârpă uscată.
- După fiecare utilizare umedă, curățați aparatul complet cu apă pentru asigurarea unor performanțe optime.

Curățarea capului de epilare și a accesoriilor

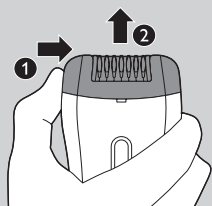

- 1** Opriți aparatul.
- 2** Scoateți accesoriul de pe capul de epilare.
- 3** Împingeți capul de epilare spre dreapta (1) și scoateți-l din aparat (2).

Notă: Nu încercați să desprindeți discurile epilatoare din capul de epilare.



- 4** Îndepărtați firele de păr smulse cu peria de curățare.
- 5** Clătiți toate piesele sub jet de apă și scuturați apa în exces.

Notă: Asigurați-vă că toate piesele sunt complet uscate înainte de a reasambla aparatul.

Curățarea periei de exfoliere

- 1** Clătiți peria de exfoliere sub jet de apă, dacă este necesar cu puțin săpun sau gel de duș și lăsați-o să se usuce înainte de a o depozita.

Curățarea capului de radere și a pieptenului

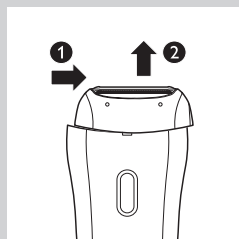

- 1** Apăsați capul de radere în direcția săgeților de pe spatele aparatului (1) și scoateți-l din aparat (2).



- 2** Îndepărtați suprafața de radere de pe capul de radere.

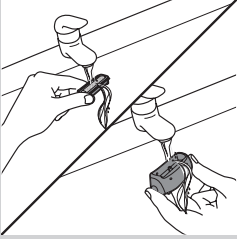

- 3** Clătiți suprafața de radere și interiorul capului de radere sub jet de apă timp de 5-10 secunde răsucindu-le.

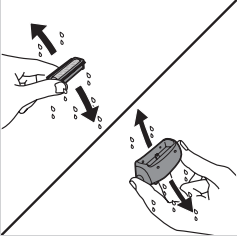

- 4** Scuturați bine suprafața de radere și capul de radere.

Notă: Pentru a nu deteriora suprafața, aceasta nu trebuie apăsată.

Notă: Asigurați-vă că suprafața de radere și capul de radere sunt complet uscate înainte de a le reasambla.

- 5** Curățați pieptenele cu periuța de curățare sau la robinet.

Sugestie: Lubrifiați suprafața de radere cu o picătură de ulei de mașină de cusut de două ori pe an.

Înlocuirea

Dacă aveți nevoie să înlocuiți o componentă sau doriți să achiziționați o componentă suplimentară, consultați dealerul dvs. Philips sau vizitați www.philips.com/shop. Dacă aveți probleme la obținerea componentelor, vă rugăm să contactați centrul de asistență pentru clienți Philips din țara dvs.

Capul de radere

Dacă utilizați capul de radere de două sau de mai multe ori pe săptămână, înlocuiți unitatea de radere după aproximativ doi ani sau dacă este deteriorată.

Protecția mediului



- Nu aruncați aparatul împreună cu gunoiul menajer la sfârșitul duratei de funcționare, ci predați-l la un punct de colectare autorizat pentru reciclare. În acest fel, veți ajuta la protejerea mediului înconjurător.



- Bateria reîncărcabilă integrată conține substanțe care pot polua mediul. Scoateți întotdeauna bateria înainte de a scoate din uz aparatul și de a-l preda la un centru de colectare oficial. Predați bateria la un punct de colectare oficial pentru baterii. Dacă nu reușiți să scoateți bateria, puteți duce aparatul la un centru de service Philips. Personalul de la acest centru va îndepărta bateria și le va recicla în conformitate cu normele de protecție a mediului.

Îndepărtarea bateriei reîncărcabile

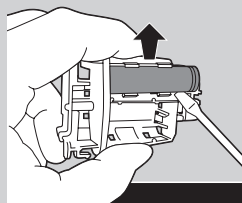
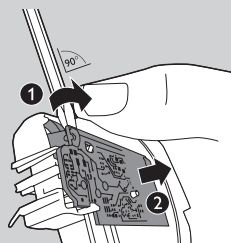
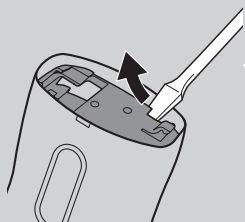

1 Deconectați aparatul de la adaptor. Lăsați aparatul să funcționeze până când bateria se descarcă complet.

2 Scoateți capul de epilare și deschideți aparatul cu o șurubelniță.

3 Introduceți șurubelnița în fanta mică a plăcii cu circuite imprimate (1). Întoarceți șurubelnița până când conexiunea dintre placa de circuite imprimate și baterie se desface (2).

4 Ridicați bateria din aparat cu șurubelnița.

Atenție: Atenție: benzile de contact ale bateriei sunt foarte ascuțite.

Nu încercați să înlocuiți bateria reîncărcabilă.

Nu conectați aparatul la priză după ce ați scos bateria reîncărcabilă.

Garanție și service

Dacă aveți o problemă, aveți nevoie de informații, piese de schimb sau dacă doriți să achiziționați piese suplimentare, vizitați site-ul Web Philips la www.philips.com/support sau contactați centrul de asistență pentru clienți Philips în țara dvs. Veți găsi numărul de telefon în broșura de garanție internațională. Dacă în țara dvs. nu există niciun centru de asistență pentru clienți, contactați distribuitorul Philips local.

Depanare

Problemă	Cauză	Soluție
Pielea mea este iritată după radere sau tundere.	Aparatul de ras (cu pieptenele pentru tuns) se mișcă în direcția greșită și/sau se aplică prea multă presiune pe acesta.	<p>Pot apărea iritații ușoare ale pielii, cum ar fi înroșirea. Acest lucru este normal. Pentru a evita iritațiile pielii, asigurați-vă că respectivul cap de radere (cu pieptenele pentru tuns) este întotdeauna în contact total cu pielea și că deplasați ușor aparatul în sens contrar direcției de creștere a părului.</p> <p>Nu aplicați prea multă presiune în timpul raderii sau al tunderii, deoarece aceasta poate cauza iritații ale pielii.</p> <p>Verificați funcționalitatea capului de radere și a pieptenelui pentru tuns. Înlocuiți piesele deteriorate sau defecte numai cu piese Philips originale.</p>

Введение

Поздравляем с покупкой продукции Philips! Для получения полной поддержки, оказываемой компанией Philips, зарегистрируйте прибор на веб-сайте www.philips.com/welcome.

Общее описание (Рис. 1)

- 1 Насадка-триммер
- 2 Бритвенная головка
- 3 Двойная волнообразная массажная насадка
- 4 Насадка для чувствительных участков
- 5 Эпиляционные диски
- 6 Эпиляционная головка
- 7 Кнопка включения/выключения
 - Нажмите один раз, чтобы включить вторую (II) скорость
 - Нажмите два раза, чтобы включить первую (I) скорость
 - Нажмите три раза, чтобы выключить прибор
- 8 Индикатор зарядки (белый свет) с функцией индикации низкого заряда аккумулятора (красный свет)
- 9 Гнездо для маленького штекера
- 10 Адаптер
- 11 Футляр для хранения
- 12 Массажная щетка
- 13 Щеточка для очистки

Важная информация

Перед использованием прибора внимательно ознакомьтесь с руководством пользователя и сохраните его для дальнейшего использования в качестве справочного материала.

Опасно!

- Избегайте попадания жидкости на адаптер.

Предупреждение

- Если адаптер поврежден, заменяйте его только таким же адаптером, чтобы обеспечить безопасную эксплуатацию прибора.
- Данный прибор не предназначен для использования лицами (включая детей) с ограниченными возможностями сенсорной системы или ограниченными умственными или физическими способностями, а также лицами с недостаточным опытом и знаниями, кроме как под контролем и руководством лиц, ответственных за их безопасность.
- Не позволяйте детям играть с прибором.
- В конструкцию адаптера входит трансформатор. Запрещается заменять адаптер или присоединять к нему другие штекеры: это опасно.
- Во избежание короткого замыкания не вставляйте металлические предметы в разъем прибора.

Внимание!

- Данный прибор предназначен для женщин и может использоваться только для удаления волос на теле в областях ниже шеи: в подмышечной области, в зоне бикини и на ногах. Запрещается использовать его для других целей.
- Полностью заряжайте прибор каждые 3-4 месяца, даже если прибор не используется в течение длительного времени.
- Во избежание повреждений или травм запрещается держать **включенный** прибор (с насадкой или без) рядом с волосами на голове, бровями, ресницами, одеждой, нитками, проводами, щетками и т.п.
- Не используйте прибор и массажную щетку на участках с раздраженной кожей, при наличии на обрабатываемых участках варикозного расширения вен, сыпи, прыщей, родинок (с волосками) или ран без предварительной консультации врача. Лицам с пониженным иммунитетом, страдающим сахарным диабетом, гемофилией и иммунодефицитными состояниями пользоваться прибором можно также только после консультации с врачом.
- Из гигиенических соображений прибором и массажной щеткой может пользоваться только один человек.
- После первых нескольких процедур эпиляции могут появиться раздражение и покраснение кожи. Это обычное явление, которое вскоре пройдет. При более частом использовании кожа привыкнет к эпиляции, а волоски станут мягче и тоньше. Если в течение трех дней раздражение не исчезнет, вам следует обратиться к врачу.
- Во избежание травм не используйте эпиляционную или бритвенную головку, насадку или массажную щетку, если они повреждены или неисправны.
- Не промывайте прибор водой, температура которой выше 40 °С.
- Зарядка, использование и хранение прибора должны производиться при температуре 10 °С — 30 °С.
- При зарядке прибора убедитесь в том, что розетка электросети находится под напряжением. При выключении света подача электроэнергии в электророзетки, размещенные в зеркальных шкафах над умывальными раковинами, или в электророзетки для электробритв в ванных комнатах может прекращаться.
- Во избежание появления серьезного раздражения на коже не используйте масла для душа и ванны во время эпиляции на влажной коже.

Соответствие стандартам

Данный прибор Philips соответствует стандартам по электромагнитным полям (ЭМП). При правильном обращении согласно инструкциям, приведенным в руководстве по эксплуатации, использование прибора безопасно в соответствии с современными научными данными.

Общие сведения



- Данный символ означает, что прибор можно использовать в душе или ванной, а также промывать проточной водой.
- В целях безопасности прибором можно пользоваться только в беспроводном режиме.
- Адаптер снабжен устройством автоматического выбора напряжения и предназначен для электросетей с напряжением от 100 до 240 вольт.

Подготовка прибора к работе

Зарядка

Зарядка эпилятора занимает примерно 1 час. При полной зарядке время автономной работы эпилятора составляет максимум 30 минут.

- 1** Перед зарядкой отключите прибор, а затем подключите его к электросети.

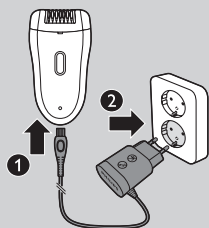

- ▶ Мигающий белым индикатор зарядки сигнализирует о том, что прибор заряжается.



- ▶ После полной зарядки аккумулятора индикатор загорается немигающим белым светом на 20 минут, а затем гаснет.

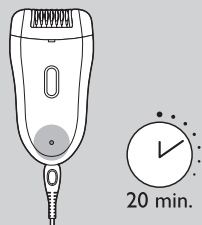

Низкий или нулевой заряд аккумулятора

- При низком заряде аккумулятора индикатор зарядки начинает мигать красным светом. Оставшегося заряда аккумулятора хватит еще на несколько минут эпиляции.
- При полной разрядке аккумулятора индикатор зарядки горит ровным красным светом. Инструкции по зарядке эпилятора приведены в разделе "Зарядка" выше.

Использование прибора

Перед первым использованием прибора очистите эпиляционную головку и полностью зарядите аккумулятор.

Примечание Во время подключения к электросети пользоваться прибором нельзя.

Советы по проведению эпиляции

- **На влажной коже.** Если эпиляция ранее не проводилась, рекомендуем начать с эпиляции на влажной коже, поскольку вода расслабляет кожу и делает процедуру эпиляции менее болезненной и более щадящей. Прибор оснащен водонепроницаемым корпусом, поэтому им можно пользоваться в ванной или душе.

Совет. При желании можно использовать гель для душа или пену.

- **На сухой коже.** При проведении эпиляции на сухой коже помните, что эпиляция проходит легче сразу после принятия душа или ванны. При этом кожа должна быть абсолютно сухой.
- **Общие рекомендации.** Кожа должна быть чистой и не жирной. Не наносите крем перед эпиляцией.
- **Общие рекомендации.** Рекомендуется проводить процедуру эпиляции вечером перед сном, так как возможное раздражение обычно проходит за ночь.
- **Общие рекомендации.** Оптимальная длина волосков, при которой снижается уровень болевых ощущений, составляет 3—4 мм. Если волоски длиннее, мы рекомендуем сбрить их и провести эпиляцию через 1—2 недели, после того как волоски немного отрастут.

Эпиляция

Примечание Если эпиляция проводится впервые, рекомендуем использовать двойную волнообразную массажную насадку. Она позволит сделать эпиляцию менее болезненной. Данная насадка предназначена только для эпиляции ног.

Примечание Для эпиляции в области подмышек и бикини используйте насадку для чувствительных участков, которая позволяет сократить число задействованных эпиляционных дисков.

- 1 Установите двойную волнообразную массажную насадку или насадку для чувствительных участков на эпиляционную головку.
 - 2 Для включения прибора нажмите кнопку включения/выключения.
- ▶ Прибор начнет работать на второй скорости, оптимальной для проведения эпиляции.

Примечание Если вы хотите включить первую скорость, нажмите кнопку включения/выключения второй раз. Первая скорость подходит для областей с небольшим количеством волос, труднодоступных участков, а также зон, где кости расположены близко к коже, например на коленях и лодыжках.

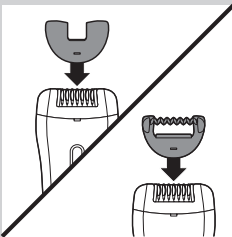

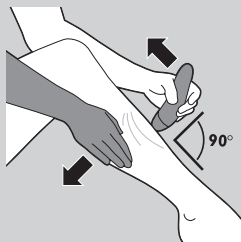

- 3** Свободной рукой оттяните кожу, чтобы приподнять волоски. Расположите эпиляционную головку под углом 90° к поверхности кожи, таким образом, чтобы кнопка включения/выключения была направлена в сторону перемещения прибора.

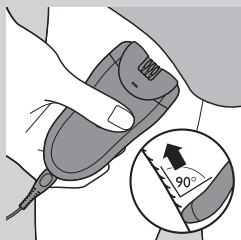

- Производите эпиляцию линии бикини, как показано на рисунке.

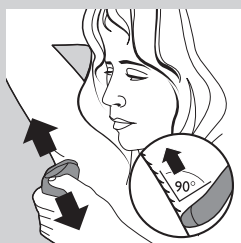

- Производите эпиляцию подмышек, как показано на рисунке.

- 4** Медленно, слегка прижимая, перемещайте эпилятор против направления роста волос.

- 5** Чтобы выключить прибор, снова нажмите кнопку включения/выключения.

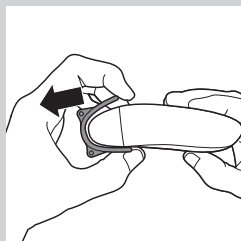

- 6** Снимите двойную волнообразную массажную насадку или насадку для чувствительных участков, потянув в направлении от прибора.

Совет. Во время бритья в области подмышек используйте небольшое количество геля для душа для лучшего скольжения.

Совет. Для смягчения кожи непосредственно сразу или спустя несколько часов после эпиляции рекомендуем наносить увлажняющий крем. В области подмышек используйте мягкий дезодорант без содержания спирта.

Использование массажной щетки

- Массажная щетка может использоваться на влажной или сухой коже для мягкого и эффективного удаления омертвевших клеток. Для достижения эффекта мягкого пилинга совершайте круговые движения при помощи массажной щетки. Данная процедура предотвратит врастание волос и сделает кожу мягкой, гладкой и красивой.

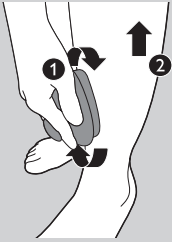

- Используйте массажную щетку за один день до и два дня после проведения эпиляции. Затем используйте щетку 2—3 раза в неделю. Пилинг ног проводите мягкими круговыми движениями, начиная с лодыжек.

Примечание Если массажная щетка применяется на сухой коже, не используйте скрабы, гели или пенки.

Совет. Чтобы избежать сухости, ежедневно увлажняйте кожу любимым увлажняющим кремом.

Не используйте массажную щетку сразу после эпиляции, пилинг может усилить раздражение, вызванное эпиляцией.

Бритье подмышек и линии бикини

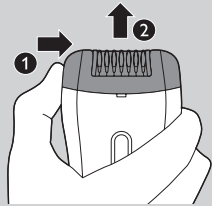

Примечание Для достижения наилучших результатов используйте бритвенную головку на сухой коже.

Используйте бритвенную головку для бритья чувствительных участков.

- 1 Сдвиньте эпиляционную головку по стрелке на задней панели (1) и снимите ее с прибора (2).

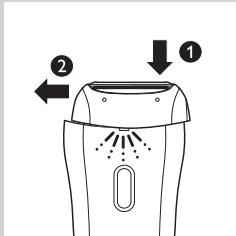

- 2 Наденьте бритвенную головку на прибор (1) и надавите против стрелок на задней панели прибора (2), чтобы зафиксировать ее.

- 3 Включите прибор.

- 4 Свободной рукой слегка оттяните кожу. При бритье подмышек, поднимите руку, чтобы растянуть кожу.

- 5 Приложите эпилятор к поверхности кожи, направив кнопку включения/выключения в сторону перемещения прибора.

- 6 Всегда перемещайте прибор против направления роста волос.

Примечание Следите, чтобы бритвенная сетка с встроенным триммером, плотно соприкасалась с кожей.

- Выполняйте бритье линии бикини, как показано на рисунке. Перемещайте прибор в различных направлениях.



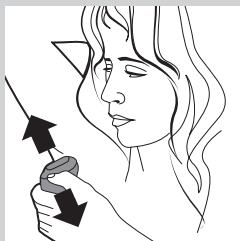

- Проводите бритье подмышек как показано на рисунке. Перемещайте прибор в различных направлениях.

7 После бритья выключите устройство и промойте бритвенную головку (см. раздел “Очистка и уход”).

Подравнивание с помощью бритвенной насадки и насадки-триммера для подготовки к эпиляции

Используйте бритвенную насадку и насадку-триммер для подравнивания волос в области бикини до длины 4 мм. Насадку-триммер также можно использовать для подготовительного подравнивания длинных волос (длиной более 10 мм).

Примечание Для достижения наилучших результатов используйте насадку-триммер только на сухой коже.

1 Чтобы установить бритвенную насадку, выполните шаги 1 и 2, описанные в разделе “Бритье подмышек и линии бикини”.

2 Наденьте насадку-триммер на бритвенную головку.

3 Следуйте инструкциям, описанным в шагах 3—7 раздела “Бритье подмышек и линии бикини”. Для получения ровной стрижки следите за тем, чтобы насадка-триммер полностью прилегала к коже.

Примечание Не держите прибор под острым углом.

Защита от перегрева

Данная функция предотвращает перегрев прибора.

Примечание Чтобы избежать перегрева эпилятора, не прижимайте его к коже слишком сильно. Оптимальная работа прибора обеспечивается при отсутствии давления.

При срабатывании защиты от перегрева прибор автоматически выключается, индикатор зарядки мигает красным светом в течение 30 секунд.

Чтобы выключить защиту, необходимо дать устройству остыть и снова включить его.

Примечание Если индикатор зарядки снова начинает мигать красным светом, прибор недостаточно остыл.

Защита от перегрузки

При излишнем давлении на эпиляционную головку или в случае блокировки эпиляционных дисков (например, одеждой) прибор выключается, индикатор зарядки мигает красным светом в течение 5 секунд.

Прокрутите эпиляционные диски и извлеките объект, блокирующий их движение.

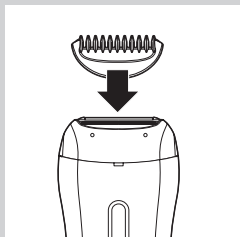

Очистка и уход

Запрещается использовать для чистки прибора губки с абразивным покрытием, абразивные чистящие средства или растворители типа бензина или ацетона.

Не подвергайте адаптер воздействию влаги. Не промывайте его под струей воды и не погружайте в воду.

Примечание Перед тем как начать очистку прибора, убедитесь, что он выключен и отсоединен от электросети.

- При необходимости очистите адаптер щеточкой для очистки или сухой тканью.
- После использования на влажной коже тщательно очищайте прибор для обеспечения оптимальной работы.

Очистка эпиляционной головки и насадок

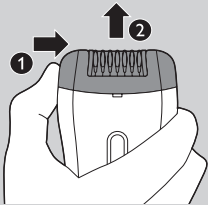

- 1** Выключите прибор.
- 2** Снимите насадку с эпиляционной головки.
- 3** Сдвиньте эпиляционную головку вправо (1) и снимите ее с прибора (2).

Примечание Не пытайтесь вынуть эпиляционные диски из эпиляционной головки.



- 4** Удалите волосы щеточкой для очистки.
- 5** Промойте все детали под проточной водой, стряхните лишнюю влагу.

Примечание Перед сборкой убедитесь, что все детали абсолютно сухие.

Очистка массажной щетки

- 1** Промойте массажную щетку проточной водой, при необходимости используя небольшое количество мыла или геля для душа. Перед тем как убрать щетку на хранение, тщательно высушите ее.

Очистка бритвенной головки и насадки-триммера

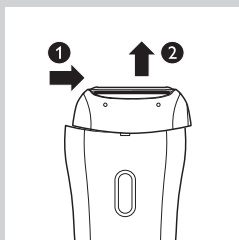

- 1** Сдвиньте бритвенную головку по стрелкам на задней панели (1) и снимите ее с прибора (2).



- 2** Снимите с бритвенной головки сетку.

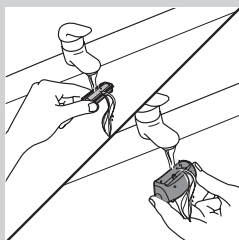

- 3** Промойте бритвенную сетку и внутреннюю поверхность бритвенной головки, поворачивая их под струей воды 5-10.

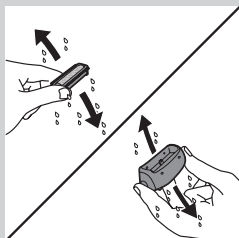

- 4** Стряхните воду с бритвенной сетки и бритвенной головки.

Примечание Чтобы избежать поломки, не нажимайте на бритвенную сетку.

Примечание Полностью высушите бритвенную сетку и бритвенную головку, прежде чем снова собирать их.

- 5** Очистите насадку-триммер щеточкой для очистки или промойте под краном.

Совет. Дважды в год наносите на бритвенную сетку каплю швейного масла.

Замена

При необходимости замены или приобретения какой-либо детали посетите торговую организацию Philips или зайдите на веб-сайт www.philips.com/shop. Если при заказе запасных частей возникли проблемы, обратитесь в местный центр поддержки потребителей Philips.

Бритвенная головка

При использовании бритвенной головки несколько раз в неделю бритвенный блок следует заменять приблизительно раз в два года или при повреждении его частей.

Защита окружающей среды



- После окончания срока службы не выбрасывайте прибор вместе с бытовыми отходами. Передайте его в специализированный пункт для дальнейшей утилизации. Этим вы поможете защитить окружающую среду.



- Аккумулятор содержит вещества, загрязняющие окружающую среду. После окончания срока службы прибора, перед тем как передать его на утилизацию, обязательно извлеките аккумулятор. Аккумулятор следует утилизировать в специализированных пунктах. Если при извлечении аккумулятора возникли затруднения, можно передать прибор в сервисный центр Philips, где аккумулятор извлекут и утилизируют безопасным для окружающей среды способом.

Извлечение аккумулятора

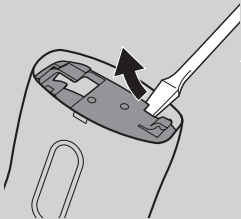

- 1** Отсоедините адаптер от прибора. Оставьте прибор включенным до полной разрядки аккумулятора.

- 2** Снимите эпиляционную головку и откройте корпус прибора с помощью отвертки.

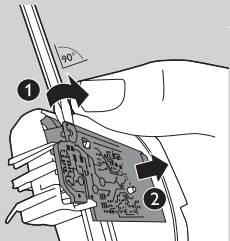

- 3** Вставьте отвертку в небольшой паз в печатной плате (1). Поворачивайте отвертку до отсоединения печатной платы от аккумулятора (2).

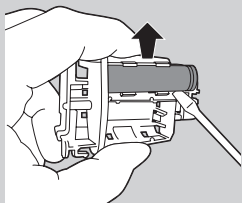

4 С помощью отвертки извлеките аккумулятор из прибора.

Внимание! Будьте осторожны: контактные полосы аккумулятора острые.

Не пытайтесь заменить аккумулятор.

Не подключайте прибор к электросети после удаления аккумулятора.

Гарантия и обслуживание

Для получения дополнительной информации, заказа запасных частей или в случае возникновения проблем зайдите на веб-сайт Philips www.philips.com/support или обратитесь в центр поддержки потребителей Philips в вашей стране (номер телефона центра указан на гарантийном талоне). Если подобный центр в вашей стране отсутствует, обратитесь в местную торговую организацию Philips.

Поиск и устранение неисправностей

Проблема	Причина	Способы решения
После бритья или подравнивания на коже появляется раздражение.	Вы перемещаете бритву (с насадкой-триммером) не в том направлении и/или слишком надавливаете на прибор.	На коже может появиться раздражение в виде покраснения. Это нормальная кожная реакция. Чтобы избежать появления раздражения, следите за тем, чтобы бритвенная головка (с насадкой-триммером) плотно прилегала к коже, и плавно перемещайте прибор против направления роста волос.
		Во время бритья или подравнивания волос не прижимайте прибор к коже слишком сильно во избежание появления кожных реакций.
		Убедитесь, что на бритвенной головке или насадке-триммере нет повреждений. Заменяйте поврежденные или сломанные детали только соответствующими оригинальными деталями производства Philips.

Úvod

Gratulujeme Vám ku kúpe a vitajte medzi zákazníkmi spoločnosti Philips!
Ak chcete využiť všetky výhody zákazníckej podpory spoločnosti Philips, zaregistrujte svoj výrobok na adrese www.philips.com/welcome.

Opis zariadenia (Obr. 1)

- 1 Hrebeňový nástavec
- 2 Holiaca hlava
- 3 Dvojitý vlnovitý masážny nástavec
- 4 Kryt na epiláciu citlivých oblastí
- 5 Epilačné disky
- 6 Epilačná hlava
- 7 Vypínač
 - rýchlosť II zapnete jedným stlačením
 - rýchlosť I zapnete dvomi stlačeniami
 - vypnete tromi stlačeniami
- 8 Kontrolné svetlo nabíjania (svieti na bielo) s indikátorom takmer vybitých batérie (svieti na červeno)
- 9 Konektor pre malú koncovku
- 10 Adaptér
- 11 Puzdro na odkladanie
- 12 Exfoliačná kefka
- 13 Čistiaca kefka

Dôležité

Pred použitím zariadenia si pozorne prečítajte tento návod na použitie a uschovajte si ho na použitie v budúcnosti.

Nebezpečenstvo

- Adaptér udržiavajte v suchu.

Varovanie

- Ak je poškodený adaptér, nechajte ho vymeniť za niektorý z originálnych typov, aby ste predišli nebezpečným situáciám.
- Spotrebič nie je určený na používanie osobami (vrátane detí) so zníženými fyzickými, zmyslovými alebo mentálnymi schopnosťami alebo s nedostatkom skúseností a vedomostí, pokiaľ im osoba zodpovedná za ich bezpečnosť neposkytuje dohľad alebo ich nepoučila o používaní spotrebiča.
- Deti musia byť pod dozorom, aby sa nehrali so zariadením.
- Súčasťou adaptéra je transformátor. Adaptér nesmiete oddeliť a vymeniť za iný typ zástrčky, lebo by ste mohli spôsobiť nebezpečnú situáciu.
- Do zásuvky na pripojenie koncovky napájania zariadenia nevkladajte predmety obsahujúce kovy, aby nedošlo ku skratu.

Výstraha

- Toto zariadenie je určené len na odstraňovanie ženského telesného ochlpenia v oblastiach pod krkom: podpazušie, línia bikín a nohy. Nepoužívajte ho na iné účely.
- Batériu zariadenia nabíjajte každé 3 až 4 mesiace a to aj v prípade, ak ho dlhšiu dobu nebudete používať.

- Aby ste predišli poškodeniu a riziku poranenia, so **zapnutým** zariadením (s nastavcom alebo bez neho) sa nepribližujte k vlasom, mihalniciam, obočiu, oblečeniu, nitiam, káblom, kefám a pod.
- Zariadenie a exfoliačnú kefku nepoužívajte na epiláciu podráždenej pokožky ani pokožky s kľúčovými žilami, vyrážkami, bradavicami, materskými znamienkami (s chlčkami) alebo ranami, ale najskôr sa obráťte na svojho lekára. Osoby s oslabenou imunitou alebo osoby trpiace na cukrovku, hemofíliu, prípadne imunitnú nedostatocnosť by sa tiež mali najskôr poradiť so svojím lekárom.
- Z hygienických dôvodov by mala zariadenie a exfoliačnú kefku používať iba jedna osoba.
- Po prvých epiláciách môže Vaša pokožka sčervenat' a byť podráždená. Je to normálny jav, ktorý čoskoro odznie. Keď budete používať epilátor pravidelne, Vaša pokožka si na epiláciu privykne, nepodráždi sa a nové chlčky narastú tenšie a jemnejšie. Ak podráždenie pokožky neprejde ani po troch dňoch, odporúčame Vám navštíviť lekára.
- Epilačnú hlavu, holiacu hlavu, nastavce, hrebeňový nastavac ani exfoliačnú kefku nesmiete používať, ak sú poškodené alebo zlomené, pretože by mohlo dôjsť k poraneniu.
- Zariadenie nikdy nečistite vodou, ktorej teplota je vyššia ako teplota vody na sprchovanie (max. 40 °C).
- Zariadenie nabíjajte, používajte a skladujte pri teplotách 10 °C až 30 °C.
- Pri nabíjaní batérie skontrolujte, či je zásuvka pod prúdom. Ak je v kúpeľni vypnuté svetlo, zásuvky v zrkadlových skrinkách nad umývadlom alebo zásuvky na pripojenie holiaceho strojčeka nemusia byť pod prúdom.
- Pri epilácii mokrej pokožky nepoužívajte oleje do kúpeľa ani sprchovacie oleje, pretože by mohlo dôjsť k vážnemu podráždeniu pokožky.

Súlad zariadenia s normami

Toto zariadenie značky Philips vyhovuje všetkým normám týkajúcim sa elektromagnetických polí (EMF). Ak budete zariadenie používať správne a v súlade s pokynmi v tomto návode na použitie, bude jeho použitie bezpečné podľa všetkých v súčasnosti známych vedeckých poznatkov.

Všeobecné informácie



- Tento symbol znamená, že zariadenie je vhodné na používanie vo vani alebo sprche a na čistenie pod tečúcou vodou.
- Z bezpečnostných dôvodov zariadenie možno používať len vtedy, keď nie je pripojené do siete.
- Adaptér je vybavený automatickým voličom napätia, ktorý sa automaticky prispôbi napätiu v sieti v rozsahu 100 až 240 V.

Príprava na použitie

Nabíjanie

Nabíjanie batérií epilátora trvá približne 1 hodinu. Keď sú batérie epilátora úplne nabité, bez pripojenia do siete ho možno používať až 30 minút.

- 1 Zariadenie pred nabíjaním vypnite. Potom ho pripojte do elektrickej zásuvky.

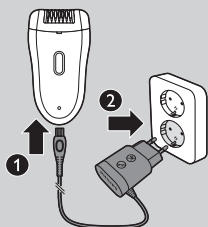

- Blikajúce biele kontrolné svetlo nabíjania znamená, že sa zariadenie nabíja.



- Keď je batéria úplne nabitá, kontrolné svetlo nabíjania bude nepretržite svietiť na bielo počas 20 minút a potom zhasne.



20 min.

Takmer alebo úplne vybitá batéria

- Keď je batéria takmer vybitá, kontrolné svetlo nabíjania začne blikať na červeno. Keď k tomu dôjde, v batérii je ešte stále dostatok energie na niekoľko minút epilovania.
- Keď je batéria úplne vybitá, kontrolné svetlo nabíjania sa trvalo rozsvieti na červeno. Ak chcete epilátor nabiť, pozrite si časť „Nabíjanie“ uvedenú vyššie.

Použitie zariadenia

Pred prvým použitím vyčistite epilačnú hlavu a zariadenie úplne nabite.

Poznámka: Zariadenie nemožno používať, kým je pripojené do elektrickej siete.

Tipy pre epiláciu

- **Mokrú pokožku:** Ak s epiláciou len začínate, odporúčame epilovať mokrou pokožku, pretože voda pokožku uvoľní a epilácia bude menej bolestivá a jemnejšia. Zariadenie je vodotesné a možno ho bezpečne používať v sprche alebo vani.

Tip: Ak chcete, môžete používať svoj bežný sprchový gél alebo penu.

- **Suchá pokožka:** Epilácia suchej pokožky je jednoduchšia po kúpaní alebo sprche. Pred epiláciou musí byť pokožka úplne suchá.
- **Všeobecná rada:** Dbajte na to, aby Vaša pokožka bola čistá a nebola masťná. Pred začiatkom epilácie nepoužívajte žiadny krém.
- **Všeobecná rada:** Odporúčame vykonávať epiláciu pred spaním, pretože podráždenie pokožky zvyčajne cez noc zmizne.
- **Všeobecná rada:** Epilácia je jednoduchšia a pohodlnejšia, keď majú chĺpky dĺžku 3 až 4 mm. Ak sú chĺpky dlhšie, odporúčame, aby ste miesta najskôr oholili a po 1 alebo 2 týždňoch epilovali kratšie, dorastajúce chĺpky.

Epilácia

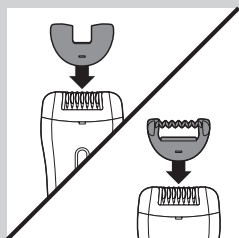

Poznámka: Ak s epiláciou len začínate, začnite epilovať pomocou dvojitého vlnitého masážneho nástavca, minimalizujete tak nepríjemné pocity pri epilácii. Tento nástavec je určený len na epiláciu nôh.

Poznámka: Pri epilácii oblasti bikín alebo podpazušia použite kryt na epiláciu citlivých oblastí, ktorý znižuje počet aktívnych epilačných diskov.

- 1** Nasadíte dvojitý vlnitý masážny nástavec alebo kryt na epiláciu citlivých oblastí na epilačnú hlavu.
- 2** Stlačením vypínača zapnete zariadenie.
 - ▶ Zariadenie začne pracovať na rýchlosti II, čo je najúčinnnejšia rýchlosť na epiláciu.

Poznámka: Ak chcete použiť rýchlosť I, stlačte vypínač druhýkrát. Rýchlosť I je vhodná na oblasti s redším ochlpením, ťažko dostupné oblasti a oblasti, kde sa kosť nachádza tesne pod pokožkou, napr. kolena a členky.

- 3** Pomocou voľnej ruky napnite pokožku, aby sa chĺpky vzpriamili. Epilačnú hlavu priložte na pokožku pod uhlom 90°, aby vypínač smeroval na miesta, kam sa budete so zariadením pohybovať.

- Oblasť bikín epilujte spôsobom znázorneným na obrázku.

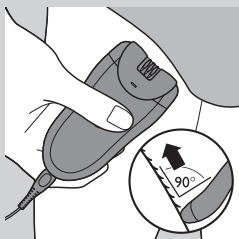

- Podpazušie epilujte spôsobom znázorneným na obrázku.

- 4** Zariadením pohybujte pomaly po pokožke proti smeru rastu chĺpkov a pritom ho ku nej jemne pritláčajte.

- 5** Tretím stlačením vypínača zariadenie vypnete.



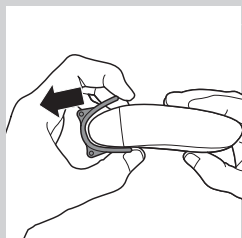

- 6** Potiahnutím odpojte dvojitý vlnovitý masážny nástavec alebo kryt na epiláciu citlivých oblastí zo zariadenia.

Tip: Pri epilácii podpažusia použite malé množstvo svojho obľúbeného sprchovacieho gélu, ktorý zlepši kĺzanie strojčeka.

Tip: Na uvoľnenie pokožky odporúčame okamžite alebo niekoľko hodín po epilácii naniest' na pokožku hydratačný krém. V oblasti podpažusia použite jemný dezodorant bez alkoholu.

Používanie exfoliačnej kefy

- Pomocou exfoliačnej kefy môžete namokro alebo nasucho jemne a dôkladne odstrániť odumreté bunky pokožky. Exfoliačnou kefkou vykonávajte jemné krúživé pohyby, dosiahnete tak jemný exfoliačný účinok. Tak zabránite vrastaniu chĺpkov a dosiahnete tak hladký, jemný a svieži vzhľad pokožky.
- Pokožku čistite exfoliačnou kefkou deň pred epiláciou a dva dni po nej. Potom ju používajte 2 až 3-krát týždenne. Drhnite nohy jemnými krúživými pohybmi, pričom začnite na členkoch.

Poznámka: Keď používate exfoliačnú kefku na suchej pokožke, nepoužívajte exfoliačné krémy, gély alebo peny.

Tip: Ak chcete predchádzať vzniku suchej pokožky vo všeobecnosti, zvlhčujte ju denne obľúbeným hydratačným krémom.

Nepoužívajte exfoliačnú kefku bezprostredne po epilácii, lebo môže zvýšiť možné podráždenie pokožky spôsobené epilátorom.

Holenie pokožky podpažusia a oblasti bikín

Poznámka: Na dosiahnutie najlepších výsledkov používajte holiacu hlavu na suchej pokožke.

Holiacu hlavu používajte na holenie citlivých oblastí.

- 1** Epilačnú hlavu zatlačte v smere šípok na zadnej strane zariadenia (1) a demontujte ju zo zariadenia (2).

- 2** Holiacu hlavu nasadte na zariadenie (1) a zatlačte ju proti smeru šípok na zadnej strane zariadenia (2), aby ste ju upevnili.

- 3** Zapnite zariadenie.

- 4** Rukou, ktorú máte voľnú, napnite pokožku. Pri holení podpažusia pokožku napnite zdvihnutím paže.

- 5** Zariadenie priložte k pokožke tak, aby vypínač smeroval na miesta, kam sa budete so zariadením pohybovať.

- 6** Zariadením pohybujte proti smeru rastu chĺpkov.

Poznámka: Uistite sa, že holiaca fólia s integrovaným zastrihávačom je neustále v tesnom kontakte s pokožkou.

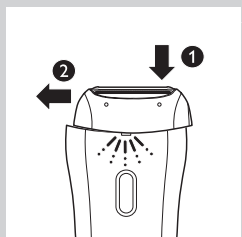
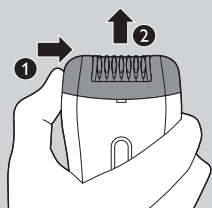
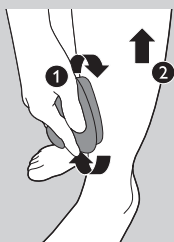

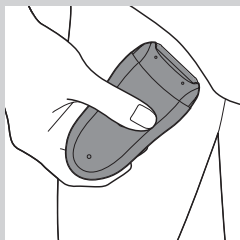

- Pri holení oblasti bikín postupujte spôsobom znázorneným na obrázku. Zariadením pohybujte rôznymi smermi.

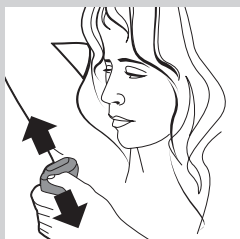

- Pri holení pokožky podpazušia postupujte spôsobom znázorneným na obrázku. Zariadením pohybujte rôznymi smermi.

7 Po dokončení holenia vypnite zariadenie a vyčistite holiacu hlavu (pozrite si kapitolu „Čistenie a údržba“).

Skrátenie chĺpkov pred epiláciou pomocou holiacej hlavy a hrebeňového nástavca

Pomocou holiacej hlavy a hrebeňového nástavca zastrihnite chĺpky v oblasti bikín na dĺžku 4 mm. Hrebeňový nástavec môžete použiť aj na skrátenie dlhých chĺpkov (dlhších ako 10 mm).

Poznámka: Na dosiahnutie najlepších výsledkov používajte hrebeňový nástavec len na suchej pokožke.

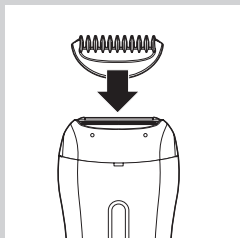

- 1** Holiacu hlavu nasadíte podľa krokov 1 a 2 v kapitole „Holenie pokožky podpazušia a oblasti bikín“.
- 2** Na holiacu hlavu umiestnite hrebeň.
- 3** Postupujte podľa krokov 3 až 7 v kapitole „Holenie pokožky podpazušia a oblasti bikín“. Na dosiahnutie rovnomerného strihu vždy dbajte na to, aby sa hrebeňový nástavec stále dotýkal pokožky.

Poznámka: Zariadenie na pokožku neprikladajte príliš strmo.

Ochrana proti prehriatiu

Táto funkcia zabraňuje prehriatiu zariadenia.

Poznámka: Aby sa predišlo prehriatiu epilátora, nepritláčajte zariadenie na pokožku. Epilátor funguje najlepšie, keď ním po pokožke pohybujete bez tlaku. Ak sa aktivuje ochrana proti prehriatiu, zariadenie sa automaticky vypne a kontrolné svetlo nabíjania bude 30 sekúnd blikať na červeno. Ochrana proti prehriatiu sa vynuluje, ak necháte zariadenie vychladnúť a znova ho zapnete.

Poznámka: Ak kontrolné svetlo nabíjania začne znova blikať na červeno, zariadenie ešte úplne nevychladlo.

Ochrana proti preťaženiu

Ak epiláciu hlavu veľmi silno pritláčate na pokožku alebo ak sa zablokujú epiláčne disky epiláčnej hlavy (napr. odevom a pod.), zariadenie sa vypne a kontrolné svetlo nabíjania bude 5 sekúnd blikat' na červeno.

Otočte epiláčne disky palcom, kým nebudete schopní uvoľniť predmet, ktorý blokuje epiláčne disky.

Čistenie a údržba

Na čistenie zariadenia nikdy nepoužívajte drsný materiál, drsné čistiace prostriedky ani agresívne kvapaliny ako benzín alebo acetón.

Adaptér vždy udržiavajte v suchu. Nikdy ho neoplachujte pod tečúcou vodou ani ho neponárajte do vody.

Poznámka: Pred začatím čistenia sa presvedčte, či je zariadenie vypnuté a odpojené od siete.

- Ak treba, adaptér očistite kefkou alebo suchou tkaninou.
- Po depilácii mokrej pokožky dôkladne vyčistite zariadenie vodou, aby ste zaistili optimálny výkon.

Čistenie epiláčnej hlavy a nástavcov

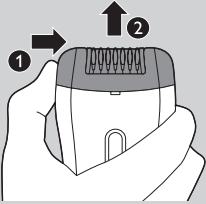

1 Vypnite zariadenie.

2 Zložte nástavec z epiláčnej hlavy.

3 Zatlačte epiláčnú hlavu doprava (1) a demontujte ju zo zariadenia (2).

Poznámka: Nikdy sa nesnažte vybrať epiláčne disky z hlavy na epiláciu.



4 Uvoľnené chĺpky odstráňte pomocou kefky na čistenie.

5 Opláchnite všetky časti pod tečúcou vodou a otraste z nich zvyšky vody.

Poznámka: Predtým, ako zariadenie znova zmontujete, presvedčte sa, či sú všetky dielce úplne suché.

Čistenie exfoliačnej kefky

1 Exfoliačnú kefkou opláchnite pod tečúcou vodou, podľa potreby použite malé množstvo mydla alebo sprchového gélu, nechajte vyschnúť a potom odložte.

Čistenie holiacej hlavy a hrebeňa



- 1** Holiacu hlavu zatlačte v smere šípok na zadnej strane zariadenia (1) a zložte ju zo zariadenia (2).



- 2** Z holiacej hlavy zložte holiacu fóliu.

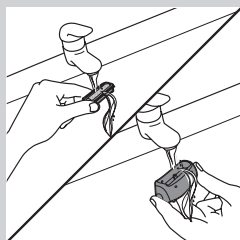

- 3** Holiacu fóliu a vnútro holiacej hlavy vyplachujte pod tečúcou vodou 5-10 sekúnd, a pritom ich otáčajte.

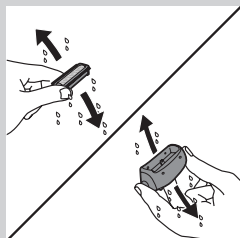

- 4** Silno potraсте holiacou fóliou a epiláčnou hlavou.

Poznámka: Netlačte na holiaciu fóliu, aby ste ju nepoškodili.

Poznámka: Pred opätovným pripojením na zariadenie sa uistite, že sú holiaca fólia a holiaca hlava úplne suché.

- 5** Hrebeňový nástavec očistite pomocou čistiackej kefy alebo pod tečúcou vodou.

Tip: Každých šesť mesiacov namažte holiaciu fóliu kvapkou oleja na šijacie stroje.

Výmena

Ak potrebujete vymeniť diel alebo chcete zakúpiť ďalší diel, navštívte svojho predajcu výrobkov značky Philips alebo webovú stránku www.philips.com/shop. Ak máte problémy pri nákupe dielov, obráťte sa na Stredisko starostlivosti o zákazníkov spoločnosti Philips vo svojej krajine.

Holiaca hlava

Ak používate holiacu hlavu dvakrát týždenne alebo častejšie, holiacu jednotku vymeňte približne po dvoch rokoch a tiež vtedy, ak je poškodená.

Životné prostredie



- Zariadenie na konci jeho životnosti neodhadzujte spolu s bežným komunálnym odpadom, ale kvôli recyklácii ho odovzdajte na mieste oficiálneho zberu. Pomôžete tak chrániť životné prostredie.



- Zabudovaná nabíjateľná batéria obsahuje látky, ktoré môžu znečistiť životné prostredie. Pred likvidáciou zariadenia alebo jeho odovzdaním na mieste oficiálneho zberu batériu vyberte. Batériu odovzdajte na mieste oficiálneho zberu pre batérie. Ak máte problémy s vybratím batérie, zariadenie môžete tiež zaniest' do servisného strediska spoločnosti Philips, kde pracovníci batériu vyberú a odstránia spôsobom, ktorý je bezpečný pre životné prostredie.

Vyberanie nabíjateľnej batérie

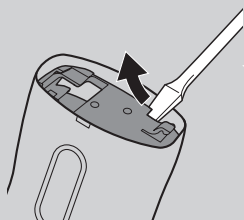

- 1** Zariadenie odpojte od adaptéra. Zariadenie nechajte pracovať až do úplného vybitia batérie.

- 2** Zložte epilačnú hlavu a pomocou skrutkovača otvorte zariadenie.

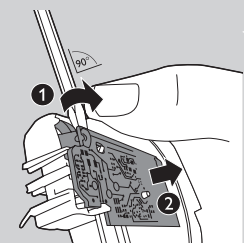

- 3** Vsuňte skrutkovač do malej drážky v doske plošných spojov (1). Otáčajte skrutkovačom, až kým sa spoj medzi doskou plošných spojov a batériou nerozloží (2).

- 4** Pomocou skrutkovača vypáčte batériu zo zariadenia.

Výstraha: Dajte pozor, pretože pásiky batérie sú ostré.

Nepokúšajte sa vymeniť nabíjateľnú batériu.

Ak ste dobíjateľnú batériu vybrali, nepokúšajte sa zariadenie opäť pripojiť do siete.

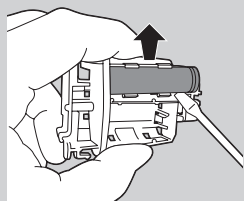

Záruka a servis

Ak máte problém, potrebujete informácie alebo náhradné diely alebo chcete kúpiť ďalšie diely, navštívte webovú lokalitu spoločnosti Philips na adrese www.philips.com/support alebo sa obráťte na Stredisko starostlivosti o zákazníkov spoločnosti Philips vo Vašej krajine. Telefónne číslo strediska nájdete v priloženom celosvetovo platnom záručnom liste. Ak sa vo Vašej krajine toto stredisko nenachádza, obráťte sa na miestneho predajcu výrobkov značky Philips.

Riešenie problémov

Problém	Príčina	Riešenie
Moja pokožka je po holení alebo zastrihávaní podráždená.	Holiacim strojčekom (s hrebeňom na zastrihávanie) pohybujete nesprávnym smerom alebo ním príliš tlačíte na pokožku.	Na pokožke sa môže objaviť ľahké podráždenie, ako napr. začervenanie. Takéto podráždenie je bežné. Ak chcete predísť podráždeniu pokožky, dbajte na to, aby sa holiaca hlava (s hrebeňom na zastrihávanie) vždy úplne dotýkala pokožky, a zariadením jemne pohybujte proti smeru rastu chlpkov.
		Počas holenia alebo zastrihávania príliš netlačte, pretože to môže spôsobiť podráždenie pokožky.
		Skontrolujte, či nie je pokazená holiaca hlava alebo hrebeň na zastrihávanie. Poškodené alebo chybné súčasti vymieňajte len za originálne súčasti značky Philips.

Uvod

Čestitamo vam za nakup in dobrodošli pri Philipsu! Če želite popolnoma izkoristiti podporo, ki jo nudi Philips, registrirajte izdelek na www.philips.com/welcome.

Splošni opis (Sl. 1)

- 1 Glavnik
- 2 Brivna glava
- 3 Dvojni masažni nastavek
- 4 Pokrovček za občutljivejše predele
- 5 Epilacijski diski
- 6 Epilacijska glava
- 7 Gumb za vklop/izklop
 - pritisnite enkrat za hitrost II
 - pritisnite dvakrat za hitrost I
 - pritisnite trikrat za izklop
- 8 Indikator polnjenja (bel) z indikatorjem iztrošenosti baterije (rdeč)
- 9 Vtičnica za majhen vtičač
- 10 Adapter
- 11 Torbica za shranjevanje
- 12 Ščetka za piling telesa
- 13 Ščetka za čiščenje

Pomembno

Pred uporabo aparata natančno preberite ta uporabniški priročnik in ga shranite za poznejšo uporabo.

Nevarnost

- Adapterja ne močite.

Opozorilo

- Če je adapter poškodovan, ga obvezno zamenjate z originalnim nadomestnim delom, da se izognete nevarnosti.
- Aparat ni namenjen uporabi s strani otrok in oseb z zmanjšanimi telesnimi, čutnimi ali duševnimi sposobnostmi ali oseb s pomanjkljivimi izkušnjami in znanjem, razen če jih pri uporabi nadzoruje ali jim svetuje oseba, ki je odgovorna za njihovo varnost.
- Pazite, da se otroci ne igrajo z aparatom.
- V adapter je vgrajen transformator. Odstranitev in zamenjava adapterja z drugim nista dovoljeni, saj to lahko povzroči nevarnost.
- V vtičnico za vtičač aparata ne vstavljajte kovinskih predmetov, da ne pride do kratkega stika.

Previdno

- Aparat je namenjen samo odstranjevanju dlak pri ženskah od vratu navzdol: pod pazduho, na predelu bikinija in nogah. Ne uporabljajte ga za druge namene.
- Aparat povsem napolnite vsake tri do štiri mesece, tudi če ga dalj časa ne uporabljate.
- Da bi preprečili poškodbe in nesreče, **delujočih** aparata (z nastavki ali brez) ne približujte lasem, trepalnicam, obrvem, oblačilom, nitim, kablom, ščetkam itd.

- Aparata in ščetke za piling telesa ne uporabljajte na razdraženi koži ali na koži s krčnimi žilami, izpuščaji, mozolji, kožnimi znamenji (z dlakami) ali ranami, ne da bi se prej posvetovali z zdravnikom. Tudi ljudje z oslabljenim imunskim sistemom ali ljudje, ki trpijo za sladkorno boleznijo, hemofilijo ali pridobljeno imunsko pomanjkljivostjo, se naj pred uporabo posvetujejo z zdravnikom.
- Iz higienskih razlogov naj aparat in ščetko za piling telesa uporablja samo ena oseba.
- Koža bo po prvih nekaj uporabah lahko malce rdeča in vneta. Ta pojav je povsem normalen in bo hitro izginil. Ko boste aparat pogosteje uporabljali, se bo koža privadila na epilacijo, vnetje kože se bo zmanjšalo in nove dlačice bodo tanjše ter mehkejše. Če vnetje ne izgine v treh dneh, vam svetujemo posvet z zdravnikom.
- Če so depilacijska glava, brivna glava, nastavki, glavnik ali ščetka za piling telesa poškodovani, jih ne uporabljajte, saj lahko pride do poškodb.
- Aparata ne čistite z vodo, ki je toplejša od vode pod prho (največ 40 °C).
- Aparat polnite, uporabljajte in shranjujte pri temperaturi med 10 °C in 30 °C.
- Med polnjenjem aparata preverite, ali je vtičnica pod napetostjo. V nekaterih omaricah nad umivalniki ali vtičnicah za brivnike se namreč električni tok do vgrajene vtičnice prekine, ko ugasnete luč.
- Pri epilaciji v mokrih pogojih ne uporabljajte olja za kopanje ali prhanje, ker lahko povzroči hudo razdraženje kože.

Skladnost s standardi

Ta Philipsov aparat ustreza vsem standardom glede elektromagnetnih polj (EMF). Če z aparatom ravnate pravilno in v skladu z navodili v tem priročniku, je njegova uporaba glede na danes veljavne znanstvene dokaze varna.

Splošno



- Ta simbol označuje, da aparat lahko uporabljate v kadi ali pod prho in očistite pod tekočo vodo.
- Zaradi varnostnih razlogov lahko ta aparat uporabljate le brezžično.
- Adapter je opremljen s samodejnim napetostnim izbirnikom in je primeren za omrežne napetosti od 100 do 240 voltov.

Priloga za uporabo

Polnjenje

Epilator se polni približno 1 uro. Ko je popolnoma napolnjen, ga lahko brezžično uporabljate do 30 minut.

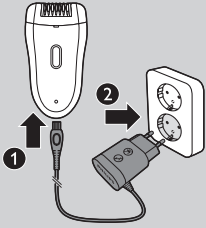

- 1 Aparat pred polnjenjem izklopite. Nato ga vključite v stensko vtičnico.



- Indikator polnjenja utripa belo, kar pomeni, da se aparat polni.

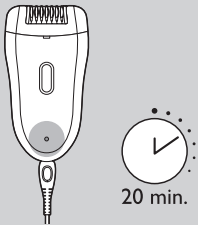

- Ko je baterija popolnoma napolnjena, indikator polnjenja neprekinjeno sveti belo 20 minut in nato neha svetiti.

Šibka ali prazna baterija

- Ko je baterija skoraj prazna, začne indikator polnjenja utripati rdeče. Takrat je v baterijah še vedno dovolj energije za nekaj minut epiliranja.
- Ko je baterija popolnoma prazna, indikator polnjenja neprekinjeno sveti rdeče. Navodila za polnjenje epilatorja si oglejte v poglavju "Polnjenje" zgoraj.

Uporaba aparata

Pred prvo uporabo aparata očistite epilacijsko glavo in popolnoma napolnite aparat.

Opomba: Aparata ni mogoče uporabljati, ko je priključen na električno omrežje.

Nasveti za epilacijo

- **Mokro:** če niste vajeni epilacije, priporočamo, da začnete z epiliranjem na mokri koži, ker voda sprošča kožo in je zato epilacija manj boleča in nežnejša. Aparat je vodoodporen, zato ga lahko varno uporabljate pod prho ali v kadi.

Namig: Če želite, lahko uporabite običajen gel za prhanje ali peno.

- **Suho:** če opravljate suho epilacijo, je to lažje takoj po kopanju ali prhanju. Pred epilacijo mora biti koža popolnoma suha.

- **Splošno:** koža naj bo čista in nemastna. Pred odstranjevanjem dlak na kožo ne nanašajte kreme.
- **Splošno:** priporočamo, da epilacijo opravite zvečer pred spanjem, saj se razdražena koža čez noč običajno umiri.
- **Splošno:** epilacija je enostavnejša in udobnejša, če so dlavičke dolge 3–4 mm. Če so daljše, priporočamo, da se pred epilacijo obrijete in nato po 1 do 2 tednih odstranite krajše, ponovno zrastle dlavičke.

Epilacija

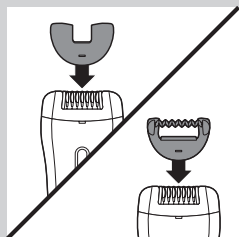

Opomba: Če še niste vajeni epilacije, začnite epilirati z dvojnim masažnim nastavkom, da ublažite občutek puljenja pri epilaciji. Ta nastavek se uporablja samo za epilacijo nog.

Opomba: Za epilacijo pazduh ali predela bikinija uporabite pokrovček za občutljivejše predele, ki zmanjša število aktivnih vrtljivih plošč.

1 Na epilacijsko glavo namestite dvojni masažni nastavek ali pokrovček za občutljivejše predele.

2 Za vklop aparata pritisnite gumb za vklop/izklop.

▶ Aparat začne delovati pri hitrosti II, ki je najučinkovitejša za epilacijo.

Opomba: Če želite uporabiti hitrost I, ponovno pritisnite gumb za vklop/izklop. Hitrost I je primerna za manj poraščene dele telesa, za težje dostopna mesta in dele, kjer so kosti neposredno pod kožo, kot so kolena in gležnji.

3 S prosto roko si napnite kožo, da se dlavičke postavijo pokonci. Epilacijsko glavo postavite ob kožo pod kotom 90°, pri čemer naj bo gumb za vklop/izklop obrnjen v smeri premikanja aparata.

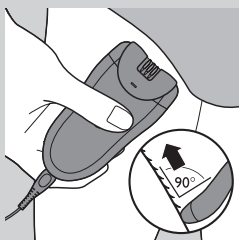

- Predel bikinija epilirajte, kot je prikazano na sliki.

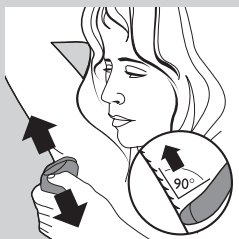

- Epilirajte si pazduhe, kot je prikazano na sliki.

4 Z rahlim pritiskom premikajte aparat po koži proti smeri rasti dlak.

5 Za izklop naprave pritisnite gumb vklop/izklop.

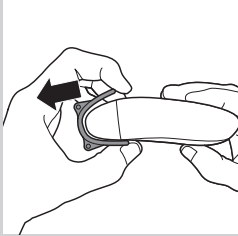

- 6** Odstranite dvojni masažni nastavek ali pokrovček za občutljivejše predele tako, da ga povlečete z naprave.

Namig: Pri epilaciji pazduh uporabite za boljše drsenje malo gela za prhanje.

Namig: Za pomiritev kože vam priporočamo uporabo vlažilne kreme takoj po epilaciji ali nekaj ur po njej. Za pazduhe uporabite nežen dezodorant brez alkohola.

Uporaba ščetke za piling telesa

- Ščetko za piling telesa lahko uporabljate za suho ali mokro nežno in temeljito odstranjevanje odmrlih kožnih celic. Premikajte ščetko po koži nežno in s krožnimi gibi. To preprečuje vraščanje dlavic ter daje koži gladek, mehak in svež videz.
- Dan ali dva po epilaciji obdelajte kožo s ščetko za piling telesa. Po tem jo uporabljajte 2-krat ali 3-krat tedensko. Noge obdelajte z nežnimi krožnimi gibi, začnite pa pri gležnjih.

Opomba: Če ščetko za piling telesa uporabljate na suhi koži, ne uporabljajte kreme, gela ali pene za piling.

Namig: Suho kožo na splošno prepričite tako, da jo vsak dan navlažite z vlažilno kremo, ki vam ustreza.

Ščetke za piling telesa ne uporabljajte takoj po epilaciji, ker lahko s tem okrepite morebitno razdraženje kože zaradi uporabe epilatorja.

Britje pazduh in predela bikinija

Opomba: Da dosežete najboljše rezultate, uporabljajte brivno glavo na suhi koži.

Brivno glavo uporabljajte za britje občutljivih predelov.

- 1** Depilacijsko glavo potisnite v smeri pušic na hrbtni strani aparata (1) in jo odstranite z aparata (2).

- 2** Na aparat nastavite brivno glavo (1) in jo pritrdite tako, da jo potisnete v smeri pušic na hrbtni strani aparata (2).

- 3** Vklonite aparat.

- 4** S prosto roko nategnite kožo. Pri britju pod pazduhami kožo nategnite tako, da iztegnete roko.

- 5** Namestite aparat na kožo, z gumbom za vklop/izklop usmerjenim v smer premikanja aparata.

- 6** Aparat premikajte v nasprotni smeri rasti dlavic.

Opomba: Brivna mrežica z vgrajenim nastavkom za prirezovanje naj se vedno v celoti dotika kože.

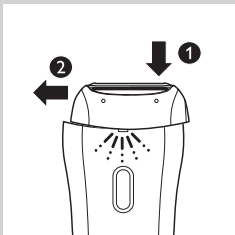
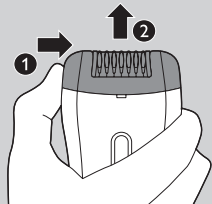
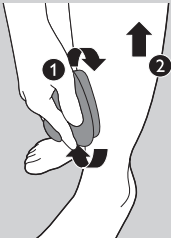



- Bikini linijo si obrijte, kot je prikazano na sliki. Aparat premikajte v različnih smereh.

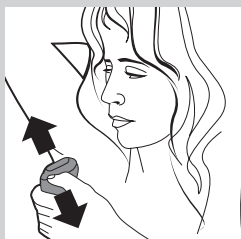

- Pazduhe si obrijte, kot je prikazano na sliki. Aparat premikajte v različnih smereh.

7 Po britju izklopite aparat in očistite brivno glavo (oglejte si poglavje “Čiščenje in vzdrževanje”).

Krajšanje dlačic pred epilacijo z brivno glavo in glavnikom

Z brivno glavo in glavnikom skrajšajte dlačice na predelu bikinija na dolžino 4 mm. Z glavnikom lahko skrajšate tudi daljše dlačice (večje od 10 mm).

Opomba: Da dosegete najboljše rezultate, uporabljajte glavnik le na suhi koži.

- 1** Za namestitev brivne glave sledite korakom 1 in 2 v poglavju “Britje pazduh in predela bikinija”.
- 2** Na brivno glavo pritrdite nastavek za prirezovanje.
- 3** Upoštevajte korake 3 do 7 v poglavju “Britje pazduh in predela bikinija”. Za enakomerne rezultate britja pazite, da bo glavnik popolnoma v stiku s kožo.

Opomba: Aparata ne smete postaviti na kožo pred prevelikim kotom.

Zaščita pred pregrevanjem

Ta funkcija pomaga preprečevati pregrevanje aparata.

Opomba: Da bi preprečili pregrevanje epilatorja, ga ne pritiskajte premočno na kožo. Epilator najbolje deluje, če ga po koži premikate brez pritiskanja.

Če se vklopi zaščita pred pregrevanjem, se aparat samodejno izklopi, lučka za polnjenje pa 30 sekund utripa rdeče.

Zaščito pred pregrevanjem lahko ponastavite tako, da aparat pustite, da se ohladi, in ga nato ponovno vklopite.

Opomba: Če začne indikator polnjenja ponovno utripati rdeče, se aparat še ni povsem ohladil.

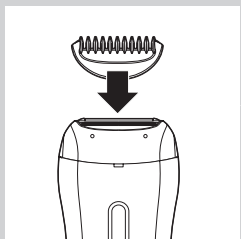

Zaščita pred preobremenitvijo

Če epilacijsko glavo premočno pritiskate ob kožo ali če se diski epilacijske glave zataknejo (npr. za obleko), se aparat izklopi in indikator polnjenja 5 sekund utripa rdeče.

Epilacijske diske obračajte s palcem, dokler ne odstranite predmeta, ki ovira epilacijske diske.

Čiščenje in vzdrževanje

Aparata ne čistite s čistilnimi gobicami, jedkimi čistili ali agresivnimi tekočinami, kot sta bencin ali aceton.

Adapterja ne močite. Ne spirajte ga pod vodo in ga ne potaplajte vanjo.

Opomba: Aparat pred začetkom čiščenja izklopite in izključite iz električnega omrežja.

- Če je treba, očistite adapter s ščetko za čiščenje ali suho krpo.
- Aparat po mokri uporabi temeljito očistite z vodo, da zagotovite optimalno delovanje.

Čiščenje epilacijske glave in nastavkov

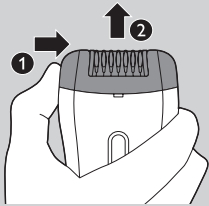

- 1** Aparat izklopite.
- 2** Odstranite nastavek z epilacijske glave.
- 3** Epilacijsko glavo potisnite desno (1) in jo odstranite z aparata (2).

Opomba: Ne poskušajte odstraniti epilacijskih diskov iz epilacijske glave.



- 4** Obrbite dlačice odstranite s ščetko za čiščenje.
- 5** Vse dele sperite pod tekočo vodo in z njih otresite odvečno vodo.

Opomba: Preden ponovno sestavite aparat, pazite, da bodo vsi deli popolnoma suhi.

Čiščenje ščetke za piling telesa

- 1** Ščetko za piling telesa sperite pod tekočo vodo, lahko tudi z nekaj mila ali gela za prhanje, in počakajte, da se posuši, preden jo shranite.

Čiščenje brivne glave in glavnika

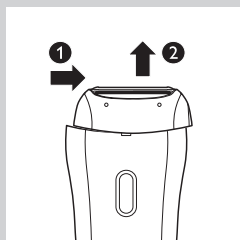

- 1** Brivno glavo potisnite v smeri puščic na hrbtni strani aparata (1) in jo odstranite (2).



- 2** Iz brivne glave odstranite brivno mrežico.

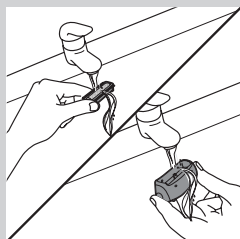

- 3** S tekočo vodo približno 5–10 sekund spirajte brivno mrežico in notranjo stran brivne glave ter ju pri tem obračajte.

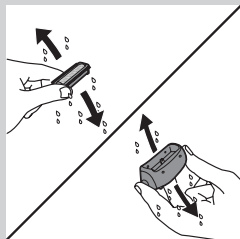

- 4** Brivno mrežico in brivno glavo dobro stresite.

Opomba: Ne pritiskajte na mrežico, da je ne poškodujete.

Opomba: Brivna mrežica in brivna glava morata biti popolnoma suhi, preden ju ponovno sestavite.

- 5** Glavnik očistite s ščetkico za čiščenje ali pod tekočo vodo.

Namig: Dvakrat letno kanite na mrežico kapljico olja za šivalne stroje.

Zamenjava

Če želite zamenjati kakšen del ali kupiti dodatni del, se obrnite na Philipsovega prodajalca ali obiščite spletno stran www.philips.com/shop. Če imate težave pri pridobivanju delov, se obrnite na Philipsov center za pomoč uporabnikom v svoji državi.

Brivna glava

Če brivno glavo uporabljate dvakrat ali večkrat na teden, jo zamenjajte po približno dveh letih ali kadar se poškoduje.

Okolje



- Aparata po preteku življenjske dobe ne odvrzite skupaj z običajnimi gospodinjstvi odpadki, temveč ga odložite na uradnem zbirnem mestu za recikliranje. Tako pripomorete k ohranitvi okolja.



- Vgrajena baterija za ponovno polnjenje vsebuje snovi, ki lahko onesnažijo okolje. Preden aparat odvržete in oddate na uradnem zbirnem mestu, baterijo odstranite. Baterijo odložite na uradnem zbirnem mestu za baterije. Če imate z odstranitvijo baterije težave, lahko aparat odnesete na Philipsov pooblaščen servis, kjer jo bodo odstranili in odvrgli na okolju prijazen način.

Odstranjevanje akumulatorske baterije

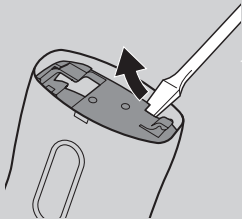

- 1** Aparat izklopite z adapterja. Pustite ga delovati, dokler se baterija povsem ne izprazni.
- 2** Odstranite epilacijsko glavo in aparat odprite z izvijačem.

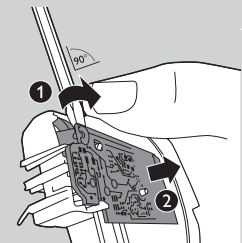

- 3** Izvijač vstavite v majhno režo na ploščici s tiskanim vezjem (1). Izvijač obračajte, dokler ne odlomite stika med tiskanim vezjem in baterijo (2).

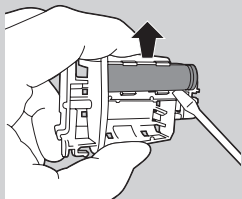

- 4** Baterijo odstranite iz aparata z izvijačem.

Pozor: Previdno, baterijski kontakti so ostri.

Akumulatorske baterije ne poskušajte nadomestiti z drugo.

Ko ste baterijo za polnjenje odstranili iz aparata, ga ne priklaplajte več na električno omrežje.

Garancija in servis

Če imate težave, potrebujete informacije ali nadomestne dele oziroma če želite kupiti dodatne dele, obiščite Philipsovo spletno stran na naslovu www.philips.com/support ali pa se obrnite na Philipsov center za pomoč uporabnikom v svoji državi. Telefonsko številko najdete na mednarodnem garancijskem listu. Če v vaši državi takšnega centra ni, se obrnite na lokalnega Philipsovega prodajalca.

Odpravljanje težav

Težava	Vzrok	Rešitev
Po britju ali prirezovanju imam razdraženo kožo.	Brivnik (s prirezovalnim glavnikom) premikate v napačni smeri in/ali med britjem premočno pritiskate.	Pojavijo se lahko rahli simptomi razdraženosti kože, kot je pordela koža. To je običajno. Da preprečite razdraženost kože, mora biti brivna glava (s prirezovalnim glavnikom) vedno popolnoma v stiku s kožo, aparat pa morate premikati v nasprotni smeri rasti dlavic.
		Med britjem in prirezovanjem ne pritiskajte premočno, ker lahko razdražite kožo.
		Preverite, ali je brivna glava ali prirezovalni glavnik pokvarjen. Poškodovane ali pokvarjene dele nadomestite samo z originalnimi Philipsovimi nadomestnimi deli.

Uvod

Čestitamo vam na kupovini i dobro došli u Philips! Da biste imali sve pogodnosti podrške koju pruža Philips, registrujte svoj proizvod na www.philips.com/welcome.

Opšti opis (Sl. 1)

- 1 Češalj
- 2 Glava za brijanje
- 3 Dodatak za masažu sa duplim talasastim valjcima
- 4 Kapica za osetljiva područja
- 5 Diskovi za epilaciju
- 6 Glava za epilaciju
- 7 Dugme za uključivanje/isključivanje
 - Pritisnite jednom za brzinu II
 - Pritisnite dvaput za brzinu I
 - Pritisnite triput da biste isključili aparat
- 8 Indikator punjenja (beli) sa indikatorom koji označava da je baterija pri kraju (crveni)
- 9 Utičnica za mali utikač
- 10 Adapter
- 11 Torbica za odlaganje
- 12 Četka za piling
- 13 Četka za čišćenje

Važno

Pre upotrebe aparata pažljivo pročitajte ovaj korisnički priručnik i sačuvajte ga za buduće potrebe.

Opasnost

- Neka adapter bude suv.

Upozorenje

- Ako je adapter oštećen, uvek ga zamenite originalnim da bi se izbegla opasnost.
- Ovaj aparat nije namenjen za upotrebu od strane osoba (što podrazumeva i decu) sa smanjenim fizičkim, senzornim ili mentalnim sposobnostima, ili nedostatkom iskustva i znanja, osim pod nadzorom ili na osnovu uputstava za upotrebu aparata datih od strane osobe koja odgovara za njihovu bezbednost.
- Deca moraju da budu pod nadzorom da se ne bi igrala aparatom.
- Adapter ima ugrađen transformator. Nemojte da uklanjate adapter da biste ga zamenili drugim priključkom, jer se na taj način izlažete opasnosti.
- Nemojte da ubacujete metalne predmete u utičnicu za priključni kabl kako biste izbegli kratak spoj.

Oprez

- Ovaj aparat je namenjen samo za uklanjanje dlaka na ženskom telu, u zonama ispod vrata: pazuh, bikini zona i noge. Nemojte da ga upotrebljavate ni u jednu drugu svrhu.
- Aparat potpuno napunite svaka 3 do 4 meseca, čak i ako ga niste dugo koristili.

- Da biste sprečili oštećenja i povrede, **uključen** aparat (sa ili bez dodataka) držite dalje od kose, obrva, trepavica, odeće, konca, traka, četaka itd.
- Aparat i četku za piling nemojte da upotrebljavate na iritiranoj koži, kao ni koži sa proširenim venama, osipom, mrljama, mladežima (sa dlačicama) ili ranama bez konsultacije sa lekarom. Osobe sa umanjenom imunološkom reakcijom i osobe koje pate od šećerne bolesti, hemofilije ili imunodeficijencije takođe pre upotrebe treba da se obrate svom lekaru.
- Iz higijenskih razloga, aparat i četku za piling trebalo bi da koristi samo jedna osoba.
- Prilikom prvih nekoliko epilacija može da se pojavi lagano crvenilo i iritacija kože. Ta pojava je potpuno normalna i ubrzo će nestati. Posle češće upotrebe aparata vaša koža će se naviknuti na epilaciju, iritacija će se smanjiti, a nove dlačice će postati tanje i mekše. Ako iritacija ne nestane u roku od tri dana, preporučujemo vam da se konsultujete sa svojim lekarom.
- Nemojte koristiti glavu za epilaciju, glavu za brijanje, dodatke, češalj ili četku za piling ako su oštećeni ili polomljeni jer to može izazvati povrede.
- Aparat nemojte da perete vodom toplijom od vode za tuširanje (maks. 40°C).
- Aparat punitite, koristite i odlažite na temperaturama između 10°C i 30°C.
- Proverite da li je utičnica pod naponom dok punitite aparat. Neke utičnice u visećim delovima u kupatilu ili utičnice koje su namenjene za aparat za brijanje isključuju se kada se isključi svetlo.
- Za epilaciju u mokrim uslovima nemojte da koristite ulja za kupanje ili tuširanje zato što to može da dovede do ozbiljne iritacije kože.

Usklađenost sa standardima

Ovaj Philips aparat usklađen je sa svim standardima u vezi sa elektromagnetnim poljima (EMF). Ako se aparatom rukuje na odgovarajući način i u skladu sa uputstvima iz ovog priručnika, on je bezbedan za upotrebu prema trenutno dostupnim naučnim dokazima.

Opšte



- Ovaj simbol ukazuje na to da je ovaj aparat pogodan za korišćenje za vreme kupanja i pod tušem, kao i za čišćenje pod mlazom vode.
- Iz bezbednosnih razloga, ovaj aparat je moguće koristiti samo bežično.
- Adapter je opremljen automatskim selektorom napona i odgovara električnoj mreži sa naponom od 100 do 240V.

Pre upotrebe

Punjenje

Punjenje epilatora traje približno 1 sat. Kada je epilator potpuno napunjen, vreme bežičnog korišćenja je najviše 30 minuta.

1 Isključite aparat pre punjenja. Zatim ga priključite u zidnu utičnicu.

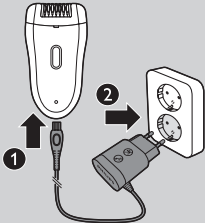

► Indikator punjenja će treperiti belo kako bi označio da se aparat puni.



► Kada je baterija potpuno napunjena, indikator punjenja neprestano će svetleti belo 20 minuta, a nakon toga će se isključiti.

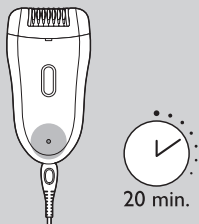

Baterija je skoro prazna ili potpuno prazna

- Kada je baterija skoro ispražnjena, indikator punjenja počinje da treperi crveno. Kada se to desi, baterija poseduje dovoljno energije za nekoliko minuta epilacije.
- Kada je baterija potpuno ispražnjena, indikator punjenja će svetleti crveno. Informacije o punjenju baterija epilatora potražite u odeljku „Punjenje“ iznad.

Upotreba aparata

Pre prve upotrebe aparata očistite glavu za epilaciju i potpuno napunite baterije.

Napomena: Aparat ne možete da koristite dok je priključen na električnu mrežu.

Saveti za epilaciju

- **Vlažno brijanje:** Ako prvi put koristite epilator, savetuje se da epilaciju započnete na vlažnoj koži zato što voda opušta kožu, što epilaciju čini manje bolnom i nežnijom. Aparat je voodootporan pa se može bezbedno koristiti u kadi ili pod tušem.

Savet: Ako želite, možete da koristite gel ili penu za brijanje koju obično koristite.

- **Suvo:** Ako koristite suhu epilaciju, ona je lakša neposredno nakon kupanja ili tuširanja. Pre početka epilacije proverite da li je koža potpuno suva.
- **Opšte:** Proverite da li je koža čista i odmaščena. Nemojte da nanosite nikakvu kremu na kožu pre početka epilacije.
- **Opšte:** Najbolje vreme za epilaciju je uveče pre spavanja jer iritacija kože obično nestane preko noći.
- **Opšte:** Epilacija je jednostavnija i prijatnija kada su dlačice dužine 3–4 mm. Ukoliko su duže, preporučujemo da ih prvo obrijete, a zatim ih, nakon 1–2 nedelje, epilirate.

Epilacija

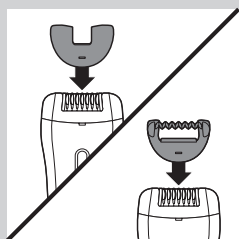

Napomena: Ako prvi put koristite epilator, savetujemo vam da započnete koristiti dodatak za masažu sa duplim talasastim valjcima kako biste ublažili neprijatan osećaj epilacije. Ovaj dodatak namenjen je isključivo za epilaciju nogu.

Napomena: Za epilaciju pazuha/bikini zone koristite kapicu za osetljiva područja koja smanjuje broj aktivnih diskova za epilaciju.

- 1 Stavite dodatak za masažu sa duplim talasastim valjcima ili kapicu za osetljiva područja na glavu za epilaciju.
- 2 Jednom pritisnite dugme za uključivanje/isključivanje da biste uključili aparat.
- 3 Aparat će početi da radi brzinom II, što je najefikasnija brzina za epilaciju.

Napomena: Ako želite da koristite brzinu I, drugi put pritisnite dugme za uključivanje/isključivanje. Brzinu I izaberite za delove sa manjom količinom dlačica, teško dostupne delove tela i delove u kojima se kosti nalaze direktno ispod kože, kao što su kolena i članci.

- 3 Razvucite kožu slobodnom rukom kako bi dlačice stajale uspravno. Postavite glavu za epilaciju na kožu pod uglom od 90°, tako da dugme za uključivanje/isključivanje bude okrenuto u pravcu pomeranja aparata.



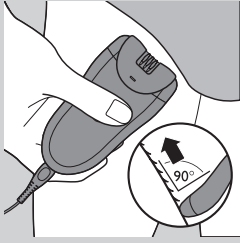

- Bikini zonu epilirajte onako kako je prikazano na slici.



- Predeo ispod pazuha epilirajte onako kako je prikazano na slici.

4 Lagano vodite aparat po koži u pravcu suprotnom od rasta dlačica.

5 Treći put pritisnite dugme za uključivanje/isključivanje da biste isključili aparat.

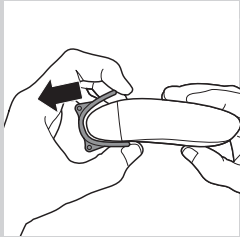

6 Skinite dodatak za masažu sa duplim talasastim valjcima ili kapicu za osetljiva područja tako što ćete je povući sa aparata.

Savet: Prilikom epilacije pazuha, koristite malu količinu uobičajenog gela za tuširanje kako bi aparat bolje klizio.

Savet: Da biste opustili kožu, preporučujemo da nanesete hidratnu kremu na nju neposredno nakon epilacije ili nekoliko sati nakon epilacije. Za pazuh koristite nežni dezodorans bez alkohola.

Upotreba četke za piling

- Četku za piling možete da koristite na suvoj ili vlažnoj koži za blago i temeljno uklanjanje mrtvih ćelija kože. Pravite nežne kružne pokrete četkom za piling kako biste dobili blag efekat pilinga. To pomaže u sprečavanju pojave uraslih dlačica i daje glatku i meku kožu svežeg izgleda.
- Očerkajte kožu pomoću četke za piling jedan dan pre i dva dana nakon epilacije. Nakon toga je koristite 2–3 puta nedeljno. Piling nogu obavite nežnim, kružnim pokretima tako što ćete početi od članaka.

Napomena: Prilikom upotrebe četke za piling na suvoj koži nemojte da koristite kreme, gelove niti pene za piling.

Savet: Da biste preventivno sprečili sušenje kože, svakodnevno je hidrirajte pomoću hidratne kreme koju uobičajeno koristite.

Četku za piling nemojte da koristite neposredno nakon epilacije jer to može da intenzivira moguću iritaciju kože koju je izazvala upotreba epilatora.

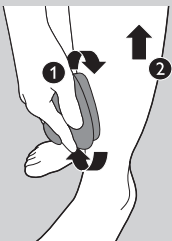

Brijanje pazuha i i bikini zone

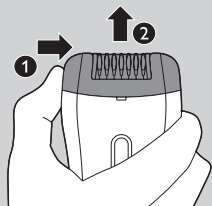

Napomena: Koristite glavu za brijanje u suvim uslovima da biste postigli najbolje rezultate.

Koristite glavu za brijanje za brijanje osetljivih područja.

- 1** Glavu za epilaciju pritisnite u smeru strelica na poledini aparata (1) i skinite je sa njega (2).



- 2** Postavite glavu za brijanje na aparat (1) i pritisnite je u smeru suprotnom od strelica na poledini aparata (2) da biste je fiksirali.

- 3** Uključite aparat.

- 4** Razvucite kožu slobodnom rukom. Prilikom brijanja pazuha, podignite ruku da biste razvukli kožu.

- 5** Postavite aparat na kožu, tako da dugme on/off (uključeno/isključeno) bude okrenuto u pravcu pomeranja aparata.

- 6** Aparat uvek pomerajte u pravcu suprotnom od pravca rasta dlačica.

Napomena: Pazite da folija za brijanje sa ugrađenim trimerom uvek bude potpuno u kontaktu sa kožom.

- Bikini liniju obrijte onako kako je prikazano na slici. Aparat pomerajte u različitim pravcima.

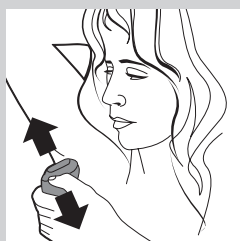
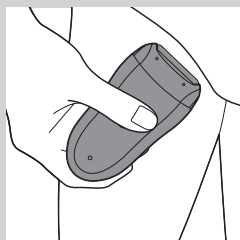

- Predeo ispod pazuha obrijte onako kako je prikazano na slici. Aparat pomerajte u različitim pravcima.

- 7** Kada završite sa brijanjem, isključite aparat i očistite glavu za brijanje (pogledajte poglavlje „Čišćenje i održavanje“).

Skraćivanje dlačica pomoću glave za brijanje i češlja pre epilacije

Pomoću glave za brijanje i češlja skratite dlačice u bikini liniji na dužinu od 4 mm. Češalj za podrezivanje možete da koristite i za podrezivanje dugačkih dlačica (dužih od 10 mm).

Napomena: Koristite češalj u suvim uslovima da biste postigli najbolje rezultate.

- 1** Da biste postavili glavu za brijanje, sledite korake 1 i 2 u odeljku „Brijanje pazuha i bikini zone“.
- 2** Postavite češalj na glavu za brijanje.
- 3** Pratite korake 3 do 7 iz odeljka „Brijanje pazuha i bikini zone“. Da bi podrezivanje bilo ravnomerno, proverite da li je češalj u stalnom kontaktu sa kožom.

Napomena: Nemojte stavljati aparat na kožu previše strmo.

Zaštita od pregrevanja

Ova funkcija pomaže u sprečavanju pregrevanja aparata.

Napomena: Da biste izbegli pregrevanje epilatora, nemojte prejako da ga pritiskate na kožu. Epilator najbolje radi kada ga pomerate po koži bez primenjivanja pritiska.

Ako je aktivirana zaštita od pregrevanja, aparat će se automatski isključiti, a indikator punjenja će treperiti crveno 30 sekundi.

Zaštitu od pregrevanja možete da resetujete tako što ćete aparat ostaviti da se ohladi, a zatim ga ponovo uključiti.

Napomena: Ako indikator punjenja ponovo počne da treperi crveno, aparat se još uvek nije potpuno ohladio.

Zaštita od preopterećenja

Ako glavu za epilaciju pritisnete previše jako na kožu ili u slučaju da su diskovi za epilaciju u glavi za epilaciju blokirani (npr. odećom itd.), aparat će se isključiti, a indikator punjenja će treperiti crveno 5 sekundi.

Okrećite diskove za epilaciju palcem dok ne budete mogli da uklonite ono što ih blokira.

Čišćenje i održavanje

Za čišćenje aparata nemojte da koristite jastučice za ribanje i abrazivna sredstva za čišćenje niti agresivne tečnosti kao što su benzin ili aceton.

Pazite da adapter uvek bude suv. Nikada nemojte da ga ispirate pod mlazom vode niti da ga uranjate u vodu.

Napomena: Pre početka čišćenja, proverite da li je aparat isključen i izvučen iz utičnice.

- Po potrebi očistite adapter četkom za čišćenje ili suvom krpom.
- Nakon svake upotrebe na mokroj koži temeljno očistite aparat vodom da biste obezbedili optimalne performanse.

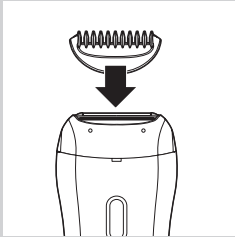

Čišćenje glave za epilaciju i dodataka

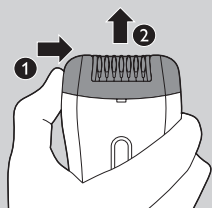

- 1** Isključite aparat.
- 2** Skinite dodatak sa glave za epilaciju.
- 3** Gurnute glavu za epilaciju udesno (1) i skinite je sa aparata (2).

Napomena: Ne pokušavajte da skinete diskove sa glave za epilaciju.



- 4** Dlačice očistite četkom za čišćenje.
- 5** Sve delove isperite pod česmom i otresite višak vode.

Napomena: Proverite da li su svi delovi potpuno suvi pre nego što ponovo sklopite aparat.

Čišćenje četke za piling

- 1** Četku za piling isperite pod česmom (ako je potrebno, upotrebite malo sapuna ili gela za tuširanje), a zatim je ostavite da se osuši pre nego što je odložite.

Čišćenje glave za brijanje i češlja



- 1** Glavu za brijanje pritisnite u smeru strelica na poleđini aparata (1) i skinite je (2).



- 2** Skinite foliju sa glave za brijanje.

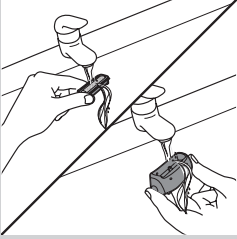

- 3** Isperite foliju za brijanje i unutrašnjost glave za brijanje pod mlazom vode 5-10 sekundi okrećući ih.

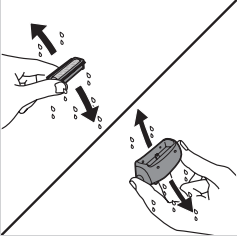

- 4** Dobro protresite foliju za brijanje i glavu za brijanje.

Napomena: Da biste izbegli oštećenja, nemojte pritiskati foliju za brijanje.

Napomena: Uverite se da su folija za brijanje i glava za brijanje potpuno suve pre nego što ih vratite na aparat.

- 5** Očistite češalj četkicom za čišćenje ili pod česmom.

Savet: Dvaput godišnje na foliju za brijanje utrljajte kap ulja za mašine za šivenje.

Zamena

Ukoliko je potrebno da zamenite deo ili ako želite da kupite dodatni deo, obratite se ovlašćenom prodavcu Philips proizvoda ili posetite Web lokaciju www.philips.com/shop. Ako imate problema sa nabavkom delova, obratite se centru za korisničku podršku kompanije Philips u svojoj zemlji.

Glava za brijanje

Ako glavu za brijanje koristite dva ili više puta sedmično, trebalo bi da je zamenite nakon približno dve godine ili u slučaju da se ošteti.

Zaštita okoline



- Aparat koji se više ne može upotrebljavati nemojte da odlažete u kućni otpad, već ga predajte na zvaničnom mestu prikupljanja za reciklažu. Tako ćete doprineti zaštiti okoline.



- Ugrađena punjiva baterija sadrži supstance koje mogu da zagađe okolinu. Uvek uklonite bateriju pre nego što bacite aparat i predate ga na zvaničnom odlagalištu. Baterije odlažite na zvaničnom mestu za odlaganje baterija. Ako imate problema sa uklanjanjem baterije, aparat možete da odnesete u Philips servisni centar. Osoblje centra će ukloniti bateriju i odložiti je tako da ne zagađuje okolinu.

Uklanjanje punjive baterije

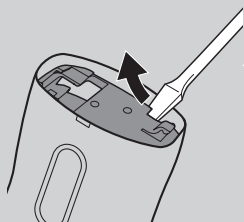

1 Isključite adapter iz aparata. Ostavite aparat da radi dok se baterija potpuno ne isprazni.

2 Skinite glavu za epilaciju i otvorite aparat pomoću odvijača.

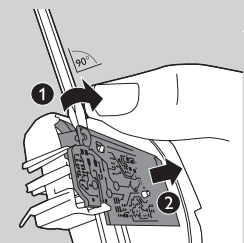

3 Umetnite odvijač u mali prorez na štampanoj pločici (1). Okrećite odvijač dok se ne prekine veza između štampane pločice i baterije (2).

4 Pomoću odvijača izvadite bateriju iz aparata.

Oprez: Budite oprezni, trake koje drže bateriju su vrlo oštre.

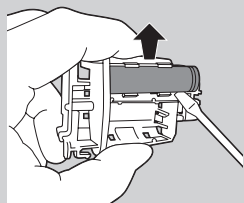

Nemojte pokušavati da zamenite punjivu bateriju.

Nakon uklanjanja baterije aparat nikada nemojte da priključujete na električnu mrežu.

Garancija i servis

Ako imate problem, potrebne su vam informacije/rezervni delovi ili želite da kupite dodatne delove, posetite Web lokaciju kompanije Philips na adresi www.philips.com/support ili se obratite centru za korisničku podršku kompanije Philips u svojoj zemlji. Broj telefona ćete pronaći na međunarodnom garantnom listu. Ako u vašoj zemlji ne postoji centar za korisničku podršku, obratite se lokalnim distributeru Philips proizvoda.

Rešavanje problema

Problem	Uzrok	Rešenje
<p>Koža je iritirana nakon brijanja ili podrezivanja.</p>	<p>Aparat za brijanje (sa češljem za podrezivanje) pomerate u pogrešnom pravcu i/ili previše pritiskate.</p>	<p>Može da dođe do blage iritacije kože poput crvenila. To je normalno. Da biste izbegli iritaciju kože, pazite da glava za brijanje (sa češljem za podrezivanje) uvek bude potpuno u kontaktu sa kožom i da lagano pomerate aparat u pravcu suprotnom od pravca rasta dlačica.</p>
		<p>Nemojte da pritiskate previše tokom brijanja i podrezivanja jer tako može da dođe do iritacije kože.</p>
		<p>Proverite da li je glava za brijanje ili češalj za podrezivanje oštećen. Oštećene ili pokvarene delove uvek zamenite originalnim Philips delovima.</p>

Вступ

Вітаємо Вас із покупкою та ласкаво просимо до клубу Philips! Щоб у повній мірі скористатися підтримкою, яку пропонує компанія Philips, зареєструйте свій виріб на веб-сайті www.philips.com/welcome.

Загальний опис (Мал. 1)

- 1 Гребінець
- 2 Бритвена головка
- 3 Плаваюча масажна насадка подвійної дії
- 4 Обмежуюча насадка для чутливих ділянок
- 5 Епіляційні диски
- 6 Епіляційна головка
- 7 Кнопка "увімк./вимк."
 - натискайте один раз для швидкості II
 - натискайте двічі для швидкості I
 - натискайте тричі для вимкнення
- 8 Індикатор заряджання (біле світло) з індикацією розряджання батареї (червоне світло)
- 9 Роз'єм для малої вилки
- 10 Адаптер
- 11 Футляр для зберігання
- 12 Щітка для злущування
- 13 Щітка для чищення

Важлива інформація

Перед тим як використовувати пристрій, уважно прочитайте цей посібник користувача і зберігайте його для майбутньої довідки.

Небезпечно

- Зберігайте адаптер сухим.

Увага!

- Якщо адаптер пошкоджено, його обов'язково треба замінити оригінальним, щоб уникнути небезпеки.
- Цей пристрій не призначено для користування особами (включаючи дітей) з послабленими фізичними відчуттями чи розумовими здібностями, або без належного досвіду та знань, крім випадків користування під наглядом чи за вказівками особи, яка відповідає за безпеку їх життя.
- Дорослі повинні стежити, щоб діти не бавилися пристроєм.
- Адаптер містить трансформатор. Для запобігання небезпеки не від'єднуйте адаптер, щоб замінити його іншим.
- Для запобігання короткому замиканню не вставляйте металеві предмети в розетку для штекера пристрою.

Увага

- Цей пристрій призначено лише для видалення волосся на ділянках тіла, розташованих нижче шиї: під пахвами, на лінії бікіні та ногах. Не застосовуйте його для інших цілей.
- Повністю заряджайте пристрій кожні 3-4 місяці, навіть якщо він не використовується упродовж тривалого часу.

- Для запобігання пошкодженню і травмуванню тримайте **увімкнений** пристрій (з насадкою або без неї) на безпечній відстані від волосся голови, брів, вій, одягу, ниток, мотузок, щіток тощо.
- Не використовуйте пристрій і щітку для злущування на подразненій шкірі, при варикозному розширенні вен, висипках, прищах, родимих плямах (із волоссям) або ранах, попередньо не проконсультувавшись з лікарем. Особам із послабленою імунною реакцією та особам, хворим на цукровий діабет, гемофілію та імунodefіцит, необхідно попередньо проконсультуватися з лікарем.
- З міркувань гігієни пристрій і щітка для злущування мають використовуватись лише однією особою.
- Під час перших сеансів використання епілятора може виникнути подразнення шкіри і вона може трохи почервоніти. Це явище є абсолютно нормальним і швидко зникає. Якщо частіше використовувати пристрій, шкіра звикне до епіляції, подразнення зменшиться, а волосся, що виросте знову, стане тоншим та м'якшим. Якщо подразнення не зникає протягом трьох днів, радимо звернутися до лікаря.
- Не використовуйте пошкоджені чи зламані епіляційну головку, бритвену головку, насадки, гребінець чи щітку для відлущування, оскільки це може призвести до травмування.
- Не мийте пристрій водою, гарячішою за воду у душі (макс. 40°C).
- Заряджайте, використовуйте та зберігайте пристрій за температури від 10°C до 30°C.
- Перед тим, як заряджати пристрій, перевірте, чи працює розетка. Розетки у дзеркальних шафах над ваннами або розетки для гоління у ванних кімнатах можуть не працювати, якщо вимкнене світло.
- У разі вологої епіляції не використовуйте олійок для ванни або душу, оскільки це може спричинити сильне подразнення шкіри.

Відповідність стандартам

Цей пристрій Philips відповідає усім стандартам електромагнітних полів (ЕМП). Згідно з останніми науковими дослідженнями, пристрій є безпечним у використанні за умов правильної експлуатації у відповідності з інструкціями, поданими у цьому посібнику користувача.

Загальна інформація

- Цей символ повідомляє про те, що пристрій можна використовувати у ванні чи в душі та мити під краном.
- З міркувань безпеки цей пристрій працює лише автономно.
- Адаптер обладнано автоматичним селектором напруги і він придатний для роботи в мережі з напругою від 100 до 240 В.



Підготовка до використання

Зарядження

Епілятор заряджається приблизно 1 годину. Повністю заряджений епілятор забезпечує до 30 хвилин роботи без під'єднання до мережі.

- 1 Вимкніть пристрій перед зарядженням. Потім під'єднайте його до мережі.

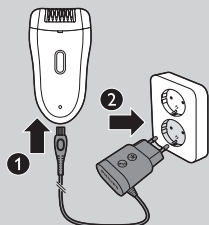

- Д Індикатор зарядження почне блимати білим світлом, повідомляючи про зарядження пристрою.



- Д Коли батарея повністю зарядиться, індикатор зарядження світлитиметься білим світлом без блимання протягом 20 хвилин, а потім згасне.

Недостатньо заряджена або розряджена батарея

- Коли батарею практично розряджено, індикатор зарядження починає блимати червоним світлом. У такому разі заряду батареї ще достатньо на кілька хвилин епіляції.
- Коли батарею повністю розряджено, індикатор зарядження світиться червоним світлом без блимання. Як зарядити епілятор, читайте в розділі "Зарядження" вище.

Застосування пристрою

Перед тим як використовувати пристрій вперше, зарядіть його повністю і почистіть епіляційну головку.

Примітка: Використовувати під'єднаний до мережі пристрій неможливо.

Поради щодо епіляції

- **Волога:** якщо Ви ніколи раніше не робили епіляції, рекомендуємо почати епіляцію на вологій шкірі, адже вода розслаблює шкіру та робить епіляцію лагідною та менш болючою. Пристрій водостійкий і ним можна безпечно користуватися у душі чи ванні.

Порада: За бажанням можна користуватися звичайною пінкою чи гелем для душу.

- **Суха:** у разі сухої епіляції епіляцію легше проводити одразу після ванни або душу. Перед епіляцією шкіра має бути повністю сухою.
- **Звичайна:** шкіра повинна бути чиста та не жирна. Не використовуйте перед епіляцією жодних кремів.
- **Звичайна:** радимо виконувати епіляцію увечері перед сном, оскільки протягом ночі подразнення шкіри зникає.
- **Звичайна:** виконати епіляцію значно легше та зручніше, якщо довжина волосся становить 3–4 мм. Якщо волосся довше, радимо після 1 чи 2 тижнів спочатку поголити, а потім видалити коротше волосся, що відростає.

Епіляція

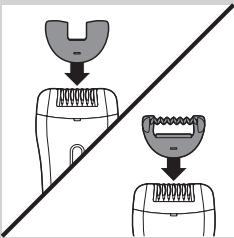

Примітка: Якщо Ви ніколи раніше не робили епіляції, починайте її з використанням плаваючої масажної насадки подвійної дії для зменшення відчуття пощипування. Цю насадку призначено виключно для епіляції ніг.

Примітка: Щоб виконати епіляцію пахв або лінії бікіні, використовуйте обмежуючу насадку для чутливих ділянок, яка зменшує кількість активних епіляційних дисків.

- 1 Вставте на епіляційну головку плаваючу масажну насадку подвійної дії чи обмежуючу насадку для чутливих ділянок.
- 2 Натисніть кнопку “увімк./вимк.”, щоб увімкнути пристрій.
 - ▶ Пристрій почне працювати на швидкості II, яка вважається оптимальною швидкістю для епіляції.

Примітка: Якщо потрібно вибрати швидкість I, натисніть кнопку “увімк./вимк.” ще раз. Швидкість I вибирайте для ділянок з невеликою кількістю волосся, важкодоступних місць та місць, де кістки знаходяться безпосередньо під шкірою (наприклад, коліна та лікті).

- 3 Вільною рукою натягніть шкіру, щоб підняти волоски. Прикладіть епіляційну головку до шкіри під кутом 90° так, щоб кнопка “увімк./вимк.” була направлена у бік руху пристрою.
 - Робіть епіляцію лінії бікіні, як показано на малюнку.

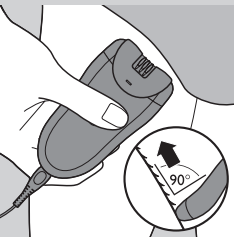
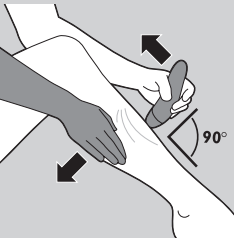

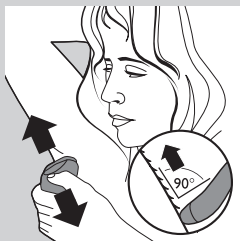

- Робіть епіляцію пахв, як показано на малюнку.

4 Легко притискаючи, повільно ведіть пристроєм по шкірі проти напрямку росту волосся.

5 Знову натисніть кнопку “увімк./вимк.”, щоб вимкнути пристрій.

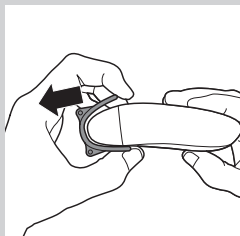

6 Зніміть з епіляційної головки плаваючу масажну насадку подвійної дії чи обмежуючу насадку для чутливих ділянок.

Порада: У разі епіляції пахв використовуйте невелику кількість гелю для душу для кращого ковзання.

Порада: Для розслаблення шкіри відразу після епіляції або через кілька годин після епіляції рекомендується наносити зволожуючий крем. Для пахв використовуйте м'який дезодорант без спирту.

Використання щітки для злушчування

- Щітку для злушчування можна використовувати на сухій або вологій шкірі для лагідного та ретельного видалення мертвих клітин. Для лагідного злушчування ведіть щіткою для злушчування легкими круговими рухами. Це запобігає вrostанню волосся і гарантує гладку, м'яку та свіжу шкіру.
- Обробляйте шкіру щіткою для злушчування один день до епіляції або два дні після епіляції. Після цього використовуйте її 2-3 рази на тиждень. Обробляйте шкіру ніг легкими круговими рухами, починаючи із щиколоток.

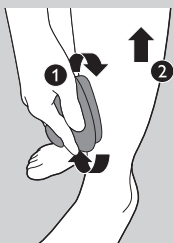

Примітка: У разі використання щітки для злушчування на сухій шкірі не використовуйте кремів, гелів або пінок для злушчування.

Порада: Щоб шкіра не ставала сухою, зволожуйте її щодня зволожуючим кремом.

Не використовуйте щітку для злушчування відразу після епіляції, оскільки це може підсилити можливе подразнення шкіри, спричинене епілятором.

Гоління пахв та лінії бікіні

Примітка: Для досягнення найкращого результату у разі сухого гоління використовуйте бритвену головку.

Для гоління чутливих ділянок використовуйте бритвену головку.

1 Посуньте епіляційну головку в напрямку стрілок на задній частині пристрою (1) і зніміть її з пристрою (2).

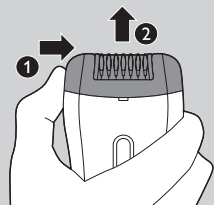



2 Вставте на пристрій бритвену головку (1) та посуňte її проти напрямку стрілок на задній частині пристрою (2) до фіксації.

3 Увімкніть пристрій.

4 Натягніть шкіру вільною рукою. Для гоління під пахвами підніміть руку, щоб натягнути шкіру.

5 Встановіть пристрій на шкіру так, щоб перемикач “увімк./вимк.” був направлений у бік руху пристрою.

6 Ведіть пристроєм проти росту волосся.

Примітка: Слідкуйте, щоб захисна сітка із вбудованим тримером повністю торкалася шкіри.

- Голіть лінію бікіні, як показано на малюнку. Ведіть пристроєм у різних напрямках.

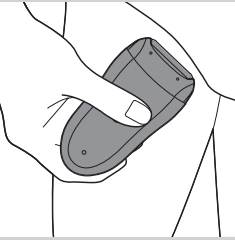

- Голіть пахви, як показано на малюнку. Ведіть пристроєм у різних напрямках.



7 Після гоління вимкніть пристрій і почистіть бритвену головку (див. розділ “Чищення та догляд”).

Попереднє зрізування волосся за допомогою бритвені головки з гребінцем перед епіляцією

Використовуйте бритвену головку з гребінцем для зрізування волосся на лінії бікіні до довжини 4 мм. Гребінець можна також використовувати для попереднього зрізування довгого волосся (довше 10 мм).

Примітка: Для досягнення найкращого результату на сухій шкірі використовуйте лише гребінець.

1 Щоб під'єднати бритвену головку, виконайте кроки 1-2 розділу “Гоління пахв та лінії бікіні”.

2 Вставте гребінець на бритвену головку.

3 Виконайте кроки 3-7 розділу “Гоління пахв та лінії бікіні”. Для рівномірного зрізування слідкуйте, щоб гребінець повністю торкався шкіри.

Примітка: Не прикладайте пристрій до шкіри надто похило.

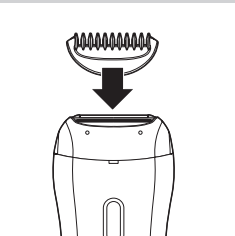

Захист від перегрівання

Ця функція запобігає перегріванню пристрою.

Примітка: Для запобігання перегріванню епілятора не притискайте пристрій надто сильно до шкіри. Епілятор працює найефективніше за умови, якщо вести ним по шкірі, не натискаючи.

Якщо увімкнено функцію захисту від перегрівання, пристрій вимикається автоматично, а індикатор заряджання блимає червоним світлом протягом 30 секунд.

Функцію захисту від перегрівання можна вимкнути, давши пристрою охолонути та увімкнувши його знову.

Примітка: Якщо індикатор заряджання знову починає блимати червоним світлом, пристрій не ще повністю охолонув.

Система захисту від перевантаження

Якщо епіляційну головку притискати до шкіри надто сильно або, коли епіляційні диски епіляційної головки заблокувалися (наприклад, одягом), пристрій вимикається, а індикатор заряджання починає блимати червоним світлом протягом 5 секунд.

Повертайте епіляційні диски великим пальцем, поки не виймете перешкоду.

Чищення та догляд

Ніколи не використовуйте для чищення пристрою жорстких губок, абразивних засобів чи рідин для чищення, таких як бензин чи ацетон.

Зберігайте адаптер сухим. У жодному разі не полощіть його під краном і не занурюйте у воду.

Примітка: Перед чищенням пристрій слід вимкнути та від'єднати від мережі.

- Якщо потрібно, чистіть адаптер щіткою для чищення або сухою ганчіркою.
- Для оптимальної роботи пристрою добре мийте його водою після кожної вологої епіляції.

Чищення епіляційної головки та насадок

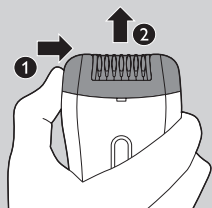

- 1** Вимкніть пристрій.
- 2** Зніміть насадку з епіляційної головки.
- 3** Посуньте епіляційну головку вправо (1) та зніміть її із пристрою (2).

Примітка: Ніколи не пробуйте зняти епіляційні диски з епіляційної голівки.



- 4** Видаліть вільне волосся за допомогою щітки для чищення.
- 5** Сполосніть усі частини проточною водою та обтрусіть залишки води.

Примітка: Перед тим як збирати пристрій, перевіряйте, чи всі частини сухі.

Чищення щітки для злушчування

- 1** Помийте щітку для злушчування під краном із милом або гелем для душу, якщо це необхідно, і дайте їй висохнути перед тим, як відкласти її на зберігання.

Чищення бритвеної головки та гребінця

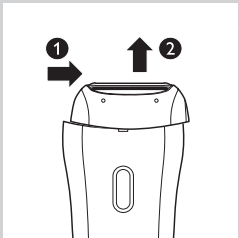

- 1** Посуньте бритвену головку в напрямку стрілок на задній частині пристрою (1) і зніміть її (2).

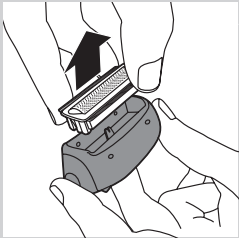

- 2** Вийміть захисну сітку з бритвеної головки.

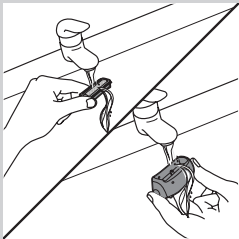

- 3** Промивайте захисну сітку та внутрішню частину бритвеної головки під краном протягом 5-10 секунд, обертаючи їх.

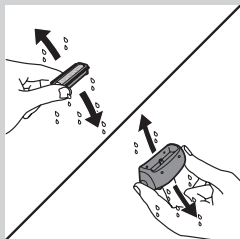

4 Добре струсіть захисну сітку та бритвену головку.

Примітка: Не натискайте на захисну сітку, щоб не пошкодити її.

Примітка: Перед тим як знову встановити захисну сітку та бритвену головку у пристрій, їх потрібно повністю висушити.

5 Гребінець можна чистити щіточкою для чищення або мити під проточною водою.

Порада: Двічі на рік протирайте захисну сітку бритви краплею машинного мастила.

Заміна

Щоб замінити частину чи придбати додаткову частину, зверніться до дилера Philips або відвідайте веб-сайт www.philips.com/shop. Якщо виникають проблеми з придбанням частин, зверніться до Центру обслуговування клієнтів Philips у своїй країні.

Бритвена головка

Якщо Ви використовуєте бритвену головку два або більше разів на тиждень, заміняйте бритвений блок приблизно раз на 2 роки чи в разі його пошкодження.

Навколишнє середовище



- Не викидайте пристрій разом зі звичайними побутовими відходами, а здавайте його в офіційний пункт прийому для повторної переробки. Таким чином Ви допоможете захистити довкілля.



- Вбудована акумуляторна батарея містить речовини, які можуть забруднювати навколишнє середовище. Перед утилізацією пристрою або передачею його в офіційний пункт прийому виймайте батарею. Здавайте батареї для утилізації в офіційний пункт прийому. Якщо Ви не можете вийняти батарею, візьміть пристрій зі собою до сервісного центру Philips, де батарею виймуть та утилізують у безпечний для навколишнього середовища спосіб.

Виймання акумуляторної батареї

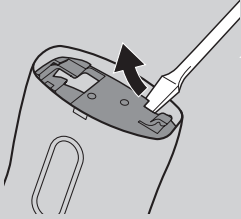

1 Від'єднайте пристрій від адаптера. Дайте пристрою попрацювати до повного розрядження батареї.

2 Зніміть епіляційну головку та відкрийте пристрій за допомогою викрутки.

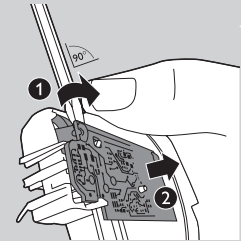

3 Встроміть викрутку у малу виїмку на монтажній платі (1). Повертайте викрутку, поки з'єднання між надрукованою платою та батареєю не зламається (2).

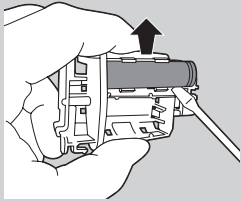

4 За допомогою викрутки від'єднайте батарею від пристрою.

Увага: Будьте обережні, оскільки вузькі сторони батареї гострі.

Не заміняйте акумуляторну батареї.

Вийнявши акумуляторну батарею, не під'єднуйте пристрій до електромережі.

Гарантія та обслуговування

Якщо у Вас виникла проблема або Вам необхідна інформація чи запасні частини або ж потрібно придбати додаткові частини, відвідайте веб-сайт компанії Philips www.philips.com/support чи зверніться до Центру обслуговування клієнтів компанії Philips у своїй країні. Номер телефону можна знайти у гарантійному талоні. Якщо у Вашій країні немає Центру обслуговування клієнтів, зверніться до місцевого дилера Philips.

Усунення несправностей

Проблема	Причина	Вирішення
Після гоління або підстригання шкіра подразнюється.	Ви ведете бритвою (з тримером-гребінцем) не в тому напрямку та/або тиснете надто сильно.	Можливе незначне подразнення шкіри (наприклад, почервоніння). Це нормально. Для запобігання подразненню шкіри слідкуйте, щоб бритвена головка (з тримером-гребінцем) завжди повністю торкалася шкіри, і легенько ведіть пристроєм проти напрямку росту волосся.
		Не тисніть надто сильно на пристрій під час гоління або підстригання, оскільки це може спричинити подразнення шкіри.
		Перевірте, чи не зламалася бритвена головка або тример-гребінець. Заміняйте пошкоджені чи зламані частини лише оригінальними частинами Philips.



www.philips.com

 100% recycled paper
100% papier recyclé

8203.000.0001.1