

# Мікрохвильова Піч

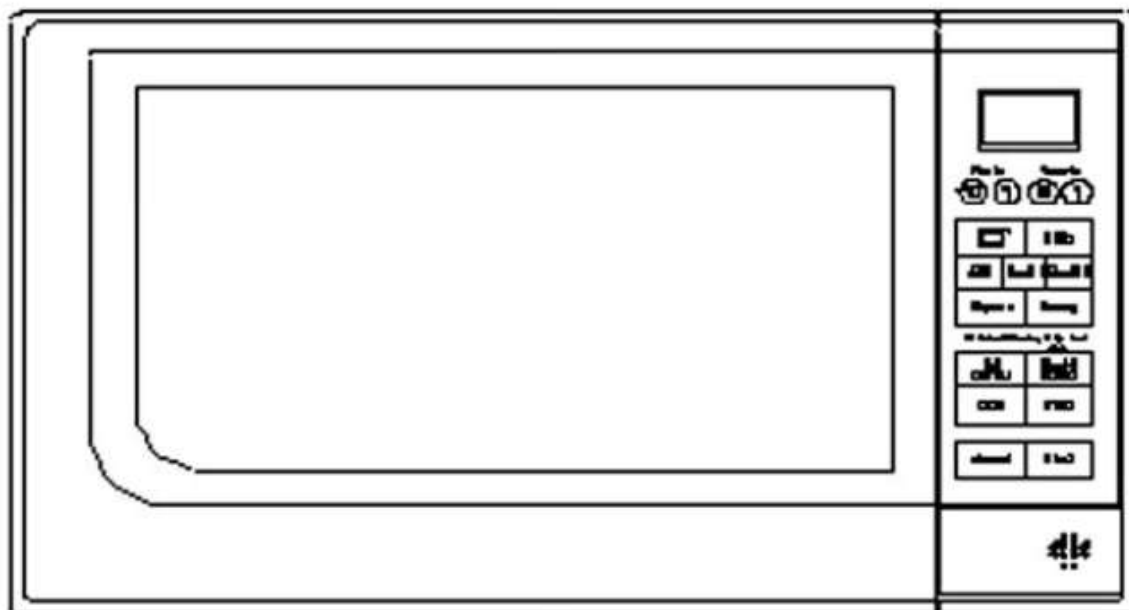

Модель: MG-2070D

## Інструкція по експлуатації

Будь ласка, прочитайте цю інструкцію перед установкою та експлуатацією пічки.

Запис про серійний номер знаходиться на табличці на печі і зберігає цю інформацію для подальшого використання.

Серійний номер.

## **Заходи безпеки, щоб уникнути можливого впливу надмірної мікрохвильової енергії**

1. Не намагайтеся управляти цією піччю з відкритими дверцятами. Це може призвести до шкідливого впливу мікрохвильової енергії. Важливо не нехтувати заходами безпеки.
2. Не ставте жодних предметів між піччю та дверцятами. Не дозволяйте крихтам або чистячи засобам потрапляти у щілини між пічкою та дверцятами.
3. Не користуйтеся піччю, якщо вона пошкоджена. Це особливо важливо, щоб дверцята пічки були щільно закриті і щоб не були пошкодженими:
  - a. Дверцята (зігнуті),
  - b. Петлі і засувки (зламані або ослаблені)
  - c. Дверні щілини.
4. Піч не повинен налаштовувати або ремонтувати ніхто, крім належним чином кваліфікованого спеціаліста.

## **ЗМІСТ**

ЗАХОДИ БЕЗПЕКИ, ЩОБ УНИКНУТИ МОЖЛИВОГО КОНТАКТУ З ЕНЕРГІЄЮ СВЧ	4
ВАЖЛИВІ ПРАВИЛА ТЕХНІКИ БЕЗПЕКИ	Ошибка! Закладка не определена.
СПЕЦИФІКАЦІЯ	Ошибка! Закладка не определена.
УСТАНОВКА	Ошибка! Закладка не определена.
РАДІОПЕРЕШКОДИ	4
ПРИНЦИПИ ПРИГОТУВАННЯ В МІКРОХВИЛЬОВІЙ ПЕЧІ	4
ІНСТРУКЦІЯ З ЗАЗЕМЛЕННЯ	Ошибка! Закладка не определена.
ПЕРШ НІЖ ВИ ЗВЕРНЕТЕСЬ ДО СЛУЖБИ СЕРВІСУ	5
ІНСТРУКЦІЯ ЩОДО ВИКОРИСТАННЯ ПОСУДУ	Ошибка! Закладка не определена.
НАЗВИ СКЛАДОВИХ ЧАСТИН	Ошибка! Закладка не определена.
ПАНЕЛЬ УПРАВЛІННЯ	Ошибка! Закладка не определена.
Потужність/Управління функціями	Ошибка! Закладка не определена.
Ручка таймеру	Ошибка! Закладка не определена.
Приготування в мікрохвильовій печі	Ошибка! Закладка не определена.
Гриль	Ошибка! Закладка не определена.
Комбіноване приготування	Ошибка! Закладка не определена.

ОПЕРАЦІЇ..... **Ошибка! Закладка не определена.**  
ЧИЩЕННЯ ТА ДОГЛЯД..... **Ошибка! Закладка не определена.**

---

## Важливі заходи безпеки

При використанні електроприладу слід дотримуватись основних заходів безпеки, в тому числі таких:

**Увага:** щоб уникнути ризику опіків, ураження електричним струмом, пожежі, травми або впливу надмірної мікрохвильової енергії:

1. Прочитайте всю інструкцію перед використанням приладу.
2. Використовуйте цей прилад тільки за його прямим призначенням, як описано в цьому посібнику. Не використовуйте агресивних хімічних речовин або пари в цьому пристрої. Цей тип печі спеціально призначені для розігріву та приготування. Він не призначений для використання в промислових або лабораторних умовах..
3. Не користуйтеся піччю, коли вона порожня.
4. Не використовуйте прилад, якщо він має пошкоджений шнур або штекер, якщо він не працює належним чином, або якщо він був пошкоджений або знищений. Якщо шнур живлення пошкоджений, він повинен бути замінений виробником або його агентом з обслуговування або іншою кваліфікованою особою, щоб уникнути небезпеки
5. **УВАГА:** дозволяйте дітям користуватися піччю без нагляду, тільки коли їм були належні чином надані інструкції так, що дитина може використовувати піч у безпечний спосіб і розуміє небезпеки неправильного використання.
6. **УВАГА:** Коли прилад працює в комбінованому режимі, діти повинні користуватися піччю тільки під наглядом дорослих у зв'язку з температурою що генерується..
7. Щоб зменшити ризик пожежі в пічці:
  - ✧ При нагріванні їжі в пластиковому або паперовому контейнері , перевірте потужність печі , щоб уникнути займання.
  - ✧ Вийміть їжу з паперового або пластикового контейнера перед розміщенням в печі.
  - ✧ Якщо спостерігається дим, вимкнути розетки або відключити прилад і тримати двері закритими, щоб придушити будь-яке полум'я.
  - ✧ Не використовуйте піч для зберігання. На залишайте паперові вироби, посуд або їжу в печі.
8. **УВАГА:** рідина або інша їжа не повинна бути підігріта в герметичних контейнерах, так як вони можуть вибухнути.
9. Розігрівання рідини в пічці може призвести до затримки кипіння і контейнер з рідиною треба брати за ручки.
10. Не смажити їжу в духовці. Гаряче масло може пошкодити піч і навіть призвести до опіків.
11. Яйця у шкаралупі та цілі яйця, зварені круто, не слід розігріти в мікрохвильовій печі, оскільки вони можуть вибухнути навіть після закінчення роботи СВЧ.

12. Необхідно чистити продукти з товстою шкірою, такі як картопля, цільні кабачки і яблука перед приготуванням.
13. Вміст пляшечки для годування та дитячі пляшечки повинні збовтуватись і перевірятись на рівень температури перед подачею на стіл, щоб уникнути опіків.
14. Кухонний інвентар може нагріватися через тепло, що передається від нагрітої їжі.
15. Посуд має бути перевірений на можливість використання в мікрохвильовій печі.
16. УВАГА: проведення будь-яких сервісних операцій, ремонт приладу чи демонтаж корпусу, котрий захищає від мікрохвильової енергії - небезпечно для всіх, окрім підготовленого спеціаліста.
17. Даний продукт являє собою 2-у групу класу В,ISM обладнання. Визначення групи 2, яка містить всі ISM(промислове,наукове медичне) обладнання,у якому радіочастотна енергія навмисно створюється і /або використовуються у вигляді електромагнітного випромінювання для обробки матеріалу і електроерозійна обробка обладнання. Для обладнання класу В є обладнання, що підходить для використання в домашніх установах та установах прямо пов'язаних з низькою напругою живлення мережі, яка живить будівлі, що використовуються для побутових цілей.
18. Цей прилад не призначений для використання особами (включаючи дітей) з обмеженими фізичними або розумовими здібностями, без контролю або інструктування з питань використання приладу з боку осіб, відповідальних за їх безпеку.
19. Необхідно стежити щоб діти не гралися з приладом.

## Специфікація

Джерело живлення	230В~50Гц
Споживання енергії (СВЧ)	1200Вт
Споживання енергії (Гриль)	900Вт
Вихідна мікрохвильова потужність	700Вт
Робоча частота	2450МГц
Зовнішні розміри	262mm(H)×452mm(W)×318mm(D)
Розміри камери	198mm(H)×315mm(W)×297mm(D)
Ємність камери	20 літрів
Рівномірність приготування:	Система поворотного столика
Вага нетто	Приблизно11.3 кг

## Установка

1. Переконайтеся, що всі пакувальні матеріали були видалені з внутрішньої сторони дверей.
2. УВАГА: Перевірте піч на будь-які пошкодження, такі, як нерівні або зігнуті двері, пошкоджені ущільнення дверей і ущільнювальної поверхні, зламані або розхитані дверні петлі і замки,

---

вм'ятини всередині камери або на двері. Якщо є які-небудь ушкодження, не користуйтеся піччю, і зв'яжіться з кваліфікованим обслуговуючим персоналом.

3. Ця мікрохвильова піч повинна бути розміщена на рівну стійку поверхню, щоб витримає вагу печі та вагу максимальної кількості їжі, що може бути приготовлена в пічці.
4. Не ставте піч в місцях з високою температурою, високої вологості або поруч з горючими матеріалами.
5. Для правильної роботи печі необхідно забезпечити достатній потік повітря. Залишити 20 см простору над піччю, 10 см ззаду і 5 см з обох сторін. Не накривайте і не закривайте отвори на корпусі приладу. Не знімайте ніжки.
6. Не користуйтеся піччю без встановленого скляного піддону, роликової підставки та валу, що обертаю піддон.
7. Переконайтеся, що шнур живлення непошкоджений і не прижати піччю або не прокладений по гарячій або гострій поверхні.
8. Розетка повинна бути легко доступна, щоб прилад можна було легко відключити вразі надзвичайної ситуації.
9. Не користуйтеся приладом поза приміщенням.

## **Радіоперешкоди**

Експлуатація мікрохвильової печі може викликати перешкоди для вашого радіо, телебачення, або подібного обладнання.

При наявності перешкод, вони можуть бути зменшені або усунуті шляхом прийняття наступних заходів:

1. Почистити двері і ущільнення поверхні печі.
2. Переорієнтувати приймальну антену радіо чи телебачення.
3. Переміщення мікрохвильової печі по відношенню до приймача.
4. Переміщення мікрохвильової печі від приймача як най далі.
5. Підключити мікрохвильову піч в іншу розетку, щоб мікрохвильова піч і приймач отримували живлення від різних ланок електромережі.

## **Принципи приготування в мікрохвильовій печі**

1. Розміщуйте продукти так, щоб більш товсті частині розташовувалися ближче до краю тарілки або блюда.
2. Стежте за часом приготування. Готуйте протягом мінімального часу, зазначеного в рецепті страви, потім збільште час при необхідності. Сильно пересмажена їжа може задимиться або зайнятися.

- 
3. Накривайте продукти під час приготування. Накривання запобігає розбризкуванню і допомагає готувати продукти рівномірно.
  4. Під час приготування в мікрохвильовій печі перевертайте такі продукти, як курка і гамбургери для прискорення їх приготування. Великі шматки, наприклад, ростбіф, необхідно перевернути як мінімум один раз.
  5. Поміняйте розташування таких продуктів, як тефтелі, після закінчення половини часу приготування - поміняйте місцями верхній і нижній шар і шматки, розташовані в центрі і по краях посуду.

## **ІНСТРУКЦІЯ З ЗАЗЕМЛЕННЯ**

Цей прилад має бути заземлений. Піч поставляється з мережевим шнуром, який має заземлювальний провід і вилку із заземлюючим контактом. Вилку необхідно вставляти в належним чином встановлену та заземлену розетку мережі змінного струму. У випадку електричного короткого замикання заземлення знижує ризик ураження електричним струмом, забезпечуючи шлях найменшого опору для електричного струму. Використання високої напруги небезпечно і може призвести до пожежі або іншого ураження, яке викличе пошкодження печі.

**УВАГА!** Неправильне використання вилки із заземленням може призвести до ураження електричним струмом

### **Примітка:**

1. Якщо у вас виникли питання з приводу заземлення або електричної інструкції, зверніться до кваліфікованого електрика чи сервісного центру.
2. Ні виробник, ні продавець не може прийняти будь-яку відповідальність за шкоду, заподіяну СВЧ або травми в результаті недотримання процедури підключення до електричної мережі .

Проводи в мережевому шнурі мають наступні кольори маркування:

Зелений і жовтий = ЗЕМЛЯ

Синій = Нейтральний

Коричневий = ФАЗА

## **ПЕРШ НІЖ ВИ ЗВЕРНЕТЕСЬ ДО СЛУЖБИ СЕРВІСУ**

Якщо піч не працює:

1. Переконайтеся в тому, що піч надійно підключена. Якщо це не так, вийміть вилку з розетки, почекайте 10 секунд, і підключіть її знову.
2. Перевірте, чи не перегорів плавкий запобіжник або не спрацював автоматичний вимикач на щитку. Якщо цього не відбулося, перевірте розетку, підключивши до неї інший електроприлад.

3. Перевірте, що на панелі керування правильно встановлені режим приготування і таймер.
4. Перевірте, що дверцята печі щільно закриті і спрацювали засувки системи блокування дверцят.  
В іншому випадку мікрохвильова енергія не буде подаватися у внутрішню камеру печі..

ЯКЩО ЖОДНЕ З ЗАПРОПОНОВАНИХ ВИЩЕ РІШЕНЬ НЕ ДОПОМОГЛО УСУНУТИ ПРОБЛЕМУ, ЗВЕРНІТЬСЯ ДО КВАЛІФІКОВАНОГО ФАХІВЦЯ З ТЕХНІЧНОГО ОБСЛУГОВУВАННЯ. НЕ НАМАГАЙТЕСЯ НАЛАШТУВАТИ АБО РЕМОНТУВАТИ ПІЧ САМОСТІЙНО.

## **КЕРІВНИЦТВО ПО ВИБОРУ ПОСУДУ**

1. Ідеальний матеріал посуду для мікрохвильової печі прозорий для мікрохвиль - він дозволяє мікрохвилям проходити через посуд і нагрівати продукти.
2. Мікрохвилі не можуть проходити через метал, тому не повинен використовуватися металевий посуд і посуд з металевою обробкою..
3. Не користуйтеся для приготування в мікрохвильовій печі виробами з паперу, отриманого переробкою втор сировини, тому що в ньому можуть міститися маленькі частинки металу, які можуть призвести до іскріння і спалаху в камері печі.
4. Круглі / овальні блюда краще квадратних / прямокутних, так як їжа в кутах страви може пересушуватися або підгоряти.
5. Вузькі смужки алюмінієвої фольги можуть використовуватися для захисту відкритих ділянок їжі від підгоряння. Але будьте обережні - не використовуйте занадто багато фольги і забезпечте відстань не менше 2,5 см між фольгою і внутрішніми поверхнями камери печі.

Нижче наведено список, який можна використовувати для правильного вибору посуду та приладдя для мікрохвильової печі.

ПОСУД	СОЛО	ГРИЛЬ	КОНВЕКЦІЯ (комбінована)
Термостійке скло	+	+	+
Не термостійкий посуд	-	-	-
Термостійка кераміка	+	+	+
Пластиковий посуд для мікрохвильової печі	+	-	-
Кухонний папір	+	-	-
Металеве деко	-	+	-
Металева підставка	-	+	-
Алюмінієва фольга і контейнери з фольги	-	+	-



## НАЗВИ СКЛАДОВИХ ЧАСТИН

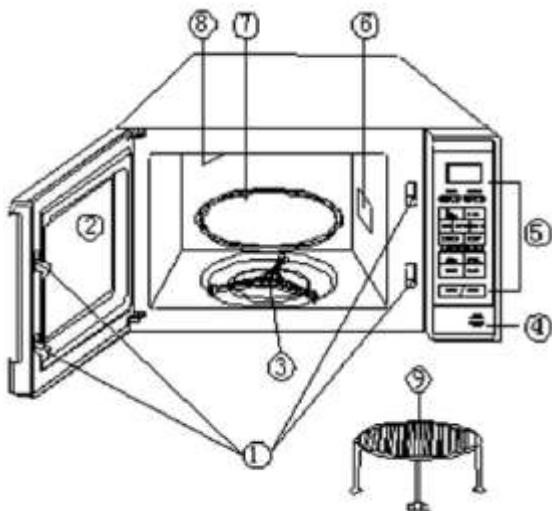

1. Система блокування дверцят печі

2. Вікно печі

3. Роликове кільце

4. Кнопка відкривання дверцят

5. Панель управління

6. Хвилевід

(Будь ласка, не видаляйте пластину слюди, що закриває хвилевід.)

7. Скляний піддон

8. Нагрівальний елемент гриля

9. Металева підставка

## Панель управління



### ДИСПЛЕЙ

Показує час приготування, потужність, індикатори і поточний час.

Кнопки з цифрами:

Натискайте для установки часу або введення ваги продуктів.

Рівень потужності (Power Level)

Використовуйте цю кнопку для вибору рівня потужності. Для перевірки встановленого рівня потужності під час приготування натисніть кнопку "Power Level".

Мікрохвилі (Micro.)

Використовуйте цю кнопку для завдання часу приготування в режимі СВЧ.

Гриль (Grill)

Використовуйте цю кнопку для завдання часу приготування в режимі ГРИЛЬ.

Комбі 1 і Комбі 2 (Combi.1 & Combi.2)

Використовуйте цю кнопку для завдання часу приготування в комбінованому режимі.

Експрес (Express)

Використовуйте цю функцію для завдання 4 популярних інтервалів часу приготування. У цьому режимі піч працює на високій потужності (100% вихідній потужності).

Пам'ять (Memory)

При програмуванні печі для приготування за часом використовуйте кнопку ПАМ'ЯТІ для установки 1-го і 2-го етапу приготування. При роботі печі загоряється індикатор, відповідного етапу приготування.

Швидка розморожування (Jet Defrost)

Використовуйте цю функцію для розморожування продуктів за часом.

Розморожування за вагою (Weight Defrost)

---

Використовуйте цю функцію для розморожування м'яса, птиці, морепродуктів за вагою. Час і потужність для розморожування встановлюються автоматично після ведення категорії і ваги продукту.

Годинники (Clock)

Ця кнопка використовується для установки часу дня або відображення на дисплеї поточного часу.

Таймер запуску (Preset)

Використовуйте для запуску приготування в певний час.

Відміна (Cancel)

Використовуйте для відміни будь-якої дії, окрім встановленого на годиннику часу.

Старт (Start)

Для початку приготування.

### Як користуватися панеллю управління

При кожному натисканні буде виникати звуковий сигнал для підтвердження натискання.

Встановлення годинника:

Припустимо, ви хочете, щоб увійти в правильний час day6: 00 (AM або PM). кроки:

1. Натисніть Годинник.
2. Натисніть Скасувати.
3. Введіть час за допомогою кнопок.
4. Натисніть Годинник для підтвердження.

Примітка: Годинник працює у 12-годинному форматі. Коли піч була підключена, час "1:01" повинен був з'явитися на дисплеї. Для скидання часу доби, повторіть кроки, описані вище. Виможете перевірити годинник під час приготування їжі натисканням кнопки Годинник.

Приготування в режимі СВЧ

Припустимо, ви хочете готувати протягом 5 хвилин при 60%.

кроки:

1. Натисніть Micro.
2. Використовуйте цифровий блок для установки часу приготування.
3. Натисніть PowerLevel для встановлення рівня потужності.
4. Натисніть Старт.

Вибір рівня потужності, натиснувши на кнопку рівня потужності:

Кількість натискань	Потужність
Один раз	100%
Двічі	80%
3 рази	60%
4 рази	40%
5 разів	20%
6 разів	0

ПРИМІТКА: Крок 3 не є необхідним для приготування їжі на 100% потужності. Максимальний час приготування може бути встановлений на 99 хвилин і 99 секунд.

#### ТАЙМЕР ЗАПУСКУ

Наприклад, Ви хочете почати при виготовленні в 2 години.

Виконайте наступні дії:

1. Натисніть кнопку ТАЙМЕР ЗАПУСКУ (Preset).
2. Натисканням кнопок з цифрами задайте час початку приготування.
3. Задайте програму приготування.
4. Натисніть кнопку СТАРТ (Start).

ПРИ М ЕЧАНІЕ: Перед програмуванням функції відкладеного початку приготування, переконайтеся, що на вбудованих годинах печі встановлено правильний час.

#### ЕКСПРЕС

Використовуйте цю функцію для вибору 4 популярних інтервалів часу приготування. З кожним натисненням кнопки ЕКСПРЕС (Express) Ви задаєте інтервал часу приготування.

15 секунд ..... **НАТИСНУТИ ОДИН РАЗ**

30 секунд ..... **НАТИСНУТИ ДВА РАЗИ**

1 хвилина ..... **НАТИСНУТИ ТРИ РАЗИ**

2 хвилини .. **НАТИСНУТИ ЧОТИРИ РАЗИ**

У режимі ЕКСПРЕС піч працює на високій потужності (100% вихідної потужності). Наприклад, з використанням цієї функції Ви хочете задати приготування протягом 1 хвилини на потужності 100%. Дії:

1. Натисніть кнопку ЕКСПРЕС (Express) 3 рази поки не з'явиться час «1: 00».
2. Натисніть кнопку СТАРТ (Start).

#### ФУНКЦІЯ «ШВИДКОГО РОЗМОРОЖУВАННЯ»

Наприклад, Ви хочете задати роботу печі в режимі швидкого розморожування (JET DEF.)

---

Протягом 5 хвилин 30 секунд. Виконайте наступні дії:

1. Натисніть кнопку швидкого розморожування (Jet розморожування).
2. Натисканням кнопок з цифрами задайте час розморожування.
3. Натисніть кнопку СТАРТ (Start).

#### ФУНКЦІЯ «РОЗМОРОЖУВАННЯ ПО ВАЗІ»

Нижче в таблиці вказано максимально допустимий ЕЕС для кожної категорії продуктів.

Категорія	Вага, г	Індикація
М'ясо	2300	d1
Птиця	4000	d2
Морепродукти	900	d3

Наприклад, Ви хочете розморозити 600г креветок.

Виконайте наступні дії:

1. Натисніть кнопку «розморожування ПО ВАЗІ» (Weight Defrost) 3 рази. Надисплеї з'явиться індикація «d3».
2. Натисканням кнопок з цифрами задайте вагу продукту.
3. Натисніть кнопку СТАРТ (Start) ..

#### ПРИГОТУВАННЯ В РЕЖИМІ ГРИЛЬ

Наприклад, Ви хочете готувати в режимі ГРИЛЬ протягом 40 хвилин.

Виконайте наступні дії:

1. Натисніть кнопку ГРИЛЬ (Grill).
2. Натисканням кнопок з цифрами задайте час приготування.
3. Натисніть кнопку СТАРТ (Start).

ПРИМА примітку: Максимальний час приготування становить 99 хвилин 99 секунд

#### ПРИГОТУВАННЯ В РЕЖИМІ КОМБІ

##### КОМБІ 1 (COMBINATION 1)

Приготування їжі в режимі СВЧ становить 30% від часу приготування, в режимі ГРИЛЬ - 70%. Використовуйте цей режим для приготування риби та страв з продуктів в паніровці.

##### КОМБІ 2 (COMBINATION 2)

Приготування в режимі СВЧ - 55%, в режимі ГРИЛЬ - 45%. Використовуйте цей режим для приготування запіканок, омлетів, печеної картоплі та птиці.

Наприклад, Ви хочете задати приготування в режимі КОМБІ (COMBINATION 2) 2 протягом 25 хвилин.

Дії:

1. Натисніть кнопку Комбі 2 (Combi. 2).

---

2. Натисканням кнопок з цифрами задайте час приготування.

3. Натисніть кнопку СТАРТ (Start).

#### ПРОГРАМУВАННЯ ПРИГОТУВАННЯ

Піч можна запрограмувати на послідовне виконання кількох функцій. Наприклад, Ви хочете запрограмувати наступну програму приготування:

Швидке розморожування; Приготування в режимі СВЧ з обраним рівнем потужності; Приготування в режимі ГРИЛЬ.

Виконайте наступні дії:

1. Натисніть кнопку СКАСУВАННЯ (Cancel).

2. Задайте програму швидкого розморожування (Jet Defrost).

3. Натисніть кнопку ПАМ'ЯТЬ (Memory).

4. Задайте програму приготування в режимі СВЧ і виберіть рівень потужності.

5. Натисніть кнопку ПАМ'ЯТЬ (Memory).

6. Задайте програму приготування в режимі ГРИЛЬ.

7. Натисніть кнопку СТАРТ (Start).

ПРИМІТКА: Режими швидкого розморожування і розморожування за вагою можна задавати тільки до етапу приготування. Вони не можуть бути задані між етапами приготування або після етапу 1 або етапу 2. Відповідні індикатори, які відображаються на дисплеї, показують, який етап приготування

виконується в даний момент. По закінченню останнього етапу піч подасть звуковий сигнал.

#### БЛОКУВАННЯ ВІД ДІТЕЙ

Для установки БЛОКУВАННЯ ВІД ДІТЕЙ натискайте кнопку СКАСУВАННЯ (Cancel) протягом 3 секунд, поки пекти не подасть звуковий сигнал і на дисплеї не загориться індикатор блокування від дітей. Для скасування БЛОКУВАННЯ ВІД ДІТЕЙ натискайте кнопку СКАСУВАННЯ (Cancel) протягом 3 секунд, поки пекти не подасть звуковий сигнал і не згасне індикатор БЛОКУВАННЯ ВІД ДІТЕЙ.

ПРИМІТКА: Поки встановлена блокування від дітей, Ви не зможете використовувати панель управління печі.

---

## Чищення та догляд

1. Перед чищенням вимкніть піч та від'єднайте вилку мережного шнура від розетки мережі змінного струму.
2. Підтримуйте внутрішню камеру печі в чистоті. Якщо до стінок камери печі прилипли бризки жиру або пролилася рідина, протріть стінки вологою ганчіркою. Якщо піч сильно забруднена, можна використовувати м'який миючий засіб. уникайте користуватися миючими засобами в аерозольній упаковці і іншими сильними, що чистять, так як вони можуть призвести до утворення плям, смуг або тьмяної поверхні двері.
3. Зовнішні поверхні слід чистити вологою ганчіркою. Щоб запобігти пошкодження робочих компонентів всередині печі, не можна допускати просочування води в вентиляційні отвори.
4. Для видалення бризок і пролитих рідин регулярно протирайте дверцята і їх вікно з обох сторін, а також ущільнення дверцят і прилеглі до них частини печі. Не користуйтеся абразивними миючими засобами.
5. Не дозволяйте панелі управління ставати мокрою. Очистіть її м'якою вологою серветкою. При чищенні панелі управління тримайте дверцята печі відкритими для запобігання випадкового включення печі.
6. Якщо пара конденсується на внутрішній поверхні або навколо зовнішньої кромки дверцята, зітріть вологу м'якою ганчіркою. Це може відбуватися при роботі мікрохвильової печі в умовах високої вологості повітря. І це нормальне явище.
7. Час від часу мийте скляний піддон в теплій мильній воді або в посудомийній машині.
8. Щоб уникнути надміру сильного шуму при обертанні піддону, слід регулярно чистити роликоче кільце і днище внутрішньої камери печі. Просто протирайте днище камери ганчіркою, змоченою в м'якому миючому засобі. Роликоче кільце можна мити в теплій мильній воді або в посудомийній машині. Коли ви виймаєте роликоче кільце з внутрішньої камери печі для чищення, обов'язково повертайте його в належне положення.
9. Для видалення запахів з камери печі вилийте в глибоку миску, безпечну для використання в мікрохвильовій печі, чашку води і додайте у воду сік і шкірку одного лимона, потім увімкніть піч на 5 хвилин на максимальній потужності. Ретельно витріть камеру печі насухо м'якою ганчіркою.
10. Якщо необхідно замінити лампу освітлення камери печі, зверніться в сервісний центр.
11. Необхідно регулярно чистити піч і видаляти з неї будь-які залишки їжі. Чи не підтримання печі в чистому стані може привести погіршення її поверхні, що може негативно вплинути на термін служби печі і привести до виникнення небезпечної ситуації.
12. Не викидайте цей виріб разом з звичайним побутовим сміттям, його необхідно здати для утилізації в спеціальний центр утилізації, організований місцевими органами влади