



ТОТ САМЫЙ  
**МАГАЗИН**

[Все оригинальные аксессуары к вашей технике](#)  
[на одной странице](#)

Выбрать



*Thinking of you*  
**Electrolux**



EDC2086PDW

<b>КК</b> КЕПТІРГІШ БАРАБАН	ҚОЛДАНУ ТУРАЛЫ НҰСҚАУЛАРЫ	2
<b>RU</b> СУШИЛЬНЫЙ БАРАБАН	ИНСТРУКЦИЯ ПО ЭКСПЛУАТАЦИИ	16
<b>UK</b> СУШИЛЬНИЙ БАРАБАН	ІНСТРУКЦІЯ	30

## МАЗМҰНЫ

1. ҚАУІПСІЗДІК НҰСҚАУЛАРЫ .....	3
2. БҰЙЫМ СИПАТТАМАСЫ .....	5
3. БАСҚАРУ ПАНЕЛІ .....	5
4. ПРОГРАММА ПАНЕЛІ .....	6
5. ФУНКЦИЯЛАР .....	7
6. ПАРАМЕТРЛЕР .....	9
7. ӘРКҮНДІК ҚОЛДАНУ .....	9
8. АҚЫЛ-КЕҢЕС .....	10
9. КҮТУ МЕНЕН ТАЗАЛАУ .....	11
10. АҚАУЛЫҚТЫ ТҮЗЕТУ .....	13
11. ТЕХНИКАЛЫҚ СИПАТАМА .....	14
12. ҚОРШАҒАН ОРТАҒА ЗИЯН КЕЛДІРМЕУ ТУРАЛЫ МАҒЛҰМАТТАР .....	15

## СІЗ ОЙЫМЫЗДА БОЛДЫҢЫЗ

Electrolux құрылғысын сатып алғаныңызға рахмет. Сіз ондаған жылдар бойғы кәсіби тәжірибе мен инновацияға сүйеніп жасалған құрылғыны таңдадыңыз. Тапқырлықтың туындысы болған, көз тартарлық бұл құрылғыны жасау барысында сіз ойымызда болдыңыз. Сондықтан, қолданған сайын тамаша нәтижеге қол жеткізе алатыныңызға сенімді болыңыз.

Electrolux әлеміне қош келдіңіз.

**Біздің веб-сайтқа барып келесіні қараңыз:**



Қолдануға қатысты кеңестер, кітапшалар, ақаулықты түзету, қызмет көрсету туралы ақпарат:  
[www.electrolux.com](http://www.electrolux.com)



Сізге барынша жақсы қызмет көрсету үшін өніміңізді мына жерге тіркеңіз:  
[www.electrolux.com/productregistration](http://www.electrolux.com/productregistration)



Құрылғыңызға қажетті керек-жарақтарды, шығынды материалдарды және фирмалық қосалқы бөлшектерді сатып алу үшін:  
[www.electrolux.com/shop](http://www.electrolux.com/shop)

## ТҰТЫНУШЫҒА КӨМЕК, ҚЫЗМЕТ КӨРСЕТУ

Фирмалық заттарды қолдануды ұсынамыз.

Қызмет көрсету орталығына хабарласқанда келесі деректердің дайын болуын қамтамасыз етіңіз.

Деректерді техникалық ақпарат тақтайшасынан табуға болады. Үлгісі, Өнім нөмірі, Сериялық нөмірі



Ескерту / Абайлаңыз - Қауіпсіздік туралы маңызды мағлұмат.



Жалпы мағлұматтар менен кеңестер



Қорғаған ортаға зиян келдірмей пайдалану туралы нұсқаулар

Өндіруші ескертусіз өзгеріс енгізу құқығына ие.

# 1. ҚАУІПСІЗДІК НҰСҚАУЛАРЫ

Құрылғыны орнатып іске қолданар алдында бірге жеткізілген нұсқауларды мұқият оқып шығыңыз. Құрылғыны дұрыс орнатпау мен дұрыс пайдаланбау нәтижесінде адам жарақат алса және ақаулық орын алса өндіруші жауапты емес. Нұсқаулықты келешекте қарап жүру үшін үнемі сақтап қойыңыз.

## 1.1 Балалар мен дәрменсіз адамдардың қауіпсіздігі



### Назарыңызда болсын!

Тұншығып қалу, жарақат алуы немесе мүгедек болып қалу қаупі бар.

- Бұл құрылғыны 8 жастан асқан балалар және кемтар, сезім немесе ой-қабілетіне нұқсан келген адамдар немесе тәжірибесі немесе білімі аз адамдар, өз қауіпсіздіктерін қамтамасыз ететін адамның бақылауында бола тұрып, құрылғыны пайдалану жөнінде тиісті нұсқаулар алса пайдалануына болады.
- Балаларға құрылғымен ойнауға рұқсат бермеңіз.
- Орам материалдарының барлығын балалардан алыс ұстаңыз.
- Жуғыш заттардың барлығын балалардан алыс ұстаңыз.
- Құрылғының есігі ашық тұрғанда, балалар мен үй жануарларын алыс ұстаңыз.
- Балалар тазалау және күтім көрсету жұмыстарын басқаның бақылауынсыз орындамауға тиіс.

## 1.2 Орнату

- Орам материалдарының барлығын алыңыз.
- Бүлінген құрылғыны орнатпаңыз немесе іске қоспаңыз.
- Құрылғымен бірге берілген орнату бойынша нұсқауларды орындаңыз.
- Құрылғы орнатылатын еденнің тегіс, орнықты, қызуға төзімді және таза болуын қамтамасыз етіңіз.
- Құрылғыны температурасы 5°C градустан төмен 35°C градустан жоғары жерге орнатпаңыз немесе қолданбаңыз.
- Құрылғыны есігі толық ашылмайтын жерге орнатпаңыз.

- Құрылғыны жылжытқан кезде үнемі абай болыңыз, себебі салмағы ауыр. Өрқашан қорғаныс қолғабын киіңіз.
- Құрылғыны үнемі тік қалыпта жылжытыңыз.
- Құрылғы мен еден арасында ауаның айналуын қамтамасыз етіңіз.
- Құрылғының астыңғы жағындағы желдеткіш саңылауларды кілем жауып қалмағанына көз жеткізіңіз (бар болса).
- Шығасын ауаны құрылғыдан жанған газды немесе басқа отын түрінің шығарынды түтіндерін шығаруға арналған түтіктен шығаруға болмайды.
- Егер кір жуғыш машинаның үстіне кір кептіргіш машина қойылып тұрса, орнату жинағын пайдаланыңыз.
- Басқа жанармай қолданылатын құрылғылардан, сондай-ақ ашық оттан бөлінетін шығынды газдар қайта бөлмеге кірмес үшін, құрылғы орнатылған бөлменің жақсы желдетілуін қамтамасыз етіңіз.

## Электртоғына қосу



### Назарыңызда болсын!

Өрт шығу және электр қатеріне ұшырау қаупі бар.

- Құрылғыны міндетті түрде жерге қосу қажет.
- Техникалық ақпарат тақтайшасындағы электр параметрлерінің электр желісіндегі параметрлерге сай келетініне көз жеткізіңіз. Сай келмесе, электршіге хабарласыңыз.
- Өрқашан дұрыс орнатылған, электр қатерінен сақтандырылған розетканы қолданыңыз.
- Көп тармақты адаптерлер мен ұзартқыш сымдарды қолданбаңыз.
- Құрылғының ашасына және сымына зақым келтірмеңіз. Зақым келген электр сымын ауыстырту үшін қызмет көрсету орталығына немесе электршіге хабарласыңыз.
- Құрылғының ашасын розеткаға тек құрылғыны орнатып болғаннан кейін ғана жалғаңыз. Орнатып болғаннан кейін ашаның қол жететін жерде тұрғанына көз жеткізіңіз.
- Құрылғыны тоқтан ажырату үшін сымынан тартпаңыз. Өрқашан ашасынан тартып суырыңыз.

- Қорек сымын немесе ашасын су қолмен ұстамаңыз.
- Бұл құрылғы Е.Е.С. ережелеріне сай келеді.

### 1.3 Қолданылуы



#### Назарыңызда болсын!

Өрт, жарылыс шығу қаупі, электр қатері немесе құрылғыға зақым келтіру қаупі бар

- Бұл құрылғыны үйде ғана пайдаланыңыз.
- Бұл құрылғының техникалық сипаттамасын өзгертпеңіз.
- Киімдерге нұқсан келтірмес үшін кептіру циклының соңғы тұсында (суыту циклы) қызу бөлінбейді.

Егер құрылғыны кептіру циклы аяқталмай тұрып тоқтатсаңыз, барлық заттарды дереу алып, қызуды тарқатып жіберу үшін олардың барлығын таратыңыз.

- Егер мата жұмсартқыш немесе сол сияқты заттарды пайдалансаңыз, орам материалындағы нұсқауларды орындаңыз.
- Құрылғыны сүзгісін салмай іске қоспаңыз. Пайдаланар алдында немесе пайдаланып болғаннан кейін қыл-қыбыр сүзгісін тазалаңыз.
- Құрылғының айналасына жиналып қалған қыл-қыбырды тазалаңыз.
- Толтырмасы бар немесе ішіне нәрсе салынған, нұқсан келген заттарды кептірмеңіз.
- Көбікті резеңке (латекс көбігі), себезгі кезінде киюге арналған бас киім, су өткізбейтін мата және резеңке астарлы заттарды кептірмеңіз.
- Тағам пісіруге арналған май, ацетон, спирт, бензин, керосин, дақ кетіргіштер, скипидар, балауыз және балауыз тазалағыштар тәрізді нәрселерге тиген заттарды кептірер алдында, қосымша жуғыш зат салынған ыстық сумен жуыңыз.
- Өнеркәсіптік тазалағыш құралдар пайдаланылған заттарды кептірмеңіз.
- Киімдердің қалталарында газ тұтатқыштар немесе оттықтардың жоқ екеніне көз жеткізіңіз.

- Кір кептіргіште кептіруге болатын маталарды ғана кептіріңіз. Матаның затбелгісіндегі нұсқауларды орындаңыз.
- Құрылғыда жуылмаған заттарды кептірмеңіз.
- Егер кірді дақ кетіргішпен жусаңыз, кептірер алдында қосымша шаю циклын орындаңыз.
- Конденсат суын ішпеңіз, оны тағам дайындау үшін пайдаланбаңыз. Себебі адамдар мен жануарлардың денсаулығына нұқсан келтіруі мүмкін.
- Ашық тұрған есікке отырмаңыз немесе үстіне шықпаңыз.
- Ең көп салмақ 8 кг көрсетілімін орындаңыз ("Бағдарлама кестесі" тарауын қараңыз).
- Суы сорғалап тұрған киімдерді кір кептіргіш машинада кептірмеңіз.

### 1.4 Күту менен тазалау



#### Назарыңызда болсын!

Жарақат алу немесе құрылғыны бүлдіріп алу қаупі бар.

- Құрылғыны жөндеу алдында электр желісінен ағытып, ашасын розеткадан суырыңыз.
- Құрылғыны тазалау үшін сулы спрейді және буды қолданбаңыз.
- Құрылғыны дымқыл, жұмсақ шүберекпен тазалаңыз. Тек бейтарап тазартқыш заттарды қолданыңыз. Жеміргіш заттарды, түрпілі жөкені, еріткіштерді немесе темір заттарды пайдаланбаңыз.

### 1.5 Құрылғыны тастау



#### Назарыңызда болсын!

Жарақат алу немесе тұншығып қалу қаупі бар.

- Құрылғыны электр желісінен ажыратыңыз.
- Қуат сымын кесіп алыңыз да, қорыққа тастаңыз.
- Балалар мен жануарлар құрылғыға қамалып қалмас үшін есіктің бекітпесін алыңыз.

## 2. БҰЙЫМ СИПАТТАМАСЫ

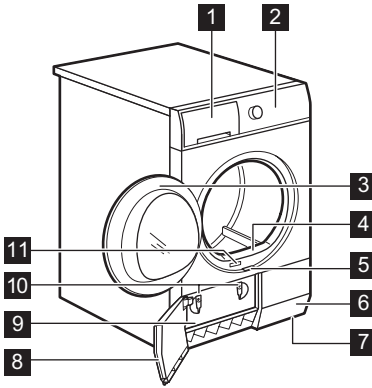

- 1 Су сауыты
- 2 Басқару панелі

- 3 Құрылғының есігі
- 4 Сүзгі
- 5 Конденсатор есігінің түймешігі
- 6 Ауа саңылаулары
- 7 Реттемелі тірек
- 8 Конденсатор есігі
- 9 Конденсатордың қақпағы
- 10 Конденсатор қақпағының бекітпелері
- 11 Техникалық ақпарат тақтайшасы



Пайдаланушы кір салынатын есікті керісінше орната алады. Бұл кірді оңай салуға және алуға көмектеседі немесе құрылғы орнатылатын жер тар болса ыңғайлы (жеке кітапшаны қараңыз).

## 3. БАСҚАРУ ПАНЕЛІ

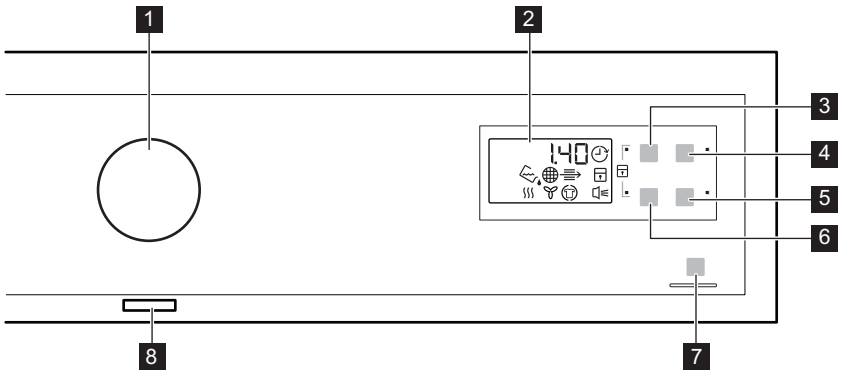

- 1 Бағдарлама тетігі
- 2 Бейнебет
- 3 Время (Уақыт) сенсорлық түймешігі
- 4 Отлож. Старт (Кешіктіріп бастау) сенсорлық түймешігі
- 5 Тонкие ткани (Нәзік мата) сенсорлық түймешігі

- 6 Шерсть (Жүн мата) сенсорлық түймешігі
- 7 Старт/Пауза (Бастау/Үзіліс) сенсорлық түймешігі
- 8 Қосу/Өшіру түймешігі









Сенсорлық түймешіктердің белгіше салынған немесе функция атауы жазылған тұсын саусағыңызбен түртіңіз.  
Басқару панелін пайдаланған кезде қолғап кимеңіз.  
Басқару панелінің үнемі таза және құрғақ болуын қамтамасыз етіңіз.

Индикатор шамдар	Сипаттама
	Дыбыстық сигналдар.
	Бала қауіпсіздігінің құралы.
	Су сауыты.
	Сүзгі.
	Конденсатор.
	Кептіру циклы.
	Салқындату циклы.
	Мыжылып қалудан сақтау циклы.
	Кешіктіріп бастау.
2.00	Бағдарламаның ұзақтығы.
10' - 2.00	Кептіру уақыты.
30' - 20h	Кешіктіріп бастау уақыты.

## 4. ПРОГРАММА ПАНЕЛІ

Бағдарламалар	Кір салынымының түрі / Кір салынымы (макс.) <sup>1)</sup> / Мата белгісі
Хлопок (Мақта мата)	
Очень сухое (Өте құрғақ)	Кептіру деңгейі: өте құрғақ. / 8кг /
Сухое (Құрғақ)	Кептіру деңгейі: құрғақ. / 8кг /
В шкаф (Шкафқа) <sup>2)</sup>	Кептіру деңгейі: шкафқа. / 8кг /
Под утюг (Үтіктеуге) <sup>2)</sup>	Кептіру деңгейі: үтіктеуге жарамды. / 8кг /
Синтетика (Синтетика)	
Очень сухое (Өте құрғақ)	Кептіру деңгейі: өте құрғақ. / 3,5кг /
В шкаф (Шкафқа) <sup>2)</sup>	Кептіру деңгейі: шкафқа. / 3,5кг /
Под утюг (Үтіктеуге)	Кептіру деңгейі: үтіктеуге жарамды. / 3,5кг /

Бағдарламалар	Кір салынымының түрі / Кір салынымы (макс.) <sup>1)</sup> / Мата белгісі
 Легкая глажка (Жеңіл үтіктеу)	Шамалы ғана үтіктеуді қажет ететін, көп күтім талап етпейтін маталар. Кептіру нәтижесі әр матада әр түрлі болуы мүмкін. Кірлерді құрылғыға салар алдында сілкілеңіз. Бағдарлама аяқталған кезде заттарды дереу алыңыз да, ілгішке іліңіз. / <b>1кг (немесе 5 жейде)</b> / 
 Одеяла (Көрпе)	Бір қабат немесе қос қабатты көрпелерді және мамық немесе синтетикалық толтырмасы бар жастықтарды кептіруге арналған. Жылы ауаны пайдаланып баппен кептіретін бағдарлама. / <b>3кг</b> / 
 Тонкие ткани (Нәзік мата)	Жібек маталар мен әйелдердің іш киімдеріне арналған. Жылы ауаны пайдаланып баппен кептіретін бағдарлама. / <b>3кг</b>
 Шерсть (Жүн мата) 3)	Жүн маталар. Бағдарлама аяқталған кезде заттарды дереу алыңыз. / <b>1кг</b> Жуылатын жүн маталар мен спорт аяқ киімдерін баппен кептіру (Кептіру торын пайдалану керек — Кептіру торымен бірге берілген бөлек пайдаланушы нұсқаулығын қараңыз). / <b>1кг (немесе 1 пар спорт аяқ киімі)</b>
 Освежить (Жаңарту)	Шкафта тұрған маталарды жаңарту. / <b>1кг</b>
 Время (Уақыт)	Осы бағдарламада Time параметрін қолданып, бағдарламаның уақытын орната аласыз. / <b>8кг</b> / 
 Короткая (Жылдам)	Мақта мата және синтетика маталарға арналған, төмен температураны пайдаланады. / <b>2кг</b> / 

1) Кепкен заттардың ең үлкен салмағы.

- 2) **Сынақ институттарына арналған:** EN 61121 құжатында көрсетілген сынақтарға арналған стандартты бағдарламалар.
- 3) Бұл бағдарлама Woolmark Company тарапынан бекітілген. Бұл "қолмен жуылады" деген затбелгісі бар жүн мата заттарды кептіруге арналған. Жүн мата заттарды жуу және кептіргіш машинада кептіру бойынша өндіруші нұсқауларын орындаңыз.

## 5. ФУНКЦИЯЛАР

### 5.1 Время (Уақыт)

Бұл параметр Время (Уақыт) бағдарламасы мен Шерсть (Жүн мата) бағдарламасында (Кептіру торы міндетті түрде пайдалану керек) жұмыс істейді.



Аз кір жуғанда немесе бір ғана кірді жуған кезде бағдарлама уақытын азайтуды ұсынамыз.

- Время (Уақыт) бағдарламасы:** Бағдарламаның уақытын ең кемі 10 минуттан бастап, ең көбі 2 сағатқа дейін қоюға болады. Уақыт параметрі

құрылғының ішіндегі кірдің мөлшеріне байланысты қойылады.

- Шерсть (Жүн мата) бағдарламасы:** Бағдарламаның уақытын ең кемі 30 минуттан бастап, ең көбі 4 сағатқа дейін қоюға болады. Уақыт параметрі құрылғының ішіндегі кірдің мөлшеріне байланысты қойылады. Егер Время (Уақыт) параметрін Жүн мата бағдарламасында бассаңыз, Шерсть (Жүн мата) параметрі автоматты түрде құрсауланады.





















## 5.2 Шерсть (Жүн мата)

Бұл функция Шерсть (Жүн мата) бағдарламасында ғана жұмыс істейді. Кірді тағы да кептіргіңіз келсе  Шерсть (Жүн мата) сенсорлық түймешігін қайта-қайта басып, бағдарламаның уақытын ұзартыңыз: 1. 00, 1.10 немесе 1.20.

## 5.3 Тонкие ткани (Нәзік мата)

Осы функцияның көмегімен төмен температурасы бар баппен кептіру бағдарламасын орнатуға болады. Матасының жапсырмасында  белгісі бар (мысалы, акрил, вискоза) синтетика маталар үшін осы функцияны пайдаланыңыз.

Бағдарламалар <sup>1)</sup>			
 Хлопок (Мақта мата)			
 Очень сухое (Өте құрғақ)			•
 Сухое (Құрғақ)			•
 В шкаф (Шкафқа)			•
 Под утюг (Үтіктеуге)			•
 Синтетика (Синтетика)			
 Очень сухое (Өте құрғақ)			•
 В шкаф (Шкафқа)			•
 Под утюг (Үтіктеуге)			•
 Легкая глажка (Жеңіл үтіктеу)			
 Одеjala (Керпе)			•
 Тонкие ткани (Нәзік мата)			•
 Шерсть (Жүн мата)	• <sup>2)</sup>	•	•
 Освежить (Жаңарту)			
 Время (Уақыт)	•		•
 Короткая (Жылдам)			

<sup>1)</sup> Бағдарламаға 1 немесе одан көп функцияларды орнатуға болады. Оларды қосу немесе ажырату үшін тиісті сенсорлық түймешікті басыңыз.

<sup>2)</sup> Кептіру торымен бірге ғана пайдаланылады

## 6. ПАРАМЕТРЛЕР

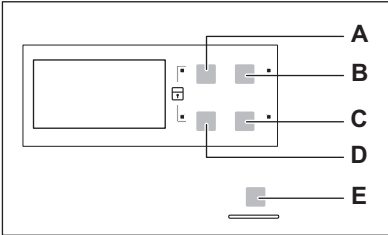

- A) Время (Уақыт) 🕒 сенсорлық түймешігі  
 B) Отлож. Старт ⏪ (Кешіктіріп бастау) сенсорлық түймешігі  
 C) Тонкие ткани 🌸 (Нәзік мата) сенсорлық түймешігі  
 D) Шерсть (Жүн мата) 🌀 сенсорлық түймешігі  
 E) Старт/Пауза ▶|| (Бастау/Үзіліс) сенсорлық түймешігі

### 6.1 Бала қауіпсіздігі функциясы

Бұл параметр бағдарлама жұмыс істеп тұрған кезде, балаларға құрылғымен ойнауға жол бермейді. Бағдарлама тетігі мен сенсорлық түймешіктер бұғатталады. Қосу/сөндіру түймешігі ғана бұғатталмай тұрады.

#### Бала қауіпсіздігі функциясын қосу

1. Құрылғыны іске қосу үшін қосу/сөндіру түймешігін басыңыз.
2. (A) және (D) функция түймешіктерін бала қауіпсіздігі функциясының индикаторы жанғанша қатар басып ұстап тұрыңыз.
  - Бала қауіпсіздігі функциясын бағдарлама жұмыс істеп тұрған кезде ажыратуға болады. Сол сенсорлық

түймешіктерді бала қауіпсіздігі функциясының индикаторы сөнгенше бірге басып ұстап тұрыңыз.

### 6.2 Сигнал қосулы/сөндірулі

Дыбыстық сигналдарды сөндіру немесе қосу үшін (B) және (C) сенсорлық түймешіктерін шамамен 2 секунд бірге басып ұстап тұрыңыз.

### 6.3 Судың кермектігі және өткізгіштігі

Судың кермектігі әр жерде әр түрлі болады. Судың кермектігі судың өткізгіштігіне және құрылғының өткізгіштік сенсорының жұмысына әсер етеді. Судың өткізгіштігінің мәнін білсеңіз, кептіру нәтижелерін барынша жақсарту үшін сенсорды реттеуге болады.

#### Өткізгіштік сенсорын реттеу

1. Құрылғыны іске қосу үшін қосу/сөндіру түймешігін басыңыз
2. (A) және (B) сенсорлық түймешіктерін келесі индикаторлардың бірі жанғанша қатар басып ұстап тұрыңыз:
  - (төмен <math>< 300 \mu\text{S}/\text{cm}</math>)
  - (орташа 300-600  $\mu\text{S}/\text{cm}$ )
  - (жоғары >600  $\mu\text{S}/\text{cm}$ )
3. (E) сенсорлық түймешігін дұрыс деңгейдің индикаторы жанғанша қайта-қайта басыңыз.
4. Параметрдің өзгергенін растау үшін (A) және (B) сенсорлық түймешіктерін шамамен 2 секунд бірге басып ұстап тұрыңыз.

## 7. ӘРКҮНДІК ҚОЛДАНУ

#### Құрылғыны ең алғаш рет пайдаланар алдында

1. Құрылғының барабанын дымқыл шүберекпен тазалаңыз.
2. Дымқыл кірлерді салып қысқа бағдарламаны (мысалы, 30 минут) бастаңыз.

#### 7.1 Кешіктіріп бастау функциясы жоқ бағдарламаны бастау

1. Кірді дайындап, құрылғыға салыңыз.
2. Құрылғыны іске қосу үшін қосу/сөндіру түймешігін басыңыз.
3. Кірдің түріне қарай дұрыс жуу бағдарламасын және функцияларын орнатаңыз.

- Бейнебетте бағдарламаның ұзақтығы көрсетіледі.
4. Старт/Пауза (Бастау/Үзіліс) сенсорлық түймешігін басыңыз, бағдарлама басталады.



#### Сақтандыру туралы ескерту!

Есікті жапқан кезде құрылғының есігі мен резеңке тығыздағышының арасына кір қыстырылып қалмағанына көз жеткізіңіз.

## 7.2 Кешіктіріп бастау функциясы бар бағдарламаны бастау

1. Кірдің түріне қарай дұрыс жуу бағдарламасын және функцияларын орнатыңыз.
2. Кешіктіріп бастау түймешігін бейнебетте қажетті кешіктіріп бастау уақыты пайда болғанша қайта-қайта басыңыз.
  - Бағдарламаны ең кемі 30 минуттан бастап, ең көбі 20 сағатқа дейін кешіктіріп бастай аласыз.
3. Старт/Пауза (Бастау/Үзіліс) сенсорлық түймешігін басыңыз, кері санақ басталады. Бейнебетте кешіктіріп бастау функциясының кері санағы көрінеді.
  - Кері санақ аяқталған кезде, бағдарлама басталады.

## 7.3 Бағдарламаны өзгерту

1. Құрылғыны сөндіру үшін қосу/сөндіру түймешігін басыңыз.
2. Құрылғыны іске қосу үшін қосу/сөндіру түймешігін басыңыз.
3. Бағдарламаны орнатыңыз.

## 7.4 Бағдарламаның соңы

Бағдарлама аяқталған кезде,

- Үзік-үзік дыбыстық сигнал естіледі.

- индикаторы жыпылықтайды.
- индикаторы жанады.
- Старт/Пауза (Бастау/Үзіліс) индикаторы жанады.

Құрылғы тағы да 30 минут мыжылып қалуға жол бермейтін циклды қосып, жұмысын жалғастырады.

Мыжылып қалуға қарсы цикл кірдің бырысын жазады.

Кірді мыжылып қалуға қарсы цикл аяқталмай тұрып алуға болады. Нәтижесі жақсы болу үшін кірді цикл аяқталған кезде немесе аяқталуға жақын қалған кезде алуды ұсынамыз.

Кірді мыжылып қалуға қарсы цикл аяқталған кезде:

- индикаторы жанып тұрады, бірақ жыпылықтамайды.
- индикаторы сөнеді.
- Старт/Пауза (Бастау/Үзіліс) индикаторы сөнеді.

1. Құрылғыны сөндіру үшін қосу/өшіру түймешігін басыңыз.
2. Құрылғы есігін ашыңыз.
3. Кірді алып шығыңыз.
4. Құрылғы есігін жабыңыз.



Бағдарлама аяқталған кезде сүзгіні орқашан тазалаңыз және су сауытын босатыңыз.

## 7.5 Автоматты түрде КҮТУ РЕЖИМІ функциясы

Пайдаланылатын қуат мөлшерін азайту үшін, бұл функция құрылғыны келесі жағдайларда автоматты түрде сөндіреді:

- Егер бағдарламаны бастамасаңыз 5 минуттан кейін.
- Бағдарлама аяқталғаннан кейін 5 минут өткен кезде.





# 8. АҚЫЛ-КЕҢЕС

## 8.1 Кірді дайындау

- Тартқыштарын жабыңыз.
- Көрпе тыстарының түймелерін салыңыз.

- Галстук немесе бантикерді (мысалы, фартук бауларын) бос салмаңыз. Оларды бағдарламаны бастамай тұрып байлаңыз.
- Қалталардағы заттардың барлығын алыңыз.

- Егер заттың ішкі қабаты мақта матадан жасалса, астарын сыртқа аударыңыз. Мақта матадан жасалған жағының сыртқа қарап тұрғанына көз жеткізіңіз.
- Біз құрылғыға салынған маталардың түріне сай келетін дұрыс бағдарламаны орнатуды ұсынамыз.
- Бояуы қатты шығатын маталарды ашық түсті маталармен бірге салмаңыз. Қанық бояулар ағып кетеді.
- Мақта мата джерсиі немесе тоқылған заттарды жууға сай келетін бағдарламаны пайдаланыңыз, бұл заттар отырып қалуы мүмкін.
- Кірдің салмағының бағдарлама кестесінде көрсетілген ең үлкен салмақтан аспайтынына көз жеткізіңіз.
- Кір кептіргіш машинада кептіруге болатын кірлерді ғана кептіріңіз. Заттардың матасындағы затбелгіні қараңыз.

Матаның затбелгісі	Сипаттама
	Кір кептіргіш машинада кептіруге болатын кір.
	Кір кептіргіш машинада кептіруге болатын кір. Стандартты температурасы бар бағдарламаны орнатыңыз.
	Кір кептіргіш машинада кептіруге болатын кір. Төмен температурасы бар бағдарламаны орнатыңыз.
	Кір кептіргіш машинада кептіруге болмайтын кір.

## 9. КҮТУ МЕНЕН ТАЗАЛАУ

### 9.1 Сүзгіні тазалау

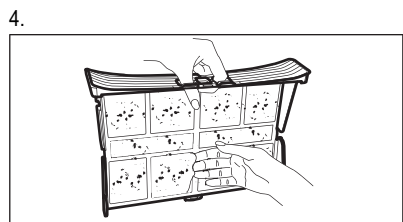
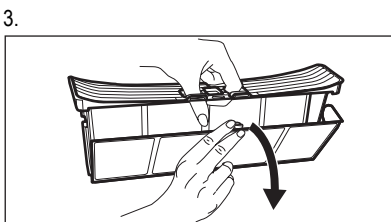
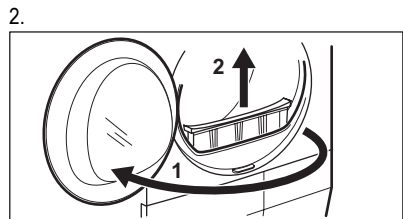
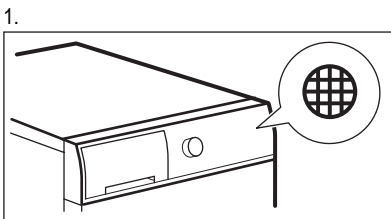

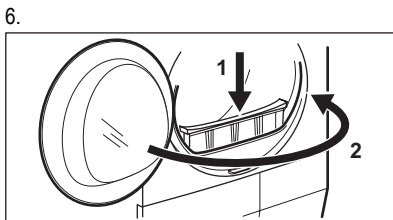
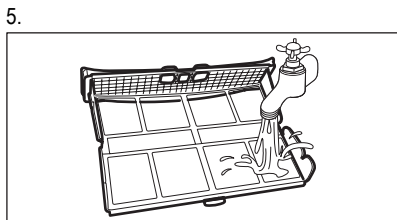

## 9.2 Су сауытын босату

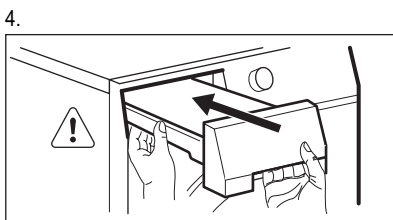
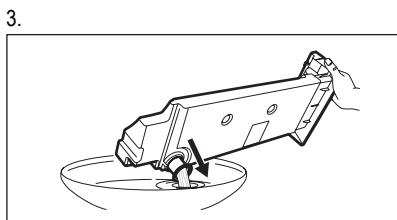
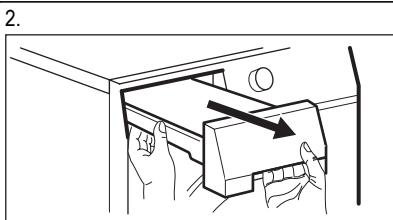
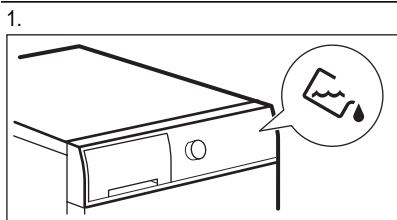

**i** Су сауытындағы суды тазартылған судың орнына (мысалы, булап үтіктеу үшін) пайдаланыңыз. Суды пайдаланар алдында қалдықтарын сүзгімен тазалаңыз.

## 9.3 Конденсаторды тазалау

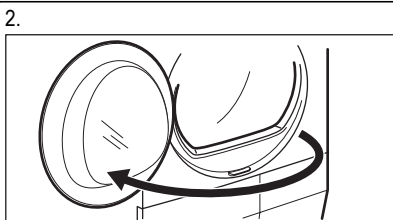
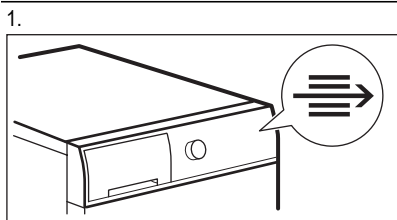

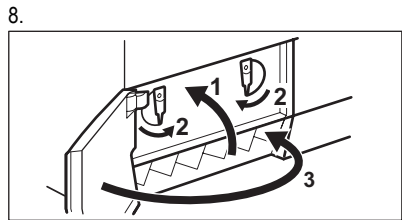
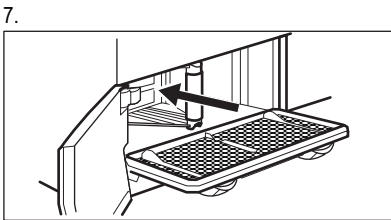
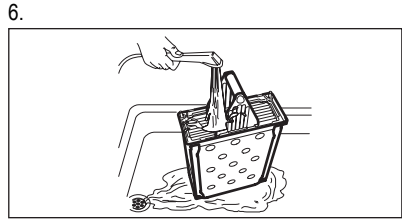
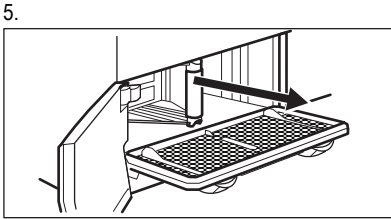
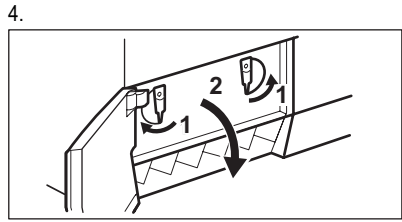
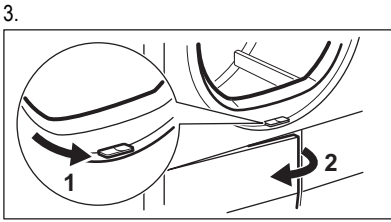

### 9.4 Барабанды тазалау

Барабанды дымқыл шүберекпен тазалаңыз. Тек бейтарап тазартқыш заттарды қолданыңыз. Жеміргіш заттарды, түрпілі жөкені немесе еріткіштерді пайдаланбаңыз. Барабанды жұмсақ шүберекпен құрғатыңыз.

қолданыңыз. Жеміргіш заттарды, түрпілі жөкені немесе еріткіштерді пайдаланбаңыз. Құрылғыны жұмсақ шүберекпен құрғатыңыз.

### 9.5 Сыртын тазалау

Құрылғыны дымқыл шүберекпен тазалаңыз. Тек бейтарап тазартқыш заттарды

### 9.6 Ауа шығатын саңылауларын тазалау

Ауа шығатын саңылаулардағы қыл-қыбырды тазалау үшін шаңсорғышты пайдаланыңыз.

## 10. АҚАУЛЫҚТЫ ТҮЗЕТУ

### 10.1

Ақаулық	Ықтимал шешімі
Құрылғыны іске қоса алмадыңыз.	Ашаның розеткаға қосылғанына көз жеткізіңіз.
	Сақтандырғыш қорабындағы сақтандырғышқа зақым келмегеніне көз жеткізіңіз.
Бағдарлама басталмай тұр.	Старт/Пауза (Бастау/Үзіліс) түймешігін басыңыз.

Ақаулық	Ықтимал шешімі
	Құрылғы есігінің жабық тұрғанына көз жеткізіңіз.
Құрылғының есігі жабылмайды.	Сүзгінің дұрыс орнатылғанына көз жеткізіңіз.
	Құрылғының есігі мен резеңке тығыздағышының арасына кір қыстырылып қалмағанына көз жеткізіңіз.
Құрылғы жұмыс істеп тұрып тоқтап қалады.	Су сауытының бос екеніне көз жеткізіңіз. Бағдарламаны қайта бастау үшін Старт/Пауза (Бастау/Үзіліс) түймешігін басыңыз.
Бейнебетте ұзақ бағдарлама уақыты көрсетіледі. <sup>1)</sup>	Кірдің салмағының бағдарлама уақытына сай келетініне көз жеткізіңіз.
	Сүзгінің таза екеніне көз жеткізіңіз.
	Кір өте дымқыл. Кірді кір жуғыш машинаға салып қайта айналдырыңыз.
	Бөлме температурасының өте жылы емес екеніне көз жеткізіңіз.
Бейнебетте қысқа бағдарламаның уақыты көрсетіледі.	Мына Time Drying немесе Extra Dry бағдарламасын орнатыңыз.
Бейнебетте <b>Егг көрсетіледі.</b>	Егер жаңа бағдарлама орнатқыңыз келсе, құрылғыны сөндіріңіз де, қосыңыз.
	Функциялардың бағдарламаға сай келетініне көз жеткізіңіз.
Бейнебетте <b>E51</b> көрсетіледі.	Құрылғыны сөндіріңіз де, іске қосыңыз. Жаңа бағдарламаны бастаңыз. Ақаулық қайта орын алса, қызмет көрсету орталығына хабарласыңыз.

<sup>1)</sup> Ең көбі 5 сағат өткеннен кейін бағдарлама автоматты түрде аяқталады

## 10.2 Егер кептіру нәтижелері қанағаттанарлық болмаса

- Дұрыс бағдарлама орнатылмаған.
- Сүзгі бітеліп қалған.
- Конденсатор бітеліп қалған.

- Құрылғыға өте көп кір салынған.
- Барабанның іші лас.
- Өткізгіштік сенсорының параметрі дұрыс емес.
- Ауа шығаратын саңылаулар бітелген.

## 11. ТЕХНИКАЛЫҚ СИПАТАМА

Өлшемдері (мм)	Ені / Биіктігі / Тереңдігі	600 / 850 – 865 / 600
Макс. тереңдігі (құрылғының есігі ашық тұрғанда)		1090 мм
Макс. ені (құрылғының есігі ашық тұрғанда)		950 мм

Электртоғына қосу	Кернеу	230 В
	Жиілік	50 Гц
	Сақтандырғыш	10 А
	Жалпы қуаты	2800 Вт
Барабанның сыйымдылығы		118 л
Құрылғының салмағы		41 кг
Кір: макс. салмағы		8 кг
Қолдану түрі		Тұрмыста қолдану
Бөлме температурасы	Мин.	5 °С
	Макс.	35 °С
Қуатты тұтыну <sup>1)</sup>	кВт/сағ/цикл	4,48 кВт/сағ
Жылдық пайдаланылатын қуат көлемі <sup>2)</sup>		268,8 кВт/сағ
Қуат тиімділігі санаты		В
Қуат тұтынуы	Қосылған қалпы қалдыру режимінде	0,48 W
	Сөндірулі режимде	0,48 W

1) EN 61121 стандарты бойынша. 8 кг мақта мата және айналдыру жылдамдығы 1000 мин/айн.

2) Құрылғыны дұрыс пайдаланған кезде, 4 адам шаққандағы пайдаланылатын қуат мөлшерінің орташа шамасы.

## 12. ҚОРШАҒАН ОРТАҒА ЗИЯН КЕЛДІРМЕУ ТУРАЛЫ МАҒЛҰМАТТАР

Белгі  салынған материалдарды қайта өңдеуден өткізуге тапсырыңыз. Орам материалдарын қайта өңдеуден өткізу үшін тиісті контейнерлерге салыңыз. Электрлік және электроникалық құрылғылардың қалдығын қайта өңдеуден өткізу арқылы, қоршаған ортаға және

адамның денсаулығына зиян келтіретін жағдайларға жол бермеуге өз үлесіңізді қосыңыз. Белгі  салынған құрылғыларды тұрмыстық қалдықтармен бірге тастамаңыз. Өнімді жергілікті қайта өңдеу орталығына өткізіңіз немесе жергілікті мекемеге хабарласыңыз.



## СОДЕРЖАНИЕ

1. УКАЗАНИЯ ПО БЕЗОПАСНОСТИ .....	17
2. ОПИСАНИЕ ИЗДЕЛИЯ .....	19
3. ПАНЕЛЬ УПРАВЛЕНИЯ .....	19
4. ТАБЛИЦА ПРОГРАММ .....	20
5. РЕЖИМЫ .....	21
6. ПАРАМЕТРЫ .....	22
7. ЕЖЕДНЕВНОЕ ИСПОЛЬЗОВАНИЕ .....	23
8. УКАЗАНИЯ И РЕКОМЕНДАЦИИ .....	24
9. УХОД И ОЧИСТКА .....	25
10. ПОИСК И УСТРАНЕНИЕ НЕИСПРАВНОСТЕЙ .....	27
11. ТЕХНИЧЕСКИЕ ДАННЫЕ .....	28
12. ОХРАНА ОКРУЖАЮЩЕЙ СРЕДЫ .....	29

## МЫ ДУМАЕМ О ВАС

Благодарим Вас за приобретение прибора Electrolux. Вы выбрали изделие, за которым стоят десятилетия профессионального опыта и инноваций. Уникальное и стильное, оно создавалось с заботой о Вас. Поэтому когда бы Вы ни воспользовались им, Вы можете быть уверены: результаты всегда будут превосходными.

Добро пожаловать в Electrolux!

**На нашем веб-сайте Вы сможете:**



Найти рекомендации по использованию изделий, руководства по эксплуатации, мастер устранения неисправностей, информацию о техническом обслуживании:  
[www.electrolux.com](http://www.electrolux.com)



Зарегистрировать свое изделия для улучшения обслуживания:  
[www.electrolux.com/productregistration](http://www.electrolux.com/productregistration)



Приобрести дополнительные принадлежности, расходные материалы и фирменные запасные части для своего прибора:  
[www.electrolux.com/shop](http://www.electrolux.com/shop)

## ПОДДЕРЖКА ПОТРЕБИТЕЛЕЙ И СЕРВИСНОЕ ОБСЛУЖИВАНИЕ

Мы рекомендуем использовать оригинальные запчасти.

При обращении в сервис-центр следует иметь под рукой следующую информацию.

Данная информация находится на табличке с техническими данными. Модель, код изделия (PNC), серийный номер.



Внимание / Важные сведения по технике безопасности.



Общая информация и рекомендации



Информация по защите окружающей среды

Право на изменения сохраняется.

# 1. УКАЗАНИЯ ПО БЕЗОПАСНОСТИ

Перед установкой и эксплуатацией прибора внимательно ознакомьтесь с приложенным руководством. Производитель не несет ответственности за травмы и повреждения, полученные/вызванные неправильной установкой и эксплуатацией. Позаботьтесь о том, чтобы данное руководство было у Вас под рукой на протяжении всего срока службы прибора.

## 1.1 Безопасность детей и лиц с ограниченными возможностями



### ВНИМАНИЕ!

Существует риск удушья, получения травм или стойких нарушений нетрудоспособности.

- Данный прибор может эксплуатироваться детьми старше 8 лет и лицами с ограниченными физическими, сенсорными или умственными способностями или с недостаточным опытом или знаниями только после получения соответствующих инструкций или при условии нахождения под присмотром лица, отвечающего за их безопасность.
- Не позволяйте детям играть с прибором.
- Храните все упаковочные материалы вне досягаемости детей.
- Храните все средства для стирки вне досягаемости детей.
- Не подпускайте детей и домашних животных к прибору, когда его дверца открыта.
- Очистка и доступное пользователю техническое обслуживание не должно производиться детьми без присмотра.

## 1.2 Установка

- Удалите всю упаковку.
- Не устанавливайте и не подключайте прибор, если он имеет повреждения.
- Следуйте приложенным к прибору инструкциям по его установке.
- Убедитесь, что пол на месте установки прибора ровный, прочный, чистый и не боится нагрева.
- Не устанавливайте и не эксплуатируйте прибор в помещениях с температурой ниже 5°C или выше 35°C.

- Не устанавливайте прибор там, где его дверцу будет невозможно полностью открыть.
- Прибор имеет большой вес: не забывайте о мерах предосторожности при его перемещении. Обязательно используйте защитные перчатки.
- Перемещайте прибор только в вертикальном положении.
- Убедитесь, что между днищем прибора и полом имеется достаточная вентиляция.
- Убедитесь, что ковровое покрытие не перекрывает вентиляционные отверстия в основании прибора (если это применимо).
- Запрещается отводить выпускаемый прибором воздух в вытяжную систему, используемую для приборов, в которых происходит сжигание газа или иных видов топлива.
- Если сушильный барабан устанавливается поверх стиральной машины, используйте монтажный комплект.
- Обеспечьте надлежащую вентиляцию для того, чтобы избежать обратного притока газов в помещении, создаваемого устройствами, в которых происходит сгорание других видов топлива (включая камины).

## Подключение к электросети



### ВНИМАНИЕ!

Существует риск пожара и поражения электрическим током.

- Прибор должен быть заземлен.
- Убедитесь, что параметры электропитания, указанные на табличке с техническими данными, соответствуют параметрам электросети. В противном случае вызовите электрика.
- Включайте прибор только в установленную надлежащим образом электророзетку с защитным контактом.
- Не пользуйтесь тройниками и удлинителями.
- Следите за тем, чтобы не повредить вилку и сетевой кабель. Для замены сетевого кабеля обратитесь в сервисный центр или к электрику.
- Вставляйте вилку сетевого кабеля в розетку только во конце установки прибора. Убедитесь, что после установки имеется доступ к вилке.

- Для отключения прибора от электросети не тяните за кабель электропитания. Всегда беритесь за саму вилку.
- Не беритесь за кабель электропитания или за его вилку мокрыми руками.
- Данный прибор соответствует евродирективам Е.Е.С.

### 1.3 Эксплуатация



#### **ВНИМАНИЕ!**

Существует риск пожара, взрыва, поражения электрическим током или повреждения прибора.

- Используйте прибор только в жилых помещениях.
- Не изменяйте параметры данного прибора.
- Заключительный этап программы сушки выполняется без нагревания (цикл охлаждения), чтобы обеспечить сохранность белья.

В случае остановки прибора до завершения цикла сушки немедленно извлеките белье и разложите его для обеспечения рассеивания тепла.

- В случае использования смягчителя для ткани или аналогичных продуктов следуйте инструкции по безопасности на их упаковке.
- Не используйте прибор без фильтра. После каждым использованием или перед ним очищайте фильтр для ворса.
- Убирайте ворс, скопившийся вокруг прибора.
- Не сушите поврежденные изделия с набивкой или наполнителями.
- Не сушите предметы из вспененной резины (латексная губка), шапочки для душа, водостойкие текстильные изделия и изделия на резиновой основе.
- Перед тем как сушить в сушильном барабане вещи, находившиеся в контакте с такими веществами, как растительное масло, ацетон, спиртное, бензин, керосин, пятновыводители, скипидар, воск и средства для удаления воска, выстирайте их в горячей воде с увеличенным количеством стирального порошка.
- Не сушите в приборе вещи, подвергшиеся чистке с помощью химических веществ.
- Не допускайте оставления в карманах одежды газовых и бензиновых зажигалок или спичек.

- Сушите только ткани, для которых допускается сушка в сушильном барабане. Следуйте указаниям на ярлыке.
- Не сушите в приборе нестиранные вещи.
- Если при стирке белья использовался пятновыводитель, то перед тем, как помещать белье в сушильный барабан, следует выполнить дополнительный цикл полоскания.
- Не пейте конденсат и не готовьте на нем пищу. Он может причинить вред здоровью людей и домашних животных.
- Не садитесь и не вставайте на открытую дверцу.
- Соблюдайте максимально допустимую загрузку в 8 кг (см. главу «Таблица программ»).
- Не сушите в сушильном барабане неотжатые вещи.

### 1.4 Уход и очистка



#### **ВНИМАНИЕ!**

Это может привести к повреждению прибора или травмам.

- Перед выполнением операций по чистке и уходу выключите прибор и извлеките вилку сетевого шнура из розетки.
- Не используйте для очистки прибора подаваемую под давлением воду или пар.
- Протирайте прибор мягкой влажной тряпкой. Используйте только нейтральные моющие средства. Не используйте абразивные средства, царапающие губки, растворители или металлические предметы.

### 1.5 Утилизация



#### **ВНИМАНИЕ!**

Существует опасность травмы или удушья.

- Отключите прибор от сети электропитания.
- Отрежьте кабель электропитания и утилизируйте его.
- Удалите защелку дверцы, чтобы предотвратить риск ее заперения на случай, если внутри прибора окажутся дети и домашние животные.

## 2. ОПИСАНИЕ ИЗДЕЛИЯ



- 3 Дверца прибора
- 4 Фильтр
- 5 Кнопка дверцы конденсатора
- 6 Вентиляционные щели
- 7 Регулируемые ножки
- 8 Дверца конденсатора
- 9 Крышка конденсатора
- 10 Фиксаторы крышки конденсатора
- 11 Табличка с техническими данными

**i** Пользователь может перевесить дверцу, чтобы изменить сторону ее открывания. Это поможет облегчить загрузку и выгрузку белья или установку самого прибора (см. отдельный буклет).

## 3. ПАНЕЛЬ УПРАВЛЕНИЯ

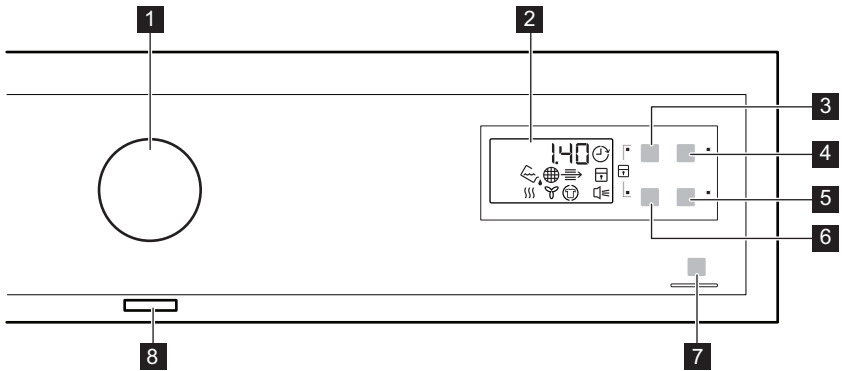

- 1 Селектор программ
- 2 Дисплей
- 3 Сенсорное поле Время
- 4 Сенсорное поле Отлож. Старт

- 5 Сенсорное поле Тонкие ткани
- 6 Сенсорное поле Шерсть
- 7 Сенсорное поле Старт/Пауза
- 8 Кнопка Вкл/Выкл



Прикоснитесь к сенсорным полям, дотронувшись пальцем до области, на которой виден символ или название дополнительной функции. Не пользуйтесь панелью управления в перчатках. Позаботьтесь о том, чтобы панель управления всегда была сухой и чистой.

Индикаторы	Описание
	Звуковая сигнализация
	Защита от детей
	Емкость для конденсата
	Фильтр
	Конденсатор
	Этап сушки
	Этап охлаждения
	Фаза «антисминание»
	Отложенный старт
2.00	Продолжительность программы
10'-2.00	Продолжительность сушки
30'-20h	Продолжительность отложенного старта

## 4. ТАБЛИЦА ПРОГРАММ

Программы	Тип загрузки / Загрузка (макс.) <sup>1)</sup> / Символы на ярлыке
Хлопок	
Очень сухое	Степень сушки: «очень сухое». / 8кг /
Сухое	Степень сушки: «сухое». / 8кг /
В шкаф <sup>2)</sup>	Степень сушки: «в шкаф». / 8кг /
Под утюг <sup>2)</sup>	Степень сушки: пригодна для глажки. / 8кг /
Синтетика	
Очень сухое	Степень сушки: «очень сухое». / 3,5 кг /
В шкаф <sup>2)</sup>	Степень сушки: «в шкаф». / 3,5 кг /
Под утюг	Степень сушки: пригодна для глажки. / 3,5 кг /

Программы	Тип загрузки / Загрузка (макс.) <sup>1)</sup> / Символы на ярлыке
 Легкая глажка	Простой уход за бельем, которому требуется минимум глажки. Результаты сушки могут различаться в зависимости от типа и вида ткани. Перед загрузкой встряхните каждое загружаемое изделие. По завершении программы быстро сразу же извлеките вещи из барабана и повесьте их на вешалку. / <b>1 кг (или 5 рубашек)</b> / 
 Одеяла	Сушка односпальных или двуспальных одеял и подушек с перовым или синтетическим наполнением. Щадящая программа с сушкой теплым воздухом. / <b>3 кг</b> / 
 Тонкие ткани	Шелковые ткани и женское белье Щадящая программа с сушкой теплым воздухом. / <b>3 кг</b>
 Шерсть <sup>3)</sup>	Шерстяные вещи. Извлекайте сразу после завершения программы. / <b>1 кг</b> Щадящая сушка шерстяных вещей, для которых допускается стирка, и спортивной обуви (только с подставкой для сушки – см. отдельное Руководство, приложенное к подставке для сушки). / <b>1 кг (или 1 пара спортивной обуви)</b>
 Освежить	Программа, предназначенная для того, чтобы освежить белье после хранения. / <b>1 кг</b>
 Время	Данная программа позволяет использовать режим Time и задавать продолжительность программы. / <b>8кг</b> / 
 Короткая	Сушка изделий из хлопка и синтетических тканей при низкой температуре. / <b>2 кг</b> / 

<sup>1)</sup> Максимальный вес приведен для сухих вещей.

<sup>2)</sup> **Только для тестирующих организаций:** стандартные программы для тестирования приведены в документации EN 61121.

<sup>3)</sup> Данная программа была одобрена Woolmark Company. Программа предназначена для сушки шерстяных вещей с этикеткой «ручная стирка». Следуйте инструкциям производителя по стирке и барабанной сушке изделий из шерсти.

## 5. РЕЖИМЫ

### 5.1 Время

Этот режим относится к программам Время и Шерсть (только при использовании подставки для сушки).



Рекомендуется задавать для небольшого количества белья или при сушке только одной вещи короткое время сушки.



- Программа **Время** : Вы можете задать продолжительность работы программы от 10 минут (минимум) до 2 часов (максимум).

Выбор времени зависит от количества белья в приборе.

- Программа **Шерсть** : Вы можете задать продолжительность работы программы от 30 минут (минимум) до 4 часов (максимум). Выбор времени зависит от количества белья в приборе.











При выборе функции Время совместно с программой «Шерсть» автоматически блокируется функция Шерсть .

## 5.2 Шерсть

Эта функция применима только к программе Шерсть. Для получения более сухого белья нажмите на сенсорное поле  Шерсть несколько раз, чтобы увеличить продолжительность работы программы:  или .

## 5.3 Тонкие ткани

Эта функция позволяет выбрать программу щадящей сушки при низкой температуре. Используйте эту функцию с синтетическими тканями, на этикетке которых имеется  (т.е. акрил или вискоза).





Программы <sup>1)</sup>			
	 Хлопок		
 Очень сухое			•
 Сухое			•
 В шкаф			•
 Под утюг			•
	 Синтетика		
 Очень сухое			•
 В шкаф			•
 Под утюг			•
 Легкая глажка			•
 Одеяла			•
 Тонкие ткани			•
 Шерсть	• <sup>2)</sup>	•	•
 Освежить			
 Время	•		•
 Короткая			

1) Одновременно с программой можно выбрать одну или более функций. Для их включения или выключения нажмите на соответствующее сенсорное поле.

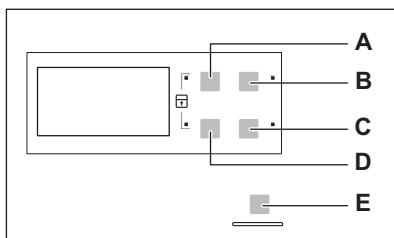
2) Только с использованием подставки для сушки.

## 6. ПАРАМЕТРЫ



- A) Сенсорное поле Time (Время) 
- B) Сенсорное поле Отлож. Старт 
- C) Сенсорное поле Тонкие ткани 
- D) Сенсорное поле Wool Load (Шерсть) 
- E) Сенсорное поле Старт/Пауза 

## 6.1 Функция «Защита от детей»

Данная функция не позволяет детям играть с прибором во время выполнения программы. Ручка выбора программ и сенсорные поля блокируются. Не заблокированной остается только кнопка Вкл/Выкл.

### Включение функции «Защита от детей»

1. Включите прибор нажатием на кнопку «Вкл/Выкл».
2. Одновременно нажмите и удерживайте сенсорные поля (A) и (D), пока не загорится индикатор функции «Защита от детей».
  - Функцию «Защита от детей» можно выключить в процессе выполнения программы. Одновременно нажмите и удерживайте сенсорные поля, пока не погаснет индикатор функции «Защита от детей».

## 6.2 Звуковой сигнал Вкл/Выкл



Для включения или выключения звуковых сигналов одновременно нажмите и удерживайте примерно 2 секунды сенсорные поля (B) и (C).

## 6.3 Жесткость и проводимость воды

Жесткость воды варьируется в зависимости от географической местности. Жесткость во-

ды влияет на проводимость воды и на поведение установленного в приборе датчика проводимости. Зная величину проводимости воды, можно настроить датчик и улучшить результаты сушки.

### Настройка датчика проводимости

1. Включите прибор нажатием на кнопку «Вкл/Выкл».
2. Одновременно нажмите и удерживайте сенсорные поля (A) и (B), пока не загорится один из индикаторов ниже:
  -  низкая (<300 мкС/см)
  -  средняя (300-600 мкС/см)
  -  высокая (>600 мкС/см)
3. Многократным нажатием на сенсорное поле (E) добейтесь включения индикатора требуемого уровня.
4. Для подтверждения настройки одновременно нажмите и удерживайте примерно 2 секунды сенсорные поля (A) и (B).

# 7. ЕЖЕДНЕВНОЕ ИСПОЛЬЗОВАНИЕ

### Перед первым использованием прибора

1. Протрите барабан прибора влажной тряпкой.
2. Запустите короткую программу (напр. 30 минут) с влажным бельем.

## 7.1 Запуск программы без отложенного старта

1. Подготовьте вещи и загрузите их в прибор.
2. Включите прибор нажатием на кнопку «Вкл/Выкл».
3. Выберите подходящую программу и функции в соответствии с типом загрузки.
  - На дисплее отобразится продолжительность программы.

4. Нажмите на сенсорное поле Старт/Пауза ; начнется выполнение программы.



### ПРЕДУПРЕЖДЕНИЕ!

Убедитесь, что при закрывании дверцы белье не оказалось зажато между дверцей прибора и резиновым уплотнением.

## 7.2 Запуск программы с отложенным стартом

1. Выберите подходящую программу и функции в соответствии с типом загрузки.
2. Нажимайте кнопку отложенного пуска до тех пор, пока на дисплее не требуется отображение время задержки.





- Можно отложить старт программы на время от 30 минут (минимум) до 20 часов (максимум).
3. Нажмите на сенсорное поле Старт/Пауза ; начнется обратный отсчет. На дисплее будет отображаться обратный отсчета времени, оставшегося до старта.
    - После завершения обратного отсчета произойдет запуск программы.

### 7.3 Изменение выбранной программы

1. Выключите прибор нажатием на кнопку «Вкл/Выкл».
2. Включите прибор нажатием на кнопку «Вкл/Выкл».
3. Задайте программу.

### 7.4 По окончании программы



По окончании выполнения программы

- Выдается прерывистый звуковой сигнал.
- Мигает индикатор .
- Горит индикатор .
- Горит индикатор Старт/Пауза.

Прибор продолжает выполнять этап «антисминание» еще примерно 30 минут. Этап «антисминание» позволяет удалить складки с Вашего белья.

Белье можно извлечь до окончания работы этапа «антисминание». Для наилучших результатов рекомендуется извлекать белье, когда данный этап почти или окончательно завершен.

По окончании выполнения этапа «антисминание»:

- Индикатор  горит, но не мигает.
  - Индикатор  гаснет.
  - Индикатор Старт/Пауза гаснет.
1. Выключите прибор нажатием на кнопку «Вкл/Выкл».
  2. Откройте дверцу прибора.
  3. Выньте белье.
  4. Закройте дверцу прибора.



Всегда очищайте фильтр и опорожняйте резервуар для воды по окончании программы.

### 7.5 Функция автоматического перехода в режим «ОЖИДАНИЕ»

Для снижения энергопотребления данная функция автоматически выключает прибор:





- Спустя пять минут, если потребитель не запустил программу.
- Через пять минут по окончании программы.

## 8. УКАЗАНИЯ И РЕКОМЕНДАЦИИ

### 8.1 Подготовка белья

- Закройте молнии.
- Застегните пуговицы или иные крепления пододеяльников.
- Не позволяйте завязкам или лентам (например, тесемкам фартука) свободно развеваться. Завяжите их старта программы.
- Извлеките все содержимое карманов.
- Если у предмета одежды имеется внутренний слой из ваты, выверните его наизнанку. Ватный слой всегда должен находиться снаружи.
- Рекомендуем выбирать программу, подходящую к типу ткани, белье из которой загружено в прибор.

- Не загружайте ткани насыщенных цветов вместе со светлыми тканями. Ткани насыщенных цветов могут полинять.
- Для изделий из трикотажа и хлопка используйте соответствующую программу, чтобы избежать усадки одежды.
- Убедитесь, что вес белья не превышает максимально допустимого веса, указанного в Таблице программ.
- Сушите только изделия, для которых допускается сушка в сушильном барабане. Руководствуйтесь информацией на ярлыках изделий.

Ярлык изделия	Описание
	Изделия, для которых допускается сушка в сушильном барабане.
	Изделия, для которых допускается сушка в сушильном барабане. Выберите программу со стандартной температурой.
	Изделия, для которых допускается сушка в сушильном барабане. Выберите программу с низкой температурой.
	Изделия, сушка которых в сушильном барабане не допускается.

## 9. УХОД И ОЧИСТКА

### 9.1 Очистка фильтра

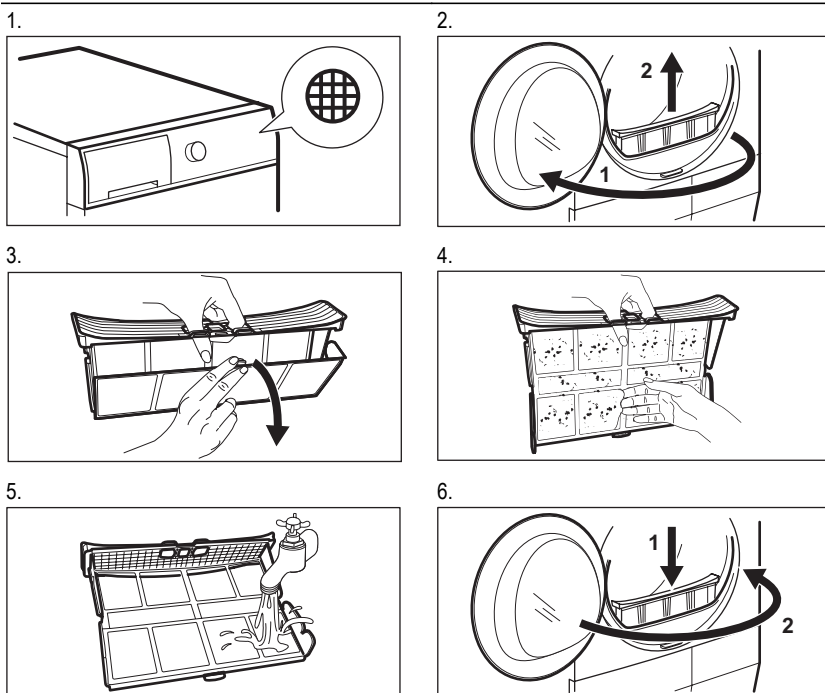

## 9.2 Слив воды из контейнера для сбора конденсата

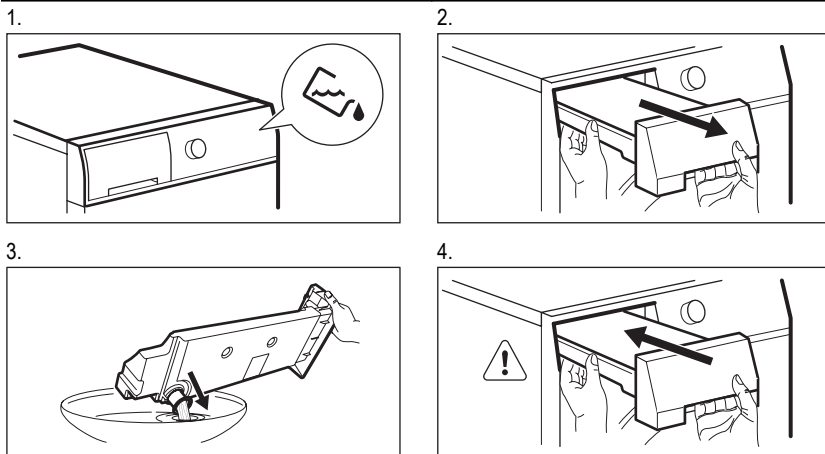

**i** Воду из резервуара для воды можно использовать в качестве дистиллированной воды (например, для глажки с использованием пара). Перед использованием этой воды отфильтруйте ее от загрязнений.

## 9.3 Очистка конденсатора

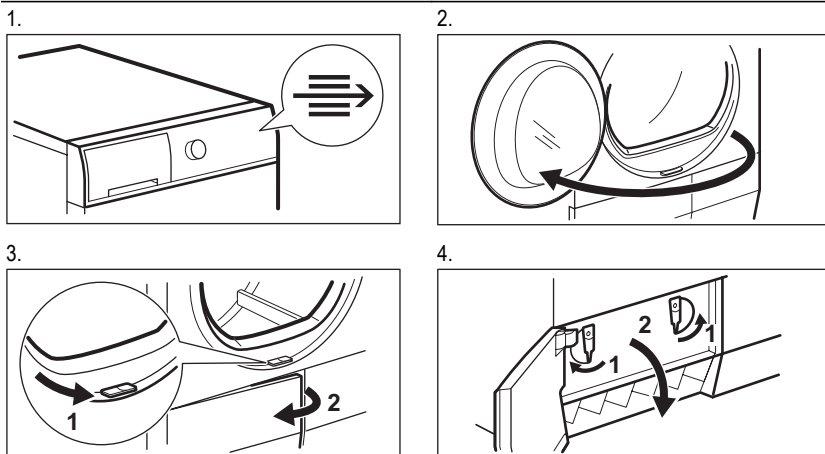

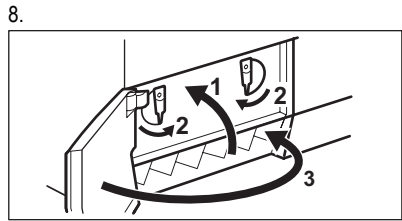
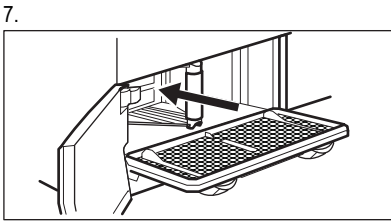
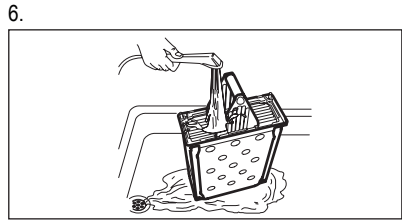
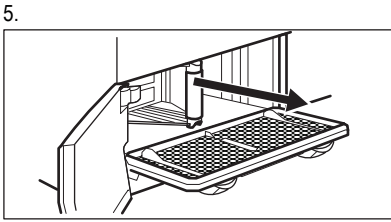

### 9.4 Чистка барабана

Протрите барабан влажной тряпкой. Используйте только нейтральные моющие средства. Не используйте абразивные средства, царапающие губки и растворители. Вытрите барабан насухо мягкой тряпкой.

### 9.5 Чистка снаружи

Протрите прибор влажной тряпкой. Используйте только нейтральные моющие средства.

Не используйте абразивные средства, царапающие губки и растворители. Вытрите прибор насухо мягкой тряпкой.

### 9.6 Очистка вентиляционных щелей

Для удаления ворса из вентиляционных щелей воспользуйтесь пылесосом.

## 10. ПОИСК И УСТРАНЕНИЕ НЕИСПРАВНОСТЕЙ

### 10.1

Неисправность	Возможное решение
Прибор не включается.	Убедитесь, что вилка сетевого шнура вставлена в розетку электропитания.
	Убедитесь, что предохранитель на электрощитке не поврежден.
Программа не запускается.	Нажмите на Старт/Пауза .
	Убедитесь, что дверца прибора закрыта.
Дверца прибора не закрывается.	Убедитесь, что фильтр установлен правильно.
	Убедитесь, что белье не оказалось зажатым между дверцей прибора и резиновым уплотнением.

Неисправность	Возможное решение
Прибор автоматически останавливается во время работы.	Убедитесь, что контейнер для сбора конденсата пуст. Нажмите на кнопку Старт/Пауза, чтобы снова запустить программу.
Дисплей показывает большую продолжительность программы. <sup>1)</sup>	Убедитесь, что вес белья соответствует продолжительности программы.
	Убедитесь, что фильтр не требует очистки.
	Белье слишком мокрое. Снова отожмите белье в стиральной машине.
	Позаботьтесь о том, чтобы температура в помещении не была слишком высокой.
Дисплей показывает короткую продолжительность программы.	Задайте программу Time Drying или Extra Dry.
На дисплее отображается <b>Ошибка</b> .	Если Вы захотите задать новую программу, выключите и включите прибор.
	Убедитесь, что выбранные функции применимы к заданной программе.
На дисплее отображается <b>«E51»</b> .	Выключите и включите прибор. Запустите новую программу. Если неисправность появится снова, обратитесь в сервисный центр.

<sup>1)</sup> По истечении примерно 5 часов работа программы автоматически завершается

## 10.2 Результаты сушки неудовлетворительны

- Неверный выбор программы.
- Засорен фильтр.
- Засорен конденсатор.

- Слишком много белья в приборе.
- Барабан загрязнен.
- Неверная настройка датчика проводимости.
- Засорены вентиляционные щели.

## 11. ТЕХНИЧЕСКИЕ ДАННЫЕ

Размеры, (мм)	Высота / Ширина / Глубина	600 / 850 – 865 / 600
Макс. глубина (с открытой дверцей прибора)		1090 мм
Макс. ширина (с открытой дверцей прибора)		950 мм
Подключение к электросети	Напряжение	230 В
	Частота	50 Гц
	Предохранитель	10 А
	Полная мощность	2800 Вт
Объем барабана		118 л

Вес прибора		41 кг
Белье: макс. вес		8 кг
Тип использования		Бытовой
Температура окружающей среды	Мин.	5°C
	Макс.	35°C
Энергопотребление <sup>1)</sup>	кВт·ч/цикл	4,48 кВт·ч
Годичное энергопотребление <sup>2)</sup>		268,8 кВт·ч
Класс энергопотребления		B
Потребляемая мощность	При оставлении во включенном состоянии	0,48 W
	В выключенном состоянии	0,48 W

<sup>1)</sup> В соответствии с EN 61121. 8 кг хлопка и скоростью отжима 1000 об/мин.

<sup>2)</sup> Приблизительное значение энергопотребления при правильном использовании данного прибора в семье из 4 человек.

## 12. ОХРАНА ОКРУЖАЮЩЕЙ СРЕДЫ

Материалы с символом  следует сдавать на переработку. Положите упаковку в соответствующие контейнеры для сбора вторичного сырья. Принимая участие в переработке старого электробытового оборудования, Вы помогаете защитить окружающую среду и

здоровье человека. Не выбрасывайте вместе с бытовыми отходами бытовую технику, помеченную символом . Доставьте изделие на местное предприятие по переработке вторичного сырья или обратитесь в свое муниципальное управление.



Дата производства данного изделия указана в серийном номере (serial number), где первая цифра номера соответствует последней цифре года производства, вторая и третья цифры номера – порядковому номеру недели. Например, серийный номер 11012345 означает, что изделие произведено на десятой неделе 2011 года.

## ЗМІСТ

1. ІНСТРУКЦІЇ З ТЕХНІКИ БЕЗПЕКИ	31
2. ОПИС ВИРОБУ	33
3. ПАНЕЛЬ КЕРУВАННЯ	33
4. ТАБЛИЦЯ ПРОГРАМ	34
5. ОПЦІЇ	35
6. НАЛАШТУВАННЯ	37
7. ЩОДЕННЕ КОРИСТУВАННЯ	37
8. ПОРАДИ І РЕКОМЕНДАЦІЇ	38
9. ДОГЛЯД ТА ЧИСТКА	39
10. УСУНЕННЯ ПРОБЛЕМ	41
11. ТЕХНІЧНІ ДАНІ	42
12. ОХОРОНА ДОВКІЛЛЯ	43

## МИ ПРО ВАС ДУМАЄМО

Дякуємо за покупку приладу Electrolux. Ви обрали продукт, який втілює в собі десятки років професійного досвіду та інновацій. Оригінальний та стильний, він був розроблений з думкою про вас. Тому щоразу, коли ви ним користуєтесь, ви можете бути впевнені в отриманні гарних результатів.

Ласкаво просимо в світ Electrolux.

**Звертайтеся на наш веб-сайт:**



Поради з використання, брошури, інструкції з усунення несправностей, сервісна інформація:  
[www.electrolux.com](http://www.electrolux.com)



Зареєструйте виріб, щоб отримати покращене обслуговування:  
[www.electrolux.com/productregistration](http://www.electrolux.com/productregistration)



Придбання приладдя, витратних матеріалів та оригінальних запчастин для вашого приладу:  
[www.electrolux.com/shop](http://www.electrolux.com/shop)

## РОБОТА З КЛІЄНТАМИ ТА СЕРВІСНЕ ОБСЛУГОВУВАННЯ

Рекомендується використовувати оригінальні запчастини.

При звертанні до сервісного центру необхідно мати наступну інформацію.

Її можна знайти на табличці з технічними даними. Модель, номер виробу, серійний номер.



Увага! Важлива інформація з техніки безпеки.



Загальна інформація та рекомендації



Екологічна інформація

Може змінитися без оповіщення.

# 1. ІНСТРУКЦІЇ З ТЕХНІКИ БЕЗПЕКИ

Перед установкою та експлуатацією приладу слід уважно прочитати інструкцію користувача. Виробник не несе відповідальності за пошкодження, що виникли через неправильне встановлення або експлуатацію. Інструкції з користування приладом слід зберігати з метою користування в майбутньому.

## 1.1 Безпека дітей і вразливих осіб



### Попередження!

Існує ризик задушення, ушкоджень чи втрати працездатності.

- Цей прилад може використовуватись дітьми старше 8 років та особами із знизженими фізичними, сенсорними або психічними можливостями чи недостатнім досвідом і знаннями лише під наглядом або після проведення інструктажу стосовно користування приладом відповідально за їх безпеку людиною.
- Не дозволяйте дітям гратися з приладом.
- Пакувальні матеріали слід тримати в недоступному для дітей місці.
- Усі миючі засоби слід тримати в недоступному для дітей місці.
- Не допускайте дітей та домашніх тварин до відчинених дверцят приладу.
- Не можна доручати чищення або технічне обслуговування дітям без відповідного нагляду.

## 1.2 Установка

- Повністю зніміть упаковку.
- Не встановлюйте й не використовуйте пошкоджений прилад.
- Дотримуйтеся інструкцій, що постачаються разом із приладом.
- Переконайтеся, що підлога, де буде встановлено прилад, є рівною, міцною, чистою та зможе витримати вплив високої температури.
- Не встановлюйте та не користуйтеся приладом у приміщеннях, де температура опускається нижче 5 °C або перевищує 35 °C.
- Не встановлюйте прилад у місцях, де не можна повністю відкрити дверцята приладу.

- Прилад важкий, тому будьте обережні, пересуваючи його. Обов'язково одягайте захисні рукавички.
- Завжди переміщайте прилад по вертикалі.
- Забезпечте, щоб повітря могло вільно циркулювати між приладом і підлогою.
- Переконайтеся, що килим не закриває вентиляційні отвори в нижній частині приладу (якщо передбачено).
- Витяжне повітря не слід відводити в димовідсмоктувач, який використовується для відведення диму від техніки, що спалює газ або інші палива.
- Якщо сушильний барабан встановлюється на пральну машину зверху, необхідно скористатися комплектом для вертикального монтажу.
- Переконайтеся, що кімната, у якій здійснюється встановлення, достатньо провітрюється і в кімнату не потраплятиме зворотній потік газів від пристроїв, які працюють на паливі, а також від відкритого вогню.

## Підключення до електромережі



### Попередження!

Існує ризик займання чи ураження електричним струмом.

- Прилад повинен бути заземлений.
- Переконайтеся, що електричні параметри на таблиці з технічними даними відповідають параметрам електромережі. У разі невідповідності слід звернутися до електрика.
- Завжди користуйтеся правильно встановленою протиударною розеткою.
- Не використовуйте розгалужувачі, перехідники й подовжувачі.
- Під час встановлення приладу пильнуйте, щоб не пошкодити кабель живлення і штепсель. Для заміни пошкодженого кабелю слід звернутися у сервісний центр або до електрика.
- Вставляйте штепсельну вилку у розетку електроживлення лише після закінчення установки. Переконайтеся, що після установки є вільний доступ до розетки електроживлення.
- Не тягніть за кабель живлення, щоб відключити прилад від електромережі. Вимкнення з розетки завжди здійснюйте, витягаючи за штепсельну вилку.



- Не торкайтеся кабелю живлення чи штепсельної вилки вологими руками.
- Цей прилад відповідає директивам ЄЕС.

### 1.3 Користування



#### Попередження!

Ризик пожежі, вибуху, поразки електричним струмом або пошкодження приладу

- Цей прилад призначений лише для домашнього використання.
- Не змінюйте технічні характеристики приладу.
- Завершальна частина циклу сушіння проходить без нагрівання (цикл охолодження), щоб речі не були пошкоджені.

Якщо ви зупинили прилад до кінця циклу сушіння, негайно вийміть і розкладіть всі речі: таким чином тепло може розсіятися.

- Якщо ви використовуєте пом'якшувач або аналогічні продукти, дотримуйтесь інструкцій на упаковці.
- Не користуйтеся приладом без фільтрів Очищайте фільтр ворсу до і після кожного використання.
- Видаліть ворс, який накопився навколо приладу.
- Забороняється сушити пошкоджений одяг, який містить підкладки або набивальний матеріал.
- Не сушіть такі елементи, як поролон (латексна губка), шапочки для душу, вироби з непромокальних тканин та прогумовані вироби.
- Перед сушінням елементи, які були в контакті з речовинами, такими як рослинна олія, ацетон, спирт, бензин, газ, плямовивідники, скипидар, віск та усувачі воску, промийте в гарячій воді з додатковою кількістю миючого засобу.
- Не сушіть речі в приладі, якщо для чищення використовувалися промислові хімікати.
- Переконайтеся, що газові запальнички або сірники не залишилися в кишенях одягу.
- Сушити у приладі дозволяється лише речі, придатні для сушіння у сушильному барабані. Дотримуйтеся вказівок на етикетках до кожного виробу.
- У приладі не можна сушити речі, які не були перед цим випрані.

- Якщо білізна випрана із застосуванням плямовивідника, її необхідно додатково прополоскати, перш ніж завантажувати в сушильний барабан.
- Конденсаційна вода не придатна для пиття або приготування їжі. Вживання такої води може завдати шкоди здоров'ю людей та тварин.
- Не сідайте й не ставайте на відкриті дверцята.
- Дотримуйтеся максимального обсягу завантаження 8 кг (див. розділ «Таблиця програм»)
- Не сушіть мокрі речі в сушильному барабані.

### 1.4 Догляд і чищення



#### Попередження!

Є ризик травмування або пошкодження приладу.

- Перш ніж виконувати технічне обслуговування, вимкніть прилад і вийміть вилку з розетки.
- Не використовуйте воду з пульверизатора або пар для чищення приладу.
- Протріть прилад вологою м'якою ганчіркою. Застосовуйте лише нейтральні миючі засоби. Не застосовуйте абразивні засоби, абразивні серветки, розчинники або металеві предмети.

### 1.5 Утилізація



#### Попередження!

Існує небезпека травмування або задушення.

- Відключіть прилад від електромережі.
- Відріжте кабель живлення і викиньте його.
- Зніміть дверний замок, щоб уникнути заперення дітей і домашніх тварин у приладі.

Цей продукт по змісту небезпечних речовин відповідає вимогам Технічного регламенту обмеження використання деяких небезпечних речовин в електричному та електронному обладнанні (постанова Кабінету Міністрів України №1057 від 3 грудня 2008р.)

## 2. ОПИС ВИРОБУ

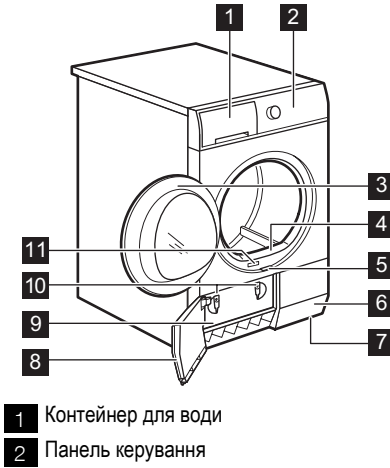

- 3 Дверцята приладу
- 4 Фільтр
- 5 Кнопка для дверцят конденсатора
- 6 Отвори для виходу повітря
- 7 Регульовані ніжки
- 8 Дверцята конденсатора
- 9 Кришка конденсатора
- 10 Замки для кришки конденсатора
- 11 Табличка з технічними даними



Ви можете власноруч перевстановити дверцята на інший бік. Це може допомогти легко класти й виймати білизну або якщо є обмеження на встановлення приладу (див. окремий інформаційний листок).

## 3. ПАНЕЛЬ КЕРУВАННЯ

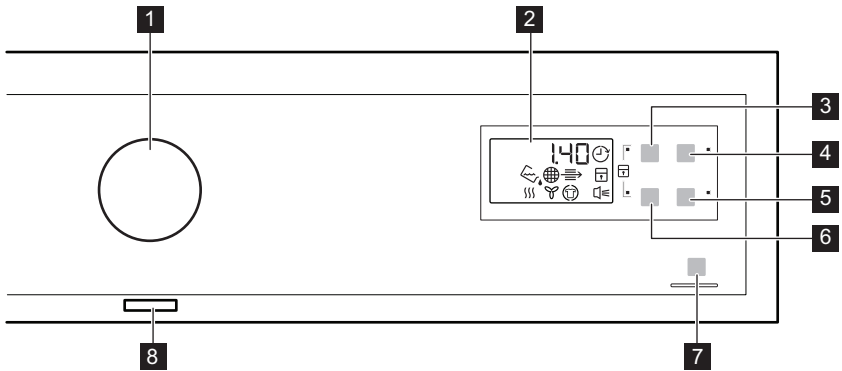

- 1 Перемикач програм
- 2 Дисплей
- 3 Сенсорна кнопка Время (Час)
- 4 Сенсорна кнопка Отлож. Старт (Відкладений запуск)
- 5 Сенсорна кнопка Тонкие ткани (Делікатні тканини)
- 6 Сенсорна кнопка Шерсть (Вовна)
- 7 Сенсорна кнопка Старт/Пауза (Пуск/пауза)
- 8 Кнопка Увімк. / Вимк





















Торкніться сенсорної кнопки пальцем в області символу або імені параметра.  
Не торкайтеся кнопок панелі керування у рукавицях.  
Дбайте про те, щоб панель керування завжди була чистою і сухою.

Індикатори	Опис
	Звукові сигнали.
	Вмикання захисту від доступу дітей.
	Контейнер для води.
	Фільтр.
	Конденсатор.
	Фаза сушіння.
	Фаза охолодження.
	Фаза запобігання зморшкам.
	Відкладений запуск.
2.00	Тривалість програми.
10'-2.00	Тривалість часу сушіння.
30'-20h	Тривалість відкладеного запуску.

## 4. ТАБЛИЦЯ ПРОГРАМ

Програми	Тип навантаження / навантаження (макс.) <sup>1)</sup> / Позначка тканини
Хлопок (Бавовна)	
: Очень сухое (Дуже сухе)	Рівень сухості: дуже сухе. / 8кг /
: Сухое (Сухе)	Рівень сухості: сухе. / 8кг /
: В шкаф (До шафи) <sup>2)</sup>	Рівень сухості: до шафи. / 8кг /
: Под утюг (Під праску) <sup>2)</sup>	Рівень сухості: придатний для прасування. / 8кг /
Синтетика	
: Очень сухое (Дуже сухе)	Рівень сухості: дуже сухе. / 3,5 кг /
: В шкаф (До шафи) <sup>2)</sup>	Рівень сухості: до шафи. / 3,5 кг /
: Под утюг (Під праску)	Рівень сухості: придатний для прасування. / 3,5 кг /

Програми	Тип навантаження / навантаження (макс.) <sup>1)</sup> / Позначка тканини
 Легкая глажка (Полегшене прасування)	Легкі тканини, що потребують мінімального прасування. Результати сушіння можуть відрізнятися в залежності від виду тканини. Струшуйте речі, перш ніж класти їх у прилад. Коли програма завершиться, відразу вийміть речі й повісьте їх на вішалку. / <b>1 кг (або 5 сорочок)</b> /   
 Одеяла (Пухові виробі)	Для сушіння односпальних або двоспальних ковдр та подушок (з пір'я або синтетичних наповнювачів). Делікатна програма з теплим повітрям. / <b>3 кг</b> /   
 Тонкие ткани (Делікатні речі)	Шовкові тканини й жіноча спідня білизна. Делікатна програма з теплим повітрям. / <b>3 кг</b>
 Шерсть (Вовна) <sup>3)</sup>	Вовняні тканини. Після завершення програми негайно вийміть речі. / <b>1 кг</b> Легке сушіння виробів з вовни, які можна прати, та спортивного взуття (використовувати лише з підставкою для сушіння — див. окрему інструкцію, що постачається разом із підставкою для сушіння). / <b>1 кг (або 1 пара спортивного взуття)</b>
 Освежить (Освіження)	Освіження тканин, що зберігалися. / <b>1 кг</b>
 Время (Час сушіння)	З цієї програмою можна скористатися функцією Time і встановити тривалість програми. / <b>8кг</b> /   
 Короткая (Швидко)	Для сушіння виробів із бавовняних і синтетичних тканин при низькій температурі. / <b>2 кг</b> /   

1) Максимальна вага стосується сухих речей.

2) **Лише для дослідницьких установ:** Стандартні програми для випробувань, зазначених в документі EN 61121.

3) Ця програма схвалена Woolmark Company. Програма призначена для сушіння речей з вовни, які мають етикетку "ручне прання". Дотримуйтеся інструкцій виробника щодо прання й сушіння виробів з вовни.

## 5. ОПЦІЇ

### 5.1 Время (Час)

Ця функція використовується з програмою **Время (Час сушіння)** та програмою **Шерсть (Вовна)** (лише з підставкою для сушіння).

 Коротку тривалість рекомендується встановлювати з невеликою кількістю білизни або лише для однієї речі.

- Програма **Время (Час сушіння)** : Ви можете встановити програму тривалістю мінімум від 10 хвилин максимум до 2 годин. Установка тривалості пов'язана з кількістю білизни в приладі.

- Шерсть (Вовна)** : Ви можете встановити програму тривалістю мінімум від 30 хвилин максимум до 4 годин. Установка тривалості пов'язана з кількістю білизни в приладі. Якщо натиснути функцію **Время (Час)** з програмою для вовни, функція **Шерсть (Вовна)** автоматично блокується.

### 5.2 Шерсть (Вовна)



















Ця функція поширюється тільки на програму **Шерсть (Шерсть)** . Щоб отримати більш суху білизна, натискайте сенсорну кнопку  **Шерсть (Вовна)** знову і знову, щоб збільшити

тривалість програми. 1.00, 1.10 або 1.20

температуру. Використовуйте цю опцію для синтетичних тканин, які мають знак  на етикетці тканини (наприклад, акрил, віскоза).

### 5.3 Тонкіє ткани (Делікатні тканини)

За допомогою цієї опції Ви можете встановити програму делікатної сушки, яка має низьку

Програми <sup>1)</sup>			
 Хлопок (Бавовна)			
 Очень сухое (Дуже сухе)			•
 Сухое (Суше)			•
 В шкаф (До шафи)			•
 Под утюг (Під праску)			•
 Синтетика			
 Очень сухое (Дуже сухе)			•
 В шкаф (До шафи)			•
 Под утюг (Під праску)			•
 Легкая глажка (Полегшене прасування)			
 Одеяла (Пухові вироби)			•
 Тонкие ткани (Делікатні речі)			•
 Шерсть (Вовна)	• <sup>2)</sup>	•	•
 Освежить (Освіження)			
 Время (Час сушіння)	•		•
 Короткая (Швидко)			

<sup>1)</sup> Разом з програмою можна встановити 1 чи більше функцій. Щоб активувати або деактивувати їх, натисніть відповідну сенсорну кнопку.

<sup>2)</sup> Тільки з підставкою для сушіння

## 6. НАЛАШТУВАННЯ

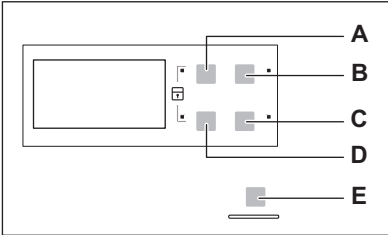

- A) Сенсорна кнопка Time (Час) 🕒
- B) Сенсорна кнопка Отлож. Старт (Відкладений запуск) 🕒
- C) Сенсорна кнопка Тонкие ткани (Делікатні тканини) 🌸
- D) Сенсорна кнопка Wool Load (Вовна) 🌀
- E) Сенсорна кнопка Старт/Пауза (Пуск/пауза) ▶||

### 6.1 Функція захисту від доступу дітей

Ця опція дозволяє дітям гратися з приладом, у той час як програма працює. Перемикач програм і сенсорні кнопки заблоковані. Працює тільки кнопка увімкнення/вимкнення.

#### Активация функції захисту від доступу дітей

1. Для увімкнення приладу натисніть кнопку увімкнення/вимкнення.
2. Одночасно натисніть і утримуйте сенсорні кнопки (A) і (D), поки не загориться індикатор захисту від доступу дітей.
  - Можна вимкнути функцію захисту від доступу дітей, у той час як програма працює. Натисніть і утримуйте ті ж самі сенсорні кнопки, поки індикатор захисту від доступу дітей не згасне.

### 6.2 Увімкнення/вимкнення звукового сигналу

Щоб увімкнути або вимкнути звукові сигнали, одночасно натисніть і утримуйте сенсорні кнопки (B) і (C) протягом приблизно 2 секунд.

### 6.3 Жорсткість та провідність води

В різних місцевостях жорсткість води різна. Жорсткість води впливає на провідність води та на роботу датчика провідності в приладі. Якщо вам відоме значення провідності води, ви можете відрегулювати датчик для сушіння з кращими результатами.

#### Регулювання датчика провідності

1. Для увімкнення приладу натисніть кнопку увімкнення/вимкнення.
2. Одночасно натисніть і утримуйте сенсорні кнопки (A) і (B), поки не загориться один із індикаторів:
  - [ ] [ ] [ ] (низька провідність <300 мкС/см)
  - [ ] [ ] [ ] (середня провідність 300-600 мкС/см)
  - [ ] [ ] [ ] (висока провідність >600 мкС/см)
3. Натискайте на цю сенсорну кнопку (E) доки, поки не загориться індикатор потрібного рівня.
4. Щоб підтвердити налаштування, одночасно натисніть і утримуйте сенсорні кнопки (A) і (B) протягом приблизно 2 секунд.

## 7. ЩОДЕННЕ КОРИСТУВАННЯ

#### Перед першим застосуванням

1. Витріть прилад вологою ганчіркою.
2. Запустіть коротку програму (наприклад, 30 хвилин) з вологою білизною.

### 7.1 Запуск програми без відкладеного запуску

1. Підготуйте білизну та завантажте її у прилад.
2. Для увімкнення приладу натисніть кнопку увімкнення/вимкнення.

3. Установіть потрібну програму, що відповідає типу завантаження.
  - На дисплеї відображається тривалість виконання програми.
4. Натисніть сенсорну кнопку Старт/Пауза (Пуск/пауза) , щоб запустити програму.



#### **Обережно!**

Переконайтеся, що, коли закриваються дверцята, білизна не потрапляє між дверцятами приладу та гумовою прокладкою.

## 7.2 Відкладений запуск програми

1. Установіть потрібну програму, що відповідає типу завантаження.
2. Натискайте кнопку відкладеного запуску, доки на дисплеї не з'явиться потрібний час відкладеного запуску.
  - Дозволяє відкласти запуск програми на термін від 30 хвилин до 20 годин.
3. Натисніть сенсорну кнопку Старт/Пауза (Пуск/пауза) , щоб розпочати зворотний відлік. На дисплеї відображається зворотний відлік часу, на який було відкладено запуск,
  - Після закінчення зворотного відліку програма запуститься автоматично.

## 7.3 Зміна програми

1. Для вимкнення приладу натисніть кнопку увімкнення/вимкнення.
2. Для увімкнення приладу натисніть кнопку увімкнення/вимкнення.
3. Оберіть програму.

## 7.4 Після завершення програми

Коли виконання програми завершилося:

- Лунає переривчастий звуковий сигнал.
- Мигтить індикатор .
- Починає світитися індикатор .
- Світиться індикатор Старт/Пауза (Пуск/пауза) .

Пристрій продовжує працювати з фазою запобігання зморшкам приблизно ще 30 хвилин. Фаза запобігання зморшкам розгладжує зморшки з вашої білизни.

Ви можете видалити білизну до завершення фази запобігання зморшкам. Для отримання кращих результатів рекомендується виймати білизну, коли ця фаза практично завершено або завершена.

Коли фаза запобігання зморшкам завершена:

- Індикатор горить, але не блимає.
  - Індикатор згасає.
  - Індикатор Старт/Пауза (Пуск/пауза) згасає.
1. Для вимкнення приладу натисніть кнопку увімкнення/вимкнення.
  2. Відчиніть дверцята приладу.
  3. Вийміть білизну.
  4. Зачиніть дверцята приладу.



Завжди очищайте фільтр і спорожняйте контейнер для води, коли програма буде завершена.

## 7.5 Функція автоматичного режиму очікування

Для зменшення споживання енергії ця функція автоматично вимикає прилад:

- Через 5 хвилин, якщо ви не запустите програму.
- Через 5 хвилин після закінчення програми.





# 8. ПОРАДИ І РЕКОМЕНДАЦІЇ

## 8.1 Підготовка білизни

- Застібніть «блискавки».
- Застібніть фіксатори на пухових виробках.
- Не тримайте стрічки вільними (наприклад, стрічки фартуха). Зв'яжіть їх, перш ніж запустити програму.
- Видаліть всі речі з кишень.

- Якщо виріб має внутрішній шар з бавовни, виверніть її навиворіт. Переконайтеся, що шар бавовни завжди зовнішній.
- Рекомендується встановити правильну програму, придатну для того типу тканин, які знаходяться в приладі.
- Не кладіть тканини з яскравими кольорами разом із тканинами в світлих тонах. Яскраві кольори можуть линяти.

- Використовуйте відповідну програму для сушіння бавовняних в'язаних і трикотажних виробів, оскільки вони можуть зсідатися.
- Переконайтеся, що білизна важить не більше, ніж максимальна вага, який наведена в таблиці програм.
- Сушіть тільки білизна, яка придатна для сушильної машини. Звертайте увагу на етикетки на виробках.

Етикетка на тканині	Опис
	Білизна, яка є придатною для сушильної машини.
	Білизна, яка є придатною для сушильної машини. Встановіть програму з нормальною температурою.
	Білизна, яка є придатною для сушильної машини. Встановіть програму з низькою температурою.
	Білизна, яка не є придатною для сушильної машини.

## 9. ДОГЛЯД ТА ЧИСТКА

### 9.1 Очищення фільтру

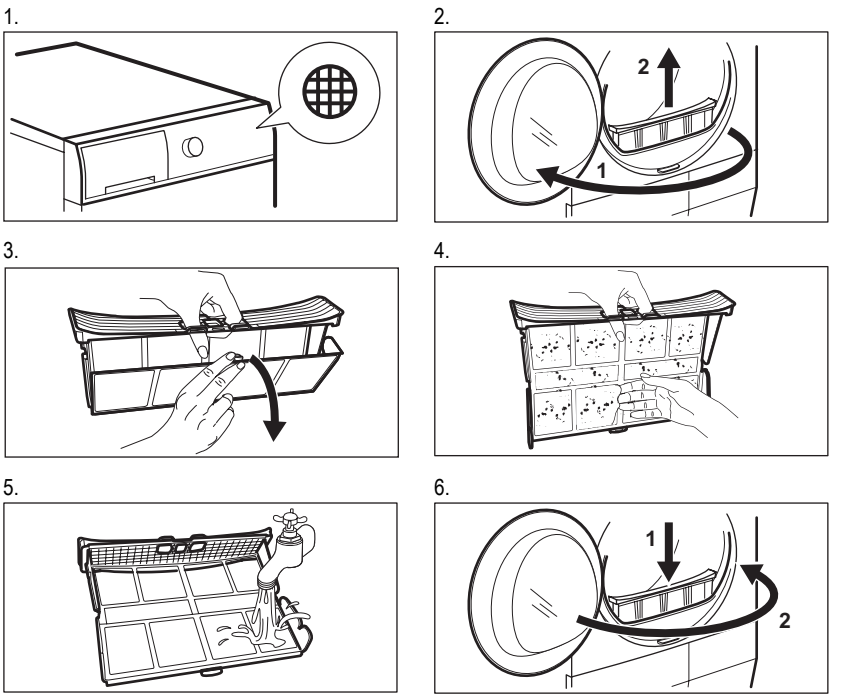



## 9.2 Зливання води з контейнера для води

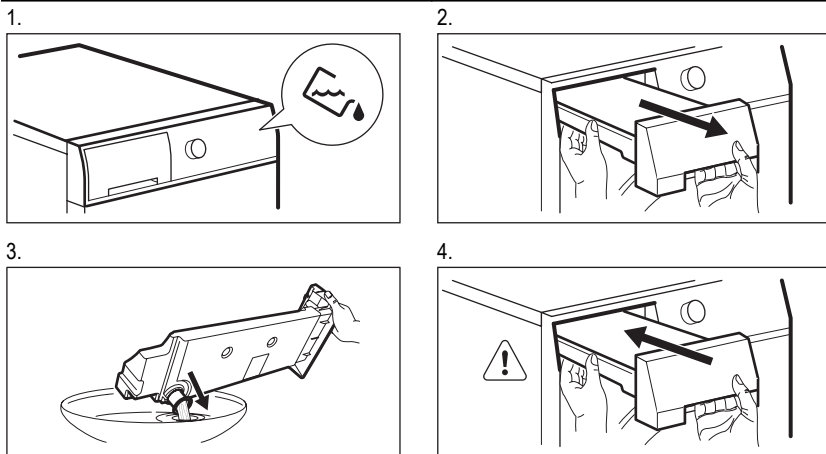

Ви можете використовувати воду з контейнера в якості альтернативи дистильованій воді (наприклад, для прасування з паром). Перш ніж використовувати воду, видаліть залишки бруду з фільтра.

## 9.3 Очищення конденсатора

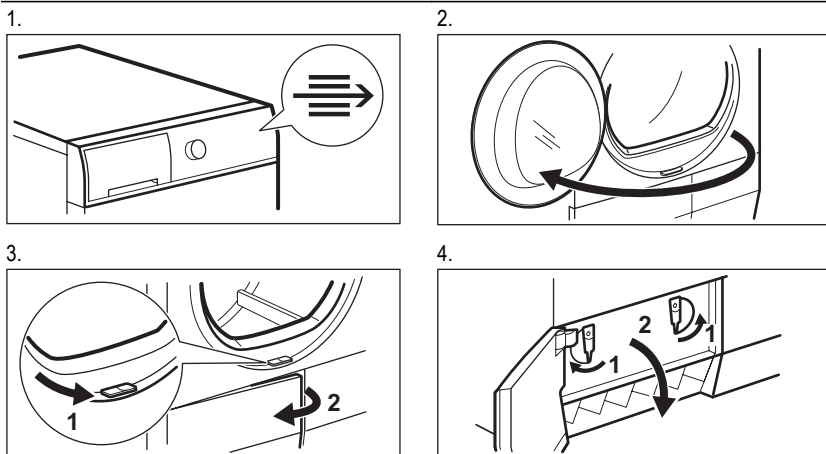

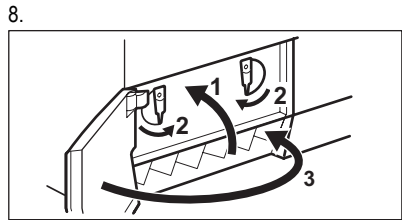
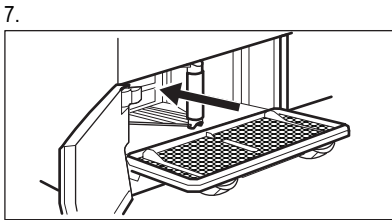
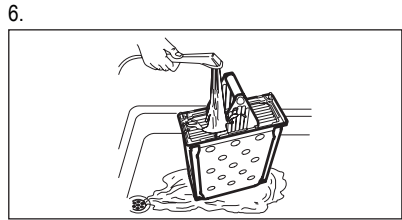
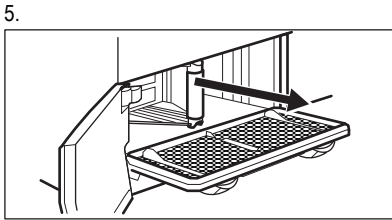

### 9.4 Чищення барабана

Витріть барабан вологою ганчіркою. Застосуйте лише нейтральні миючі засоби. Не застосовуйте абразивні продукти, абразивні серветки чи розчинники. Протріть барабан м'якою ганчіркою.

### 9.5 Чищення ззовні

Витріть прилад вологою ганчіркою. Застосуйте лише нейтральні миючі засоби. Не за-

стосуйте абразивні продукти, абразивні серветки чи розчинники. Насухо протріть прилад м'якою тканиною.

### 9.6 Очищення отворів для виходу повітря

Використовуйте пилосос для видалення пуху з отворів для виходу повітря.

## 10. УСУНЕННЯ ПРОБЛЕМ

### 10.1

Несправність	Можливе рішення
Прилад не вмикається.	Переконайтеся, що кабель живлення підключений до електромережі.
	Переконайтеся, що на щитку немає пошкоджених запобіжників.
Програма не запускається.	Натисніть кнопку Старт/Пауза (Пуск/Пауза) .
	Переконайтеся, що дверцята приладу зачинені.
Дверцята не закриваються.	Переконайтеся, що фільтри правильно встановлені.
	Переконайтеся, що білизна не потрапляє між дверцятами приладу та гумовою прокладкою.

Несправність	Можливе рішення
Прилад зупиняється під час роботи.	Переконайтеся, що контейнер для води порожній. Щоб знову запустити програму, натисніть кнопку Старт/Пауза (Пуск/Пауза) .
На дисплеї відображається тривалість довгої програми. <sup>1)</sup>	Переконайтеся, що вага білизни відповідає тривалості програми. Подбайте про те, щоб фільтри були чисті. Білизна занадто волога. Повторіть віджимання білизни в пральній машині.
	Переконайтеся, що температура в приміщенні не занадто висока.
На дисплеї відображається тривалість короткої програми.	Встановіть програму Time Drying або Extra Dry.
На дисплеї відобразиться <b>Eg</b> .	Якщо ви хочете встановити нову програму, вимкніть та увімкніть прилад. Переконайтеся, що функції відповідають програмі.
На дисплеї відображається <b>E51</b> .	Увімкніть і вимкніть прилад. Запустіть нову програму. Якщо проблема виникає знову, зверніться у сервісний центр.

<sup>1)</sup> Максимум через 5 годин програма автоматично припиняється

## 10.2 Якщо результати сушіння незадовільні

- Встановлена програма була неправильною.
- Засмітився фільтр.
- Засмітився конденсатор.
- У приладі було занадто багато білизни.
- Барабан забруднений.
- Неправильне налаштування датчика провідності.
- Отвори для виходу повітря забиті.

## 11. ТЕХНІЧНІ ДАНІ

Розміри (мм)	Ширина / Висота / Глибина	600 / 850 – 865 / 600
Макс. глибина (з відкритими дверцятами)		1090 мм
Макс. ширина (з відкритими дверцятами)		950 мм
Підключення до електромережі	Напруга	230 В
	Частота струму	50 Гц
	Запобіжник	10 А
	Загальна потужність	2800 Вт
Об'єм барабана		118 л

Вага приладу		41 кг
Білизна: макс. вага		8 кг
Тип використання		Побутові прилади
Навколишня температура	Мін.	5°C
	Макс.	35°C
Споживання електроенергії <sup>1)</sup>	кВт / цикл	4,48 кВт-год
Річне споживання електроенергії <sup>2)</sup>		268,8 кВт-год
Клас енергетичної ефективності		B
Споживання енергії	Режим «Залишити увімкненим»	0,48 W
	Режим «Вимкнено»	0,48 W

<sup>1)</sup> Згідно з EN 61121. 8 кг бавовни, швидкість обертання 1000 об/хв.

<sup>2)</sup> Це приблизне споживання енергії для 4-х осіб, які правильно користуються приладом.

## 12. ОХОРОНА ДОВКІЛЛЯ

Здавайте на повторну переробку матеріали, позначені відповідним символом .

Викидайте упаковку у відповідні контейнери для вторинної сировини.

Допоможіть захистити навколишнє середовище та здоров'я інших людей і забезпечити вторинну переробку електричних

і електронних приладів. Не викидайте прилади, позначені відповідним символом , разом з іншим домашнім сміттям. Поверніть продукт до заводу із вторинної переробки у вашій місцевості або зверніться до місцевих муніципальних органів влади.

[www.electrolux.com/shop](http://www.electrolux.com/shop)



136920420-B-232012



Обратите внимание!



[Утюги](#)



[Стиральные машины](#)



[Посудомоечные машины](#)