

Always there to help you
Register your product and get support at
www.philips.com/welcome



HD3139
Мультиварка
Мультипісирші



EN	User manual
KK	Қолданушының нұсқасы
RU	Руководство пользователя
UK	Посібник користувача

PHILIPS

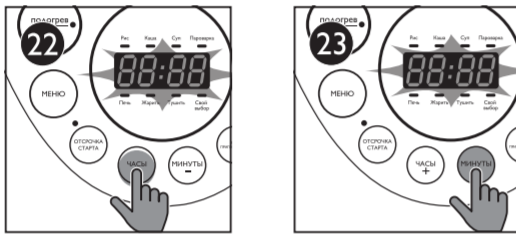
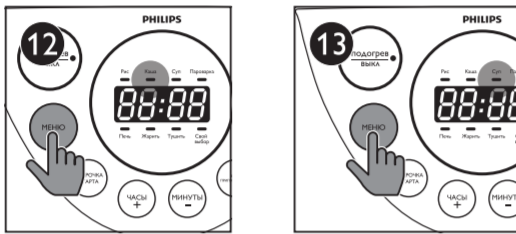
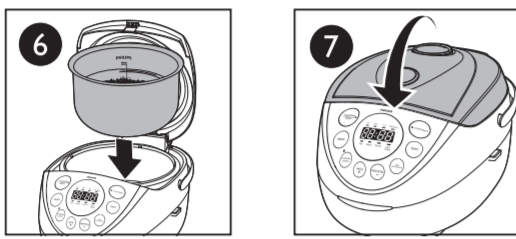
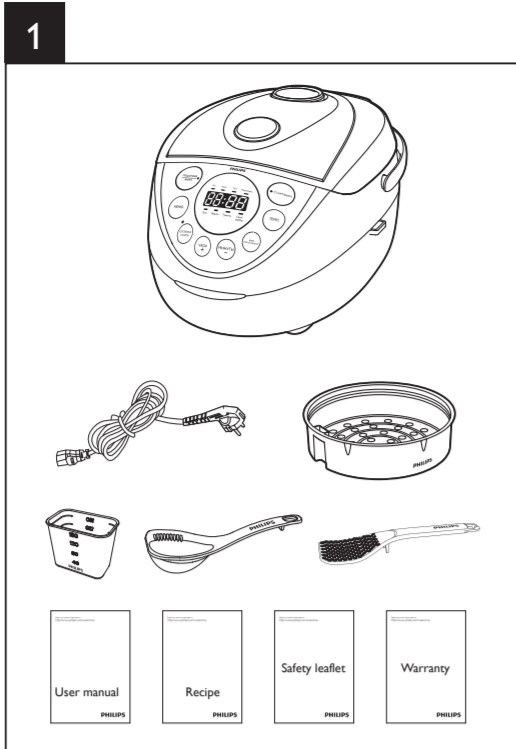

Specifications are subject to change without notice
© 2014 Koninklijke Philips N.V.
All rights reserved.

English

1 Your multicooker

Congratulations on your purchase, and welcome to Philips!
To fully benefit from the support that Philips offers, register your product at www.philips.com/welcome.

2 What's in the box (fig.1)

Multicooker main unit	Power cord
Steam basket	Measuring cup
Spatula	Soup ladle
User manual	Recipe
Safety leaflet	Warranty card

3 Overview (fig.2)

① Detachable steam vent cap	⑦ Heating element
② Lid release button	⑧ Power socket
③ Top lid	⑨ Cooker handle
④ Inner pot	⑩ Water level indicators
⑤ Control panel	⑪ Sealing ring
⑥ Main body	

Controls overview (fig.3)

Ⓜ Cooking functions	Ⓜ Minute/Decrease button
Ⓜ Keep-warm/Off button	Ⓜ Cooking time button
Ⓜ Menu button	Ⓜ Temperature button
Ⓜ Preset timer button	Ⓜ Start/Cancel button
Ⓜ Hour/increase button	Ⓜ Display screen

Functions overview

Functions	Default cooking time	Adjustable cooking time	Preset time	Default cooking temperature
Ric (Рис)	40 min	/	1-24 hr	130-140°C
Porridge (Каша)	10 min	5 min-2 hr	1-24 hr	95-100°C
Soup (Суп)	1 hr	20 min-4 hr	1-24 hr	90-100°C
Steam (Пароварка)	45 min	5 min-2 hr	1-24 hr	90-100°C
Bake (Печь)	45 min	20 min-2 hr	1-24 hr	100°C
Fry (Жарить)	15 min	5-60 min	/	145-150°C
Stew (Тушить)	1 hr	20 min-10 hr	1-24 hr	85-90°C
Manual (Свой выбор)	2 hr	5 min-10 hr	1-24 hr	100°C

Note

- The cooking temperature for the baking and manual functions is adjustable. You can select temperature for both the baking and manual functions between 40°C to 160°C. The step is 10°C.
- After the cooking has started, you can press the cancel button (СТАРТ/ВЫКЛ) to deactivate the cooking process and the multicooker will enter the standby mode.

4 Using the multicooker

Before first use

- Take out all the accessories from the inner pot. Remove the packaging material of the inner pot.
- Clean the parts of the multicooker thoroughly before using it for the first time (see chapter "Cleaning and Maintenance").

Note

- Make sure all parts are completely dry before you start using the multicooker.

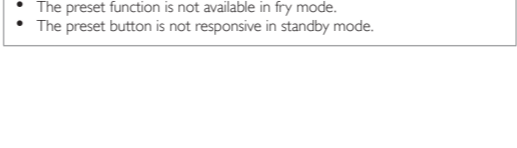
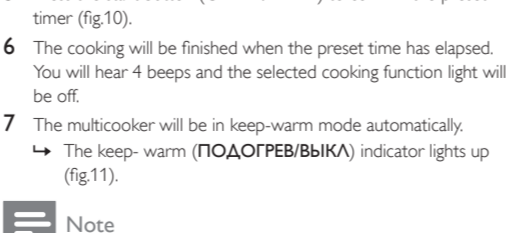
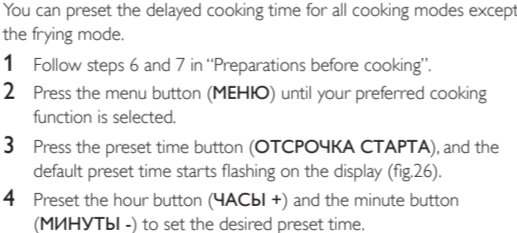
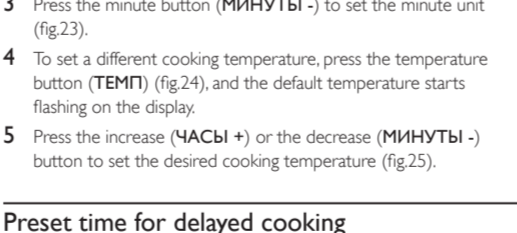
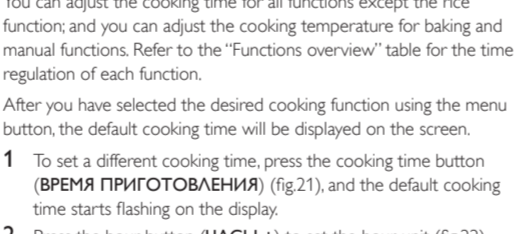
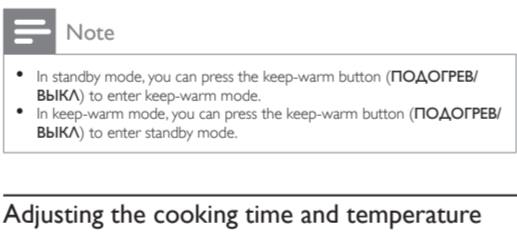
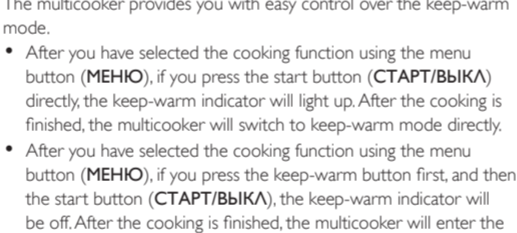
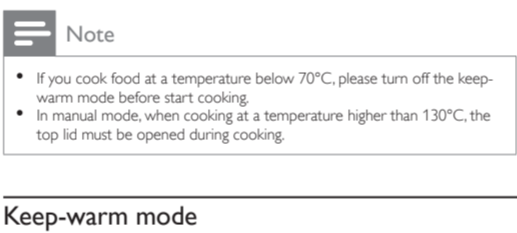
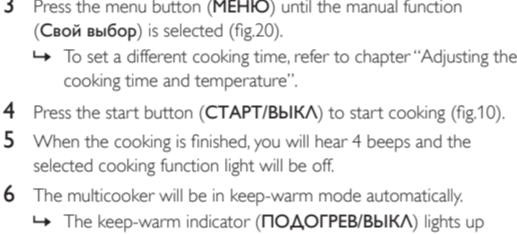
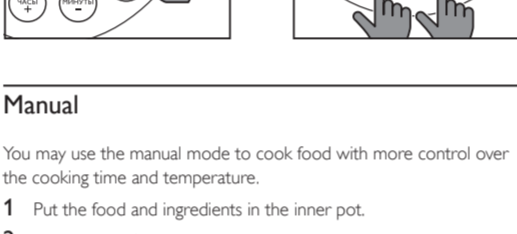
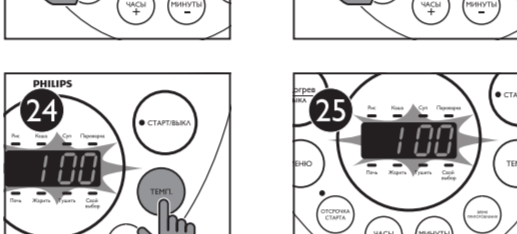
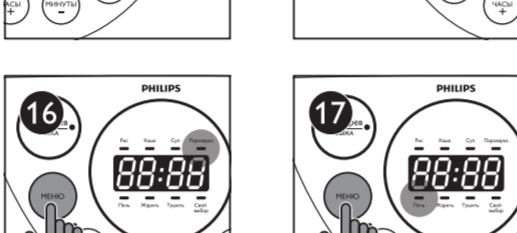
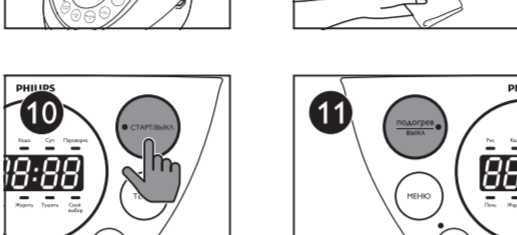
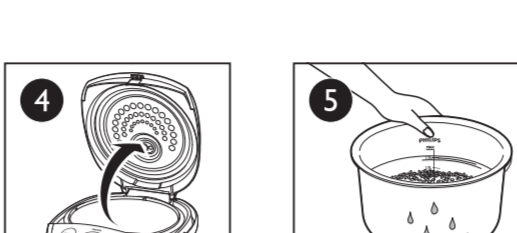
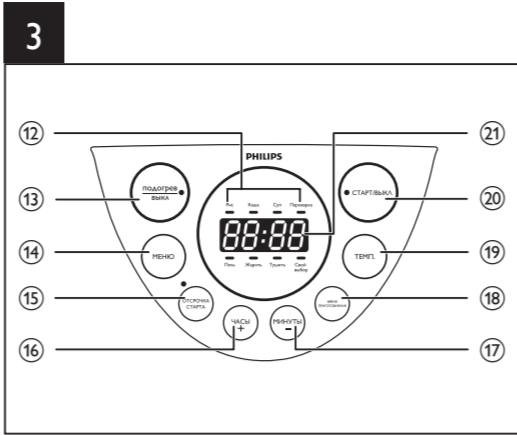
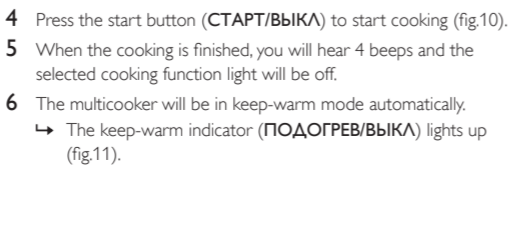
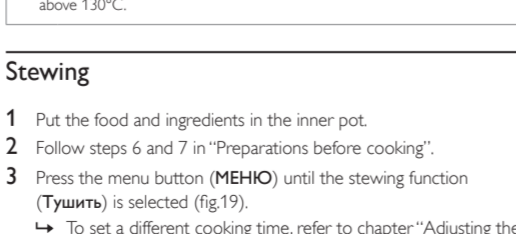
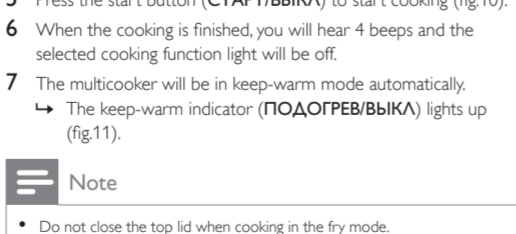
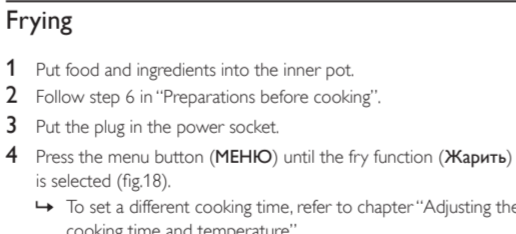
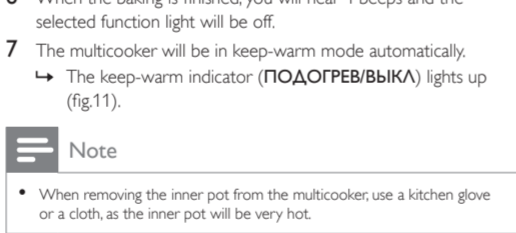
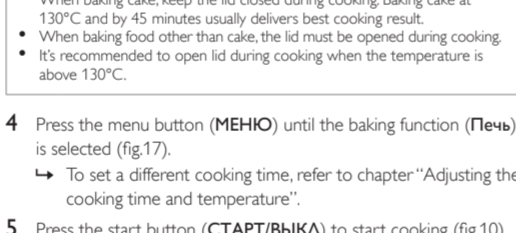
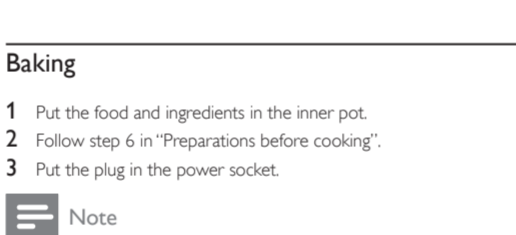
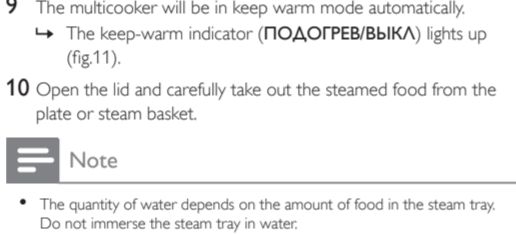
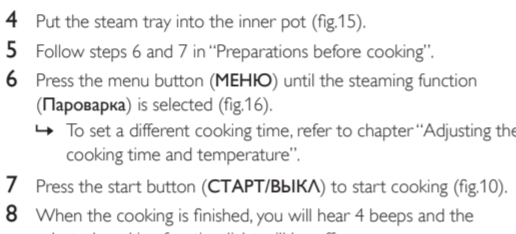
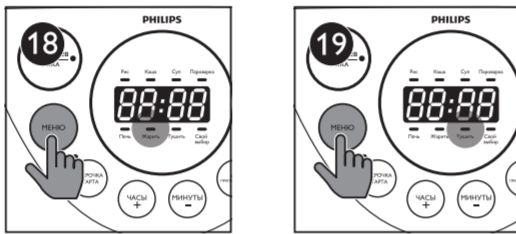
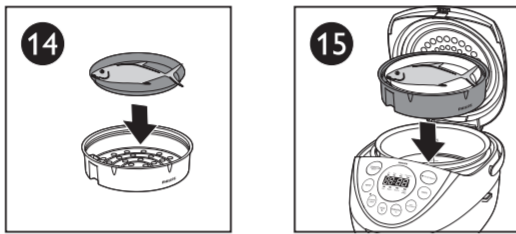
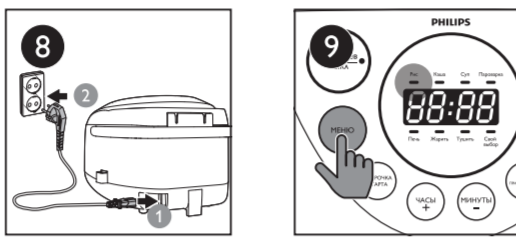
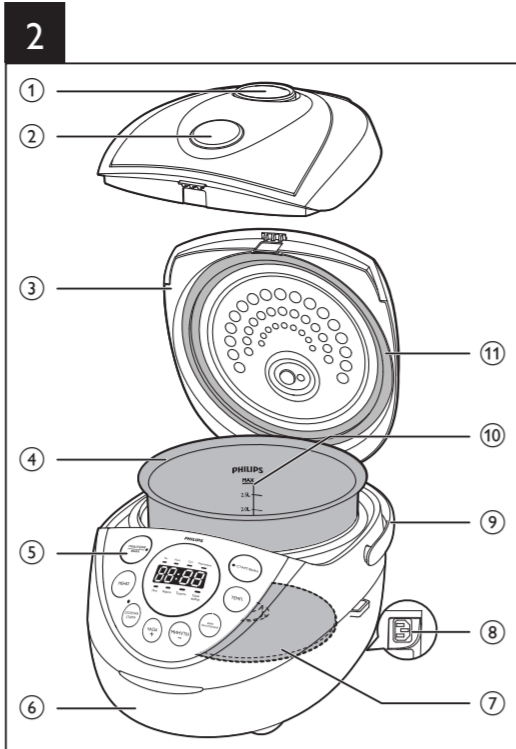

Изготовитель:
"Финипс Консьюмер Лайфстайл БВ", Туссенденен 4,
9206 АД, Драхтен, Нидерланды

Импортер на территории России и Таможенного Союза:
ООО "ФЭИ/ИПС", Российская Федерация, 123022, г.
Москва, ул. Сергея Макееева, д.13, тел. +7 495 961-1111

Сделано в Китае

Дата производства указана в серийном номере
устройства. Например, "ХР1А134700001" означает, что
изделие было произведено на 47-ой неделе 2013 года.

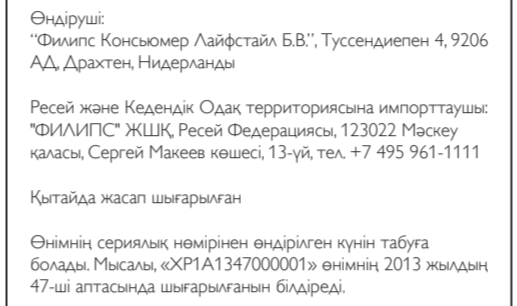

Өндүрүш:
"Финипс Консьюмер Лайфстайл БВ", Туссенденен 4, 9206
АД, Драхтен, Нидерланды

Ресей және Кеңеслік Одақ территориясына импорттаушы:
"ФЭИ/ИПС" ЖШС, Ресей Федерациясы, 123022, Москва,
улицы Сергей Макееев шоссе, 13-үй, тел. +7 495 961-1111

Қытайда жасалп шығарған

Өлшемің сериялық нөміріңен өндiрiс күнің табуға
болады. Мысалы, «ХР1А134700001» өнiмiң, 2013 жылдың
47-ші аптасында шығарылғанын білдіреді.

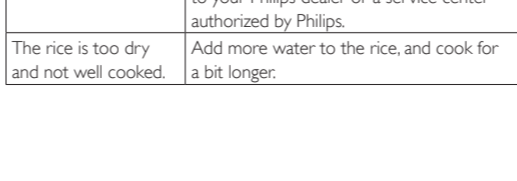
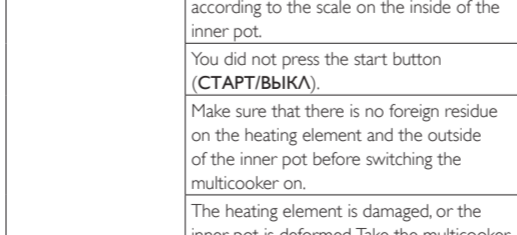
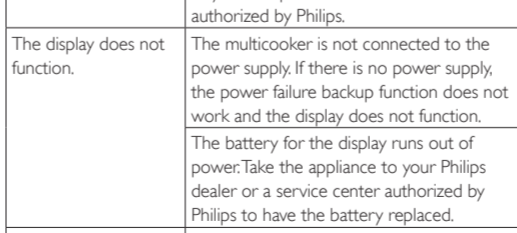
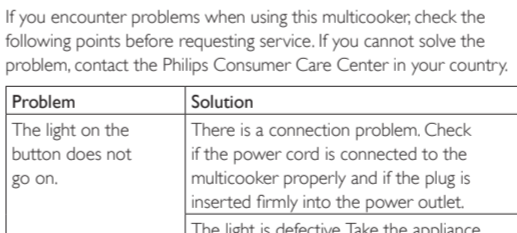
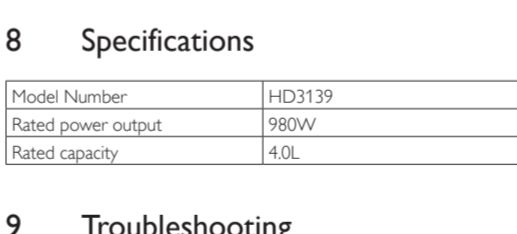
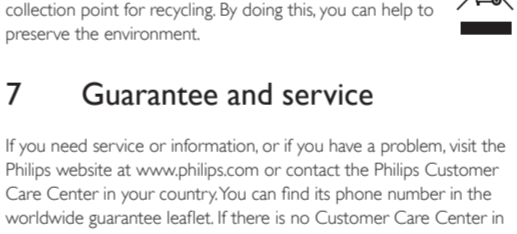
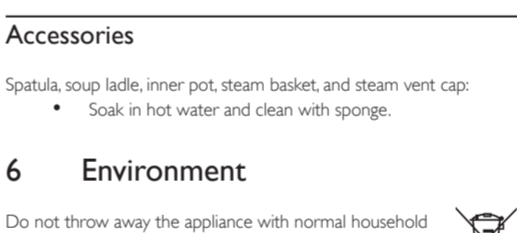
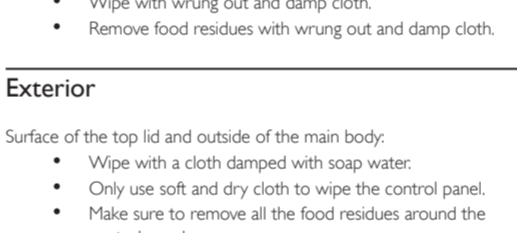
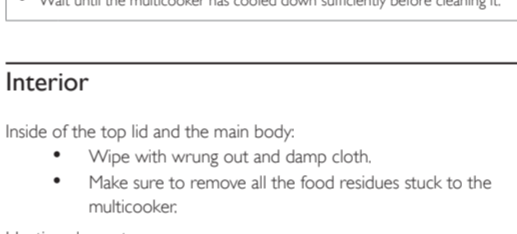
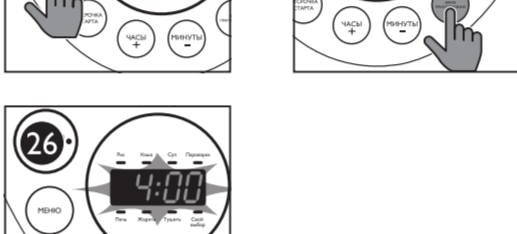

Problem	Solution
The multicooker does not switch to the keep-warm mode automatically.	You might have pressed the keep-warm button (ПОДОГРЕВ/ВЫКЛ) before pressing the start button (СТАРТ/ВЫКЛ). In this case the multicooker will be in standby mode after the cooking is finished. The temperature control is defective. Take the appliance to your Philips dealer or a service center authorized by Philips.
The rice is scorched.	You have not rinse the rice properly. Rinse the rice until the water runs clear.
Water spills out of the multicooker during cooking.	Make sure that you add water to the level indicated on the scale inside the inner pot that corresponds to the number of cups of rice used.
I cannot get to the desired cooking function.	Press the menu button (МЕНЮ) repeatedly to select the desired function as shown by the indicator.
Rice smells bad after cooking.	Clean the inner pot with some washing detergent and warm water. After cooking, make sure the steam vent cap, inner lid and inner pot is cleaned thoroughly.
Error message (E1, E2, E3, or E4) appears on the display.	There has been a power failure during cooking. Take the appliance to your Philips dealer or a service center authorized by Philips.

Қазақша

1 Көп функциялы тағам пісіріңізіңіз

Сатып алғаннан қарты болған және Philips компаниясына кош мекендіңіз
пен суды 1:4 пропорциясында қосынығыз да болады.

Philips ұсынатын қолдауды толық пайдалану үшін, өнімді www.philips.com/welcome торабында тіркеліңіз.

2 Қорап ішіндегі заттар (1-сурет)

Көп функциялы тағам пісірiсiштiң негiзгi бөлiгi	Ток сымы
Бу себетi	Өшсеуiшi шыны аяқ
Қалақша	Сорпа омақы
Пайдаланушы нұсқаулығы	Рецепттер
Қауіпсіздік жағсырмасы	Келісімді картасы

3 Шолу (2-сурет)

① Алынатын бу шығатын тесікке қақпалы	⑦ Қыздыру элементі
② Қақпалықтy шешу түймесі	⑧ Қуат розеткасы
③ Жоғарғы қақпалық	⑨ Тағам пісірiсiптiң тұтқасы
④ Ішкі ыдыс	⑩ Су деңгейiнiң көрсеткіштерi
⑤ Басқару панелі	⑪ Мәрмелiгiн сақина
⑥ Негізгі тұтқасы	

Басқару элементтеріне шолу (3-сурет)

Ⓜ Пісіру функциялары	Ⓜ Минут/азайту түймесі
Ⓜ Жымы сақтау/өшіру түймесі	Ⓜ Пісіру уақыты түймесі
Ⓜ Меню түймесі	Ⓜ Температура түймесі
Ⓜ Таймерді алдын ала орнату түймесі	Ⓜ Бастау бас тарту түймесі
Ⓜ Сағат/көбейту түймесі	Ⓜ Дисплей экраны

Функцияларға шолу

Функциялар	Әдепкі пісіру уақыты	Реттелетін пісіру уақыты	Алдын ала орнату уақыты	Әдепкі пісіру температура
Қуры (Рис)	40 мин.	/	1-24 сар.	130-140°C
Ботпа (Каша)	10 мин.	5 мин-2 сар.	1-24 сар.	95-100°C
Сорпа (Суп)	1 сар.	20 мин-4 сар.	1-24 сар.	90-100°C
Бу (Пароварка)	45 мин.	5 мин-2 сар.	1-24 сар.	90-100°C
Пісіру (Печь)	45 мин.	20 мин-2 сар.	1-24 сар.	100°C
Қуры (Жарить)	15 мин.	5-60 мин.	/	145-150°C
Бұқтыру (Тушить)	1 сар.	20 мин-10 сар.	1-24 сар.	85-90°C
Көпмен (Свой выбор)	2 сар.	5 мин-10 сар.	1-24 сар.	100°C

Есте сақтаңыз

- Пісіру және қорықу орнадалатын функциялар үшін пісіру температурасын реттеуге болады. Пісіретін және қорықу орнадалатын функциялар үшін 40°C пен 160°C аралығында температураны таңдау болды. Қыздыру 10°C.
- Пісіру басталғаннан кейін пісіру процесін тоқтату үшін бас тарту функциясын (СТАРТ/ВЫКЛ) басқы тұрығына қайтарыңыз, сонда көп функциялы тағам пісіріс күту режиміне өтеді.

4 Көп функциялы тағам пісірішті пайдалану

Алағашқы рет қолданар алдында

- Барлық қосалқы құралдарды ішкі ыдыстан шығарыңыз. Ішкі ыдыстың орман материалын алып тастаңыз.
- Көп функциялы тағам пісірішті бірінші рет пайдаланбастан бұрын оны білгірлеріңізді мұқият тазалаңыз. (Сүзгілер және техникалық қызмет көрсету тарауын қараңыз).

Есте сақтаңыз

- Көп функциялы тағам пісірішті пайдаланбастан бұрын барлық бөлшектерін толық келіңіз тексеріңіз.

Пісіруден бұрынғы сақтық шаралары

Көп функциялы тағам пісірішті пайдаланбастан бұрын келесі қадамдарды орындауыңыз керек:

- Жарманы берілген өлшеуіш шынымен өлшеңіз.
- Жарманы мұқият жуыңыз.
- Алдын ала жуылған жарманы ішкі ыдысқа салыңыз.
- Суды ішкі ыдыстың ішіндегі шкалада көрсетілген деңгейге дейін құйыңыз және жарманың бетін тепсітеңіз.
- Қақпалықтy ашу үшін қақпалықтy бастату түймесіңізді (4-сурет).

- Ішкі ыдыстың сыртын құрғатып сүртiңіз (5-сурет), одан кейiн ішкі ыдысты көп функциялы тағам пісірісін салыңыз (6-сурет). Ішкі ыдыстың ысыту элементіне дұрыс тиіп тұрғанын тексеріңіз.
- Көп функциялы тағам пісірішті қылғаны жабыңыз (7-сурет) және шаңы қуат розеткасына қосыңыз (8-сурет).

Есте сақтаңыз

- Жарма мен су пропорциясы туралы нәтижелерді реттеңіз қараңыз.
- Ішкі ыдыстың ыдыс бөлігіннен дөңгей тек жерінегіш болып табылады. Жарманы құрғып тұрған кезінде су деңгейін өзгертуге қарамай жарма арқанды реттеуге болмай.
- Ішкі ыдыстың сырты тазы және құрғақ өкіні және ысыту элементіне немесе магниттік қорғағыш бөлшек қақпалықтy жоқ өкінін тексеріңіз.

The heating element is damaged, or the inner pot is deformed. Take the multicooker to your Philips dealer or a service center authorized by Philips.

The rice is too dry and not well cooked.

Күшірті пісіру

- «Пісіруден бұрынғы сақтық шаралары» бөліміндегі қадамдарды орындаңыз.
- Мазр түймесін (МЕНЮ) күрші пісіру функциясы (Рис) таңдалғанша басыңыз (9-сурет).
- Бастау түймесін (СТАРТ/ВЫКЛ) пісіруді бастау үшін басыңыз (10-сурет).
- Пісіру аяқталғанда, 4 сигнал естісіз және таңдалған пісіру функциясының шамы өшеді.
- Көп функциялы тағам пісіріс жымы сақтау режиміне автоматты түрде өтеді.
→ Жымы сақтау көрсеткіші (ПОДОГРЕВ/ВЫКЛ) жаңанды (11-сурет).

Есте сақтаңыз

- Тұртын айналында кернеу тұрақты болмаса, көп функциялы тағам пісіріс күту режиміне ауысыңыз.
- Пісіру аяқталғаннан кейін құрғып ағарыстарыңа және жымық болуы үшін аяқтy мұқият неғуру үшін оны бірден қосыптыңыз.
- Пісіру нәтижелеріңізді бақыласты күрғыпты төменгі белгіні алып қолданыңыз мүмкін.

Ботпа пісіру

- «Пісіруден бұрынғы сақтық шаралары» бөліміндегі 1-ден 7-қадамға дейін орындаңыз.

Есте сақтаңыз

- Ішкі ыдыста көрсетілген өкіні және су деңгейіңізді асырмаңыз, себебі бұл көп функциялы тағам пісіріштiң тасуына себеп болуы мүмкін.

Кеңес

- Кемесі су деңгейіңізді көрсеткіштеріңізге басқа, ботпа пісіру үшін күрші пен суды 1:4 пропорциясында қосынығыз да болады.
- Мазр түймесін (МЕНЮ) ботпа функциясы (Каша) таңдалғанша басыңыз (12-сурет).
→ Басқа пісіру уақытын орнату үшін «Пісіру уақытын мен температурасын реттеу» тарауын қараңыз.
 - Бастау түймесін (СТАРТ/ВЫКЛ) пісіруді бастау үшін басыңыз (10-сурет).
 - Пісіру аяқталғанда, 4 сигнал естісіз және таңдалған пісіру функциясының шамы өшеді.
 - Көп функциялы тағам пісіріс жымы сақтау режиміне автоматты түрде өтеді.
→ Жымы сақтау көрсеткіші (ПОДОГРЕВ/ВЫКЛ) жаңанды (11-сурет).

Сорпа пісіру

- Ингредиенттер мен суды ішкі ыдысқа құйыңыз.
- «Пісіруден бұрынғы сақтық шаралары» бөліміндегі 6 және 7-қадамдарды орындаңыз.
- Мазр түймесін (МЕНЮ) сорпа жасау функциясы (Суп) таңдалғанша басыңыз (13-сурет).
→ Басқа пісіру уақытын орнату үшін «Пісіру уақытын мен температурасын реттеу» тарауын қараңыз.
- Бастау түймесін (СТАРТ/ВЫКЛ) пісіруді бастау үшін басыңыз (10-сурет).
- Пісіру аяқталғанда, бірнеше сигнал естісіз және таңдалған пісіру функциясының шамы өшеді.
- Көп функциялы тағам пісіріс жымы сақтау режиміне автоматты түрде өтеді.
→ Жымы сақтау көрсеткіші (ПОДОГРЕВ/ВЫКЛ) жаңанды (11-сурет).

Бұмен үтіктеу

- Ішкі ыдысқа біраз су құйыңыз.
- «Пісіруден бұрынғы сақтық шаралары» тарауында немесе бу табылғанына салыңыз.
- Егер бөлшек тарамен пайдаланып жатсаңыз, оны бу табылғанына салыңыз (14-сурет).
- Бу табылғанына ішкі ыдысқа салыңыз (15-сурет).
- «Пісіруден бұрынғы сақтық шаралары» бөліміндегі 6 және 7-қадамдарды орындаңыз.
- Мазр түймесін (МЕНЮ) бұмен пісіру функциясы (Пароварка) таңдалғанша басыңыз (16-сурет).
→ Басқа пісіру уақытын орнату үшін «Пісіру уақытын мен температурасын реттеу» тарауын қараңыз.
- Бастау түймесін (СТАРТ/ВЫКЛ) пісіруді бастау үшін басыңыз (10-сурет).
- Пісіру аяқталғанда, 4 сигнал естісіз және таңдалған пісіру функциясының шамы өшеді.
- Көп функциялы тағам пісіріс жымы сақтау режиміне автоматты түрде өтеді.
→ Жымы сақтау көрсеткіші (ПОДОГРЕВ/ВЫКЛ) жаңанды (11-сурет).
- Қақпалықтy ашып, бұланған тағамды тараменнен немесе бу себетінен абыайлан қараңыз.

Есте сақтаңыз

- Су мұқият бу нәзілділері тағамның келімені байланысты болды: бу нәзілділері суға бағарманыңыз.
- Ау үй қорғалған немесе қалыңнан пайдаланыңыз, себебі терілене мен бу нәзілділері өстік болды.

Пісіру

- Тағам мен ингредиенттерді ішкі ыдысқа салыңыз.
- «Пісіруден бұрынғы сақтық шаралары» бөліміндегі 6-қадамды орындаңыз.
- Ашаны қуат розеткасына қосыңыз.

Есте сақтаңыз

- Торт пісірген кезде, пісіру кезінде қақпалықтy жауып қойыңыз. Тортты 130°C-та және 45 минут пісіру әдетте жақсы пісіру нәтижесі береді.
- Торттың басқа тағам пісіріс кезде қақпалықтy ашып болуы мүмкін.
- Температура 130°C-тан жоғары болғанда, пісіру кезінде қақпалықтy ашу ұсынылады.

- Мазр түймесін (МЕНЮ) пісіру функциясы (Печь) таңдалғанша басыңыз (17-сурет).
→ Басқа пісіру уақытын орнату үшін «Пісіру уақытын мен температурасын реттеу» тарауын қараңыз.

- Бастау түймесін (СТАРТ/ВЫКЛ) пісіруді бастау үшін басыңыз (10-сурет).

- Пісіру аяқталғанда, 4 сигнал естісіз және таңдалған функция шамы өшеді.

Есте сақтаңыз

- Көп функциялы тағам пісіріс жымы сақтау режиміне автоматты түрде өтеді.
→ Жымы сақтау көрсеткіші (ПОДОГРЕВ/ВЫКЛ) жаңанды (11-сурет).

Есте сақтаңыз

- Көп функциялы тағам пісіріштің ішкі ыдысты алғанда, ау қорғалған немесе қалыңнан пайдаланыңыз, себебі ішкі ыдыс өстік болды.

Қуыру

- Тағам мен ингредиенттерді ішкі ыдысқа салыңыз.
- «Пісіруден бұрынғы сақтық шаралары» бөліміндегі 6-қадамды орындаңыз.
- Ашаны қуат розеткасына қосыңыз.
- Мазр түймесін (МЕНЮ) қуыру функциясы (Жарить) таңдалғанша басыңыз (18-сурет).
→ Басқа пісіру уақытын орнату үшін «Пісіру уақытын мен температурасын реттеу» тарауын қараңыз.

- Бастау түймесін (СТ

Сырты

Устіңи қақпақтың беті және негізі қорғустан сырты:

- Сабаңды сүмен ығалдандырғанда шүберекен сүртпең.
- Басқару панелін сурту ушін тек жұмсақ және құрғақ шүберекті пайдаланыңыз.
- Басқару панелінің айқасымалды бармақ тағам нақадтарын міндетті түрде кетіріңіз.

Қосақы құралдар

Ас үй қадағасы, сорпа омақы, шәкі ыдық, бу себеті және бу тескіші қадағасы:

- Ыстық суамаы, губкемен тазағаназ.

6 Қоршаған орта

Құрмыны өз қызметі көрсетіп тозғаннан кейін, нүдәлеткі үй қосағмен бірге тақтаға боямайды. Оны арнайы инап алуда жерге қайта енгізу мақсатына өткізеді. Солайшы қоршаған ортаны қорғаға көмектеседі.



7 Кепілік және қызмет көрсетуі

Қызмет немесе апарат қажет болса, я болмаса мәселе болса, www.philips.com Philips веб-сайтындағы кезінде проблемалар тұнғандасы қызмет көрсетуді сұрамастан бұрын немереді тексеріңіз. Проблема шешілмесе, өмізденді Philips тұтынушыларды қолауду орталығына хабарласыңыз. Осыан телефон нөмірін ануны жеңіл кепілдік парашасында табуға болады. Егер өміздіде тұтынушыларды қолауду көрсету орталығы болмаса, онда жергілікті Philips компаниясының дименіе барыңыз.

8 Техникалық деректер

Үлгі нөмірі	HD3139
Номиналды қуат шығысы	980 Вт
Номиналды сыйымдылық	4,0 Л

9 Ақауларды жою

Осы көп функциялы тағам пісірішті пайдалану кезінде проблемалар тұнғандасы қызмет көрсетуді сұрамастан бұрын немереді тексеріңіз. Проблема шешілмесе, өмізденді Philips тұтынушыларды қолауду орталығына хабарласыңыз.

Ақаулық	Шешімі
Түймәдені шам жанбайды.	Қосымша мәселелер бар. Құат сымның көп функциялы тағам пісіріске дұрыс қосылғанын және ашықты құат розеткасына мекпел тығылғанын тексеріңіз.
Жарық сәнік.	Құрмының Philips дименіе немесе Philips рұқсат еткен қызмет көрсету орталығына апарыңыз.
Дистейл жұмыс істемейді.	Көп функциялы тағам пісіріш құат көзіне қосылмаған. Қуат көзі жоқ, қуат ақауы кезінде сақтау функциясы жұмыс істемейді және дистейл жұмыс істемейді.
Дистейлді қосудың қажеті жоқ.	Көп функциялы тағам пісірішті қоспастан бұрын, ысыту элементіне және іші ыдыстан сыртқада ешқандай бөтен қаддікпен қоспауын тексеріңіз.
Ыдықты элементі зақымдалған немесе іші ыдық бұзылған.	Көп функциялы тағам пісірішті псіру аяқталғаннан кейін қуау режимінде болмауын тексеріңіз.
Көп функциялы тағам пісірішті қоспастан бұрын, ысыту элементіне және іші ыдыстан сыртқада ешқандай бөтен қаддікпен қоспауын тексеріңіз.	Ыдықты элементі зақымдалған немесе іші ыдық бұзылған.
Көп функциялы тағам пісірішті псіру аяқталғаннан кейін қуау режимінде болмауын тексеріңіз.	Жұмыс сақтау түймесін (СТАРТ/ВЫКЛ/ВЫКЛ) бастау түймесін (СТАРТ/ВЫКЛ/ВЫКЛ) бастас бұрын басқан болмауына мүмкін.
Бұл жағдайда көп функциялы тағам пісірішті псіру аяқталғаннан кейін қуау режимінде болмауын тексеріңіз.	Бұл жағдайда көп функциялы тағам пісірішті псіру аяқталғаннан кейін қуау режимінде болмауын тексеріңіз.
Күрші шықп болады.	Жеткілікті су жоқ, іші ыдыстан шығиделі шкағада сай су қайнаы.
Күрші тым құрғақ және дүрсіс пісіспен.	Күршіне небөрік су қайнағы және ұзықтау пісіріңіз.
Көп функциялы тағам пісірішті жылы сақтау режиміне автоматты түрде ауыспайды.	Жұмыс сақтау түймесін (СТАРТ/ВЫКЛ/ВЫКЛ) бастау түймесін (СТАРТ/ВЫКЛ/ВЫКЛ) бастас бұрын басқан болмауына мүмкін.
Күрші күйін кеткен.	Күршіні дұрыстап шаймағыңыз. Күршіш су тазартарына шаймағыңыз.
Пісіру кезінде көп функциялы тағам пісірілген су ағады.	Пайдаланымнан күрші мөлшеріне сай суды іші ыдыстан шығиделі шкағада мекіретінен денгейіне дейін қайынаңызды тексеріңіз.
Қажетті пісіру функциясына өте амаймын.	Қорсетілші арқымы қорсетілгендей қадметкі функцияны таңдау үшін мәзір түймесін (МЕНЮ) қайталап басыңыз.
Пісіруден кейін күршітен жамаң иіс шығады.	Іші ыдысты біраз уақыт тазартыңыз және жылы сүмен тазағаназ.
Пісіруден кейін күршітен жамаң иіс шығады.	Іші ыдысты біраз уақыт қақпақты, іші қақпақты және іші ыдысты міндетті түрде мұяйтп тазағаназ.
Дистейлде қате хабары (E1, E2, E3 немесе E4) пайда болады.	Пісіру кезінде қуат ақауы орын алған. Құрмының Philips дименіе немесе Philips рұқсат еткен қызмет көрсету орталығына апарыңыз.

Русский

1 Мультиварка

Подарившись с покупкой и приветствуем вас в клубе Philips!
Чтобы воспользоваться всеми преимуществами подарков Philips, зарегистрируйте приобретенное устройство на сайте www.philips.com/welcome.

2 Комплект поставки (рис. 1)

Мультиварка	Шнур питания
Паровая корзина	Мерный стакан
Лопатка	Половник для супа
Руководство пользователя	Книга рецептов
Инструкция по технике безопасности	Гарантийный талон

3 Описание (рис. 2)

1 Съемная крышка	7 Нагревательный элемент
2 Кнопка открытия крышки	8 Разъем кабеля питания
3 Верхняя крышка	9 Ручка мультиварки
4 Внутренняя чаша	10 Индикатор уровня воды
5 Панель управления	11 Уплотнительное кольцо
6 Основной корпус	

Описание элементов управления (рис. 3)

16 Автоматические программы	17 Кнопка установки минут/уменьшения значения
18 Кнопка индикации подогрева и его отключения	18 Кнопка выбора времени приготовления
19 Кнопка меню	19 Кнопка выбора температуры
20 Кнопка отсрочки старта	20 Кнопка включения/отмены
21 Кнопка установки часов/увеличения значения	21 Дисплей

Обзор функций

Функция	Время приготовления по умолчанию	Регулируемое время приготовления	Время отсрочки старта	Температура приготовления по умолчанию
Рис	40 мин.	5 мин.—/ —	1—24 ч.	130—140 °С
Каша	10 минут	5 мин.—/ —	1—24 ч.	95—100 °С
Суп	4 ч.	20 мин.—/ —	1—24 ч.	90—100 °С
Паровая	45 мин.	5 мин.—/ —	1—24 ч.	90—100 °С
Пель	45 мин.	20 мин.3 ч.	1—24 ч.	100 °С
Жарить	15 мин.	5—40 мин.	—	145—150 °С
Тушить	1 час	20 мин.-10 ч.	1—24 ч.	85—90 °С
Свой выбор	2 ч.	5 мин.—10 ч.	1—24 ч.	100 °С

Применение

- Можно настраивать температуру для функции приготовления овощей и фруктов режимом. Можно выбрать температуру для функции приготовления овощей и фруктов режимом в диапазоне от 40 °С до 160 °С. Шаг изменения температуры составляет 10 °С.
- После запуска процесса приготовления для отключения программы нажмите кнопку отмены (СТАРТ/ВЫКЛ), мультиварка перейдет в режим ожидания.

4 Использование мультиварки

Перед первым использованием

- Измените все принадлежности из внутренней чашки. Снимите с внутренней чашки уплотнительные материалы.
- Тщательно очистите все детали мультиварки перед первым использованием (см. главу "Очистка и уход").

Применение

- Перед использованием мультиварки убедитесь, что все части абсолютно сухие.

Подготовка к работе

Перед использованием мультиварки выполните следующие действия.

- Измерьте количество крупы с помощью прилагаемого мерного стакана.
- Тщательно промойте крупу.
- Поместите предварительно промытую крупу во внутреннюю чашу.
- Добавьте воду до уровня, указанного на шкале во внутренней чаше, и равномерно распределите крупу.
- Откройте крышку, нажав соответствующую кнопку (рис. 4).
- Протрите наружу внешнюю поверхность внутренней чашки (рис. 5), установите чашу в мультиварку (рис. 6). Убедитесь, что внутренняя чаша касается нагревательного элемента должным образом.
- Закройте крышку мультиварки (рис. 7), вставьте сетевую вилку в розетку электросети (рис. 8).

Применение

- Подробности о соотношении количества крупы и воды см. в разделе "Уровень, отмеченный во внутренней чаше, является рекомендацией. Объем воды можно изменять в соответствии с типом крупы и вашими предпочтениями.
- Убедитесь, что внешняя поверхность внутренней чашки является сухой и чистой, а на нагревательном элементе и магнитном соединении отсутствуют загрязнения.

Приготовление риса

- Следуйте инструкциям в главе "Подготовка к работе".
- С помощью кнопки меню (**МЕНЮ**) выберите функцию приготовления риса (**Рис**) (рис. 9).
- Нажмите кнопку включения (СТАРТ/ВЫКЛ) для запуска процесса приготовления (рис. 10).
- По окончании приготовления прозвучит 4 звуковых сигнала, индикатор выбранной функции погаснет.
- Мультиварка автоматически перейдет в режим подогрева.
 - Зажорит индикатор режима подогрева **(ПОДОГРЕВ/ВЫКЛ)** (рис. 11).

Применение

- Если в вашем регионе в сети необходимо перейти напряжения, чаша мультиварки может переключиться.
- По окончании приготовления сразу же перемешайте рис, чтобы разрыхлить его и выпарить лишнюю жидкость. Это позволит получить более рассыпчатый рис.
- В зависимости от условий приготовления готовый рис может стать колотистым.

Приготовление каши

- Следуйте шагам 1 — 7 в главе "Подготовка к работе".

Применение

- Во избежание перелопачивания мультиварки не превышайте максимальный уровень воды, указанный во внутренней чаше.

Совет

- Панель управления требует регулярной воды для приготовления каша можно также использовать крупу и воду в пропорции 1:4.

- С помощью кнопки меню (**МЕНЮ**) выберите функцию приготовления каши (**Каша**) (рис. 12).
 - Чтобы задать другое время приготовления, см. главу "Изменение времени и температуры приготовления".
- Нажмите кнопку включения (СТАРТ/ВЫКЛ) для запуска процесса приготовления (рис. 10).
- По окончании приготовления прозвучит 4 звуковых сигнала, индикатор выбранной функции погаснет.
- Мультиварка автоматически перейдет в режим подогрева.
 - Зажорит индикатор режима подогрева **(ПОДОГРЕВ/ВЫКЛ)** (рис. 11).

Приготовление супа

- Положите ингредиенты во внутреннюю чашу.
- Следуйте шагам 6 и 7 в главе "Подготовка к работе".
- С помощью кнопки меню (**МЕНЮ**) выберите функцию приготовления супа (**Суп**) (рис. 13).
 - Чтобы задать другое время приготовления, см. главу "Изменение времени и температуры приготовления".
- Нажмите кнопку включения (СТАРТ/ВЫКЛ) для запуска процесса приготовления (рис. 10).
- По окончании приготовления прозвучит несколько звуковых сигналов, индикатор выбранной функции погаснет.
- Мультиварка автоматически перейдет в режим подогрева.
 - Зажорит индикатор режима подогрева **(ПОДОГРЕВ/ВЫКЛ)** (рис. 11).

Пароварка

- Налейте воду во внутреннюю чашу.
- Поместите продукты для приготовления на пару на тарелку или в поддон пароварки.
- При использовании отдельной тарелки поместите ее в поддон пароварки (рис. 14).
- Поставьте поддон пароварки во внутреннюю чашу (рис. 15).
- Следуйте шагам 6 и 7 в главе "Подготовка к работе".
- С помощью кнопки меню (**МЕНЮ**) выберите функцию приготовления на пару (**Пароварка**) (рис. 16).
 - Чтобы задать другое время приготовления, см. главу "Изменение времени и температуры приготовления".
- Нажмите кнопку включения (СТАРТ/ВЫКЛ) для запуска процесса приготовления (рис. 10).
- По окончании приготовления прозвучит 4 звуковых сигнала, индикатор выбранной функции погаснет.
- Мультиварка автоматически перейдет в режим подогрева.
 - Зажорит индикатор режима подогрева **(ПОДОГРЕВ/ВЫКЛ)** (рис. 11).
- Откройте крышку и аккуратно извлеките продукты из тарелки или паровой корзины.

Применение

- Количество воды зависит от количества продуктов в лотке для приготовления на пару: Не погружайте лоток для приготовления на пару в воду.
- Используйте кухонную тряпку или ткань так как тарелка и поддон очень горячие.

Выпечка

- Положите ингредиенты во внутреннюю чашу.
- Следуйте инструкциям в шаге 6 главы "Подготовка к работе".
- Подключите сетевую вилку к электросети.

Применение

- При выпечке тортов крышка должна быть закрыта. Оптимальной для выпечки считается температура 130 °С и время приготовления 45 минут.
- При выпечке других изделий крышка должна быть открыта.
- Во время приготовления рекомендуется открывать крышку, если температура превышает 130 °С.

- С помощью кнопки меню (**МЕНЮ**) выберите функцию выпечки (**Пельи**) (рис. 17).
 - Чтобы задать другое время приготовления, см. главу "Изменение времени и температуры приготовления".
- Нажмите кнопку включения (СТАРТ/ВЫКЛ) для запуска процесса приготовления (рис. 10).
- По окончании приготовления выпечки прозвучит 4 звуковых сигнала, индикатор выбранной функции погаснет.
- Мультиварка автоматически перейдет в режим подогрева.
 - Зажорит индикатор режима подогрева **(ПОДОГРЕВ/ВЫКЛ)** (рис. 11).

Применение

- Изменяя внутреннюю емкость из мультиварки, пожалуйста используйте рукавицы или прихватки! — емкость сильно нагревается.

Жарка

- Положите ингредиенты во внутреннюю чашу.
- Следуйте инструкциям в шаге 6 главы "Подготовка к работе".
- Подключите сетевую вилку к электросети.
- С помощью кнопки меню (**МЕНЮ**) выберите функцию обжаривания (**Жарить**) (рис. 18).
 - Чтобы задать другое время приготовления, см. главу "Изменение времени и температуры приготовления".
- Нажмите кнопку включения (СТАРТ/ВЫКЛ) для запуска процесса приготовления (рис. 10).
- По окончании приготовления прозвучит 4 звуковых сигнала, индикатор выбранной функции погаснет.
- Мультиварка автоматически перейдет в режим подогрева.
 - Зажорит индикатор режима подогрева **(ПОДОГРЕВ/ВЫКЛ)** (рис. 11).

Применение

- В режиме обжаривания не направляйте прибор верхней крышкой.
- Во время приготовления рекомендуется открывать крышку, если температура превышает 130 °С.

ушение

- Положите ингредиенты во внутреннюю чашу.
- Следуйте шагам 6 и 7 в главе "Подготовка к работе".
- С помощью кнопки меню (**МЕНЮ**) выберите функцию тушения (Тушить) (рис. 19).
 - Чтобы задать другое время приготовления, см. главу "Изменение времени и температуры приготовления".
- Нажмите кнопку включения (СТАРТ/ВЫКЛ) для запуска процесса приготовления (рис. 10).
- По окончании приготовления прозвучит 4 звуковых сигнала, индикатор выбранной функции погаснет.
- Мультиварка автоматически перейдет в режим подогрева.
 - Зажорит индикатор режима подогрева **(ПОДОГРЕВ/ВЫКЛ)** (рис. 11).

Ручной

Для настройки времени и времени приготовления можно воспользоваться ручным режимом.

- Положите ингредиенты во внутреннюю чашу.
- Следуйте шагам 6 и 7 в главе "Подготовка к работе".
- С помощью кнопки меню (**МЕНЮ**) выберите функцию приготовления в ручном режиме (**Свой выбор**) (рис. 20).
 - Чтобы задать другое время приготовления, см. главу "Изменение времени и температуры приготовления".
- Нажмите кнопку включения (СТАРТ/ВЫКЛ) для запуска процесса приготовления (рис. 10).
- По окончании приготовления прозвучит 4 звуковых сигнала, индикатор выбранной функции погаснет.
- Мультиварка автоматически перейдет в режим подогрева.
 - Зажорит индикатор режима подогрева **(ПОДОГРЕВ/ВЫКЛ)** (рис. 11).

Применение

- Во время приготовления еды при температуре ниже 70 °С следует выключить режим поддержания температуры перед началом приготовления.
- В ручном режиме при выборе температуры выше 130 °С верхняя крышка во время приготовления должна быть открыта.

Режим подогрева

В мультиварке предусмотрена функция простого управления режимом поддержания температуры.
Если после выбора функции приготовления с помощью кнопки меню (**МЕНЮ**) нажать кнопку включения (СТАРТ/ВЫКЛ), загорится индикатор режима подогрева. После окончания приготовления мультиварка перейдет в режим подогрева.
Не нажата кнопка включения (СТАРТ/ВЫКЛ).
Перед включением мультиварки убедитесь, что на нагревательном элементе и внешней поверхности внутренней чашки нет загрязнений.
Положив на нагревательный элемент или деформированную внутреннюю емкость, для проверки мультиварки обратитесь в торговую организацию или авторизованный сервисный центр Philips.
Добавьте больше воды, увеличьте время приготовления.

Применение

- Для перехода в режим подогрева в режиме ожидания нажмите кнопку режима подогрева **(ПОДОГРЕВ/ВЫКЛ)**.
- Для перехода в режим ожидания в режиме поддержания температуры нажмите кнопку режима подогрева **(ПОДОГРЕВ/ВЫКЛ)**.

Изменение времени и температуры приготовления

Время приготовления можно изменить для всех функций, кроме функции приготовления риса; температуру приготовления можно изменить для функций выпечки и ручных режимов. Допустимые значения времени см. в таблице "Обзор функций".

После выбора функции приготовления с помощью кнопки меню на дисплее отобразится заданное по умолчанию время.

- Чтобы выбрать другое время приготовления, нажмите кнопку выбора времени приготовления (**ВРЕМЯ ПРИГОТОВЛЕНИЯ**) (рис. 21). На дисплее начнется мигать время приготовления, установленное по умолчанию.
- Нажмите кнопку установки значения часа (**ЧАСЫ +**), чтобы установить значение часа (рис. 22).
- Нажмите кнопку установки значения минут (**МИНУТЫ -**), чтобы установить значение минут (рис. 23).
- Чтобы установить другое время приготовления, нажмите кнопку нагрева (**ТЕМП**) (рис. 24), на дисплее начнется мигать значение температуры, установленное по умолчанию.
- С помощью кнопки увеличения (**ЧАСЫ +**) или уменьшения значения (**МИНУТЫ -**) выберите температуру приготовления (рис. 25).

Функция отсрочки старта для включения в заданное время

Функция отсрочки старта можно выбрать для всех режимов приготовления, кроме режима обжаривания.

- Следуйте шагам 6 и 7 в главе "Подготовка к работе".
- С помощью кнопки меню (**МЕНЮ**) выберите функцию приготовления.
- Нажмите кнопку отсрочки старта (**ОТСРОЧКА СТАРТА**), и на дисплее начнется мигать время отсрочки, установленное по умолчанию (рис. 26).
- Установить время отсрочки старта можно с помощью кнопок установки значения часа (**ЧАСЫ +**) и минут (**МИНУТЫ -**).
- Нажмите кнопку включения (СТАРТ/ВЫКЛ), чтобы подтвердить заданное время отсрочки (рис. 10).
- По истечении установленного времени приготовления будет завершено. Прозвучит 4 звуковых сигнала, индикатор выбранной функции погаснет.
- Мультиварка автоматически перейдет в режим подогрева.
 - Зажорит индикатор режима подогрева **(ПОДОГРЕВ/ВЫКЛ)** (рис. 11).

Применение

- Функция отсрочки старта недоступна для режима обжаривания.
- Кнопка отсрочки старта не работает в режиме ожидания.

5 Очистка и уход

Применение

- Перед тем как приступить к очистке, отключите мультиварку от сети.
- Перед началом очистки дождитесь, пока мультиварка остынет.

Уход за внутренними поверхностями

Внутренняя поверхность верхней крышки и корпуса.

- Протрите слегка влажной тканью.
- Обязательно удалите все приставшие остатки пищи.

Нагревательный элемент.

- Протрите слегка влажной тканью.
- Удалите остатки пищи слегка влажной тканью.

Уход за внешними поверхностями

Поверхность верхней крышки и внешняя поверхность корпуса.

- Протрите тканью, смоченной мыльной водой.
- Для очистки панели управления используйте только мягкую сухую ткань.
- Тщательно удалите остатки пищи вокруг кнопок управления.

Аксессуары

Лопатка, половник для супа, внутренняя емкость паровая корзина и крышка отсрочки выхода пара.

- Застежка в горной воде и очистите губкой.

6 Защита окружающей среды

После окончания срока службы не выбрасывайте прибор вместе с бытовыми отходами. Передайте его в специализированный пункт для дальнейшей утилизации. Таким образом вы поможете защитить окружающую среду.

7 Гарантия и обслуживание

Если вам требуется обслуживание прибора или дополнительная информация, а также в случае возникновения проблем посетите веб-сайт Philips, расположенный по адресу www.philips.com, или обратитесь в центр поддержки потребителей Philips в вашей стране.
Если телефонный номер можно найти в гарантийном буклете. Если в вашей стране нет центра поддержки потребителей Philips, обратитесь по месту приобретения изделия.

8 Характеристики

Номер модели	HD3139
Расчетная выходная мощность	980 Вт
Номинальная емкость	4 л

9 Устранение неисправностей

При возникновении неполадок в процессе использования мультиварки перед обращением в сервисную службу проверьте следующие. Если устранить неполадку не удается, обратитесь в центр поддержки потребителей Philips в вашей стране.

Проблема	Решение
Не загорается индикатор кнопки.	Неправильное подключение. Убедитесь, что сетевой шнур правильно подключен к мультиварке, а сетевая вилка плотно установлена в розетку электросети. Индикатор негравит. Отснесите прибор в торговую организацию или авторизованный сервисный центр Philips.
Не работает дисплей.	Мультиварка не подключена к источнику питания. При отсутствии электроснабжения не срабатывает функция возобновления работы, не работает дисплей.

Элемент питания дисплея разряжен. Для замены элемента питания обратитесь в торговую организацию Philips или авторизованный сервисный центр Philips.	Добавлено недостаточно воды. Добавьте воду в соответствии со шкалой, указанной во внутренней чаше.
Не нажата кнопка включения (СТАРТ/ВЫКЛ).	Не нажата кнопка включения (СТАРТ/ВЫКЛ).
Перед включением мультиварки убедитесь, что на нагревательном элементе и внешней поверхности внутренней чашки нет загрязнений.	Перед включением мультиварки убедитесь, что на нагревательном элементе и внешней поверхности внутренней чашки нет загрязнений.
Положив на нагревательный элемент или деформированную внутреннюю емкость, для проверки мультиварки обратитесь в торговую организацию или авторизованный сервисный центр Philips.	Добавьте больше воды, увеличьте время приготовления.
Рис пересушен и недоеварен.	