

# B-FIX

**bellelli**  
MADE IN ITALY

IT. Seggiolino per Bicicletta - Fissaggio Anteriore

EN. Baby Seat for Bicycle - Front Mounting





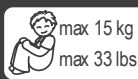

FR. Porte Bébé pour Bicyclette - Fixation Frontale

DE. Kindersitz - Befestigung Vorn

ES. Portabebé para Bicicletas - Fijación Frontal

PL. Dziecięcy Fotelik Rowerowy - Mocowanie z Przodu

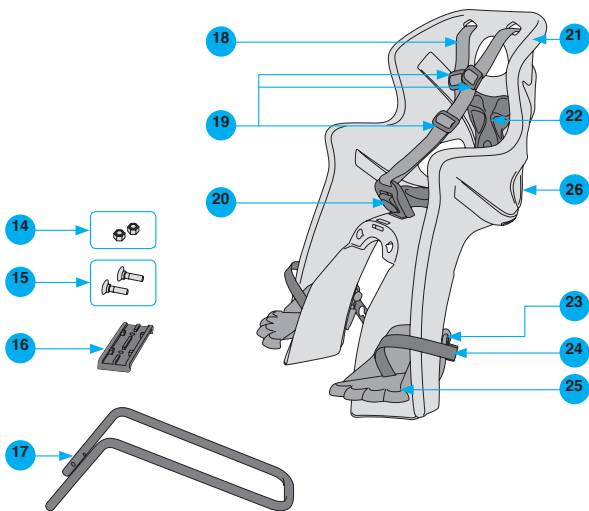
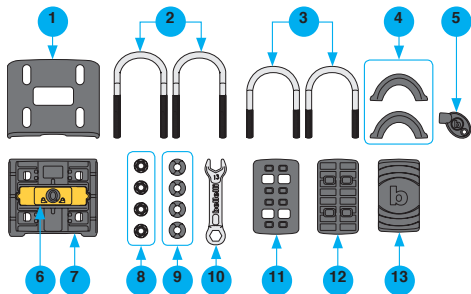

		
33-37 mm 1.30"-1.45"	28-32 mm 1.10"-1.26"	38-40 mm 1.50"-1.57"
		
50-60 mm 1.96"-2.36"	45-50 mm 1.77"-1.96"	40-45 mm 1.57"-1.77"

**A**

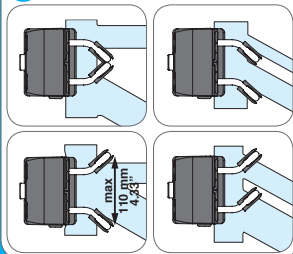
**B****C1**

28-32 mm  
1.10"-1.26"

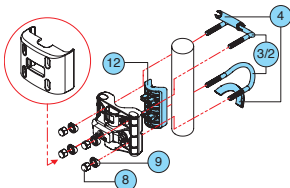
**C2**

33-37 mm  
1.30"-1.45"

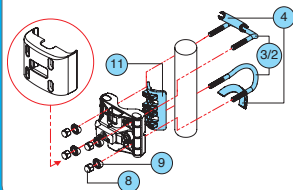
**C3**

38-40 mm  
1.50"-1.57"

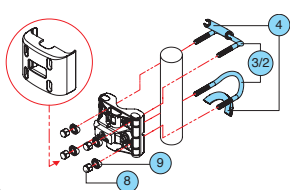
**C4**

45-50 mm  
1.77"-1.96"

40-45 mm  
1.57"-1.77"

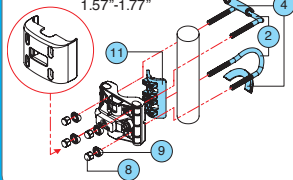
**C5**

50-60 mm  
1.96"-2.36"

45-50 mm  
1.77"-1.96"

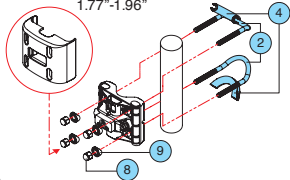

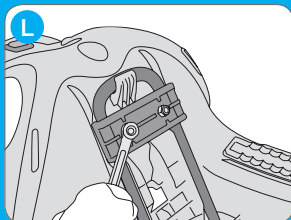
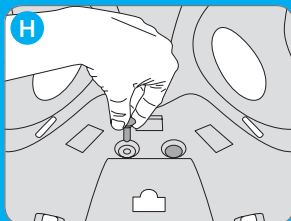
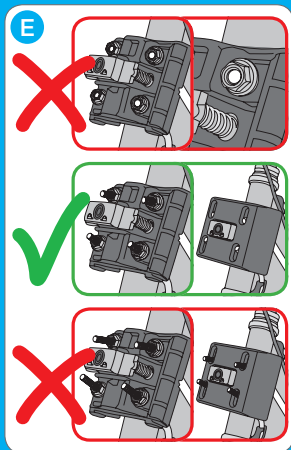
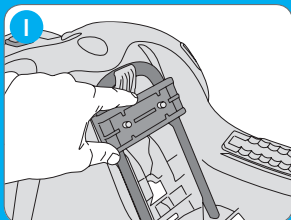
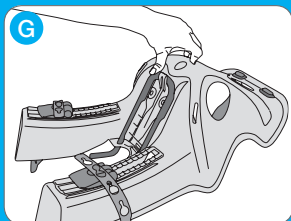
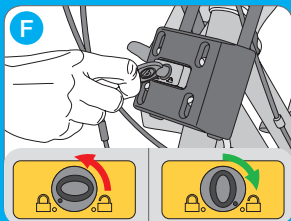
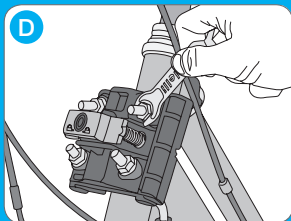

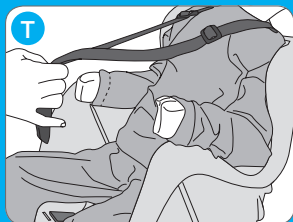
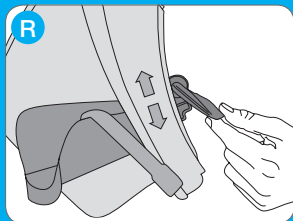
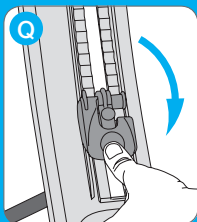
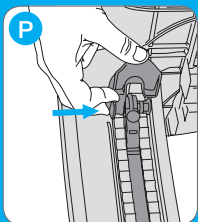
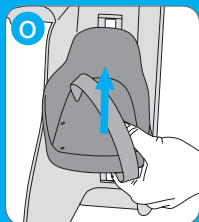
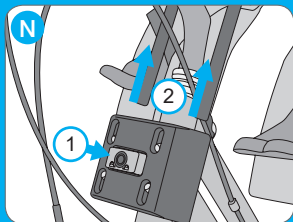
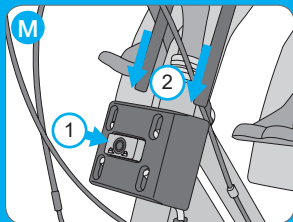

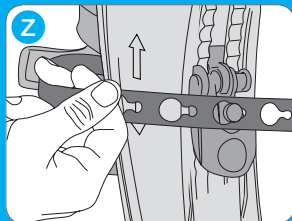
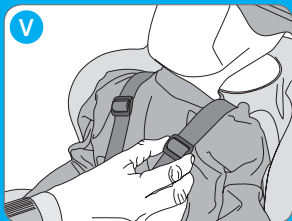

# WASHING INSTRUCTIONS



	<b>IT</b>	<i>08</i>
	<b>EN</b>	<i>14</i>
	<b>FR</b>	<i>20</i>
	<b>DE</b>	<i>20</i>
	<b>ES</b>	<i>26</i>
	<b>PL</b>	<i>32</i>

## SEGGIOLINO ANTERIORE B-FIX - IT

Congratulazioni e grazie per aver acquistato il nuovo seggiolino bici. Se desiderate informazioni su altri prodotti Bellelli, consultate la nostra pagina web [www.bellelli.com](http://www.bellelli.com).

Le presenti istruzioni valgono esclusivamente per i seggiolini anteriori Bellelli.

Prima del montaggio e dell'uso, leggere attentamente le rispettive istruzioni. Non montare il seggiolino seguendo semplicemente le illustrazioni in copertina.

Conservare le istruzioni per un'eventuale consultazione futura.

### AVVERTENZE

**ATTENZIONE:** Il seggiolino è stato progettato esclusivamente per il trasporto di un bambino. Non appesantire il seggiolino con ulteriori carichi. Gli eventuali carichi da trasportare devono essere posizionati sul retro della bicicletta, utilizzando altri supporti, ad esempio un portapacchi posteriore.

**ATTENZIONE:** E' proibita qualunque modifica al seggiolino ed ai suoi supporti. Il produttore o il commerciante declinano ogni responsabilità per eventuali danni derivanti da modifiche.

**ATTENZIONE:** La manovrabilità della bicicletta può essere influenzata in modo significativo dalla presenza di un bimbo sul seggiolino, soprattutto per quanto riguarda l'equilibrio, la sterzata e la frenata.

**ATTENZIONE:** Non lasciare mai la bicicletta incustodita con un bambino sul seggiolino.

**ATTENZIONE:** Non utilizzare mai il seggiolino nel caso una qualunque delle sue componenti e/o di quelle della bicicletta siano difettose o mancanti. Contattare il produttore o rivenditore per procurarsi eventuali pezzi di ricambio. A seguito di incidenti, sostituire il seggiolino in ogni sua parte, sebbene non mostri danni evidenti.

### INFORMAZIONI GENERALI SUL MONTAGGIO

Il seggiolino anteriore per bambini deve essere collocato tra il guidatore e il manubrio.

Installare il seggiolino nella direzione di marcia.

Il fissaggio si adatta a telai a sezione rotonda nonché ad una varietà di telai a sezione ovale.

Leggere attentamente il paragrafo "Montaggio del supporto".

Il seggiolino è dotato di un sistema di montaggio a forcella di supporto.

Utilizzare il seggiolino per biciclette 26" - 28", che supportano carichi supplementari da almeno 18 kg (39.7 lb). Consultare il manuale della bicicletta o il proprio rivenditore di fiducia.

Allacciare sempre la cintura di sicurezza al bambino e le cinghie dei poggiatesta. Verificare accuratamente e regolarmente che il bambino sia adeguatamente assicurato al seggiolino. Leggere attentamente il paragrafo "Mettere a sedere il bambino sul seggiolino".

Montare il seggiolino inclinandolo all'indietro. Inclinare leggermente verso il retro, per trattenere meglio il bambino.

Dopo il montaggio del seggiolino, controllare periodicamente la bicicletta, prestando particolare attenzione agli pneumatici, ai freni e ai fanali.

### INFORMAZIONI GENERALI SULL'UTILIZZO

Prima di utilizzare il prodotto, informarsi sul codice stradale del paese in cui verrà utilizzato.

Il seggiolino anteriore per biciclette è adatto per bambini con un peso massimo di 15 kg (33lb). Non utilizzare il seggiolino qualora il peso del bambino superi quello consentito.



Verificare periodicamente che il peso del bambino non superi tale limite.

Utilizzarlo solo per bambini in grado di stare seduti da soli e senza aiuto per un periodo di tempo prolungato (dall'età di 9 mesi circa).

Non utilizzarlo su moto, scooter, motorini, biciclette da corsa e biciclette dotate di sospensioni.

Non utilizzare il seggiolino su biciclette elettriche. L'uso del seggiolino è consentito sulle biciclette a pedalata assistita (Pedelec).

Verificare che nessun arto o nessun indumento del bambino o del guidatore restino impigliati nelle parti mobili della bicicletta o del seggiolino (ad esempio nei freni o nei raggi della ruota o nelle molle della sella). Controllare che il bambino non possa infilare le dita fra le molle della sella. Usare un coprisella o una sella provvista di molle interne. Controllare quest'aspetto man mano che il bambino cresce.

Verificare che il bambino non riesca ad infilare né le dita né i piedi nei raggi della ruota.

Verificare che il bambino non riesca a raggiungere componenti taglienti o appuntite (ad esempio cavi sfilacciati dei freni).

Verificare che il bambino sia vestito adeguatamente con indumenti più pesanti di quelli del guidatore e sia convenientemente protetto in caso di pioggia.

Fate indossare al bambino un casco omologato di misura adeguata (in alcuni paesi l'uso del casco è obbligatorio; consultare il codice stradale del paese in cui verrà utilizzato).

Non trasportare mai due bambini contemporaneamente.

Il guidatore della bicicletta deve avere almeno 16 anni.

Allacciare tutte le cinture, anche se non si trasporta nessun bambino.

Verificare che le cinture non urtino le ruote o le altre parti mobili della bicicletta, sia che il bambino sia a bordo sia che non lo sia.

Verificare sempre, prima di mettere a sedere il bambino sul seggiolino che quest'ultimo non scotti (ciò può verificarsi per esempio se il seggiolino è stato esposto alla luce solare diretta).

Smontare il seggiolino dalla bicicletta ogniqualvolta lo si deve trasportare attaccato all'esterno di un veicolo (es. sul tettuccio di un'automobile, su un rimorchio o sul retro di una roulotte/camper). Il flusso d'aria potrebbero danneggiare il seggiolino o gli attacchi alla bicicletta causando un incidente.

**ATTENZIONE:** La manovrabilità del manubrio può essere limitata a causa del seggiolino. Sostituire il manubrio quando l'angolo di sterzo diventa inferiore ai 45° su ogni lato a causa del seggiolino.

## MONTAGGIO DEL SEGGIOLINO

**ATTENZIONE:** Non eseguire le operazioni di montaggio quando il bambino è seduto sul seggiolino. Normalmente la boccola (13) non è necessaria per il montaggio del supporto di fissaggio del seggiolino anteriore alla bicicletta. Tuttavia è consigliabile conservarla per un uso successivo del supporto durante il montaggio del seggiolino Bellelli sul retro della bicicletta. Per questa modalità di montaggio seguire le istruzioni fornite con il seggiolino posteriore.

Togliere il portapacchi o il cestino dalla bicicletta, se essi intralciano il montaggio del seggiolino.

### Montaggio del supporto

Individuare sulla bicicletta il punto di fissaggio del supporto.

Consultare le figure C1, C2, C3, C4, C5 ed identificare le componenti necessarie per il montaggio del supporto (Fig. A).

Inserire le guarnizioni (4) nelle due viti di ferro (2 o 3). La scelta della coppia di viti corretta nonché

dei componenti adatti dipende dal telaio della bicicletta, come mostrato nelle figure C1, C2, C3, C4, C5. Conservare le coppie di viti ed i componenti inutilizzati per una possibile installazione degli attacchi. Non fare confusione tra le due coppie di viti.

Entrambe le coppie possono essere avvitate in quattro diverse combinazioni (Fig. B). Scegliere la combinazione adatta per il telaio della bicicletta sulla quale va montato il supporto.

Le combinazioni illustrate nelle figure C1, C2, C3 sono equivalenti. La scelta appropriata di tali combinazioni dipende esclusivamente dalla forma e dalle dimensioni del telaio.

**NOTA:** La procedura corretta di montaggio prevede che i dadi, dopo essere stati avvitati, circondino completamente il loro filetto, in altre parole che non vi siano spazi all'interno dei dadi. Se ciò non avviene, il supporto non è correttamente avvitato. Inoltre le viti, dopo il fissaggio del supporto e l'inserimento della copertura, devono sporgere solo limitatamente (vedi fig. E).

Posizionare il supporto (7) sul telaio della bicicletta, facendo attenzione a che le due aperture, che serviranno per il successivo inserimento della forcella di sostegno, siano rivolte verso l'alto.

**ATTENZIONE:** Non montare il supporto sull'asta del manubrio.

**ATTENZIONE:** Mettere il supporto in direzione di marcia (pulsante giallo, orientato verso il lato anteriore della bicicletta).

Stringere leggermente i dadi in modo uniforme (Fig. D). Il supporto deve poter ruotare liberamente attorno all'asta, per quanto compatibile con la forma del telaio. L'avvitamento definitivo avviene dopo aver stabilito la corretta posizione del seggiolino (come descritto nel paragrafo seguente "Montaggio del seggiolino sulla bicicletta").

**ATTENZIONE:** Verificare che il supporto non intralci i cavi dei freni e la leva del cambio.

### **Sistema di sicurezza/antifurto**

Il supporto è dotato di un sistema di sicurezza/ antifurto che può essere attivato con l'aiuto di una chiave (5) in dotazione.

Se il sistema si trova in posizione di chiusura, non è possibile inserire o disinserire la forcella di sostegno del seggiolino nel supporto.

Se il sistema si trova in posizione di apertura, è possibile inserire o disinserire la forcella di sostegno del seggiolino nel supporto.

Per passare dalla posizione di apertura a quella di chiusura, infilare la chiave nella serratura (Fig. F) e ruotarla di un quarto di giro in senso orario.

Per passare dalla posizione di chiusura a quella di apertura, infilare la chiave nella serratura (Fig. F) e ruotarla di un quarto di giro in senso antiorario.

### **Montaggio della forcella di sostegno sul seggiolino**

Capovolgere il seggiolino.

Posizionare la forcella di sostegno (17) sotto il seggiolino(Fig. G).

Infilare le viti (15) nel seggiolino (Fig. H).

Posizionare la piastra base di fissaggio (16) sotto il seggiolino(Fig. I).

Stringere i dadi (14), per fissare la forcella di sostegno (Fig. L).

**ATTENZIONE:** Controllare periodicamente la tenuta dei dadi, visto che possono allentarsi durante l'uso.

## Montaggio del seggiolino sulla bicicletta

Accertarsi che il blocco del supporto si trovi in posizione di "apertura".

Premere il pulsante giallo (6) ed inserire la forcella di sostegno (17) nelle aperture situate sul lato superiore del supporto (Fig. M).

**ATTENZIONE:** Accertarsi che dopo l'avvenuto inserimento, il pulsante giallo (6) sia scattato. Se non è così, la forcella (17) non è stata correttamente inserita. Ripetere la procedura.

Allineare il seggiolino secondo l'asse della bicicletta.

Verificare che il seggiolino non intralci i pedali, i freni, la leva del cambio e altre parti mobili della bicicletta.

Lasciare spazio libero sufficiente per far sedere comodamente il bambino sul seggiolino e farlo scendere agevolmente.

Il bambino deve disporre di spazio sufficiente per le gambe.

Il guidatore deve disporre di spazio sufficiente per pedalare e sterzare.

Controllare che quando si pedala, le ginocchia non battano contro il seggiolino durante il tragitto.

Verificare che il manubrio della bicicletta non rimanga incastrato nel seggiolino durante la manovra di sterzata.

Stringere a fondo i dadi (8) del supporto dopo aver stabilito la posizione migliore del seggiolino.

**ATTENZIONE:** Verificare che i dadi, una volta stretti, circondino completamente il loro filetto (Fig. E). Se ciò non avviene, il supporto non è correttamente avvitato.

Fissare la copertura (1), spingendola contro il lato anteriore del supporto in modo da farla scattare sui lati del supporto in cui sono collocati i rispettivi dispositivi di blocco. Accertarsi che la rientranza rettangolare del coperchio sia rivolta verso l'alto. Un clic fa capire che il fissaggio è avvenuto in modo corretto.

La scelta corretta dei componenti, in particolare delle viti di ferro, garantisce che queste non sporgano dalla copertura. Chiudere il blocco del supporto, girando la chiave nella posizione di "chiusura" (Fig. F).

**ATTENZIONE:** Controllare periodicamente la tenuta delle viti, visto che possono allentarsi durante l'uso.

## Smontaggio del seggiolino dalla bicicletta

Mettere il sistema di sicurezza/antifurto nella posizione di apertura.

Tenere premuto il pulsante (6) sul supporto (17) e tirare il seggiolino verso l'alto (Fig. N).

### Installazione dei poggiatesta

Prendere il poggiatesta (25) del piede sinistro (simbolo L, stampato sul retro).

Inserirlo nella fenditura verticale della gamba sinistra.

Spingerlo completamente in alto (Fig. O).

Prendere la leva di bloccaggio del poggiatesta (23) sinistro (simbolo L, stampato sul retro).

Inserire la leva di bloccaggio nell'apertura posteriore del poggiatesta. Inserirlo dall'esterno e spingerlo completamente indietro (Fig. P).

Chiudere la leva di bloccaggio spingendola verso il basso fino a che non si sente un clic (Fig. Q).

Ripetere le stesse procedure per il poggiatesta destro (simbolo R).

## USO E REGOLAZIONI DEL SEGGIOLINO

Regolazione dei poggiatesta

Prima di utilizzare il seggiolino, controllare che i piedi del bambino siano completamente appoggiati sui poggipiedi (25).

**ATTENZIONE:** Non eseguire le regolazioni dei poggipiedi quando il bambino è seduto sul seggiolino.

Ruotare la leva di bloccaggio sull'apertura posteriore del poggipiedi verso l'alto (Fig. R).

Regolare il poggipiedi (25) verso l'alto o verso il basso fino a raggiungere la posizione desiderata. Spingere la leva verso il basso per bloccare il poggipiedi in tale posizione. Un clic fa capire che il blocco della leva è avvenuto in modo corretto.

### **Controllo finale**

**ATTENZIONE:** Non eseguire il controllo finale quando il bambino è seduto sul seggiolino.

Condurre la bicicletta per mano per alcuni metri per controllare che nessuna parte mobile urti il seggiolino, che nessuna cintura si trovi vicino alle ruote e che freni e pedali siano ancora in buono stato.

Verificare che il sistema di fissaggio sia opportunamente fissato al telaio e che il seggiolino sia correttamente agganciato al sistema di fissaggio.

### **Mettere a sedere il bambino sul seggiolino**

Premere il pulsante della fibbia centrale (20) fino a che un clic fa capire che il dente si è sganciato (Fig. S). Tirare la fibbia verso l'alto per sfilarla.

Mettere a sedere il bambino sul seggiolino.

Far passare la cintura ai lati della testa del bambino (Fig. T).

Introdurre la fibbia centrale nell'apertura (Fig. U). Spingere completamente la fibbia nell'apertura, fino a che non si sente un clic.

Regolare la bretella della cintura (19), per far aderire meglio le cinture al corpo del bambino (Fig. V).

Posizionare i piedi del bambino sui poggipiedi.

Chiudere le cinghie (23), agganciandole al perno sul retro del poggipiedi (Fig. Z).

### **Far scendere il bambino dal seggiolino**

Allentare le cinghie che tengono fermi i piedi.

Premere il pulsante della fibbia centrale (20) fino a che un clic fa capire che il dente si è sganciato.

Tirare la fibbia verso l'alto per sfilarla.

Far passare la cintura sopra la testa del bambino.

### **MANUTENZIONE**

Pulire periodicamente il seggiolino con acqua e sapone. Non utilizzare detergenti aggressivi.

### **GARANZIA**

Le condizioni di garanzia possono essere consultate sul sito web dedicato.

**RICICLO**

1. PP
2. Ferro
3. Ferro
4. PP
5. PP
6. PE
7. PA
8. Ferro
9. PA
10. Ferro
11. PP
12. PP
13. PA
14. Ferro
15. Ferro
16. PA
17. Ferro
18. PP
19. PA
20. PC + ABS
21. PP
22. Poliestere
23. PP
24. PE
25. PP
26. PVC

## B-FIX FRONT SEAT - EN

Congratulations and thank you for the purchase of your new bicycle seat. If you would like information about other Bellelli products, visit our website: [www.bellelli.com](http://www.bellelli.com).

These instructions apply only for Bellelli front seats.

Read the installation and operating instructions carefully before you install the seat and use it. Do not mount the seat by following only the pictures on the cover.

Keep the manual for possible, future reference.

### NOTES

**WARNING:** The seat is designed exclusively for transporting a child. Do not add any other loads to the seat. Any additional loads must be attached on to the back of the bicycle by using other supports, such as a rear luggage carrier.

**WARNING:** Any change to the seat or its mounting support is prohibited. The manufacturer and the retailer are not responsible for possible damages due to changes.

**WARNING:** The manoeuvrability of the bicycle may vary significantly with a child in the seat, in particular regarding balance, steering and braking.

**WARNING:** Never leave the bike parked and unattended with a child in the seat unattended.

**WARNING:** Never use the seat if any part of the seat or of the bicycle is broken or missing. Contact the manufacturer or dealer to purchase necessary spare parts for the seat. Replace the seat after any accident even if it has no visible damage.

### GENERAL INFORMATION ABOUT ASSEMBLY

The bicycle front seat for children is to be mounted between driver and handlebars.

Install the seat facing the direction of travel.

The mounting support is suitable for a frames with a round cross section as well as a variety of frame with an oval cross section. Carefully read the section "Mounting support installation".

The seat is equipped with a mounting system with support fork.

Use the seat for 26 "-28" bikes in order to withstand the additional loads of at least 18 kg (39.7 lb).

Consult the user's manual of the bicycle or your dealer.

Always attach the child's straps and the foot straps. Check carefully and regularly that the child is properly secured in the seat. Carefully read the section "Placing the child in the seat".

Do not mount the seat leaning forward. Tilt it slightly backwards, to better hold the child.

With the seat mounted, check your bike regularly and pay attention particularly to the tires, brakes and lights.

### GENERAL INFORMATION ABOUT USAGE

Before using the product check over the highway code of the country in which it is being used.

The bicycle front seat is suitable for children with a maximum weight of 15 kg (33lb). Do not use the seat if the weight of the child is more than the approved amount.

Regularly check that the weight of the child does not exceed this limit.

For use only with children who are able to sit for a long time alone and without help (as of roughly 9 months old).

Do not use the seat on motorcycles, scooters, mopeds, racing bikes and bikes with suspension.

Do not use the seat on electric bicycles. The seat may be used on Pedelecs.

Check that the limbs and clothes of the child or that of the driver cannot be caught in the moving parts of the bicycle or in the seat (e.g. in the brakes or the spokes of the wheel). Use a saddle cover or a saddle with internal springs. Check this regularly with the child's growth.

Check that the child cannot stick fingers nor feet in the wheel spokes.

Check that the child cannot reach any sharp or pointed parts (e.g. frayed brake cables)

Check that the child is dressed sufficiently and warmer than the driver is and appropriately protected in the case of rain.

Have children wear a safety-approved helmet of an appropriate size (in some countries wearing a helmet is a requirement, consult the highway code of the country where you use the seat).

Never carry two children at the same time.

The cyclist must be at least 16 years old.

Attach all the straps, even if you are not carrying a child.

Check that the straps cannot reach the wheels or other moving parts of the bicycle, both with and without the kid on the bicycle.

Always check before placing the child in the seat, that the seat is not too hot (this can happen, for example, when the seat has been exposed to direct sunlight).

Take the seat off the bike when transporting it on the outside of a vehicle (e.g. on the roof of a car, on a trailer or on the back of the RV). The air flow could damage the seat or break the fasteners of the seat on the bike thus causing an accident.

**WARNING:** The manoeuvrability of the handlebars can be hindered by the child seat. Replace the handlebars, if the child seat reduces the steering angle on each side to below 45 °.

## ASSEMBLING THE SEAT

**WARNING:** Do not perform installation operations with the child in the seat.

Normally, the bracket (13) is not necessary for mounting the support to fasten the bicycle front seat. Nevertheless, it is recommended to keep the bracket in order to mount the support of the Bellelli seat at a later date. For this type of installation follow the manual that comes with the rear seat.

Remove the luggage carrier or the basket of a bicycle they obstruct the installation of the seat.

## Mounting Support Installation

Locate the area where the mounting support is attached to the bicycle.

See figures C1, C2, C3, C4, C5 and familiarize yourself with the components which are necessary for mounting the support (fig. A).

Insert the gaskets (4) into the two iron screws (2 or 3). The choice of the correct pair of screws, as well as the appropriate components, depends on the bicycle frame, as shown in figures C1, C2, C3, C4, C5. Keep the other pair of screws and the unused components for possible later configuration of the attachment. Do not confuse the screws of the two pairs.

The screws can be fixed according to four different combinations (fig. B). Select the suitable combination for the bicycle frame on which the support is mounted.

The configurations shown in figures C1, C2, C3 are equivalent. The right choice of this only depends on the shape and the dimensions of the bike frame.

**REMARK:** Correct installation foresees that the nuts completely wrap the screw thread after their fastening, i.e. There must be no space inside the nut. If this is not the case, the mounting support is

not properly attached. Furthermore, after tightening and covering the mounting support, the screws may only emerge slightly (see fig. E).

Position the mounting support (7) on the bicycle frame and make sure that the two openings which are meant for the support fork are placed upwards.

**WARNING:** Do not attach the mounting support to the handlebar.

**WARNING:** Align the mounting support in the direction of travel (yellow button aligned towards the front part of the bicycle).

Screw the nuts slightly and evenly on (fig. D). The mounting support must be able to rotate freely around the bar, in so far as it is consistent with the shape of the bike frame. The definitive fixing takes place after the correct position for the seat is set (as is shown in the following section "Assembly of the seat on the bike").

**WARNING:** Check that the mounting support does not interfere with the break and gear shift cables.

### Safety System / Theft Protection

The mounting support is equipped with a security system/theft protection, which can be operated with a key (5) that is operates with the equipment.

If the system is in the closed position, it is not possible to insert the support fork of the seat in the bracket or pull them out.

If the system is in the open position, it is possible to insert the support fork of the seat in the bracket and pull them out.

To move from the open to the closed position: Insert the key into the lock (fig. F) and rotate one quarter turn clockwise.

To move from the closed to the open position: Insert the key into the lock (fig. F) and rotate a quarter turn counter clockwise.

### Mounting the Support Fork on the Seat

Place the seat on the head.

Position the support fork (17) under the seat (fig. G).

Place the screws (15) into the seat (fig. H).

Position the fixing plate (16) under the seat (fig. I).

Tighten the nuts (14) to fasten the support fork (fig. L).

**WARNING:** Periodically check the tightening of the nuts. These can come loose during use.

### Assembling the Seat on the Bike

Be sure that the mounting support lock is in the "open" position.

Press the yellow button (6) and place the support fork (17) into the holes on the upper part of the mounting support (fig. M).

**WARNING:** After successful insertion, make sure that the yellow button (6) is latched. If it is not latched, the support fork (17) is not correctly inserted: Repeat the process.

Align the seat along the bike's axis.

Check that the seat does not interfere with the pedals, brakes, gears and any other moving parts of the bicycle.

Leave enough space to be able to place the child in and remove it from the seat.



The child must have enough leg room while riding.

The cyclist must have enough space to comfortably drive and steer.

Make sure that the knee does not hit against the seat while riding.

Make sure that the handlebars do not jam in the seat while steering.

Tighten the nuts (8) on the mounting support, once you have determined the best location for the seat.

**WARNING:** Check to make sure that tightened nuts completely cover the threads (fig. E). If this is not the case, the mounting support is not properly attached.

Attach the cover (1) by pushing against the front of the mounting support so that it locks into place on the sides of the mounting support where the corresponding notches are located. For a correctly positioned cover, make sure that the rectangular indentation is directed upward. A click shows a successful mounting.

The correct choice of the components, in particular the screws ensures that they do not emerge from the cover. Lock the mounting support by turning the key to the "closed" position (Fig. F).

**WARNING:** Check the tightening of the screw regularly. These can come loose during use.

### Removing the Seat from the Bike

Place the security system / Burglar in the open position.

Press and hold the button (6) on the mounting support (17) and pull the seat upwards (fig. N).

### Installing the Footrests

Take the left footrest (25) (L symbol printed on the back).

Insert it into the vertical slot of the left leg strap.

Push it all the way up (fig. O).

Take the catch lever (23) of the left footrest (L symbol printed on the back).

Insert the catch lever into the hole on the backside of the footrest. Insert it from the outside and push it all the way through to the back (fig. P).

Close the locking lever by pushing it down until you hear a click (fig. Q).

Repeat the same operations for the right footrest (symbol R).

## USE AND ADJUSTMENT OF THE SEAT

### Adjusting the footrests

Prior to the use of the seat, check that the child's feet rest fully on the supports (25).

**WARNING:** Do not install the footrests with the child in the seat.

Turn the catch lever on the rear of the footrest upwards (fig. R).

Adjust the footrest (25) upwards or downwards until you reach the desired position.

Push the lever downwards to lock it. A click indicates that the lever is correctly locked in.

### Final Inspection

**WARNING:** Do not conduct the final inspection with the child in the seat.

Push the bike for a few meters by hand, making sure that no moving parts touch the seat, no protruding straps are close to the wheels and brakes and that pedals are still in good condition.

Check that the fastening system is adequately attached to the bicycle frame and the seat is correctly hooked in the fastening system.

### **Placing the child in the seat**

Press the button of the middle buckle (20) until you hear a click indicating that the sprocket is unhooked (fig. S). Pull the buckle upwards to take it off.

Place the child in the seat.

Push the straps through on the side of the child's head (fig. T).

Place the middle buckle through the opening (Fig. U). Slide the buckle through the opening until you hear a click.

Adjust the loops (19) on the strap, so that it rests better on the body of the child (fig. V).

Place the feet of the child on the footrests.

Close the straps (23) by attaching them on the pins on the back of the footrests (fig. Z).

### **Removing the child from the seat**

Loosen the straps holding the feet.

Press the button of the middle buckle (20) until you hear a click indicating that the sprocket is unhooked.

Pull the buckle upwards to take it off.

Pull the straps over the child's head.

## **MAINTENANCE**

Wash the seat regularly with soap and water. Do not use aggressive detergents.

## **GUARANTEE**

The warranty terms can be found on the warranty web page.

## **RECYCLING**

1. PP
- 2nd Iron
3. Iron
4. PP
5. PP
6. PE
7. PA
8. Iron
9. PA
10. Iron
11. PP
12. PP
13. PA
14. Eisen
15. Iron
16. PA

- 17. Iron
- 18. PP
- 19. PA
- 20. PC + ABS
- 21. PP
- 22. Polyester
- 23. PP
- 24. PE
- 25. PP
- 26. PVC

## SIÈGE AVANT B-FIX - FR

Nous vous félicitons et vous remercions de tout cœur pour avoir acheté le nouveau siège avant pour vélos. Si vous souhaitez en savoir plus sur d'autres produits Bellelli, veuillez consulter notre page web [www.bellelli.com](http://www.bellelli.com).

Cette notice n'est valable que pour les sièges avant Bellelli.

Avant l'assemblage et l'utilisation, lisez attentivement les notices pertinentes. Ne montez pas le siège en vous basant tout simplement sur les illustrations de couverture.

Gardez cette notice pour toute référence ultérieure.

### AVERTISSEMENTS

**ATTENTION** : Ce siège a été conçu exclusivement pour le transport des enfants. Évitez d'alourdir ce siège avec des charges supplémentaires. Le cas échéant, toutes les charges à transporter doivent être fixées à l'arrière de la bicyclette, en utilisant d'autres supports, tels qu'un porte-bagages arrière.

**ATTENTION** : il est interdit d'effectuer toute modification du siège enfant et de ses supports. Le fabricant ou le revendeur déclinent toute responsabilité en cas de dommage découlant de toute modification abusive.

**ATTENTION** : La manoeuvrabilité du vélo peut être considérablement affectée par la présence d'un enfant dans le siège, en particulier en ce qui concerne l'équilibre, la direction et le freinage.

**ATTENTION** : Ne laissez jamais votre vélo sans surveillance avec un enfant assis dans son siège.

**ATTENTION** : N'utilisez jamais le siège si l'un de ses composants et / ou ceux de votre vélo sont défectueux ou manquants. Le cas échéant, contactez le fabricant ou le revendeur pour obtenir des pièces de rechange. Suite à un accident, remplacez le siège dans son ensemble, même si aucun dommage ne semble être évident.

### INFORMATIONS GÉNÉRALES SUR LE MONTAGE

Le siège avant pour enfants doit être placé entre le conducteur et le guidon.

Installez le siège enfant dans le sens de marche.

Le système de fixation convient aux cadres avec une section transversale ronde, ainsi qu'à une variété de cadres de section transversale ovale. Lisez attentivement le paragraphe "Montage du support".

Le siège enfant est équipé d'un système de montage avec fourche de support.

Utilisez le siège pour les vélos 26" - 28", en mesure de supporter des charges supplémentaires d'au moins 18 kg (39,7 lb). Consultez la notice qui accompagne votre vélo ou votre revendeur.

Attachez toujours la ceinture de sécurité pour l'enfant et les sangles des repose-pieds. Vérifiez soigneusement et régulièrement vérifier que votre enfant est bien attaché dans son siège. Lisez attentivement le paragraphe "Faire assoir l'enfant dans son siège."

Ne montez pas le siège en l'inclinant vers l'avant. Inclinez légèrement vers l'arrière, pour mieux soutenir l'enfant.

Après avoir installé le siège de vélo, vérifiez votre vélo régulièrement, en accordant une attention particulière aux pneus, les freins et les feux.

### INFORMATIONS GÉNÉRALES SUR L'UTILISATION

Avant d'utiliser le produit, veuillez vous renseigner sur le code de la route du pays où il sera utilisé.

Le siège avant pour vélos convient aux enfant dont le poids maximum est de 15 kg (33lb). N'utilisez pas ce siège si votre enfant dépasse le poids maximum admis.

Vérifiez régulièrement que le poids de l'enfant ne dépasse pas cette limite.

Utilisez-le seulement pour les enfants pouvant capables de rester assis tout seul et sans aide pendant une longue période (à partir de 9 mois environ).

Ne l'utilisez pas sur des motos, des scooter, des mobylettes, des vélos de course et de modèles équipés de suspension.

N'utilisez pas le siège sur des vélos électriques. L'utilisation du siège d'enfant est autorisée sur les vélos à pédalage assisté (Pedelec).

Vérifiez qu'aucun membre ou vêtement de l'enfant ou du conducteur ne se coince dans les parties mobiles du vélos ou du siège de vélo ou une voiture en mouvement (par exemple dans les freins ou les rayons de la roue). Utilisez une selle rembourrée ou une selle équipée de ressorts intérieurs. Vérifiez cela au fur et à mesure que l'enfant grandit.

Vérifiez que l'enfant ne peut pas mettre les doigts ou les pieds dans les rayons de la roue.

Vérifiez que votre enfant ne peut pas atteindre d'objets tranchants ou pointus (par exemple des câbles de freins effilochés).

Assurez-vous que l'enfant est bien habillé avec des vêtements plus lourds que ceux du conducteur et qu'il est convenablement protégé en cas de pluie.

Votre enfant doit impérativement porter un casque homologué et bien ajusté (dans certains pays, l'utilisation de casques est obligatoire ; veuillez consulter le code de la route du pays où il sera utilisé).

Ne transportez jamais deux enfants à la fois.

Le conducteur du vélo doit être âgé d'au moins 16 ans.

Veuillez attacher toutes les ceintures de sécurité, même si vous ne portez pas d'enfant.

Vérifiez que les ceintures de sécurité ne touchent pas les roues ou autres pièces mobiles du vélo, peu importe que l'enfant soit à bord ou non.

Vérifiez toujours, avant de faire asseoir l'enfant dans son siège que ce dernier ne soit pas brûlant (cela peut se produire par exemple si le siège de vélo a été exposé à la lumière solaire directe).

Retirez le siège du vélo chaque fois que vous devez le transporter attaché à l'extérieur d'un véhicule (sur le toit d'une voiture, sur une remorque ou à l'arrière d'une roulotte). Les courants d'air pourraient endommager le siège ou ses fixation au vélo et causer un accident.

**ATTENTION** : La manœuvrabilité du guidon peut être limitée à cause du siège enfant. Remplacez le guidon lorsque l'angle de braquage est inférieur à 45° sur les deux côtés à cause du siège enfant.

## MONTAGE DU SIEGE ENFANT

**ATTENTION** : Ne faites pas d'opérations de montage alors que l'enfant est assis dans son siège.

Normalement, la bride à archet (13) n'est pas nécessaire pour le montage du support permettant de fixer le siège enfant au vélo. Toutefois, il est conseillé de la stocker pour une utilisation ultérieure du support lors du montage du siège enfant Bellelli à l'arrière du vélo. Pour ce mode de montage, suivez les instructions fournies avec le siège arrière.

Retirez le porte-bagages ou le panier du vélo, s'ils entravent l'installation du siège d'auto.

### Montage du support

Repérez sur le vélo le point de fixation du support.

Faites référence aux illustrations C1, C2, C3, C4, C5 en vous familiarisant avec les composants

nécessaires pour monter le support (Fig. A).

Insérez les joints d'étanchéité (4) dans les deux vis de fer (2 ou 3). Le bon choix des deux paires de vis de serrage ainsi que des composants appropriés dépend du cadre de la bicyclette, comme dans les illustrations C1, C2, C3, C4, C5. Stocker les deux paires de vis de serrage et les composants inutilisés pour tout montage possible des fixations. Évitez de confondre les deux paires de vis de serrage.

Les deux paires peuvent être vissées selon quatre combinaisons différentes (fig. B). Choisissez la combinaison appropriée pour le cadre du vélo sur lequel le support doit être monté.

Les combinaisons des illustrations C1, C2, C3 sont équivalentes. Le choix approprié de ces combinaisons dépend exclusivement de la forme et la taille du cadre.

**REMARQUE :** La procédure de montage correcte prévoit que les écrous, après avoir été vissés dans tout leur filetage, c'est-à-dire qu'il n'y a pas d'espaces dans les écrous. Si tel n'est pas le cas, c'est que le support n'est pas correctement vissé. En outre, les vis, après la fixation du support et de l'insertion cache ne doivent ressortir que de manière limitée, (voir fig. E).

Positionnez le support (7) sur le cadre du vélo, en veillant à ce que les deux ouvertures, qui serviront pour l'insertion ultérieure de la fourche de support, soient orientées vers le haut.

**ATTENTION :** Ne montez pas le guidon sur la tige de montage.

**ATTENTION :** Placez le support dans le sens de marche (bouton jaune, orienté vers l'avant du vélo). Serrez légèrement les écrous uniformément (Fig. D). Le support doit pouvoir tourner librement autour de la tige, compatiblement avec la forme du cadre. Le serrage final se fait après avoir déterminé la position correcte du siège (comme décrit dans le paragraphe "Montage du siège sur le vélo").

**ATTENTION :** Assurez-vous que le support n'entrave pas les câbles de frein et le levier de vitesse.

### **Système de sécurité / antivol**

Le support est pourvu d'un système de sécurité / antivol qui peut être activé à l'aide de la clé (5) fournie.

Si le système n'est pas en position de fermeture, vous ne pouvez pas insérer ou retirer la fourche de support du siège du support.

Si le système n'est pas en position de fermeture, vous pouvez insérer ou retirer la fourche de support du siège dans le support.

Pour passer de la position d'ouverture à la position de fermeture, introduisez la clé dans la serrure (fig. F) et faites-la tourner d'un quart de tour dans le sens horaire.

Pour passer de la position de fermeture à la position d'ouverture, introduisez la clé dans la serrure (fig. F) et faites-la tourner d'un quart de tour dans le sens antihoraire.

### **Montage de la fourche de support sur le siège**

Retournez le siège.

Placer la fourche de support (17) au-dessous du siège (fig. G).

Insérez les vis (15) dans le siège (fig. H).

Positionnez la plaque de base de fixation (16) au-dessous du siège (fig. I).

Serrez les écrous (14), pour la fixation de la fourche de support (fig. L).

**ATTENTION :** Contrôlez régulièrement le serrage des écrous, car ils peuvent se détacher pendant l'utilisation.

### **Montage du siège enfant sur le vélo**

Assurez-vous que le blocage du support est en position d'"ouverture".

Appuyez sur le bouton jaune (6) et insérez la fourche de support (17) dans les ouvertures situées sur le côté supérieur du support (fig. M).

**ATTENTION** : Veillez à ce qu'après l'insertion, le bouton jaune (6) soit déclenché. Si tel n'est pas le cas, c'est que la fourche (17) n'est pas bien insérée. Répétez la procédure.

Orientez le siège d'enfant selon l'axe du vélo.

Assurez-vous que le siège n'entrave pas les pédales, les freins, le levier de vitesse et d'autres parties mobiles du vélo.

Laissez suffisamment d'espace libre pour accueillir confortablement l'enfant dans le siège et le faire descendre facilement.

L'enfant doit avoir suffisamment d'espace pour les jambes.

Le conducteur doit avoir suffisamment d'espace pour pouvoir rouler et braquer.

Vérifiez que le genou ne se heurte pas contre le siège pendant le voyage.

Assurez-vous que la direction du vélo n'est pas coincé dans le siège pendant la manœuvre de braquage.

Serrez strictement les écrous (8) du support après avoir déterminé le meilleur emplacement du siège enfant.

**ATTENTION** : Vérifiez que les écrous très serrés entourent complètement leur filetage (fig. E). Si tel n'est pas le cas, c'est que le support n'est pas correctement vissé.

Fixez le capot (1), en le poussant contre le côté avant du support de sorte qu'il s'encliquette sur les bords du cadre dans lequel les dispositifs de blocage respectifs sont placés. Assurez-vous que le capot est correctement positionné, avec l'encoche à angle droit tournée vers le haut. Un déclic, indique que la fixation s'est faite correctement.

Le choix correct des composants, en particulier des vis de fer, garantit que celles-ci ne soient pas en saillie du capot. Fermez le bloc du support, en tournant la clé dans la position de "fermeture" (fig. F).

**ATTENTION** : Contrôlez régulièrement le serrage des vis, car elles peuvent se desserrer pendant l'utilisation.

## **Retrait du siège enfant du vélo**

Mettez le système de sécurité / antivol en position ouverte. Appuyez et maintenez enfoncé le bouton (6) sur le support (17) et poussez le siège vers le haut (fig. N).

### **Installation des repose-pieds**

Prenez le repose-pieds (25) du pied gauche (symbole L, imprimé sur le dos).

Insérez-le dans la fente verticale de la jambe gauche.

Poussez-le complètement vers le haut (fig. O).

Prenez le levier de blocage du repose-pied (23) gauche (L symbole, imprimé sur le dos).

Insérez le levier de blocage dans l'ouverture arrière du repose-pied. Insérez-le par l'extérieur et poussez-le complètement vers l'arrière (fig. P).

Fermez le levier de blocage en le poussant vers le bas jusqu'à ce que vous entendiez un déclic (fig. Q).

Répétez la même procédure pour le repose-pied droit (symbole R).

## **UTILISATION ET RÉGLAGES DU SIÈGE ENFANT**

### **Réglage des repose-pieds**

Avant d'utiliser le siège de vélo, vérifiez que les pieds de l'enfant reposent sur les repose-pieds (25).

**ATTENTION** : Ne faites pas de réglages des repose-pieds alors que l'enfant est assis dans son siège.

Tournez le levier de blocage sur l'ouverture arrière du repose-pieds vers le haut (fig. R).

Réglez le repose-pieds (25) vers le haut ou vers le bas jusqu'à ce qu'il atteigne la position souhaitée.

Poussez le levier vers le bas pour verrouiller le repose-pied dans cette position. Un déclic indique que le blocage du levier s'est fait correctement

### **Contrôle final**

**ATTENTION** : Ne faites pas de contrôle final lorsque l'enfant est assis dans son siège.

Conduisez votre vélo à la main pendant quelques mètres pour vérifier qu'aucune partie mobile ne se heurte au siège enfant, qu'aucune ceinture ne se trouve à proximité des roues et que les pédales sont encore en bon état.

Vérifiez que le système de fixation est correctement fixé au cadre de vélo et que le siège est convenablement accroché au système de fixation.

### **Faire assoir l'enfant dans son siège**

Appuyez sur le bouton de la boucle (20) jusqu'à ce qu'un déclic indique que la dent est dégagée (Fig. S). Tirez la boucle vers le haut pour la retirer.

Faire assoir l'enfant dans son siège.

Faites passer la ceinture sur le côté de la tête de l'enfant (Fig. T).

Insérez la boucle centrale dans l'ouverture (Fig. U). Poussez à fond la boucle dans l'ouverture jusqu'à ce que vous entendiez un clic.

Réglez la sangle de la ceinture (19), pour mieux faire adhérer les ceintures au corps de l'enfant (Fig. V).

Positionnez les pieds de l'enfant sur les repose-pieds.

Fermez les sangles (23), en les ancrant à la broche située à l'arrière du repose-pied (Fig. Z).

### **Faire descendre l'enfant du siège**

Desserrez les sangles qui retiennent les pieds.

Appuyez sur le bouton de la boucle (20) jusqu'à ce qu'un déclic indique que la dent est dégagée (Fig.

Tirez la boucle vers le haut pour la retirer.

Tirez la ceinture par dessus de la tête de l'enfant.

### **ENTRETIEN**

Nettoyez périodiquement le siège avec de l'eau et du savon. N'utilisez pas de détergents agressifs

### **GARANTIE**

Vous pouvez consulter les conditions de garantie sur le site Web approprié

### **RECYCLAGE**

1. PP
2. Fer
3. Fer
4. PP



5. PP
6. PE
7. PA
8. Fer
9. PA
10. Fer
11. PP
12. PP
13. PA
14. Fer
15. Fer
16. PA
17. Fer
18. PP
19. PA
20. PC + ABS
21. PP
22. Polyester
23. PP
24. PE
25. PP
26. PVC

## B-FIX FRONTSITZ - DE

Herzlichen Glückwunsch und vielen Dank für den Kauf Ihres neuen Fahrradsitzes. Wenn Sie Informationen zu anderen Produkten Bellelli wünschen, besuchen Sie unsere Web-Seite [www.bellelli.com](http://www.bellelli.com).

Diese Anleitung gilt ausschließlich für Frontsitze Bellelli.

Lesen Sie aufmerksam die Montage- und Gebrauchsanleitung, bevor Sie den Sitz montieren und verwenden. Montieren Sie den Sitz nicht, indem Sie lediglich die Abbildungen des Einbandes befolgen.

Bewahren Sie die Anleitung für eventuelles, späteres Nachschlagen sorgfältig auf.

### HINWEISE

**ACHTUNG:** Der Sitz wurde ausschließlich für den Transport eines Kindes entwickelt. Fügen Sie dem Sitz keine weiteren Lasten hinzu. Eventuell zusätzlich zu transportierende Lasten müssen hinten am Fahrrad positioniert werden, indem man andere Halterungen, wie zum Beispiel einen hinteren Gepäckträger, verwendet.

**ACHTUNG:** Jegliche Änderung am Sitz und seinen Halterungen ist verboten. Der Hersteller oder der Händler lehnen jede Verantwortung für eventuelle Schäden aufgrund von Änderungen ab.

**ACHTUNG:** Die Manövrierbarkeit des Fahrrads kann sich durch ein Kind im Sitz bedeutend ändern, insbesondere bezüglich des Gleichgewichts, des Lenkens und Bremsens.

**ACHTUNG:** Lassen Sie niemals das Fahrrad mit einem Kind im Sitz unbeaufsichtigt abgestellt.

**ACHTUNG:** Verwenden Sie niemals den Sitz, wenn irgendein Teil des Sitzes und/oder des Fahrrads defekt ist oder fehlt. Nehmen Sie mit dem Hersteller oder Händler Kontakt auf, um eventuelle Ersatzteile für den Sitz zu erwerben. Ersetzen Sie den Sitz nach einem Unfall vollständig, auch wenn er keine sichtbaren Schäden aufweist.

### ALLGEMEINE INFORMATIONEN ZUR MONTAGE

Der Fahrrad-Frontsitz für Kinder ist zwischen Fahrer und Lenker anzubringen.

Installieren Sie den Sitz in Fahrtrichtung.

Die Halterung ist für Rahmen mit rundem Querschnitt sowie eine Vielzahl von Rahmen mit ovalem Querschnitt geeignet. Lesen Sie aufmerksam den Abschnitt „Montage der Halterung“.

Der Sitz ist mit einem Montagesystem mit Stützgabel ausgestattet.

Verwenden Sie den Sitz für 26 " - 28" Fahrräder, die Zusatzbelastungen von mindestens 18 kg (39.7 lb) standhalten. Konsultieren Sie das Handbuch des Fahrrads oder Ihren Händler.

Legen Sie dem Kind immer die Sicherheitsgurte und die Riemen der Fußstützen an. Prüfen Sie aufmerksam und regelmäßig, dass das Kind angemessen im Sitz gesichert ist. Den Abschnitt „Das Kind in den Sitz setzen“ aufmerksam lesen.

Montieren Sie den Sitz nicht nach vorne geneigt. Neigen Sie ihn leicht nach hinten, um das Kind besser zu halten.

Ist der Sitz montiert, kontrollieren Sie regelmäßig das Fahrrad und achten Sie dabei besonders auf die Reifen, Bremsen und Lampen.

### ALLGEMEINE INFORMATIONEN ZUM GEBRAUCH

Informieren Sie sich vor der Verwendung des Produkts über die Straßenverkehrsordnung des Landes, in dem es verwendet wird.

Der Fahrrad-Frontsitz ist für Kinder mit einem Höchstgewicht von 15 kg (33lb) geeignet. Verwenden Sie den Sitz nicht, wenn das Gewicht des Kindes mehr als das zugelassene beträgt.

Prüfen Sie regelmäßig, dass das Gewicht des Kindes diese Grenze nicht übersteigt.

Verwenden Sie ihn nur mit Kindern, die in der Lage sind, für längere Zeit alleine und ohne Hilfe zu sitzen (ungefähr ab 9 Monaten).

Verwenden Sie den Sitz nicht auf Motorrädern, Rollern, Mofas, Rennrädern und Fahrrädern mit Federung.

Verwenden Sie den Sitz nicht auf elektrischen Fahrrädern. Es ist der Gebrauch des Sitzes auf Pedelecs erlaubt.

Kontrollieren Sie, dass weder die Gliedmaßen des Kindes noch dessen Kleidung oder die des Fahrers sich in den in Bewegung befindlichen Teilen des Fahrrads oder des Sitzes verfangen können (z.B. in den Bremsen oder den Radspeichen oder in den Federn des Sitzes). Benutzen Sie einen Sattelüberzug oder einen Sattel mit internen Federn. Kontrollieren Sie dies regelmäßig mit dem Wachsen des Kindes.

Kontrollieren Sie, dass das Kind weder die Finger noch die Füße in die Radspeichen bringen kann.

Kontrollieren Sie, dass das Kind keine scharfen oder spitzen Teile erreichen kann (z.B. ausgefranste Bremskabel) Prüfen Sie, dass das Kind ausreichend, d.h. wärmer als der Fahrer gekleidet, und im Fall vor Regen entsprechend geschützt ist.

Lassen Sie dem Kind einen homologierten Helm von angemessener Größe tragen (in manchen Ländern ist das Tragen des Helms Pflicht; konsultieren Sie die Straßenverkehrsordnung des Landes, in dem Sie den Sitz verwenden).

Transportieren Sie niemals zwei Kinder gleichzeitig.

Der Fahrradfahrer muss mindestens 16 Jahre alt sein.

Schließen Sie alle Gurte, auch wenn Sie kein Kind transportieren.

Kontrollieren Sie, dass die Gurte nicht die Räder oder andere bewegliche Teile des Fahrrads, sowohl mit dem Kind auf dem Fahrrad als auch ohne, erreichen.

Überprüfen Sie immer, bevor Sie das Kind auf den Sitz setzen, dass der Sitz nicht zu heiß ist (dies kann zum Beispiel geschehen, wenn der Sitz dem direkten Sonnenlicht ausgesetzt war).

Nehmen Sie den Sitz vom Fahrrad, wann immer dieser an der Außenseite eines Fahrzeugs transportiert werden soll (z.B. auf dem Dach eines Autos, auf einem Anhänger oder hinten am Wohnmobil).

Der Luftstrom könnte den Sitz oder die Befestigungen am Fahrrad beschädigen und dadurch einen Unfall verursachen.

**ACHTUNG:** Die Manövrierbarkeit des Lenkers kann durch den Kindersitz eingeschränkt sein. Den Lenker austauschen, wenn durch den Kindersitz der Lenkwinkel auf jeder Seite unter 45° wird.

## MONTAGE DES SITZES

**ACHTUNG:** Führen Sie keine Montagevorgänge mit dem Kind auf dem Sitz aus.

Normalerweise ist der Bügel (13) nicht für die Montage der Halterung zur Befestigung des Frontsitzes am Fahrrad notwendig. Trotzdem ist es empfehlenswert, den Bügel für einen eventuell späteren Gebrauch der Halterung zur Montage des Sitzes Bellelli hinten am Fahrrad aufzubewahren. Für diese Modalität der Montage die Anleitung, die mit dem Rücksitz geliefert wird, befolgen.

Entfernen Sie den Gepäckträger oder den Korb vom Fahrrad, wenn sie die Montage des Sitzes behindern.

## Montage der Halterung

Lokalisieren Sie am Fahrrad den Punkt, an dem die Halterung befestigt wird.

Konsultieren Sie die Abbildungen C1, C2, C3, C4, C5 und identifizieren Sie die Komponenten, die zur Montage der Halterung notwendig sind (Abb. A).

Setzen Sie die Dichtungen (4) in die beiden Eisenschrauben ein (2 oder 3). Die Wahl des korrekten Paares der Schrauben, wie auch der geeigneten Komponenten, hängt vom Fahrradrahmen ab, wie in den Abbildungen C1, C2, C3, C4, C5 gezeigt. Bewahren Sie das Paar der Schrauben und die nicht verwendeten Komponenten für eine mögliche spätere Konfiguration der Befestigung auf. Bringen Sie die Schrauben der beiden Paare nicht durcheinander.

Die beiden Schrauben können gemäß vier unterschiedlichen Kombinationen befestigt werden (Abb. B). Wählen Sie die für den Fahrradrahmen, auf dem die Halterung montiert wird, geeignete Kombination aus.

Die in den Abbildungen C1, C2, C3 aufgeführten Konfigurationen sind gleichwertig. Die richtige Wahl dieser hängt ausschließlich von der Form und den Abmessungen des Fahrradrahmens ab.

**ANMERKUNG:** Die korrekte Prozedur der Montage sieht vor, dass die Muttern nach ihrer Befestigung das Schraubengewinde vollkommen umschließen, d.h. es darf kein Platz im Inneren der Mutter sein. Ist dies nicht gegeben, ist die Halterung nicht ordnungsgemäß angeschraubt. Außerdem dürfen, nachdem die Halterung befestigt und die Abdeckung angebracht wurde, die Schrauben nur geringfügig hervortreten (siehe Abb. E).

Positionieren Sie die Halterung (7) am Fahrradrahmen und geben Sie Acht, die beiden Öffnungen, die für den folgenden Einsatz der Stützgabel verwendet werden, nach oben zu richten.

**ACHTUNG:** Montieren Sie die Halterung nicht an der Lenkstange.

**ACHTUNG:** Richten Sie die Halterung in Fahrtrichtung aus (gelber Knopf, zum vorderen Teil des Fahrrads hin ausgerichtet).

Ziehen Sie die Muttern leicht und gleichmäßig an (Abb. D). Die Halterung muss frei um die Stange gedreht werden können, soweit es mit der Form des Fahrradrahmens vereinbar ist. Die definitive Befestigung erfolgt, nachdem die korrekte Position des Sitzes festgelegt wurde (wie im folgenden Abschnitt „Montage des Sitzes am Fahrrad“ beschrieben).

**ACHTUNG:** Prüfen Sie, dass die Halterung die Kabel der Bremsen und der Gangschaltung nicht stört.

## Sicherheitssystem/Diebstahlschutz

Die Halterung ist mit einem Sicherheitssystem (Diebstahlschutz) ausgestattet, das mit Hilfe eines Schlüssels (5) aus der Ausstattung aktiviert werden kann.

Wenn das System sich in der geschlossenen Position befindet, ist es nicht möglich, die Stützgabel des Sitzes in die Halterung einzusetzen oder sie herauszuziehen.

Wenn das System sich in der offenen Position befindet, ist es möglich, die Stützgabel des Sitzes in die Halterung einzusetzen oder sie herauszuziehen.

Um von der offenen zur geschlossenen Position überzugehen: Den Schlüssel in das Schloss (Abb. F) stecken und im Uhrzeigersinn um eine viertel Drehung drehen.

Um von der geschlossenen zur offenen Position überzugehen: Den Schlüssel in das Schloss (Abb. F) stecken und im Gegenuhrzeigersinn um eine viertel Drehung drehen.

### Montage der Stützgabel am Sitz

Stellen Sie den Sitz auf den Kopf.

Positionieren Sie die Stützgabel (17) unter dem Sitz (Abb. G).

Setzen Sie die Schrauben (15) in den Sitz ein (Abb. H).

Positionieren Sie die Befestigungsplatte (16) unter dem Sitz (Abb. I).

Ziehen Sie die Muttern (14) an, um die Stützgabel zu befestigen (Abb. L).

**ACHTUNG:** Kontrollieren Sie regelmäßig den Anzug der Muttern. Diese können sich beim Gebrauch lockern.

### Montage des Sitzes am Fahrrad

Versichern Sie sich, dass sich die Sperre der Halterung in "offener" Position befindet.

Drücken Sie den gelben Knopf (6) und setzen Sie die Stützgabel (17) in die Öffnungen am oberen Teil der Halterung ein (Abb. M).

**ACHTUNG:** Versichern Sie sich nach dem erfolgten Einsetzen, dass der gelbe Knopf (6) eingerastet ist. Andernfalls ist die Stützgabel (17) nicht korrekt eingesetzt: Wiederholen Sie den Vorgang.

Richten Sie den Sitz an der Fahrradachse aus.

Prüfen Sie, dass der Sitz nicht die Pedale, Bremsen, Gangschaltung und andere bewegliche Teile des Fahrrads stört.

Lassen Sie genügend Freiraum, um das Kind bequem in den Sitz zu setzen und herausnehmen zu können.

Das Kind muss genügend Beinfreiheit besitzen.

Der Fahrradfahrer muss genügend Platz haben, um bequem fahren und lenken zu können

Kontrollieren Sie, dass die Knie beim Fahren nicht gegen den Sitz stoßen.

Kontrollieren Sie, dass der Fahrradlenker beim Lenken nicht im Sitz eingeklemmt bleibt.

Ziehen Sie die Muttern (8) der Halterung fest an, nachdem Sie die beste Position für den Sitz bestimmt haben.

**ACHTUNG:** Prüfen Sie, dass die vollkommen angezogenen Muttern die Schraubengewinde (Abb. E) vollständig umschließen. Ist dies nicht gegeben, ist die Halterung nicht ordnungsgemäß angeschraubt.

Befestigen Sie die Abdeckung (1), indem Sie sie gegen die Vorderseite der Halterung schieben, so dass sie an den Seiten der Halterung einrastet, an denen sich die entsprechenden Rasten befinden.

Versichern Sie sich, dass die rechteckige Vertiefung der Abdeckung nach oben gerichtet ist. Ein Klick zeigt an, dass die Befestigung auf korrekte Art erfolgte.

Die korrekte Wahl der Komponenten, insbesondere der Eisenschrauben, garantiert, dass diese nicht aus der Abdeckung austreten. Schließen Sie die Sperre der Halterung, indem Sie den Schlüssel in die „geschlossene" Position drehen (Abb. F).

**ACHTUNG:** Kontrollieren Sie regelmäßig den Anzug der Schrauben. Diese können sich beim Gebrauch lockern.

### Demontage des Sitzes vom Fahrrad

Stellen Sie das Sicherheitssystem (Diebstahlschutz) in die offene Position.

Halten Sie den Knopf (6) an der Halterung (17) gedrückt und ziehen Sie den Sitz nach oben heraus (Abb. N).

### **Installation der Fußstützen**

Nehmen Sie die Stütze (25) des linken Fußes (Symbol L, auf der Rückseite aufgedruckt).

Setzen Sie sie in den vertikalen Schlitz des linken Beinschoners ein.

Schieben Sie sie ganz nach oben (Abb. O).

Nehmen Sie den Sperrhebel (23) der linken Fußstütze (Symbol L, auf der Rückseite aufgedruckt).

Setzen Sie den Sperrhebel in die Öffnung auf der Rückseite der Fußstütze ein. Führen Sie ihn von außen ein und schieben Sie ihn ganz nach hinten (Abb. P).

Schließen Sie den Sperrhebel, indem Sie ihn nach unten schieben, bis man einen Klick hört (Abb. Q). Wiederholen Sie die gleichen Vorgänge für die rechte Fußstütze (Symbol R).

## **GEBRAUCH UND EINSTELLUNGEN DES SITZES**

### **Einstellung der Fußstützen**

Kontrollieren Sie vor dem Gebrauch des Sitzes, dass die Füße des Kindes vollständig auf den Stützen aufliegen (25).

**ACHTUNG:** Stellen Sie die Fußstützen nicht mit dem Kind auf dem Sitz ein.

Drehen Sie den Sperrhebel auf der Rückseite der Stütze nach oben (Abb. R).

Verstellen Sie die Stütze (25) nach oben oder nach unten, bis Sie die gewünschte Position erreichen.

Schieben Sie den Hebel nach unten, um die Fußstütze in dieser Position zu blockieren. Ein Klick zeigt die korrekte Blockierung des Hebels an.

### **Abschließende Kontrolle**

**ACHTUNG:** Führen Sie die abschließende Kontrolle nicht mit dem Kind auf dem Sitz aus.

Führen Sie das Fahrrad für einige Meter an der Hand, um zu kontrollieren, dass kein beweglicher Teil gegen den Sitz stößt, sich keine Gurte in der Nähe der Räder befinden und Bremsen und Pedale sich noch in gutem Zustand befinden.

Prüfen Sie, dass das Befestigungssystem angemessen am Rahmen befestigt und der Sitz korrekt im Befestigungssystem eingehakt ist.

### **Das Kind in den Sitz setzen**

Drücken Sie den Knopf der mittleren Schnalle (20) bis ein Klick das Aushaken des Zahns anzeigt (Abb. S). Ziehen Sie die Schalle nach oben, um sie herauszuziehen.

Setzen Sie das Kind in den Sitz.

Führen Sie die Gurte an der Seite des Kopfes des Kindes durch (Abb. T).

Setzen Sie die mittlere Schnalle in die Öffnung ein (Abb. U). Schieben Sie die Schnalle ganz in die Öffnung, bis man einen Klick hört.

Regulieren Sie die Schlaufe (19) am Gurt, um die Gurte besser am Körper des Kindes anliegen zu lassen (Abb. V).

Positionieren Sie die Füße des Kindes auf den Fußstützen.

Schließen Sie den Riemen (23), indem Sie ihn am Stift auf der Rückseite der Fußstütze einhängen (Abb. Z).

### **Das Kind aus dem Sitz nehmen**

Lösen Sie die Riemen, die die Füße festhalten.

Drücken Sie den Knopf der mittleren Schnalle (20) bis ein Klick das Aushaken des Zahns anzeigt.  
Ziehen Sie sie nach oben, um sie herauszuziehen.  
Die Gurte über den Kopf des Kindes ziehen.

### **WARTUNG**

Reinigen Sie den Sitz regelmäßig mit Wasser und Seife. Verwenden Sie keine aggressiven Reinigungsmittel.

### **GARANTIE**

Die Garantiebedingungen können auf der bezüglichen Webseite konsultiert werden.

### **RECYCLING**

1. PP
2. Eisen
3. Eisen
4. PP
5. PP
6. PE
7. PA
8. Eisen
9. PA
10. Eisen
11. PP
12. PP
13. PA
14. Eisen
15. Eisen
16. PA
17. Eisen
18. PP
19. PA
20. PC + ABS
21. PP
22. Polyester
23. PP
24. PE
25. PP
26. PVC

## ASIENTO DELANTERO B-FIX - ES

Felicidades. Le agradecemos que haya comprado el nuevo asiento delantero para bicicletas. Si desea información sobre otros productos de Bellelli, consulte nuestra página web [www.bellelli.com](http://www.bellelli.com). Estas instrucciones valen exclusivamente para los asientos delanteros Bellelli.

Antes del montaje y del uso, lea atentamente las instrucciones respectivas. No monte el asiento siguiendo simplemente las ilustraciones en la cubierta.

Conserve las instrucciones para una futura y eventual consulta.

### ADVERTENCIAS

**ATENCIÓN:** El asiento ha sido diseñado exclusivamente para el transporte de niños. No cargue el asiento con otras cargas. Las eventuales cargas a transportar deben colocarse en la parte trasera de la bicicleta, utilizando otros soportes, por ejemplo, un portapaquetes trasero.

**ATENCIÓN:** se prohíbe cualquier modificación al asiento y a sus soportes. El productor o el comerciante declinan cualquier responsabilidad por posibles daños derivados de modificaciones.

**ATENCIÓN:** La maniobrabilidad de la bicicleta puede verse influida de manera significativa por la presencia de un niño en el asiento, sobre todo por lo que respecta al equilibrio, la dirección y el frenado.

**ATENCIÓN:** No deje nunca la bicicleta sin custodiar con un niño en el asiento.

**ATENCIÓN:** No utilice nunca el asiento en el caso de que alguno de sus componentes y/o de los de la bicicleta estuviera defectuoso o faltara. Contacte con el fabricante o proveedor para obtener eventuales piezas de recambio. Tras un accidente, sustituya el asiento en todas sus partes, aunque no muestren daños evidentes.

### INFORMACIÓN GENERAL SOBRE EL MONTAJE

El asiento delantero para niños debe colocarse entre el conductor y el manillar.

Instale el asiento en la dirección de marcha.

La fijación se adapta al bastidor con sección transversal redonda así como a una variedad de bastidores con sección transversal oval. Lea atentamente el apartado "Montaje del soporte".

El asiento está provisto de un sistema de montaje con horquilla de soporte.

Utilice el asiento para bicicletas 26" - 28", que soporten cargas adicionales de al menos 18 kg (39.7 lb). Consulte el manual de la bicicleta o con un distribuidor de confianza.

Ponga siempre el cinturón de seguridad al niño y las correas de los apoyapiés. Compruebe con precisión y regularmente que el niño esté adecuadamente asegurado en el asiento. Lea atentamente el apartado "Sentar al niño en el asiento".

No monte el asiento inclinándolo hacia el lado delantero. Inclínelo ligeramente hacia la parte trasera, para sostener mejor al niño.

Después del montaje del asiento, controle periódicamente la bicicleta, prestando una atención especial a las ruedas, frenos y faros.

### INFORMACIÓN GENERAL SOBRE EL USO

Antes de utilizar el producto, infórmese sobre el código de circulación del país en el que se utilizará.

El asiento delantero para bicicletas es adecuado para niños con un peso máximo de 15 Kg (33lb).

No utilice el asiento si el peso del niño superara el permitido.



Compruebe periódicamente que el peso del niño no supere dicho límite.

Utilícelo sólo para niños que sepan sentarse por ellos mismos y sin ayuda durante un periodo de tiempo prolongado (desde la edad de 9 meses aproximadamente).

No ha de utilizarse en motocicleta, scooter, vespino, bicicletas de carretera ni bicicletas provistas de suspensión.

No utilice en asiento en bicicletas eléctricas. El uso del asiento se permite en bicicletas con pedalada asistida (Pedelec).

Compruebe que ninguna extremidad ni indumentaria del niño o del conductor resulte estar atrapada en las partes móviles de la bicicleta o del asiento (por ejemplo, en los frenos o en los radios de la rueda). Use un asiento acolchado o un asiento provisto de muelles internos. Controle este aspecto mientras el niño crece.

Compruebe que el niño no ponga los dedos ni los pies en los radios de la rueda.

Compruebe que el niño no logre llegar a componentes cortantes o en punta (por ejemplo, cables deshilachados de los frenos).

Compruebe que el niño esté vestido correctamente con indumentaria un poco más pesada que la del conductor y que esté protegido adecuadamente en el caso de lluvia.

Haga que el niño se ponga un casco homologado con una medida adecuada (en algunos países es obligatorio el uso de casco; consulte el código de circulación del país en el que se utilizará).

No transporte nunca dos niños al mismo tiempo.

El conductor de la bicicleta debe tener al menos 16 años.

Abroche todos los cinturones, aunque no se transporte ningún niño.

Compruebe que los cinturones no choquen contra las ruedas o las otras partes de la bicicleta, tanto con el niño a bordo como sin él.

Compruebe siempre, antes de sentar al niño sobre el asiento que éste último no queme (podría darse, por ejemplo, si el asiento hubiera estado expuesto a la luz solar directa).

Quite el asiento de la bicicleta cada vez que la debe transportar enganchada a la parte externa de un vehículo (en la cubierta superior de un coche, en un remolque o en la parte trasera de una caravana). Las corrientes de aire podrían dañar el asiento o los enganches a la bicicleta causando un accidente.

**ATENCIÓN:** La maniobrabilidad del manillar puede verse limitada a causa del asiento. Sustituya el manillar cuando el ángulo de dirección sea inferior a los 45° en cada lado a causa del asiento.

## MONTAJE DEL ASIENTO

**ATENCIÓN:** No realice las operaciones de montaje cuando el niño esté sentado en el asiento.

Normalmente, el soporte con arco (13) no es necesario para el montaje del soporte de fijación del asiento en la bicicleta. Sin embargo, es aconsejable conservarlo para un uso posterior del soporte durante el montaje del asiento Bellelli en la parte trasera de la bicicleta. Para esta modalidad de montaje siga las instrucciones dadas con el asiento trasero.

Quite el portapaquetes o la cesta de la bicicleta, si éstos obstaculizan el montaje del asiento.

## Montaje del soporte

Localice en la bicicleta el punto de fijación del soporte.

Consulte las figuras C1, C2, C3, C4, C5 y C6 familiarizándose con los componentes necesarios para el montaje del soporte (Fig. A).

Introduzca las juntas (4) en los dos tornillos de hierro (2 o 3). La elección del par de tornillos correcto, así como de los componentes adecuados, depende del bastidor de la bicicleta, como se muestra en las figuras C1, C2, C3, C4, C5. Conservar los pares de tornillos y los componentes no utilizados para una posible instalación de los enganches. No confunda los dos pares de tornillos. Ambos pares pueden enroscarse en cuatro combinaciones diferentes (Fig. B). Elija la combinación adecuada para el bastidor de la bicicleta en el cual se monta el soporte.

Las combinaciones ilustradas en las figuras C1, C2 y C3 son equivalentes. La elección apropiada de dichas combinaciones depende exclusivamente de la forma y de las dimensiones del bastidor.

NOTA: El procedimiento correcto de montaje prevé que las tuercas, después de haber sido enroscadas, rodeen completamente su roscado, en otras palabras, que no haya espacios en el interior de las tuercas. Si esto no se produce, el soporte no está atornillado correctamente. Además, los tornillos, después de la fijación del soporte y de la introducción de la cubierta, deben sobresalir sólo de manera limitada (véase fig. E). Coloque el soporte (7) sobre el bastidor de la bicicleta, prestando atención a que las dos aberturas que servirán para la posterior introducción de la horquilla de soporte, estén dirigidas hacia arriba.

**ATENCIÓN:** No monte el soporte sobre la varilla del manillar.

**ATENCIÓN:** Ponga el soporte en la dirección de marcha (pulsador amarillo, orientado hacia el lado delantero de la bicicleta).

Apriete ligeramente las tuercas de manera uniforme (Fig. D). El soporte debe poder girar libremente alrededor de la varilla, para que sea compatible con la forma del bastidor. El enrosque definitivo se produce después de haber establecido la posición correcta del asiento (de la manera descrita en el apartado siguiente "Montaje del asiento en la bicicleta").

**ATENCIÓN:** Compruebe que el soporte no obstaculice los cables de los frenos ni la palanca del cambio.

### Sistema de seguridad/antirrobo

El soporte está provisto de un sistema de seguridad/antirrobo que puede activarse con la ayuda de una llave (5) en dotación.

Si el sistema se encuentra en posición de cierre, no es posible introducir ni sacar la horquilla de soporte del asiento en el soporte.

Si el sistema se encuentra en posición de apertura, es posible introducir o sacar la horquilla de soporte del asiento en el soporte.

Para pasar de la posición de apertura a la de cierre, introduzca la llave en la cerradura (Fig. F) y gírela noventa grados en sentido horario.

Para pasar de la posición de cierre a la de apertura, introduzca la llave en la cerradura (Fig. F) y gírela noventa grados en sentido antihorario.

### Montaje de la horquilla de soporte en el asiento

Vuelque el asiento.

Coloque la horquilla de soporte (17) debajo del asiento (Fig. G).

Introduzca los tornillos (15) en el asiento (Fig. H).

Coloque la placa base de fijación (16) debajo del asiento (Fig. I).

Apriete las tuercas (14), para fijar la horquilla de soporte (Fig. L).

**ATENCIÓN:** Controle periódicamente la estanqueidad de las tuercas, dado que pueden aflojarse

durante el uso.

### Montaje del asiento en la bicicleta

Asegúrese de que el bloqueo del soporte se encuentre en posición de "apertura".

Mantenga apretado el pulsador amarillo (6) e introduzca la horquilla de soporte (17) en las aperturas situadas en el lado superior del soporte (Fig. M).

**ATENCIÓN:** Cerciórese de que después de conseguir la introducción, el pulsador amarillo (6) esté desplazado. Si no es así, la horquilla (17) no está introducida correctamente. Repita el procedimiento.

Oriente el asiento según el eje de la bicicleta.

Compruebe que el asiento no obstaculice los pedales, los frenos, la palanca del cambio ni otras partes móviles de la bicicleta. Deje espacio libre suficiente para que el niño se siente cómodamente sobre el asiento y hacer que baje fácilmente. El niño debe disponer de espacio suficiente para las piernas. El conductor debe disponer de espacio suficiente para poder girar.

Controle que las rodillas no golpeen contra el asiento durante el trayecto.

Compruebe que la dirección de la bicicleta no choque contra el asiento durante la maniobra de giro.

Apriete las tuercas (8) del soporte después de haber establecido la mejor posición del asiento.

**ATENCIÓN:** Compruebe que las tuercas muy apretadas rodeen completamente su roscado (Fig. E). Si esto no se produce, el soporte no está atornillado correctamente.

Fije la cobertura (1), empujándola contra el lado delantero del soporte para hacer que salte sobre los lados del soporte en el que se han colocado los dispositivos de bloqueo respectivos. Cerciórese de que la cubierta esté colocada correctamente, con la ranura en ángulo recto dirigida hacia arriba. Un clic permite entender que la fijación se ha realizado de manera correcta.

La elección correcta de los componentes, en especial la de los tornillos de hierro, garantiza que éstos no sobresalgan de la cubierta. Cierre el bloqueo del soporte, girando la llave a la posición de "cierre" (Fig. F).

**ATENCIÓN:** Controle periódicamente la estanqueidad de los tornillo, dado que pueden aflojarse durante el uso.

### Desmontaje del asiento en la bicicleta

Ponga el sistema de seguridad/antirrobo en la posición de apertura.

Mantenga apretado el pulsador (6) sobre el soporte (17) y empuje hacia arriba el asiento (Fig. N).

### Instalación del apoyapiés

Tome el apoyapiés (25) del pie izquierdo (símbolo L, impreso en la parte trasera).

Introdúzcalo en la hendidura vertical de la polaina izquierda.

Empújelo completamente hacia arriba (Fig. O).

Tome la palanca de bloqueo del apoyapiés (23) izquierdo (símbolo L, impreso en la parte trasera).

Introduzca la palanca de bloque en la apertura trasera del apoyapiés. Introdúzcalo desde el externo y empujelo completamente hacia atrás (Fig. P).

Cierre la palanca de bloqueo empujándola hacia abajo hasta que se escuche un clic (Fig. Q).

Repite los mismos procedimientos para el apoyapiés derecho (símbolo R).

## USO Y AJUSTES DEL ASIENTO

### Ajuste de los apoyapiés

Antes de utilizar el asiento, controle que los pies del niño estén completamente apoyados en los apoyapiés (25).

**ATENCIÓN:** No realice los ajustes de los apoyapiés cuando el niño esté sentado en el asiento. Gire la palanca de bloqueo sobre la apertura trasera del apoyapiés hacia arriba (Fig. R). Ajuste el apoyapiés (25) hacia arriba o hacia abajo hasta llegar a la posición deseada. Empuje la palanca hacia abajo para bloquear los apoyapiés en dicha posición. Un clic permite entender que el bloqueo de la palanca se ha realizado de manera correcta.

### Control final

**ATENCIÓN:** No realice el control cuando el niño esté sentado en el asiento.

Conduzca la bicicleta con la mano durante algunos metros para controlar que ninguna parte móvil golpee contra el asiento, que ningún cinturón se encuentre cerca de las ruedas y que los pedales estén en buen estado.

Compruebe que el sistema de fijación esté fijado correctamente al bastidor y que el asiento esté correctamente enganchado al sistema de fijación.

### Siente al niño en el asiento

Apriete el pulsador de la hebilla central (20) hasta que se escuche un clic que haga entender que se ha soltado el diente (Fig. S). Tire de la hebilla hacia arriba para sacarla.

Siente al niño en el asiento.

Haga pasar el cinturón por el lado de la cabeza del niño (Fig. T).

Introduzca la hebilla central en la apertura (Fig. U). Empuje completamente la hebilla en la apertura, hasta que se escuche un clic.

Ajuste la bandolera del cinturón (19), para hacer que se adhieran mejor los cinturones al cuerpo del niño (Fig. V).

Coloque los pies del niño en los apoyapiés.

Cierre las correas (23), centrándolas en el perno en la parte trasera del apoyapiés (Fig. Z).

### Haga que el niño baje del asiento

Afloje las correas que mantienen parados los pies.

Apriete el pulsador de la hebilla central (20) hasta que se escuche un clic que haga entender que se ha soltado el diente.

Tire de la hebilla hacia arriba para sacarla.

Tire del cinturón por encima de la cabeza del niño.

### MANTENIMIENTO

Limpie periódicamente el asiento con agua y jabón. No utilizar detergentes agresivos.

### GARANTÍA

Las condiciones de la garantía pueden consultarse en el sitio web específico.

### RECICLAJE

1. PP
2. Hierro

3. Hierro
4. PP
5. PP
6. PE
7. PA
8. Hierro
9. PA
10. Hierro
11. PP
12. PP
13. PA
14. Hierro
15. Hierro
16. PA
17. Hierro
18. PP
19. PA
20. PC + ABS
21. PP
22. Poliéster
23. PP
24. PE
25. PP
26. PVC

## FOTELIK PRZEDNI B-FIX - PL

Dziękujemy i gratulujemy Państwu zakupu nowego przedniego fotelika rowerowego. Jeżeli chcą Państwo uzyskać informacje na temat innych produktów firmy Bellelli, prosimy odwiedzić stronę [www.bellelli.com](http://www.bellelli.com).

Niniejsze instrukcje dotyczą wyłącznie przednich fotelików Bellelli.

Przed montażem i użyciem, należy dokładnie przeczytać instrukcje obsługi. Nie montować fotelika śledząc wyłącznie ilustracje znajdujące się na okładce.

Zachować instrukcje do ewentualnej konsultacji w przyszłości.

### OSTRZEŻENIA

**UWAGA:** Fotelik został zaprojektowany wyłącznie do przewożenia dzieci. Nie wkładać do niego dodatkowych ładunków. Ewentualne ładunki muszą być umieszczone w tylnej części roweru, na innych odpowiednich elementach, jak na przykład tylny koszyk.

**UWAGA:** zabrania się wprowadzania wszelkich zmian na foteliku i na jego podporach. Producent lub sprzedawca uchylają się od wszelkiej odpowiedzialności za szkody wynikającej z ewentualnych zmian.

**UWAGA:** Obecność dziecka w foteliku może w znaczny sposób wpłynąć na sterowność rowerem, zwłaszcza pod względem równowagi, przy skręcaniu i hamowaniu.

**UWAGA:** Nigdy nie pozostawiać roweru bez nadzoru z dzieckiem siedzącym w foteliku.

**UWAGA:** Nigdy nie używać fotelika, jeżeli jego komponenty i/lub komponenty roweru są uszkodzone lub ich brak. Skontaktować się z producentem w celu nabycia ewentualnych części zamiennych. Po wypadku, należy całkowicie wymienić fotelik nawet, jeżeli nie jest uszkodzony w ewidentny sposób.

### OGÓLNE INFORMACJE NA TEMAT MONTAŻU

Przedni fotelik dziecięcy musi być umieszczony pomiędzy osobą kierującą rowerem a kierownicą. Zamontować fotelik przodem do kierunku ruchu.

Montaż można wykonać na ramie o poprzecznym okrągłym przekroju oraz na wielu rodzajach ram o przekroju poprzecznym owalnym. Uważnie przeczytać paragraf „Montaż podpory”.

Fotelik jest wyposażony w widelkowy system montażowy.

Używać fotelika do rowerów 26" - 28", mogących utrzymać dodatkowe ładunki o wartości przynajmniej 18 kg (39.7 lb). Skonsultować instrukcję roweru lub skontaktować się ze sprzedawcą. Zawsze zapiąć dziecku pas bezpieczeństwa i pasy na podnóżkach. Dokładnie i regularnie sprawdzać, czy dziecko jest prawidłowo zabezpieczone w foteliku. Uważnie przeczytać paragraf „Posadzenie dziecka w foteliku”.

Nie montować fotelika pochylając go do przodu. Pochylić go lekko w tył, aby lepiej podtrzymywał dziecko.

Po zamontowaniu fotelika okresowo sprawdzać rower, zwracając szczególną uwagę na koła, hamulce i światła.

### OGÓLNE INFORMACJE NA TEMAT UŻYTKOWANIA

Przed zastosowaniem produktu zapoznać się z kodeksem drogowym kraju, w którym będzie on używany.

Przedni fotelik rowerowy nadaje się dla dzieci o maksymalnym ciężarze 15 kg (33lb). Nie używać

fotelika, gdy ciężar dziecka przekracza dopuszczalną wartość.

Okresowo sprawdzać, czy ciężar dziecka nie przekracza takiej granicy.

Używać go wyłącznie do wożenia dzieci, które mogą samodzielnie siedzieć przez dłuższy okres czasu (od około 9 miesięcy życia).

Nie używać go na motocyklach, skuterach, motorowerach, rowerach wyścigowych i wyposażonych w układ zawieszania.

Nie używać fotelika na rowerach z napędem elektrycznym. Użytkowanie fotelika jest dozwolone na rowerach ze wspomaganym (Pedelec).

Sprawdzić, czy żadna część ciała lub odzież dziecka lub osoby kierującej rowerem nie zostaną wciągnięte w ruchome części roweru lub fotelika (na przykład w hamulce lub szprychy koła). Używać siodełka z wyściółką lub wyposażonego w wewnętrzne sprężyny. Okresowo kontrolować, w miarę jak dziecko rośnie.

Sprawdzić, czy dziecko nie będzie mogło włożyć palców i stóp w szprychy koła.

Sprawdzić, czy dziecko nie dostanie do ostrych komponentów (na przykład wystające przewody hamulcowe).

Sprawdzić, czy dziecko jest odpowiednio ubrane, w odzież cieplejszą od odzieży osoby kierującej rowerem i odpowiednio zabezpieczone w razie deszczu.

Założyć dziecku homologowany kask o odpowiednich wymiarach (w niektórych krajach, kask jest obowiązkowy; skonsultować kodeks drogowy kraju użytkowania fotelika).

Nigdy nie przewozić dwojga dzieci jednocześnie.

Osoba kierująca rowerem musi mieć ukończone 16 lat.

Zapiąć wszystkie pasy nawet, jeżeli nie jest przewożone żadne dziecko.

Sprawdzić, czy pasy nie będą uderzały w koła lub inne ruchome części roweru, zarówno podczas przewożenia dziecka jak i bez niego.

Przed posadzeniem dziecka, należy zawsze sprawdzić, czy fotelik nie jest gorący (może być gorący w przypadku pozostawienia go pod bezpośrednim działaniem słońca).

Zdjąć fotelik z roweru za każdym razem, gdy rower będzie przewożony na tylnej części pojazdu samochodowego (na dachu samochodu, na przyczepce lub z tyłu przyczepy kempingowej). Prądy powietrza mogłyby uszkodzić fotelik lub elementy mocujące go do roweru, powodując wypadki.

**UWAGA:** Fotelik może ograniczyć sterowność kierownicy. Wymienić kierownicę, jeżeli kąt skręcania będzie mniejszy niż 45° na obydwu stronach, ze względu na fotelik.

## MONTAŻ FOTELIKA

**UWAGA:** Nie montować fotelika, gdy siedzi w nim dziecko.

Zazwyczaj, listwa w kształcie łuku (13) nie jest konieczna do montażu podpory mocującej fotelik do roweru. Mimo wszystko, zaleca się przechowanie jej na przyszłość, w razie montażu fotelika firmy Bellelli z tyłu roweru. W przypadku takiego montażu zastosować się do instrukcji dostarczonych z fotelikiem tylnym.

Zdjąć koszyk z roweru, jeżeli uniemożliwia on montaż fotelika.

Montaż podpory

Określić na rowerze punkt mocowania podpory.

Sprawdzić rysunki C1, C2, C3, C4, C5 zapoznając się z komponentami niezbędnymi do montażu podpory (Rys. A).

Założyć uszczelki (4) na dwie żelazne śruby (2 lub 3). Wybór prawidłowej pary śrub jak również

odpowiednich komponentów zależy od ramy roweru, jak wskazano na rysunkach C1, C2, C3, C4, C5. Zachować nieużyte pary śrub i komponentów na przyszłość, do ewentualnego montażu mocowań. Nie pomylić ze sobą par śrub.

Obydwie pary mogą być przykręcone w czterech różnych kombinacjach (Rys. B). Wybrać kombinację odpowiednią do ramy roweru, na którym będzie montowana podpora.

Kombinacje z rysunków C1, C2 i C3 są równoznaczne. Odpowiedni wybór takich kombinacji zależy wyłącznie od kształtu i wymiaru ramy.

**UWAGA:** Zgodnie z prawidłową procedurą montażową po dokręceniu, nakrętki muszą w całości otoczyć gwint, czyli wewnątrz nich nie może być wolnej przestrzeni. Jeżeli tak nie jest, podpora nie będzie prawidłowo dokręcona. Poza tym, po przymocowaniu podpory i założeniu osłony, śruby muszą tylko nieznacznie wystawać (patrz rys. E).

Ustawić podporę (7) na ramie roweru uważając, aby dwa otwory służące w późniejszej chwili do włożenia widełek wspornikowych, były zwrócone do góry.

**UWAGA:** Nie montować podpory na drążku kierownicy.

**UWAGA:** Ustawić podporę przodem do kierunku ruchu (żółty przycisk skierowany w przednią stronę roweru).

Lekko i równomiernie dokręcić nakrętki (Rys. D). Podpora musi się swobodnie obracać wokół drążka, ponieważ jest zgodna z kształtem ramy. Ostateczne dokręcenie następuje po ustawieniu prawidłowej pozycji fotelika (jak opisano w kolejnym paragrafie „Montaż fotelika na rowerze”).

**UWAGA:** Sprawdzić, czy podpora nie wchodzi w kontakt z kablami hamulcowymi i dźwignią przekładni.

### System bezpieczeństwa/przeciwkradzieżowy

Podpora jest wyposażona w system bezpieczeństwa/przeciwkradzieżowy, który można uaktywnić za pomocą klucza (5) znajdującego się w wyposażeniu.

Jeżeli system znajduje się na pozycji zamknięcia, nie można założyć na podporę lub zdjąć z niej widełek wspornikowych fotelika.

Jeżeli system znajduje się na pozycji otwarcia, można założyć lub zdjąć widełki wspornikowe fotelika.

Aby przejść z pozycji otwarcia do pozycji zamknięcia, należy wsunąć klucz do zamka (Rys. F) i przekręcić na jedną czwartą obrotu w prawo.

Aby przejść z pozycji zamknięcia do pozycji otwarcia, należy wsunąć klucz do zamka (Rys. F) i przekręcić na jedną czwartą obrotu w lewo.

### Montaż widełek wspornikowych na foteliku

Odwrócić fotelik.

Umieścić widełki wspornikowe (17) pod fotelikiem (Rys. G).

Włożyć śruby (15) do fotelika (Rys. H).

Umieścić płytę mocującą (16) pod fotelikiem (Rys. I).

Dokręcić nakrętki (14) w celu przymocowania widełek wspornikowych (Rys. L).

**UWAGA:** Okresowo sprawdzać przymocowanie nakrętek, ponieważ mogą się one poluzować podczas użytkowania.



### Montaż fotelika na rowerze

Upewnić się, że blokada podpory znajduje się na pozycji „otwarcia”.

Wcisnąć żółty przycisk (6) i włożyć widelki wspornikowe (17) do otworów znajdujących się na jej górnej części (Rys. M).

**UWAGA:** Upewnić się, że po włożeniu, żółty przycisk (6) zablokował się. Jeżeli tak nie jest, widelki (17) nie są prawidłowo włożone. Powtórzyć procedurę.

Ustawić fotelik w zależności od osi roweru.

Sprawdzić, czy nie wchodzi on w kontakt z pedałami, hamulcami, przekładną i innymi ruchomymi częściami roweru.

Pozostawić wolną przestrzeń umożliwiającą wygodne zejście dziecka z fotelika i pomóc mu w wyjściu.

Dziecko musi posiadać odpowiednią przestrzeń na nogi.

Osoba kierująca musi posiadać odpowiednią przestrzeń do jazdy i skręcania.

Sprawdzić, czy kolana nie uderzają w fotelik podczas jazdy.

Sprawdzić czy kierownica nie blokuje się na siodełku podczas manewru skręcania.

Po ustaleniu jak najlepszej pozycji fotelika mocno dokręcić nakrętki (8) podpory.

**UWAGA:** Sprawdzić, czy mocno dokręcone nakrętki całkowicie otaczają gwint (Rys. E). Jeżeli tak nie jest, podpora nie będzie prawidłowo dokręcona.

Przymocować pokrywę (1), popychając ją do przodu podpory tak, aby zaczepiła się na jej bokach, w których są umieszczone urządzenia blokujące. Upewnić się, że pokrywa jest prawidłowo umieszczona, z wnęką pod kątem prostym skierowaną do góry. Kliknięcie informuje o prawidłowym przymocowaniu.

Prawidłowy wybór komponentów, a zwłaszcza żelaznych śrub gwarantuje, że nie będą one wystawać z pokrywy. Zamknąć blokadę podpory, przekręcając klucz na pozycję „zamknięcia” (Rys. F).

**UWAGA:** Okresowo sprawdzać przymocowanie śrub, ponieważ mogą się one poluzować podczas użytkowania.

### Demontaż fotelika z roweru

Ustawić system bezpieczeństwa/przeciwkradzieżowy na pozycji otwarcia.

Przytrzymać wciśnięty przycisk (6) na podporze (17) i popchnąć fotelik do góry (Rys. N).

### Montaż podnóżków

Wziąć podnóżek (25) lewej stopy (wybity z tyłu symbol L).

Włożyć do pionowej lewej szczeliny znajdującej się po lewej stronie.

Całkowicie popchnąć go do góry (Rys. O).

Wziąć dźwignię blokującą lewy podnóżek (23) (wybity z tyłu symbol L).

Włożyć dźwignię blokującą do tylnego otworu podnóżka. Włożyć go od zewnątrz i całkowicie popchnąć do tyłu (Rys. P).

Zamknąć dźwignię blokującą popychając ją na dół, aż do momentu usłyszenia kliknięcia (Rys. Q).

Powtórzyć tę samą procedurę w przypadku prawego podnóżka (Symbol R).

### UŻYTKOWANIE I REGULACJA FOTELIKA

Regulacja podnóżków

Przed użyciem fotelika sprawdzić, czy nóżki dziecka są całkowicie oparte na podnóżkach (25).

**UWAGA:** Nie regulować podnóżków, gdy dziecko siedzi w foteliku.

Przekręcić dźwignię blokującą na tylnym otworze podnóżka do góry (Rys. R).

Wyregulować podnóżek (25) do góry lub na dół, aż do osiągnięcia żądanej pozycji.

Popchnąć dźwignię na dół, aby zablokować podnóżki w takiej pozycji. Kliknięcie informuje o prawidłowym zablokowaniu dźwigni.

### **Końcowa kontrola**

**UWAGA:** Nie przeprowadzać końcowej kontroli fotelika, gdy siedzi w nim dziecko.

Poprowadzić rower przez kilka metrów w celu sprawdzenia, czy żadna ruchoma część nie uderza w fotelik, żaden pas nie znajduje się zbyt blisko kół oraz, czy pedały są w dobrym stanie.

Sprawdzić, czy system mocowania jest odpowiednio przymocowany do ramy a także, czy fotelik jest prawidłowo zaczepiony w takim systemie.

### **Posadzenie dziecka w foteliku**

Wcisnąć przycisk na środkowej klamrze (20), dopóki kliknięcie nie poinformuje o odblokowaniu elementu blokującego (Rys. S). Pociągnąć klamrę do góry w celu jej wysunięcia.

Posadzić dziecko w foteliku.

Przeciagnąć pas z boku głowy dziecka (Rys. T).

Włożyć środkową klamrę w otwór (Rys. U). Całkowicie popchnąć klamrę do otworu, dopóki nie usłyszysz się kliknięcia.

Wyregulować usztywnienie (19), aby pasy lepiej przylegały do ciała waszego dziecka (Rys. V).

Umieścić stopy dziecka na podnóżkach.

Zapiąć pasy (23), mocując je na sworzniu znajdującym się z tyłu podnóżka (Rys. Z).

### **Wyjąć dziecko z fotelika**

Poluzować pasy przytrzymujące stopy.

Wcisnąć przycisk na środkowej klamrze (20), dopóki kliknięcie nie poinformuje o odblokowaniu elementu blokującego.

Pociągnąć klamrę do góry w celu jej wysunięcia.

Przełożyć pas nad głową dziecka.

### **KONSERWACJA**

Okresowo czyścić fotelik wodą z mydłem. Nie używać agresywnych detergentów.

### **GWARANCJA**

Warunki gwarancji znajdują się na stronie internetowej.

### **UTYLIZACJA**

1. PP
2. Żelazo
3. Żelazo
4. PP
5. PP

6. PE
7. PA
8. Żelazo
9. PA
10. Żelazo
11. PP
12. PP
13. PA
14. Żelazo
15. Żelazo
16. PA
17. Żelazo
18. PP
19. PA
20. PC + ABS
21. PP
22. Poliester
23. PP
24. PE
25. PP
26. PVC

**bellelli**<sup>®</sup>  
MADE IN ITALY

**Bellelli srl**  
Via Meucci, 232  
45021 Badia Polesine RO - ITALY  
[www.bellelli.com](http://www.bellelli.com)

