

3D Sync Transmitter

| | | | |
|-------------------------------|-----------|----------------------------------|-----------|
| Operating Instructions _____ | GB | Käyttöohje _____ | FI |
| Mode d'emploi _____ | FR | Bruksanvisning _____ | NO |
| Manual de instrucciones _____ | ES | Οδηγίες Χρήσης _____ | GR |
| Bedienungsanleitung _____ | DE | Kullanım Kılavuzu _____ | TR |
| Gebbruksaanwijzing _____ | NL | Kezelési utasítás _____ | HU |
| Istruzioni per l'uso _____ | IT | Návod k použití _____ | CZ |
| Bruksanvisning _____ | SE | Návod na obsluhu _____ | SK |
| Instrukcja obsługi _____ | PL | Instrucțiuni de utilizare _____ | RO |
| Manual de Instrucções _____ | PT | Инструкции за работа _____ | BG |
| Betjeningsvejledning _____ | DK | Инструкция по эксплуатации _____ | RU |
| | | Інструкції з експлуатації _____ | UA |

TMR-BR100

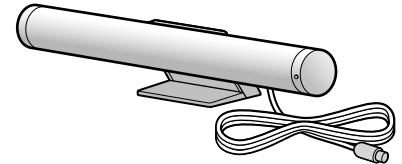

Product Overview

Connect this product to your TV to enjoy video programmes in 3D.

3D Glasses (TDG-BR100/BR50, sold separately) are required.

For details on how to enjoy 3D viewing or to make settings, refer to the TV's instruction manual.

Specifications

| | |
|---|------------------------|
| Weight | 74 g (including cable) |
| Power Supply | DC 12V, 30mA (TV OUT) |
| Dimensions (Approx.) (w × h × d) | 154 × 26 × 28 mm |

The manufacturer of this product is Sony Corporation, 1-7-1 Konan Minato-ku Tokyo, 108-0075 Japan. The Authorized Representative for EMC and product safety is Sony Deutschland GmbH, Hedelfinger Strasse 61, 70327 Stuttgart, Germany. For any service or guarantee matters please refer to the addresses given in separate service or guarantee documents.

Disposal of the 3D Sync Transmitter



Disposal of Old Electrical & Electronic Equipment (Applicable in the European Union and other European countries with separate collection systems)

This symbol on the product or on its packaging indicates that this product shall not be treated as household waste. Instead it shall be handed over to the applicable collection point for the recycling of electrical and electronic equipment. By ensuring this product is disposed of correctly, you will help prevent potential negative consequences for the environment and human health, which could otherwise be caused by inappropriate waste handling of this product. The recycling of materials will help to conserve natural resources. For more detailed information about recycling of this product, please contact your local Civic Office, your household waste disposal service or the shop where you purchased the product.

GB

Caution

Please read these safety instructions to ensure your personal safety and prevent property damage.

Precautions for use

- The 3D Glasses receive infrared rays from the 3D Sync Transmitter. If there are other infrared communication devices or lighting equipment, residential heating equipment, etc. nearby, this may affect their performance.
- When watching 3D video images, ensure that you are viewing the video within the specified receiving range. (refer to the illustration “3D Sync Transmitter and 3D Glasses Communication Range.”)
 - If you use the 3D Glasses out side of the specified range, you may not be able to watch 3D video images.
- The 3D Sync Transmitter signal may interfere with Infrared remote control operation. In such a case, reorient the 3D Sync Transmitter.

Safety Precautions

- You should only use this product for watching 3D video images on a compatible Sony television.
- Some people may experience discomfort (such as eye strain, fatigue, or nausea) when using this product. Sony recommends that all viewers take regular breaks while watching 3D video images or playing stereoscopic 3D games. The length and frequency of necessary breaks will vary from person to person. You must decide what works best. If you experience any discomfort, you should stop using this product and watching the 3D video images until the discomfort ends; consult a doctor if you believe necessary. You should also review (i) the instruction manual of your television, as well as any other device or media used with your television and (ii) our website (<http://www.sony-europe.com/myproduct>) for the latest information. The vision of young children (especially those under six years old) is still under development. Consult your doctor (such as a pediatrician or eye doctor) before allowing young children to watch 3D video images or play stereoscopic 3D games. Adults should supervise young children to ensure they follow the recommendations listed above.
- Do not drop or modify this product.

Parts and Components

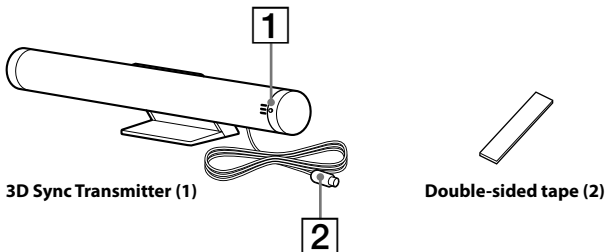

1 Angle adjustment dial

Adjust the angle to send infrared rays to the 3D Glasses.

2 3D Sync Cable

Connect to the 3D SYNC terminal of the TV.

Setting up the 3D Sync Transmitter

Do not place the 3D Sync Transmitter close to the remote control sensor **R**.

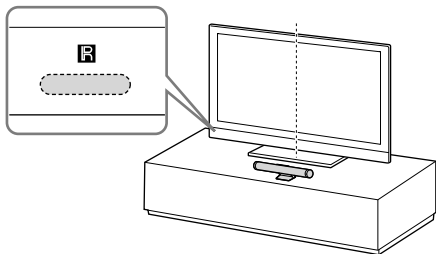

(Continued)

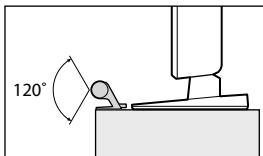

When the TV is placed on a cabinet or table:
Place the 3D Sync Transmitter in the middle
of the TV along the front edge of the Table-
top stand or TV stand.

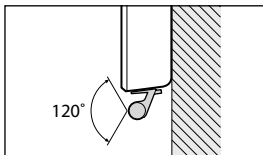

If the TV is mounted on a wall, attach the 3D
Sync Transmitter to the TV (top centre or
bottom right - of - centre), using double-
sided tape.

Adjust the angle of the 3D Sync Transmitter based on the installation.

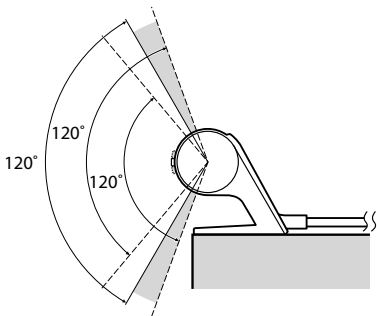
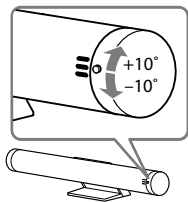

3D Sync Transmitter and 3D Glasses Communication Range

Attach the 3D Sync Transmitter in front of the TV and ensure that there are no obstacles between the 3D Sync Transmitter and the 3D Glasses.

Overhead view

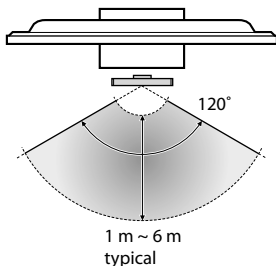

Side view

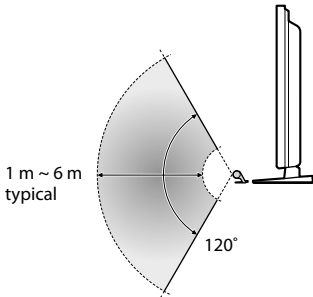

Connections

Turn off the TV and connect the 3D Sync Transmitter to the 3D SYNC terminal on your TV.

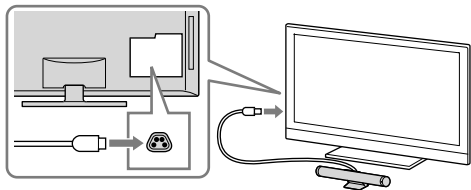

Turn on the TV and confirm that the 3D menu items appear on the OPTIONS menu list.

Be sure to turn off the TV once in order for the TV to recognise the 3D Sync Transmitter.

Refer to TV's instruction manual for details on how to enjoy 3D viewing.

Troubleshooting

In the event of a problem, refer to the TV's instruction manual.

Aperçu du produit

Raccordez ce produit à votre téléviseur pour profiter des programmes vidéo en 3D. Des Lunettes 3D (TDG-BR100/BR50, vendues séparément) sont requises.

Pour découvrir comment profiter des images 3D et effectuer les réglages, reportez-vous au mode d'emploi du téléviseur.

Spécifications

| | |
|---|------------------------|
| Poids | 74 g (câble compris) |
| Alimentation | 12 V CC, 30mA (TV OUT) |
| Dimensions (approx.) (l × h × p) | 154 × 26 × 28 mm |

Le fabricant de ce produit est Sony Corporation, 1-7-1 Konan Minato-ku Tokyo, 108-0075 Japon. Le représentant autorisé pour les questions de compatibilité électromagnétique (EMC) et la sécurité des produits est Sony Deutschland GmbH, Hedelfinger Strasse 61, 70327 Stuttgart, Allemagne. Pour toute question relative au SAV ou à la garantie, merci de bien vouloir vous référer aux coordonnées contenues dans les documents relatifs au SAV ou la garantie.

Élimination de l'émetteur de synchronisation 3D



Traitement des appareils électriques et électroniques en fin de vie (Applicable dans les pays de l'Union Européenne et aux autres pays européens disposant de systèmes de collecte sélective)

Ce symbole, apposé sur le produit ou sur son emballage, indique que ce produit ne doit pas être traité avec les déchets ménagers. Il doit être remis à un point de collecte approprié pour le recyclage des équipements électriques et électroniques. En s'assurant que ce produit est bien mis au rebut de manière appropriée, vous aiderez à prévenir les conséquences négatives potentielles pour l'environnement et la santé humaine. Le recyclage des matériaux aidera à préserver les ressources naturelles. Pour des informations détaillées sur le recyclage de ce produit, veuillez contacter le service municipal local, le service chargé du traitement des déchets ménagers ou le magasin où vous avez acheté le produit.

Avertissement

Commencez par lire ces consignes de sécurité afin de préserver votre sécurité personnelle et d'éviter les dégâts aux biens.

Précautions d'utilisation

- Les Lunettes 3D reçoivent des rayons infrarouges de l'émetteur de synchronisation 3D. Leurs performances peuvent être altérées par la présence, à proximité, d'autres appareils de communication à infrarouge ou de luminaires, appareils de chauffage, etc.
- Lorsque vous regardez une vidéo 3D, veillez à vous trouver dans la plage de réception spécifiée. (Reportez-vous à l'illustration « Plage de communication de l'émetteur de synchronisation 3D et des Lunettes 3D ».)
 - Si vous utilisez les lunettes 3D hors de la plage prévue, vous risquez de ne pas voir les images vidéo 3D.
- Le signal de l'émetteur de synchronisation 3D peut interférer avec le fonctionnement d'une télécommande à infrarouge. Si c'est le cas, réorientez l'émetteur de synchronisation 3D.

Consignes de sécurité

- Vous ne devez utiliser ce produit que pour regarder des images vidéo 3D sur un téléviseur Sony compatible.
- Certaines personnes peuvent ressentir une gêne (mal aux yeux, fatigue ou nausée, par exemple) lorsqu'elles utilisent ce produit. Sony recommande à tous les téléspectateurs de faire des pauses régulières lorsqu'ils regardent une vidéo en 3D ou lorsqu'ils jouent à des jeux 3D stéréoscopiques. La durée et la fréquence de ces pauses indispensables varient selon les individus. Vous devez déterminer ce qui vous convient le mieux. Si vous éprouvez la moindre gêne, vous devez cesser d'utiliser ce produit et arrêter de regarder des images vidéo 3D jusqu'à ce qu'elle ait disparu. Consultez un médecin si vous le jugez nécessaire. Vous devez aussi consulter (i) le mode d'emploi de votre téléviseur et de tout autre appareil ou support utilisé avec celui-ci, ainsi que (ii) notre site Web (<http://www.sony-europe.com/myproduct>) pour obtenir les informations les plus récentes à ce sujet. La vision des jeunes enfants (tout particulièrement de ceux de moins de six ans) est toujours en cours de développement. Consultez votre docteur (comme un pédiatre ou un ophtalmologue) avant d'autoriser les jeunes enfants à regarder une vidéo en 3D ou à jouer à des jeux 3D stéréoscopiques. Les adultes doivent surveiller les jeunes enfants pour s'assurer qu'ils respectent les recommandations ci-dessus.
- Ne laissez pas tomber ou ne modifiez pas ce produit.

Pièces et composants

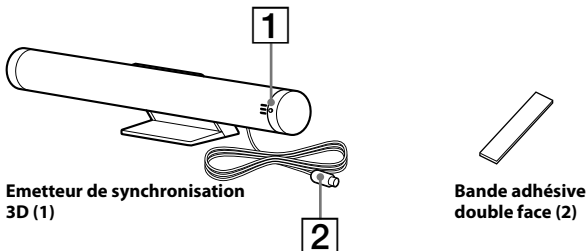

1 Molette de réglage de l'angle

Réglez l'angle d'émission des rayons infrarouges vers les lunettes 3D.

2 Câble de synchronisation 3D

Raccordez-le à la borne 3D SYNC du téléviseur.

Mise en place de l'émetteur de synchronisation 3D

Ne placez pas l'émetteur de synchronisation 3D à proximité du capteur de télécommande **R**.

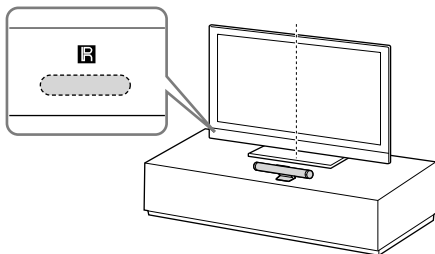

(Suite)

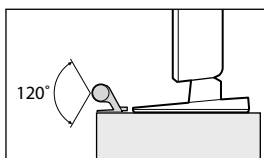

Si le téléviseur est posé sur un meuble ou une table :

Placez l'émetteur de synchronisation 3D au centre du téléviseur, le long du bord avant du support de table ou du meuble TV.

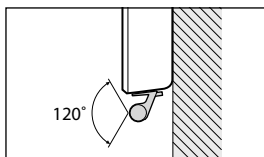

Si le téléviseur est accroché au mur, fixez-lui l'émetteur de synchronisation 3D (en haut au centre ou en bas à droite du centre) à l'aide d'une bande adhésive double face.

Réglez l'angle de l'émetteur de synchronisation 3D selon l'installation.

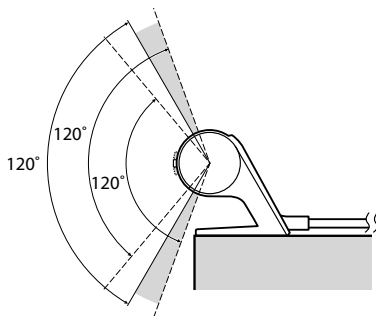
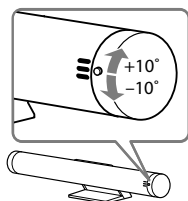

Plage de communication de l'émetteur de synchronisation 3D et des Lunettes 3D

Fixez l'émetteur de synchronisation 3D à l'avant du téléviseur et assurez-vous qu'il n'y a aucun obstacle entre lui et les lunettes 3D.

Vue d'en haut

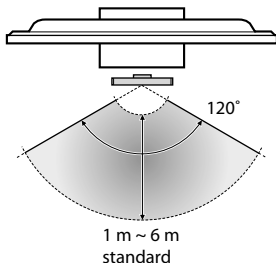

Vue latérale

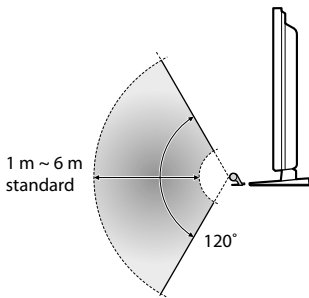

Raccordements

Mettez le téléviseur hors tension et raccordez l'émetteur de synchronisation 3D à la borne 3D SYNC de votre téléviseur.

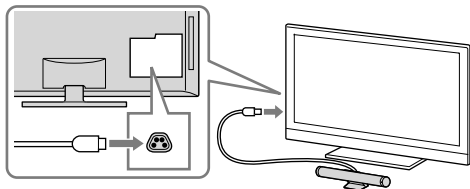

Mettez le téléviseur sous tension et vérifiez si les options du menu 3D apparaissent dans la liste du menu OPTIONS.

Veillez à mettre le téléviseur hors tension pour que celui-ci reconnaisse l'émetteur de synchronisation 3D.

Reportez-vous au mode d'emploi du téléviseur pour plus d'informations sur la manière de visionner du contenu 3D.

Dépannage

En cas de problème, reportez-vous au mode d'emploi du téléviseur.

Descripción general del producto

Conecte este producto al televisor para disfrutar de programas de vídeo en 3D. Es necesario el uso de Gafas 3D (TDG-BR100/BR50, se venden por separado).

Para obtener más información sobre cómo disfrutar de una visualización en 3D o realizar ajustes, consulte el manual de instrucciones del televisor.

Especificaciones

| | |
|--|---------------------------|
| Peso | 74 g (incluido el cable) |
| Fuente de alimentación | cc de 12 V, 30mA (TV OUT) |
| Dimensiones (Aprox.) (an × al × prof) | 154 × 26 × 28 mm |

El fabricante de este producto es Sony Corporation, 1-7-1 Konan Minato-ku Tokyo, 108-0075 Japón. El representante autorizado para EMC y seguridad en el producto es Sony Deutschland GmbH, Hedelfinger Strasse 61, 70327 Stuttgart, Alemania. Para cualquier asunto relacionado con servicio o garantía por favor diríjase a la dirección indicada en los documentos de servicio o garantía adjuntados con el producto.

Tratamiento del Transmisor síncrono 3D al final de su vida útil



Tratamiento de los equipos eléctricos y electrónicos al final de su vida útil (aplicable en la Unión Europea y en países europeos con sistemas de recogida selectiva de residuos)

Este símbolo en el equipo o el embalaje indica que el presente producto no puede ser tratado como residuo doméstico normal, sino que debe entregarse en el correspondiente punto de recogida de equipos eléctricos y electrónicos. Al asegurarse de que este producto sea desechado correctamente, Ud. ayuda a prevenir las consecuencias negativas para el medio ambiente y la salud humana que podrían derivarse de la incorrecta manipulación en el momento de deshacerse de este producto. El reciclaje de materiales ayuda a conservar los recursos naturales. Para recibir información detallada sobre el reciclaje de este producto, póngase en contacto con su ayuntamiento, el punto de recogida más cercano o el establecimiento donde ha adquirido el producto.

Precaución

Lea estas instrucciones de seguridad para garantizar su seguridad personal y evitar daños materiales.

Precauciones de utilización

- Las Gafas 3D reciben rayos infrarrojos desde el Transmisor síncrono 3D. Si el transmisor y las gafas tuvieran cerca otros dispositivos de comunicaciones por infrarrojos o equipos de iluminación, equipos de calefacción residencial o similares, los primeros podrían ver afectado su rendimiento.
- Cuando vea imágenes de vídeo en 3D, asegúrese de visualizar el vídeo dentro del rango de recepción especificado (consulte la ilustración “Rango de comunicaciones del Transmisor síncrono 3D y las Gafas 3D”).
 - Si utiliza las Gafas 3D fuera del rango especificado, es posible que no pueda ver imágenes de vídeo en 3D.
- Es posible que la señal del Transmisor síncrono 3D interfiera con el funcionamiento del mando a distancia por infrarrojos. En tal caso, cambie la orientación del Transmisor síncrono 3D.

Precauciones de seguridad

- Debería utilizar este producto únicamente para ver imágenes de vídeo en 3D en un televisor de Sony compatible.
- Es posible que algunas personas sufran molestias (como vista cansada, fatiga o náuseas) al utilizar este producto. Sony recomienda a todos los usuarios realizar pausas a menudo cuando visualicen imágenes de vídeo en 3D o jueguen a juegos estereoscópicos en 3D. La duración y la frecuencia de los descansos necesarios varían en función de la persona. Decidir qué es mejor le corresponde a usted. Si nota cualquier molestia, debería dejar de utilizar este producto y de visualizar las imágenes de vídeo en 3D hasta que desaparezcan dichas molestias; consulte con un médico si lo considera necesario. Asimismo, debería volver a consultar (i) el manual de instrucciones del televisor, así como de cualquier otro dispositivo o soporte que utilice con el televisor y (ii) nuestro sitio web (<http://www.sony-europe.com/myproduct>) para obtener la información más reciente. La visión de los niños pequeños (sobre todo los menores de seis años) aún se está desarrollando. Consulte con un médico (un pediatra o un oculista) antes de dejar que los niños vean imágenes de vídeo en 3D o jueguen a juegos estereoscópicos en 3D. Los adultos deberían supervisar a los niños pequeños para asegurarse de que siguen las recomendaciones mencionadas anteriormente.
- No modifique este producto ni deje que se caiga.

Piezas y componentes

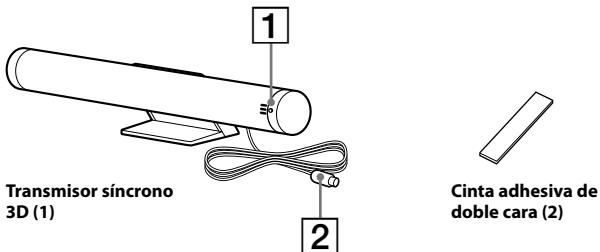

1 Dial de ajuste del ángulo

Ajuste el ángulo para enviar los rayos infrarrojos a las Gafas 3D.

2 Cable síncrono 3D

Conéctelo al terminal 3D SYNC del televisor.

Configuración del Transmisor síncrono 3D

No coloque el Transmisor síncrono 3D cerca del sensor del mando a distancia **R**.

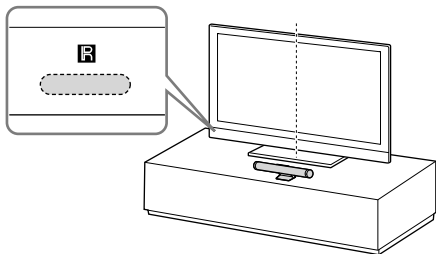

(Continuación)

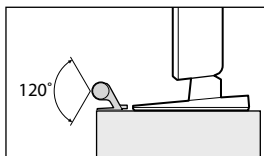

Cuando el televisor está situado sobre una cómoda o una mesa:

Coloque el Transmisor síncrono 3D en la parte central del televisor, alineado con el extremo frontal del soporte de sobremesa o del soporte del televisor.

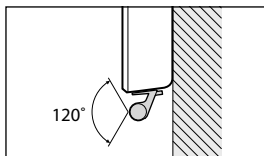

Si el televisor se monta en una pared, acople el Transmisor síncrono 3D al televisor (en la parte superior central o en la parte inferior derecha central) mediante una cinta adhesiva de doble cara.

Ajuste el ángulo del Transmisor síncrono 3D según el tipo de instalación.

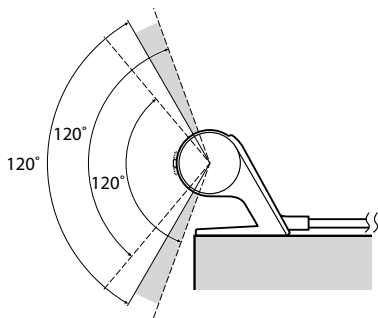
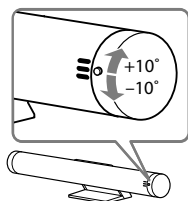

Rango de comunicaciones del Transmisor síncrono 3D y las Gafas 3D

Coloque el Transmisor síncrono 3D delante del televisor y asegúrese de que no haya ningún obstáculo entre el Transmisor síncrono 3D y las Gafas 3D.

Vista desde arriba

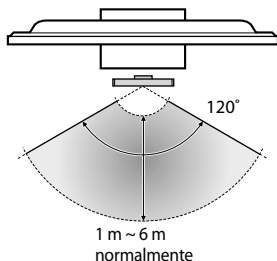

Vista lateral

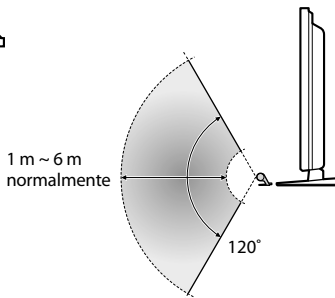

Conexiones

Apague el televisor y conecte el Transmisor síncrono 3D al terminal 3D SYNC del televisor.

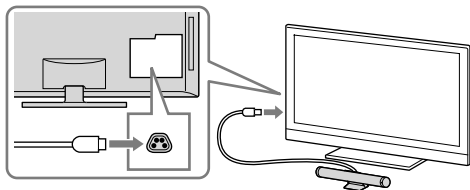

Encienda el televisor y compruebe que los elementos del menú 3D aparecen en la lista del menú OPTIONS.

Asegúrese de apagar el televisor una vez, para que el televisor pueda reconocer el Transmisor síncrono 3D.

Consulte el manual de instrucciones del televisor para obtener más información acerca de cómo puede disfrutar de la visualización en 3D.

Solución de problemas

En el caso de que se produzca cualquier problema, consulte el manual de instrucciones del televisor.

Produktübersicht

Schließen Sie dieses Produkt an Ihr Fernsehgerät an, um Videoaufnahmen in 3D zu genießen.

Dazu benötigen Sie eine 3D Brille (TDG-BR100/BR50, separat erhältlich).

Weitere Informationen zur 3D-Wiedergabe und zum Vornehmen von Einstellungen finden Sie in der Bedienungsanleitung zum Fernsehgerät.

Technische Daten

| | |
|--|---------------------------------|
| Gewicht | 74 g (einschließlich Kabel) |
| Betriebsspannung | 12 V Gleichstrom, 30mA (TV OUT) |
| Abmessungen (ca.) (B × H × T) | 154 × 26 × 28 mm |

Der Hersteller dieses Produktes ist Sony Corporation, 1-7-1 Konan Minato-ku Tokio, 108-0075 Japan. Bevollmächtigter für EMV und Produktsicherheit ist Sony Deutschland GmbH, Hedelfinger Strasse 61, 70327 Stuttgart, Deutschland. Für Kundendienst- oder Garantieangelegenheiten wenden Sie sich bitte an die in Kundendienst- oder Garantiedokumenten genannten Adressen.

Entsorgungshinweis: Bitte werfen Sie nur entladene Batterien in die Sammelboxen beim Handel oder den Kommunen. Entladen sind Batterien in der Regel dann, wenn das Gerät abhältet und signalisiert „Batterie leer“ oder nach längerer Gebrauchsdauer der Batterien „nicht mehr einwandfrei funktioniert“. Um sicherzugehen, kleben Sie die Batteriepole z.B. mit einem Klebestreifen ab oder geben Sie die Batterien einzeln in einen Plastikbeutel.

Entsorgung des 3D Synchronsenders



Entsorgung von gebrauchten elektrischen und elektronischen Geräten (anzuwenden in den Ländern der Europäischen Union und anderen europäischen Ländern mit einem separaten Sammelsystem für diese Geräte)

Das Symbol auf dem Produkt oder seiner Verpackung weist darauf hin, dass dieses Produkt nicht als normaler Haushaltsabfall zu behandeln ist, sondern an einer Annahmestelle für das Recycling von elektrischen und elektronischen Geräten abgegeben werden muss. Durch Ihren Beitrag zum korrekten Entsorgen dieses Produkts schützen Sie die Umwelt und die Gesundheit Ihrer Mitmenschen. Umwelt und Gesundheit werden durch falsches Entsorgen gefährdet. Materialrecycling hilft, den Verbrauch von Rohstoffen zu verringern. Weitere Informationen zum Recycling dieses Produkts erhalten Sie bei Ihrer Gemeindeverwaltung, den kommunalen Entsorgungsbetrieben oder dem Geschäft, in dem Sie das Produkt gekauft haben.

Vorsicht

Bitte beachten Sie die folgenden Sicherheitshinweise, um Verletzungen oder Sachschäden zu vermeiden.

Sicherheitsmaßnahmen

- Die 3D Brille empfängt Infrarotstrahlen vom 3D Synchronsender. Wenn in der Nähe andere Infrarot-Kommunikationsgeräte oder Beleuchtungsanlagen, Beheizungsanlagen usw. verwendet werden, kann ihre Funktionsfähigkeit beeinträchtigt werden.
- Achten Sie bei der Wiedergabe von 3D-Videobildern darauf, das Video innerhalb der angegebenen Reichweite zu schauen (siehe die Abbildung „Kommunikationsreichweite von 3D Synchronsender und 3D Brille“).
 - Wenn Sie die 3D Brille außerhalb der angegebenen Reichweite verwenden, können Sie möglicherweise keine 3D-Videobilder sehen.
- Das Signal vom 3D Synchronsender kann die Funktion von Infrarotfernbedienungen stören. Richten Sie in einem solchen Fall den 3D Synchronsender neu aus.

Sicherheitshinweise

- Sie sollten dieses Produkt nur zur Wiedergabe von 3D-Videobildern auf einem kompatiblen Sony-Fernsehgerät verwenden.
- Beim Verwenden dieses Produkts verspüren manche Menschen Unwohlsein (Überlastung der Augen, Müdigkeit oder Übelkeit). Sony empfiehlt, dass alle Zuschauer beim Betrachten von 3D-Videobildern bzw. beim Spielen von räumlichen 3D-Spielen regelmäßig Pausen einlegen. Wie lange und oft eine Pause nötig ist, ist von Person zu Person verschieden. Entscheiden Sie selbst, was das Beste ist. Sollten irgendwelche Beschwerden auftreten, dürfen Sie dieses Produkt nicht weiterverwenden und keine 3D-Videobilder mehr schauen, bis das Unwohlsein vorüber ist. Konsultieren Sie gegebenenfalls einen Arzt. Schlagen Sie auch (i) in der Bedienungsanleitung zum Fernsehgerät oder einem anderen Gerät oder Medium nach, das Sie zusammen mit dem Fernsehgerät verwenden, und rufen Sie (ii) unsere Website (<http://www.sony-europe.com/myproduct>) auf, wo Sie die neuesten Informationen finden. Das Sehvermögen von Kindern (vor allem kleinerer Kinder, die noch keine sechs Jahre alt sind) befindet sich noch in der Entwicklung. Wenden Sie sich an einen Arzt (wie z. B. einen Kinder- oder Augenarzt), bevor Sie kleinen Kindern erlauben, 3D-Videobilder anzusehen oder räumliche 3D-Spiele zu spielen. Erwachsene sollten kleine Kinder beaufsichtigen und darauf achten, dass sie die oben aufgeführten Empfehlungen befolgen.
- Lassen Sie dieses Produkt nicht fallen und nehmen Sie keine Veränderungen daran vor.

Teile und Komponenten

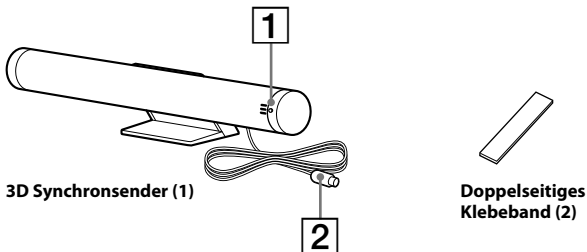

1 Winkeleinstellregler

Damit stellen Sie den Winkel ein, in dem Infrarotstrahlen an die 3D-Brille gesendet werden.

2 3D Synchronkabel

Zum Anschließen an den 3D SYNC-Anschluss des Fernsehgeräts.

Einrichten des 3D Synchronsenders

Stellen Sie den 3D Synchronsender nicht nahe am Fernbedienungssensor **R** auf.

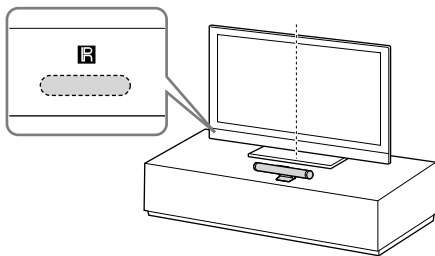

(Fortsetzung)

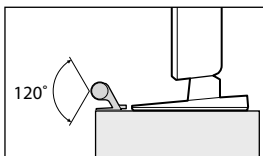

Wenn sich das Fernsehgerät auf einem Rack oder Tisch befindet:

Stellen Sie den 3D Syncsynchronsender vor der Mitte des Fernsehgeräts an der Vorderkante des Tischständers oder Fernsehständers auf.

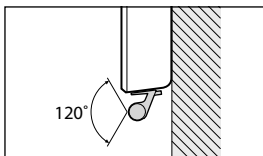

Wenn Sie das Fernsehgerät an der Wand montieren, bringen Sie den 3D Syncsynchronsender mit doppelseitigem Klebeband am Fernsehgerät (oben in der Mitte oder unten rechts von der Mitte) an.

Stellen Sie je nach Aufstellung bzw. Montage den Winkel des 3D Syncsynchronsenders ein.

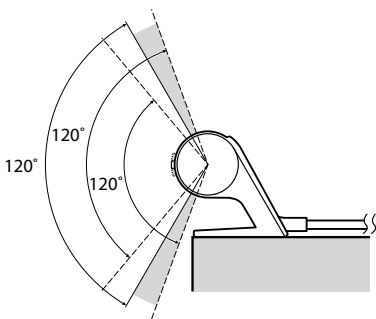
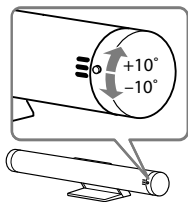

Kommunikationsreichweite von 3D Synchronsender und 3D Brille

Stellen Sie den 3D Synchronsender vor dem Fernsehgerät auf und stellen Sie sicher, dass sich keine Hindernisse zwischen dem 3D Synchronsender und der 3D Brille befinden.

Draufsicht

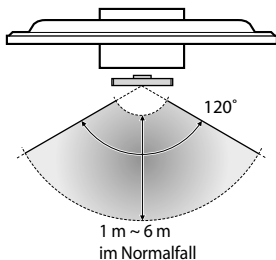

Seitenansicht

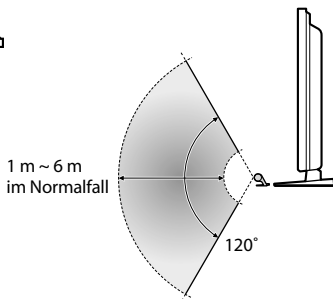

Anschlüsse

Schalten Sie das Fernsehgerät aus und schließen Sie den 3D Synchronsender an den 3D SYNC-Anschluss am Fernsehgerät an.

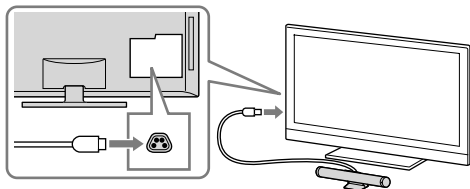

Schalten Sie das Fernsehgerät ein und prüfen Sie, ob das 3D-Menü in der Liste des Menüs OPTIONS erscheint.

Das Fernsehgerät muss ausgeschaltet gewesen sein, damit es den 3D Synchronsender erkennen kann.

In der Bedienungsanleitung des Fernsehgeräts finden Sie weitere Informationen zur 3D-Wiedergabe.

Störungsbehebung

Sollte ein Problem auftreten, schlagen Sie bitte in der Bedienungsanleitung zum Fernsehgerät nach.

Productoverzicht

Sluit dit product aan op uw tv om te kunnen genieten van videoprogramma's in 3D. Hiervoor hebt u een 3D Bril (TDG-BR100/BR50, los verkrijgbaar) nodig.

Raadpleeg de gebruiksaanwijzing van de tv voor meer informatie over het bekijken van 3D-beelden.

Specificaties

| | |
|--|------------------------|
| Gewicht | 74 g (inclusief kabel) |
| Voeding | 12 V DC, 30mA (TV OUT) |
| Afmetingen (ong.) (b x h x d) | 154 x 26 x 28 mm |

De fabrikant van dit product is Sony Corporation, 1-7-1 Konan Minato-ku Tokyo, 108-0075 Japan. De geautoriseerde vertegenwoordiging voor EMC en product veiligheid is Sony Deutschland GmbH, Hedelfinger Strasse 61, 70327 Stuttgart, Duitsland. Voor service- of garantie zaken verwijzen wij u graag naar de adressen in de afzonderlijke service/garantie documenten.

Verwijdering van de 3D Sync Zender



Verwijdering van oude elektrische en elektronische apparaten (toepasbaar in de Europese Unie en andere Europese landen met gescheiden afvalsystemen)

Het symbool op het product of op de verpakking wijst erop dat dit product niet als huishoudelijk afval mag worden behandeld. Het moet echter naar een plaats worden gebracht waar elektrische en elektronische apparatuur wordt gerecycled. Als u ervoor zorgt dat dit product op de correcte manier wordt verwerkt, voorkomt u voor mens en milieu negatieve gevolgen die zich zouden kunnen voordoen in geval van verkeerde afvalbehandeling. De recycling van materialen draagt bij tot het vrijwaren van natuurlijke bronnen. Voor meer details in verband met het recyclen van dit product, neemt u contact op met de gemeentelijke instanties, het bedrijf of de dienst belast met de verwijdering van huishoudafval of de winkel waar u het product hebt gekocht.

Opgelet

Lees deze veiligheidsinstructies om uw persoonlijke veiligheid te waarborgen en schade aan eigendommen te voorkomen.

Voorzorgsmaatregelen voor gebruik

- De 3D Bril ontvangt infraroodsignalen van de 3D Sync Zender. Als er andere apparaten die werken via infraroodcommunicatie of lichtarmaturen, residentiële verwarmingstoestellen enz. in de buurt zijn, kunnen deze de werking van de bril verstoren.
- Wanneer u 3D-beelden bekijkt, dient u ervoor te zorgen dat u deze bekijkt binnen het opgegeven ontvangstbereik. (Zie de afbeelding "Communicatiebereik van 3D Sync Zender en 3D Bril".)
 - Als u de 3D Bril buiten het opgegeven bereik gebruikt, is het mogelijk dat u geen 3D-beelden kunt bekijken.
- Het signaal van de 3D Sync Zender kan de werking van een infraroodafstandsbediening verstoren. Verplaats in dat geval de 3D Sync Zender.

Veiligheidsmaatregelen

- U mag dit product alleen gebruiken voor het bekijken van 3D-beelden op een compatibele Sony-televisie.
- Sommige mensen kunnen ongemakken ervaren (bv. oogbelasting, vermoeidheid, misselijkheid) bij het gebruiken van dit product. Sony raadt alle gebruikers aan regelmatig rustpauzes in te lassen bij het bekijken van 3D-beelden of het spelen van stereoscopische 3D-games. De lengte en de frequentie van de nodige rustpauzes variëren van persoon tot persoon. U moet zelf beslissen wat voor u het best is. Als u ongemakken ervaart, dient u het gebruik van dit product en het bekijken van 3D-beelden stop te zetten tot het ongemak over is. Raadpleeg indien nodig een dokter. Raadpleeg eveneens (i) de gebruiksaanwijzing uw televisie of van andere apparaten of media die u gebruikt in combinatie met deze tv en (ii) onze website (<http://www.sony-europe.com/myproduct>) voor de recentste informatie. De ogen van jonge kinderen (vooral jonger dan zes jaar) zijn nog steeds in ontwikkeling. Raadpleeg een arts (bv. een kinderarts of oogarts) voor u jonge kinderen 3D-beelden laat bekijken of stereoscopische 3D-games laat spelen. Volwassen dienen ervoor te zorgen dat jonge kinderen de bovenstaande aanbevelingen opvolgen.
- Laat dit product niet vallen en pas het niet aan.

Onderdelen en componenten

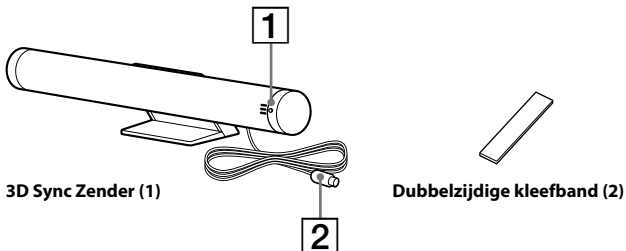

1 Draaiknop hoekregeling

Regel de hoek voor het zenden van infraroodsignalen naar de 3D Bril.

2 3D Sync-kabel

Sluit deze kabel aan op de 3D SYNC-aansluiting van de tv.

De 3D Sync Zender instellen

Plaats de 3D Sync Zender niet in de buurt van de afstandsbedieningssensor **R**.

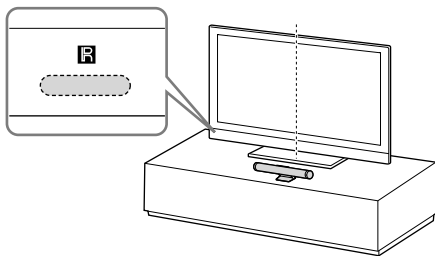

(Wordt vervolgd)

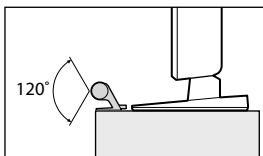

Wanneer de tv op een kast of tafel is geplaatst:
Plaats de 3D Sync Zender in het midden
van de tv langs de voorste rand van de
tafelstandaard of de tv-standaard.

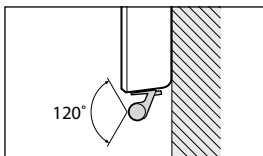

Als de tv aan een muur is bevestigd, bevestigt
u de 3D Sync Zender aan de tv (bovenaan
midden of onderaan rechts van het midden)
met dubbelzijdige kleefband.

Regel de hoek van de 3D Sync Zender afhankelijk van de montageplaats.

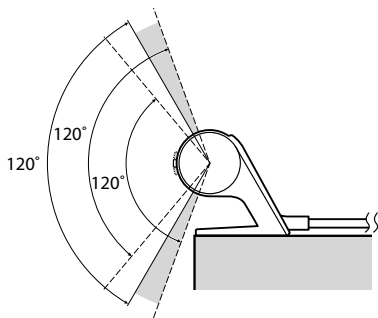
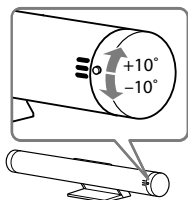

Communicatiebereik van 3D Sync Zender en 3D Bril

Bevestig de 3D Sync Zender voor de tv en zorg ervoor dat er zich geen obstakels bevinden tussen de 3D Sync Zender en de 3D Bril.

Bovenaanzicht

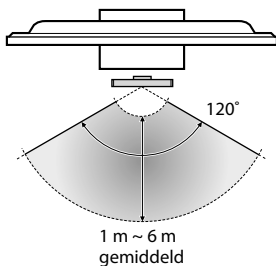

Zijaanzicht

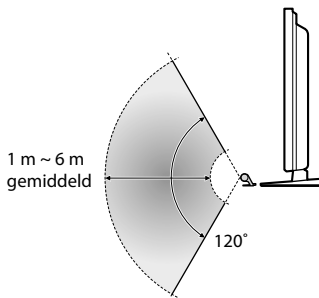

Aansluitingen

Schakel de tv uit en sluit de 3D Sync Zender aan op de 3D SYNC-aansluiting van de tv.

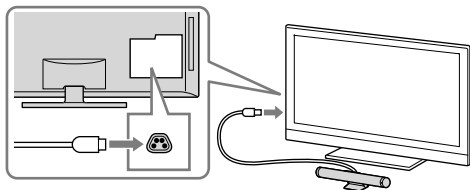

Schakel de tv in en ga na of het 3D-menu wordt weergegeven in de menulijst OPTIONS.

U dient de tv eenmaal uit te schakelen zodat de tv de 3D Sync Zender herkent.

Raadpleeg de gebruiksaanwijzing van de tv voor meer informatie over het bekijken van 3D-beelden.

Problemen oplossen

Raadpleeg bij problemen de gebruiksaanwijzing van de tv.

Panoramica del prodotto

Collegare questo prodotto al televisore per ottenere la visione di programmi video in 3D.

È richiesto l'uso di Occhiali 3D (TDG-BR100/BR50, in vendita separatamente).

Per dettagli sulle modalità di visione 3D o per definire le impostazioni, consultare il manuale di istruzioni del televisore.

Caratteristiche tecniche

| | |
|---|------------------------|
| Peso | 74 g (cavo incluso) |
| Alimentazione | 12 V CC, 30mA (TV OUT) |
| Dimensioni approssimative (l × a × p): | 154 × 26 × 28 mm |

Il fabbricante di questo prodotto è Sony Corporation, 1-7-1 Konan Minato-ku Tokyo, 108-0075, Giappone. Il rappresentante autorizzato ai fini della Compatibilità Elettromagnetica e della sicurezza del prodotto è Sony Deutschland GmbH, Hedelfinger Strasse 61, 70327, Stoccarda Germania. Per qualsiasi problema relativo all'assistenza o alla garanzia, si prega di fare riferimento agli indirizzi indicati nei documenti di assistenza e garanzia forniti con il prodotto.

Trattamento del trasmettitore sincronizzato 3D



Trattamento del dispositivo elettrico o elettronico a fine vita (applicabile in tutti i paesi dell'Unione Europea e in altri paesi europei con sistema di raccolta differenziata)

Questo simbolo sul prodotto o sulla confezione indica che il prodotto non deve essere considerato come un normale rifiuto domestico, ma deve invece essere consegnato a un punto di raccolta appropriato per il riciclo di apparecchi elettrici ed elettronici. Accertando che questo prodotto sia smaltito correttamente, si contribuisce a prevenire potenziali conseguenze negative per l'ambiente e per la salute che potrebbero altrimenti essere causate dal suo smaltimento inadeguato. Il riciclo dei materiali aiuta a conservare le risorse naturali. Per informazioni più dettagliate circa il riciclo di questo prodotto, potete contattare l'ufficio comunale, il servizio locale di smaltimento rifiuti oppure il negozio dove l'avete acquistato.

Attenzione

Leggere le presenti istruzioni per la sicurezza per garantire la sicurezza delle persone ed evitare danni ai beni.

Precauzioni per l'uso

- Gli Occhiali 3D ricevono raggi infrarossi dal Trasmettitore Sincronizzato 3D. Se nelle vicinanze sono presenti altri dispositivi di comunicazione a infrarossi o apparecchi per l'illuminazione, apparecchi per il riscaldamento residenziale, ecc., questi potrebbero influenzare le prestazioni degli occhiali 3D.
- Durante la visione di immagini video 3D, accertarsi di essere posizionati all'interno dell'intervallo di ricezione specificato (fare riferimento alla figura "Intervallo di comunicazione del Trasmettitore Sincronizzato 3D e degli Occhiali 3D").
 - Se gli Occhiali 3D vengono utilizzati all'esterno dell'intervallo specificato, potrebbe non essere possibile vedere immagini video 3D.
- Il segnale del Trasmettitore Sincronizzato 3D potrebbe interferire con il funzionamento del telecomando a infrarossi. In questo caso, riorientare il trasmettitore sincronizzato 3D.

Precauzioni per la sicurezza

- Il prodotto deve essere utilizzato esclusivamente per la visione di immagini video 3D su un televisore Sony compatibile.
- L'uso del prodotto può causare disturbi (sforzo visivo eccessivo, affaticamento o nausea) in alcune persone. Sony consiglia a tutti gli utilizzatori di effettuare pause regolari durante la visione di immagini 3D o durante l'utilizzo di videogiochi stereoscopici in 3D. La durata e la frequenza delle pause da prendere dipende da ogni singola persona. Ogni utente deve cercare di individuare la durata e la frequenza ottimali delle pause da prendere. Se si avverte un qualsiasi disturbo, l'uso del presente prodotto e la visione di immagini video 3D vanno interrotti fino alla scomparsa del disturbo stesso; se lo si ritiene opportuno, consultare un medico. Consultare inoltre (i) il manuale di istruzioni del televisore e di qualsiasi altro dispositivo o supporto utilizzato insieme al televisore e (ii) il nostro sito Web (<http://www.sony-europe.com/myproduct>) per le ultime informazioni. La visione da parte dei bambini piccoli (in particolare, quelli sotto i sei anni di età) è ancora in fase di studio. Consultare un medico (un pediatra o un oculista) prima di consentire ai bambini piccoli la visione di immagini video 3D o l'utilizzo di videogiochi stereoscopici in 3D. Gli adulti sono tenuti a verificare che i bambini piccoli seguano le indicazioni elencate sopra.
- Non lasciar cadere o modificare questo prodotto.

Parti e componenti

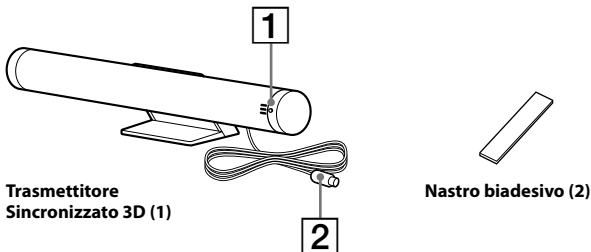

1 Selettore di regolazione dell'angolo

Consente la regolazione dell'angolo di invio di raggi infrarossi agli occhiali 3D.

2 Cavo di sincronizzazione 3D

Deve essere collegato al terminale di 3D SYNC del televisore.

Configurazione del Trasmettitore Sincronizzato 3D

Non posizionare il trasmettitore sincronizzato 3D vicino al sensore del telecomando **R**.

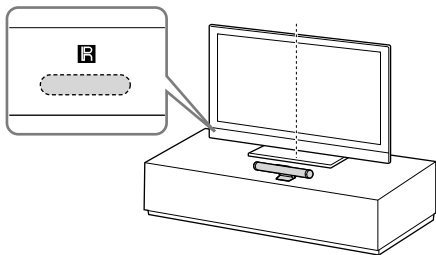

(Continua)

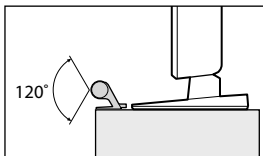

Se il televisore è appoggiato su un mobile o su un tavolo:

Posizionare il trasmettitore sincronizzato 3D nella posizione centrale rispetto al televisore lungo il bordo anteriore del supporto da tavolo o del supporto del televisore.

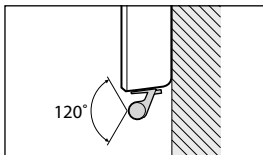

Se il televisore è stato montato su una parete, applicare il trasmettitore sincronizzato 3D al televisore (lato centrale superiore o parte inferiore destra del centro), utilizzando del nastro biadesivo.

Regolare l'angolo del trasmettitore sincronizzato 3D sulla base dell'installazione.

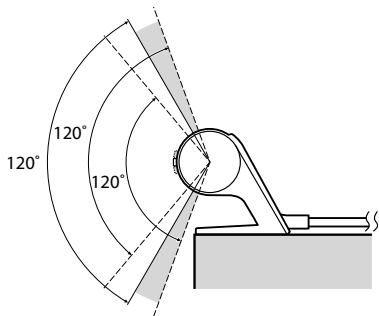
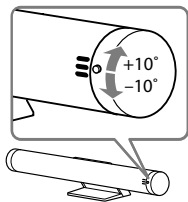

Intervallo di comunicazione del Trasmettitore Sincronizzato 3D e degli Occhiali 3D

Sistemare il trasmettitore sincronizzato 3D di fronte al televisore e accertarsi che non vi siano ostacoli tra il trasmettitore sincronizzato 3D e gli occhiali 3D.

Vista dall'alto

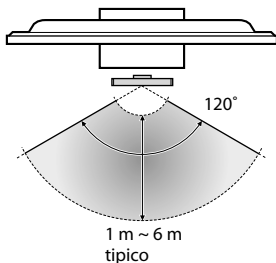

Vista laterale

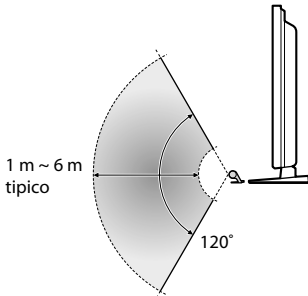

Collegamenti

Spegnere il televisore e collegare il trasmettitore sincronizzato 3D al terminale 3D SYNC sul televisore.

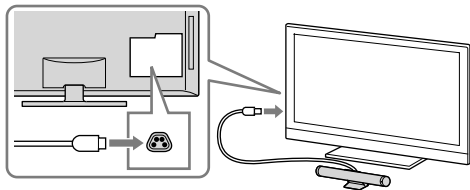

Accendere il televisore e controllare che le voci del menu 3D vengano visualizzate nell'elenco del menu OPTIONS.

Spegnere il televisore una volta per consentire il riconoscimento del Trasmettitore Sincronizzato 3D da parte del televisore.

Fare riferimento al manuale di istruzioni del televisore per ulteriori informazioni sulla visione 3D.

Risoluzione dei problemi

Se si verifica un problema, consultare il manuale di istruzioni del televisore.

Produktöversikt

Anslut denna produkt till din TV för att uppleva program i 3D.

Du behöver 3D-glasögon (TDG-BR100/BR50, säljs separat).

Mer information om hur man spelar upp 3D-video eller gör inställningar finns i TV:ns bruksanvisning.

Specifikationer

| | |
|--|------------------------|
| Vikt | 74 g (inklusive kabel) |
| Strömförsörjning | DC 12V, 30mA (TV OUT) |
| Dimensioner (cirka) (b × h × d) | 154 × 26 × 28 mm |

Tillverkare av denna produkt är Sony Corporation, 1-7-1 Konan Minato-ku Tokyo, 108-0075 Japan. Auktoriserad representant för EMC och produktsäkerhet är Sony Deutschland GmbH, Hedelfinger Strasse 61, 70327 Stuttgart, Germany. För service- och garantiärenden, var vänlig se separat service- och garantidokument.

Avfallsinstruktion rörande 3D synk.-sändare



Kassering av gamla elektriska och elektroniska produkter (tillämpligt inom EU och andra europeiska länder med separata insamlingssystem)

Denna symbol på produkten eller dess förpackning anger att produkten inte får hanteras som hushållsavfall. Den skall i stället lämnas in på en lämplig uppsamlingsplats för återvinning av elektrisk och elektronisk utrustning. Genom att säkerställa att produkten kasseras på rätt sätt bidrar du till att förebygga eventuellt negativa miljö- och hälsoeffekter som kan uppstå om produkten kasseras som vanligt avfall. Återvinning av material hjälper till att bibehålla naturens resurser. För mer information om återvinning av denna produkt, kontakta de lokala myndigheterna, ortens sophämtningstjänst eller affären där du köpte produkten.

Varning

Läs dessa säkerhetsanvisningar för att säkerställa din personliga säkerhet och förhindra skador på egendom.

Säkerhetsanvisningar

- 3D-glasögonen tar emot infraröda strålar från 3D synk.-sändaren. Om det finns andra enheter som utnyttjar infraröd kommunikation eller belysningsutrustning, utrustning för uppvärmning av bostäder etc. i närheten, kan denna enhet påverka deras prestanda.
- När du tittar på 3D-videobilder måste du säkerställa att du tittar på video inom den angivna räckvidden. (se bilden "Kommunikationsräckvidd för 3D synk.-sändare och 3D-glasögon")
 - Om du använder 3D-glasögonen utanför den angivna räckvidden kanske du inte kan titta på 3D-videobilder.
- 3D synk.-sändarens signal kan störa användningen av infraröda fjärrkontroller. I så fall ska du rikta om 3D synk.-sändaren.

Säkerhetsåtgärder

- Du ska endast använda denna produkt för att titta på 3D-videobilder på en kompatibel Sony-TV.
- Vissa människor kan uppleva obehag (t.ex. ansträngda ögon, trötthet eller illamående) när de använder denna produkt. Sony rekommenderar att alla som tittar på 3D-videobilder eller spelar stereoskopiska 3D-spel tar regelbundna pauser medan de gör det. Hur långa pauser och hur ofta man behöver ta dem varierar från person till person. Du måste besluta vad som fungerar bäst. Om du upplever något obehag, ska du sluta använda denna produkt och titta på 3D-videobilder tills obehaget upphör och kontakta en läkare om du tycker att det är nödvändigt. Du bör även granska (i) bruksanvisningen för TV:n samt för andra enheter eller media som används med TV-apparaten och (ii) vår webbplats (<http://www.sony-europe.com/myproduct>) för den senaste informationen. Synen för unga barn (speciellt barn som är yngre än 6 år) är fortfarande under utveckling. Kontakta en läkare (t.ex. en barn- eller ögonläkare) innan du låter barn titta på 3D-videobilder eller spela stereoskopiska 3D-spel. Vuxna bör övervaka unga barn för att säkerställa att de följer de ovanstående rekommendationerna.
- Tappa inte och modifiera inte denna produkt.

Delar och komponenter

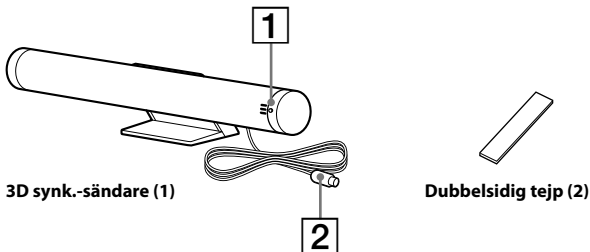

1 Ratt för vinkeljustering

Justerar vinkeln för att skicka infraröda signaler till 3D-glasögonen.

2 3D synk.-kabel

Anslut till TV:ns 3D SYNC.-anslutning.

Ställa iordning 3D synk.-sändaren

Placera inte 3D synk.-sändaren nära fjärrkontrollsensorn **R**.

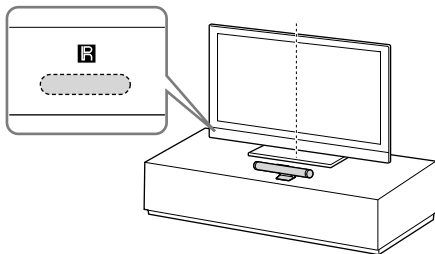

(Fortsättning)

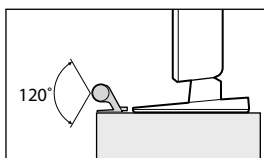

När TV:n är placerad på ett skåp eller bord:
Placera 3D synk.-sändaren mitt framför TV:n längs den främre kanten på bordsstativet eller TV-stativet.

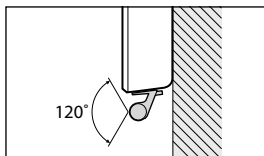

När TV:n är monterad på en vägg:
Om TV:n är monterad på en vägg fäster du 3D synk.-sändaren på TV:n (överst i mitten eller nere till höger om mitten) med dubbelsidig tejp.

Justera vinkeln för 3D synk.-sändaren baserat på installationen.

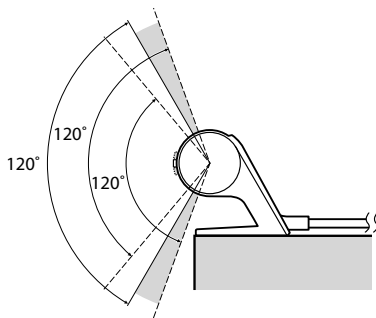
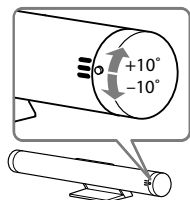

Kommunikationsräckvidd för 3D synk.-sändare och 3D-glasögon

Fäst 3D synk.-sändaren på TV:ns framsida och kontrollera att det inte finns några hinder mellan 3D synk.-sändaren och 3D-glasögonen.

Vy uppifrån

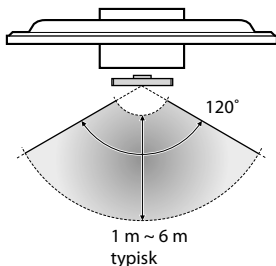

Vy från sidan

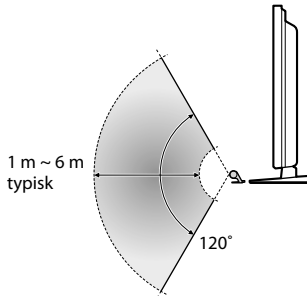

Anslutningar

Stäng av TV:n och anslut 3D synk.-sändaren till 3D SYNC-anslutningen på TV:n.

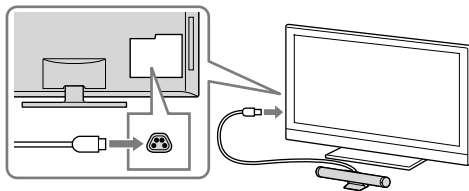

Slå på TV:n och kontrollera att 3D-menyalternativen visas på OPTIONS-menylistan.

Stäng av TV:n en gång för att TV:n ska kunna identifiera 3D synk.-sändare.

Se TV:ns bruksanvisning för mer information om 3D-visning.

Felsökning

Se TV:ns bruksanvisning om det uppstår ett problem.

Omówienie produktu

Po podłączeniu tego produktu do telewizora można oglądać programy wideo w trzech wymiarach (3D).

Do tego celu wymagane są Okulary 3D (TDG-BR100/BR50, sprzedawane oddzielnie).

Szczegółowe informacje na temat oglądania obrazów 3D i konfigurowania ustawień znajdują się w instrukcji obsługi telewizora.

Dane techniczne

| | |
|---|-----------------------------------|
| Waga | 74 g (w tym przewód) |
| Zasilanie | 12 V prądu stałego, 30mA (TV OUT) |
| Wymiary (ok.) (szer. × wys. × gł.) | 154 × 26 × 28 mm |

Nadzór nad dystrybucją na terytorium RP : Sony Europe Limited, The heights, Brooklands Weybridge, Surrey, KT 13 0XW United Kingdom

Producentem tego produktu jest Sony Corporation, 1-7-1 Konan Minato-ku Tokyo, 108-0075 Japonia. Upoważnionym przedstawicielem producenta w Unii Europejskiej, uprawnionym do dokonywania i potwierdzania oceny zgodności z wymaganiami zasadniczymi, jest Sony Deutschland GmbH, Hedelfinger Strasse 61, 70327 Stuttgart, Niemcy

Pozbywanie się nadajnika synchronizacji 3D



Pozbycie się zużytego sprzętu (stosowane w krajach Unii Europejskiej i w pozostałych krajach europejskich stosujących własne systemy zbiórki)

Ten symbol na produkcie lub jego opakowaniu oznacza, że produkt nie może być traktowany jako odpad komunalny, lecz powinno się go dostarczyć do odpowiedniego punktu zbiórki sprzętu elektrycznego i elektronicznego, w celu recyklingu. Odpowiednie zadysponowanie zużytego produktu zapobiega potencjalnym negatywnym wpływom na środowisko oraz zdrowie ludzi, jakie mogłyby wystąpić w przypadku niewłaściwego zagospodarowania odpadów. Recykling materiałów pomoże w ochronie środowiska naturalnego. W celu uzyskania bardziej szczegółowych informacji na temat recyklingu tego produktu, należy skontaktować się z lokalną jednostką samorządu terytorialnego, ze służbami zagospodarowywania odpadów lub ze sklepem, w którym zakupiony został ten produkt.

Przeostroga

Należy zapoznać się z tymi instrukcjami, aby zapewnić bezpieczeństwo osobiste i zapobiec uszkodzeniom mienia.

Środki ostrożności dotyczące użytkowania

- Okulary 3D odbierają promienie podczerwiieni z nadajnika synchronizacji 3D. Inne znajdujące się w pobliżu urządzenia łączności wykorzystujące podczerwień, elementy systemu ogrzewania budynku itp. mogą mieć wpływ na ich pracę.
- Podczas oglądania obrazu wideo 3D należy pamiętać o tym, aby przebywać w zasięgu działania nadajnika. (patrz rysunek „Zasięg komunikacyjny nadajnika synchronizacji 3D oraz okularów 3D ”)
 - Kiedy okulary 3D znajdują się poza wymaganym zasięgiem, może nie być możliwe oglądanie obrazu wideo 3D.
- Sygnał nadajnika synchronizacji 3D może kolidować z sygnałem pilota. W takich przypadkach należy zmienić orientację nadajnika synchronizacji 3D.

Środki ostrożności

- Tego produktu należy używać do oglądania obrazu wideo 3D tylko na ekranach kompatybilnych telewizorów Sony.
- Podczas korzystania z tego produktu niektóre osoby mogą odczuwać dyskomfort (np. przemęczenie wzroku, zmęczenie lub nudności). Firma Sony zaleca wszystkim użytkownikom regularne przerwy podczas oglądania obrazu 3D lub grania w stereoskopowe gry 3D. Wymagana długość i częstość przerw bywa różna w przypadku poszczególnych osób. Najlepsze dla siebie okresy musi dobrać sam użytkownik. W razie poczucia dyskomfortu należy przerwać korzystanie z tego produktu oraz oglądanie wideo 3D, aż dyskomfort minie. W razie potrzeby należy skorzystać z porady lekarza. Należy również zapoznać się z (i) instrukcją obsługi telewizora i wszelkich innych urządzeń lub nośników używanych z telewizorem, i (ii) naszą witryną internetową (<http://www.sony-europe.com/myproduct>), na której znajdują się najnowsze informacje. Wzrok młodych dzieci (zwłaszcza do szóstego roku życia) cały czas rozwija się. Przed oglądaniem wideo 3D lub graniem w stereoskopowe gry 3D przez dzieci należy skontaktować się z lekarzem (np. pediatrą lub okulistą). Rodzice powinni zwracać uwagę na to, czy małe dzieci przestrzegają powyższych zaleceń.
- Nie należy upuszczać ani modyfikować tego produktu.

Części i elementy

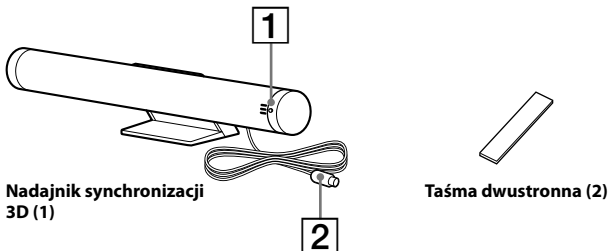

1 Pokrętko regulacji kąta

Umożliwia regulację kąta wysyłania promieni podczerwieni do okularów 3D.

2 Kabel synchronizacji 3D

Należy go podłączyć do wyjścia 3D SYNC telewizora.

Konfigurowanie nadajnika synchronizacji 3D

Nie ustawiać nadajnika synchronizacji 3D w pobliżu czujnika pilota **R**.

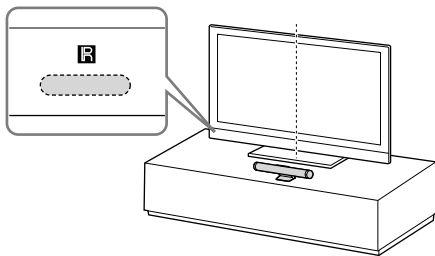

(Ciąg dalszy)

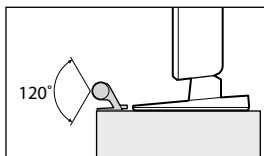

Gdy telewizor jest ustawiony na szafce lub stoliku:

Nadajnik synchronizacji 3D należy umieścić pośrodku telewizora, w pobliżu frontowej krawędzi stolika lub stojaka telewizyjnego.

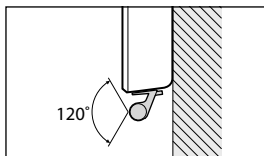

W przypadku telewizorów zawieszonych na ścianie nadajnik synchronizacji 3D należy przymocować do telewizora (pośrodku na górze lub na dole na prawo od środka) za pomocą taśmy dwustronnej.

Kąt ustawienia nadajnika synchronizacji 3D należy dostosować odpowiednio do miejsca instalacji.

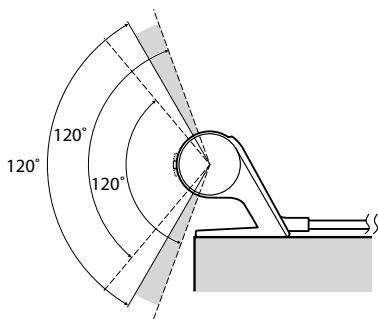
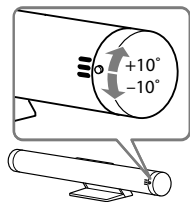

Zasięg komunikacyjny nadajnika synchronizacji 3D oraz okularów 3D

Nadajnik synchronizacji 3D należy przymocować z przodu telewizora i upewnić się, że między nadajnikiem synchronizacji 3D i okularami 3D nie ma przeszkód.

Widok z góry

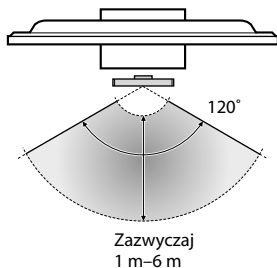

Widok z boku

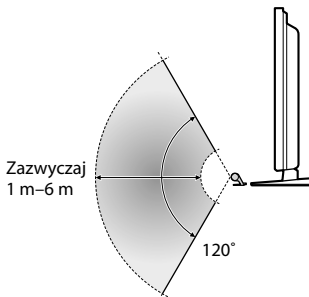

Połączenia

Wyłącz telewizor i podłącz nadajnik synchronizacji 3D do złącza 3D SYNC telewizora.

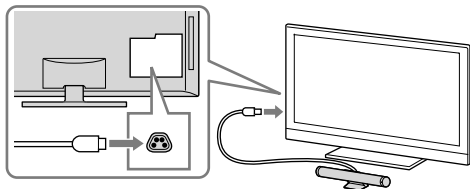

Włącz telewizor i sprawdź, czy w menu OPTIONS pojawiło się menu 3D.

Aby telewizor mógł rozpoznać nadajnik synchronizacji 3D, należy wyłączyć telewizor.

Szczegółowe informacje na temat oglądania 3D znajdują się w instrukcji obsługi odbiornika telewizyjnego.

Rozwiązywanie problemów

W przypadku wystąpienia problemów należy zapoznać się z instrukcją obsługi telewizora.

Descrição Geral do Produto

Ligue este produto ao seu televisor para desfrutar de programas de vídeo em 3D. São necessários Óculos 3D (TDG-BR100/BR50, vendidos em separado).

Para obter mais informações sobre como desfrutar da visualização 3D ou efectuar definições, consulte o manual de instruções do televisor.

Especificações

| | |
|---|-----------------------|
| Peso | 74 g (incluindo cabo) |
| Fonte de Alimentação | CC 12V, 30mA (TV OUT) |
| Dimensões (Aprox.) (l × a × p) | 154 × 26 × 28 mm |

O fabricante deste produto é a Sony Corporation, 1-7-1 Konan Minato-ku Tokyo, 108-0075 Japão. O representante autorizado para Compatibilidade Electromagnética e segurança do produto é a Sony Deutschland GmbH, Hedelfinger Strasse 61, 70327 Stuttgart, Alemanha. Para qualquer assunto relacionado com serviço ou garantia por favor consulte a morada indicada nos documentos sobre serviço e garantias que se encontram junto ao produto.

Tratamento do Transmissor de Sincronização 3D



Tratamento de Equipamentos Eléctricos e Electrónicos no final da sua vida útil (Aplicável na União Europeia e em países Europeus com sistemas de recolha selectiva de resíduos)

Este símbolo, colocado no produto ou na sua embalagem, indica que este não deve ser tratado como resíduo urbano indiferenciado. Deve sim ser colocado num ponto de recolha destinado a resíduos de equipamentos eléctricos e electrónicos. Assegurando-se que este produto é correctamente depositado, irá prevenir potenciais consequências negativas para o ambiente bem como para a saúde, que de outra forma poderiam ocorrer pelo mau manuseamento destes produtos. A reciclagem dos materiais contribuirá para a conservação dos recursos naturais. Para obter informação mais detalhada sobre a reciclagem deste produto, por favor contacte o município onde reside, os serviços de recolha de resíduos da sua área ou a loja onde adquiriu o produto.

Advertência

Leia estas instruções de segurança para assegurar a sua segurança pessoal e evitar danos materiais.

Precauções de utilização

- Os Óculos 3D recebem raios infravermelhos do Transmissor de Sincronização 3D. Se existirem outros dispositivos de comunicação ou equipamento de iluminação, equipamento de aquecimento residencial, etc. na proximidade, o desempenho pode ser afectado.
- Quando visualizar imagens de vídeo 3D, certifique-se de que visualiza o vídeo dentro do alcance de recepção especificado. (consulte a ilustração “Alcance de Comunicação do Transmissor de Sincronização 3D e dos Óculos 3D.”)
 - Se utilizar os Óculos 3D fora do alcance especificado, poderá não conseguir visualizar imagens de vídeo 3D.
- O sinal do Transmissor de Sincronização 3D pode interferir com o funcionamento do telecomando de infravermelhos. Nesse caso, reorientar o Transmissor de Sincronização 3D.

Precauções de Segurança

- Apenas deve utilizar este produto para ver imagens de vídeo 3D num televisor Sony compatível.
- Alguns utilizadores podem sentir algum desconforto (esforço visual, fadiga ou náuseas) ao utilizarem este produto. A Sony recomenda que todos os utilizadores façam pausas regulares quando visualizam imagens de vídeo 3D ou quando jogam jogos estereoscópicos 3D. A duração e frequência dos intervalos necessários varia de acordo com o utilizador. O utilizador deverá decidir a duração e frequência de intervalos mais adequadas. Se sentir algum desconforto, deve parar de utilizar este produto e de visualizar imagens de vídeo 3D até deixar de sentir esse desconforto; consulte um médico se necessário. Deve também consultar (i) no manual de instruções do televisor, assim como de outros dispositivos ou acessórios utilizados com o seu televisor e (ii) o nosso website (<http://www.sony-europe.com/myproduct>) para obter as informações mais recentes. A visão das crianças (especialmente crianças de idade inferior a seis anos) ainda se encontra em desenvolvimento. Consulte um médico (como, por exemplo, um pediatra ou um oftalmologista) antes de permitir que os seus filhos visualizem imagens de vídeo 3D ou joguem jogos estereoscópicos 3D. Os adultos devem vigiar as crianças pequenas para assegurar que estas seguem as recomendações indicadas acima.
- Não deixe cair nem modifique este produto.

Peças e Componentes

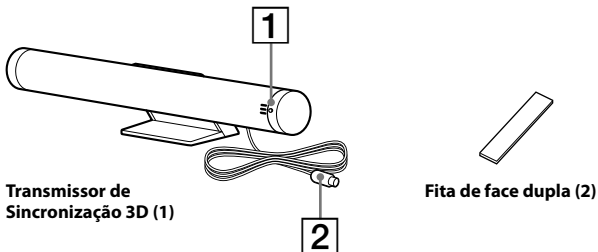

1 Botão de ajuste do ângulo

Ajuste o ângulo para enviar os raios infravermelhos para os Óculos 3D.

2 Cabo de Sincronização 3D

Ligue ao terminal de 3D SYNC do televisor.

Configurar o Transmissor de Sincronização 3D

Não aproxime o Transmissor de Sincronização 3D do sensor do telecomando .

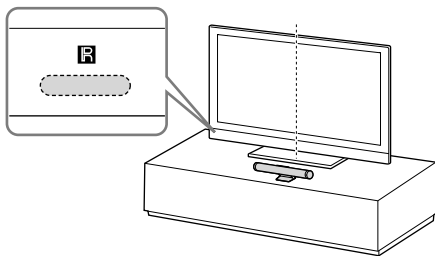

(Continuação)

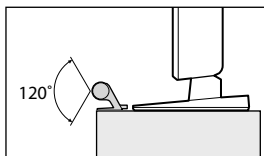

Quando o televisor está colocado num armário ou mesa:
Posicione o Transmissor de Sincronização 3D ao centro do televisor, ao longo da extremidade dianteira do suporte de fixação para mesas ou suporte do televisor.

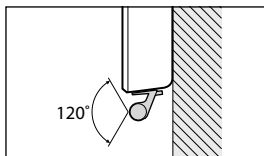

Se o televisor for montado numa parede, coloque o Transmissor de Sincronização 3D no televisor (parte central superior ou parte superior direita - do - centro), utilizando fita de face dupla.

Ajuste o ângulo do Transmissor de Sincronização 3D com base na ilustração.

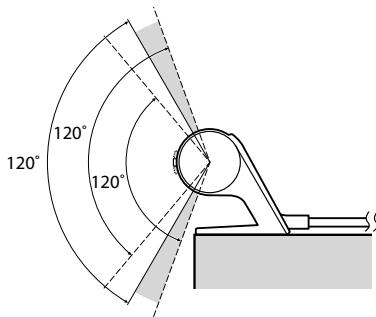
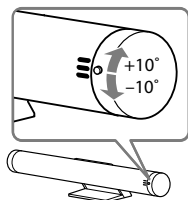

Alcance de Comunicação do Transmissor de Sincronização 3D e dos Óculos 3D

Coloque o Transmissor de Sincronização 3D em frente ao televisor e certifique-se de que não existem obstáculos entre o Transmissor de Sincronização 3D e os Óculos 3D.

Vista superior

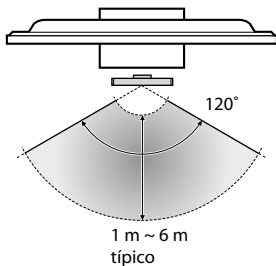

Vista lateral

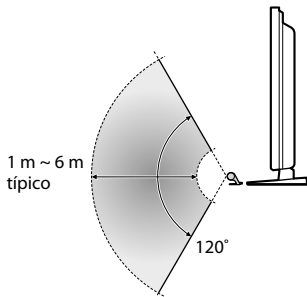

Ligações

Desligue o televisor e ligue o Transmissor de Sincronização 3D ao terminal 3D SYNC do televisor.

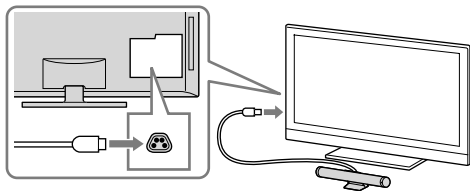

Ligue o televisor e verifique se aparecem os itens do menu 3D na lista do menu OPTIONS.

Certifique-se de que desliga o televisor, assim que for possível este reconhecer o Transmissor de Sincronização 3D.

Consulte o manual de instruções do televisor para obter mais informações sobre como desfrutar da visualização 3D.

Resolução de problemas

Em caso de problema, consulte o manual de instruções do televisor.

Produktoversigt

Dette produkt skal sluttes til tv'et, før du kan opleve videoprogrammer i 3D. 3D-briller (TDG-BR100/BR50, sælges separat) er også nødvendige.

Yderligere oplysninger om 3D-visning og angivelse af indstillinger findes i betjeningsvejledningen til tv'et.

Specifikationer

| | |
|------------------------------|------------------------|
| Vægt | 74 g (inklusive kabel) |
| Strømforsyning | 12 V DC, 30mA (TV OUT) |
| Mål (ca.) (b × h × d) | 154 × 26 × 28 mm |

Producenten af dette produkt er Sony Corporation, 1-7-1 Konan Minato-ku Tokyo, 108-0075 Japan. Den autoriserede repræsentant for EMC og produktsikkerhed er Sony Deutschland GmbH, Hedelfinger Strasse 61, 70327 Stuttgart, Germany. For service eller garanti henviser vi til de adresser, som fremgår af vedlagte garantidokument.

Bortskaffelse af 3D-synkroniseringssenderen



Håndtering af udtjente elektriske og elektroniske produkter (Gælder for den Europæiske Union og andre europæiske lande med separate indsamlingssystemer)

Dette symbol på produktet eller emballagen angiver, at produktet ikke må behandles som husholdningsaffald. Det skal i stedet indleveres på en deponeringsplads specielt indrettet til modtagelse og oparbejdning af elektriske og elektroniske produkter. Ved at sikre, at produktet bortskaffes korrekt, forebygges de eventuelle negative miljø- og sundhedsskadelige påvirkninger, som en ukorrekt affaldshåndtering af produktet kan forårsage. Genindvinding af materialer vil medvirke til at bevare naturens ressourcer. Yderligere information om genindvindingen af dette produkt kan fås hos myndighederne, det lokale renovationselskab eller butikken, hvor produktet blev købt.

Forsigtig

Sikkerhedsforanstaltningerne nedenfor skal læses for at beskytte dig og undgå tingskade.

Forholdsregler ved brug

- 3D-synkroniseringssenderen sender infrarøde stråler til 3D-brillerne. Hvis der er andre enheder, som kommunikerer med infrarød lys eller lysudstyr, boligopvarmingsudstyr osv. i nærheden, kan dette påvirke deres ydelse.
- Når du ser 3D-video, skal du sørge for, at videoen er inden for det angivne modtageområde (se tegningen i afsnittet om "3D-synkroniseringssenderens og 3D-brillernes kommunikationsområde").
 - Du kan muligvis ikke se 3D-videobilleder, hvis de vises uden for 3D-brillernes angivne område.
- Signalet fra 3D-synkroniseringssenderen kan påvirke betjeningen af en infrarød fjernbetjening. I dette tilfælde skal du ændre placeringen af 3D-synkroniseringssenderen.

Sikkerhedsforanstaltninger

- Du må kun bruge dette produkt til at se 3D-videoeer på et kompatibelt Sony-tv.
- Nogle mennesker oplever ubehag (såsom belastning af øjnene, træthed eller svimmelhed) ved brug af dette produkt. Sony anbefaler alle brugere at holde pause med jævne mellemrum, når de ser 3D-videobilleder eller afspiller stereoskopiske 3D-spil. Længden og hyppigheden af de nødvendige pauser kan variere fra person til person. Du må afgøre, hvad der virker bedst. Hvis du oplever noget ubehag, skal du holde op med at bruge dette produkt og med at se 3D videobilleder, indtil ubehaget forsvinder. Kontakt en læge, hvis du mener, at det er nødvendigt. Du bør også se i (i) betjeningsvejledningen til dit tv samt til alle andre enheder eller medier, der bruges sammen med dit tv og (ii) vores websted (<http://www.sony-europe.com/myproduct>) for de seneste oplysninger. Små børns syn (specielt dem under seks år) er fortsat under udvikling. Kontakt en læge (f.eks. en børnelæge eller øjenlæge), før du giver små børn lov til at se 3D-videobilleder eller afspille stereoskopiske 3D-spil. Voksne skal overvåge små børn for at sikre, at de følger ovennævnte anbefalinger.
- Du må ikke tabe eller ændre produktet.

Dele og komponenter

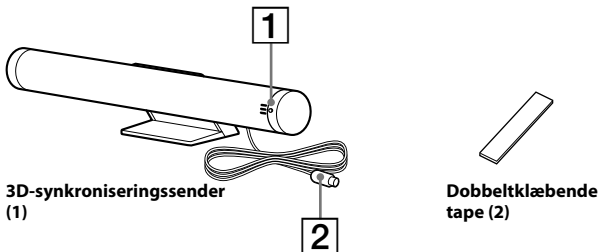

3D-synkroniseringssender
(1)

Dobbeltklæbende
tape (2)

1 Vinkeljusteringsknap

Justerer vinklen, så der sendes infrarøde stråler til 3D-brillerne.

2 3D synkroniseringskabel

Slut 3D SYNC-stikket til tv'et.

Opsætning af 3D-synkroniseringssender

Du må ikke placere 3D-synkroniseringssenderen tæt på fjernbetjeningsmodtageren **R**.

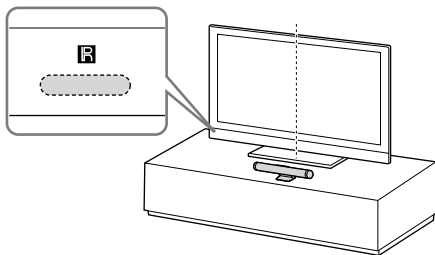

(Fortsættes)

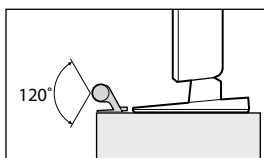

Når tv'et placeres på et skab eller et bord:
Placer 3D-synkroniseringssenderen ud for midten af tv'et langs forkanten af tv-bordet eller tv-foden.

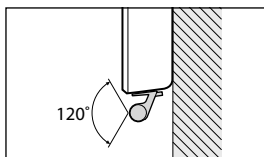

Hvis tv'et skal hænges op på en væg, skal 3D-synkroniseringssenderen monteres på tv'et med dobbelklæbende tape (øverst i midten eller nederst til højre).

Juster 3D synkroniseringssenderens vinkel, afhængigt af dens placering.

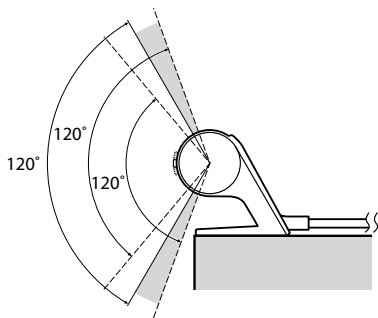
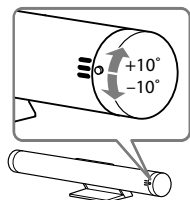

3D-synkroniseringssenderens og 3D-brillernes kommunikationsområde

Placer 3D-synkroniseringssenderen foran tv'et, og kontroller, at der ikke er hindringer mellem 3D-synkroniseringssenderen og 3D-brillerne.

Set fra oven

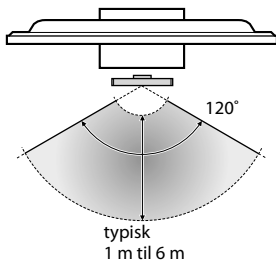

Set fra siden

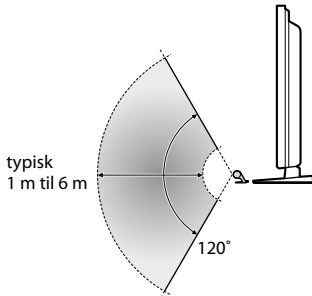

Tilslutninger

Sluk tv'et, og slut 3D-synkroniseringssenderen til tv'ets 3D SYNC-stik.

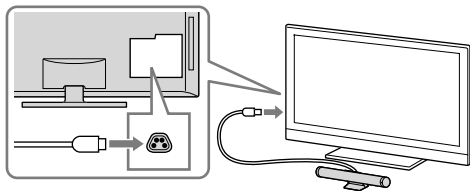

Tænd tv'et, og kontroller, at elementerne i menuen 3D vises på menulisten OPTIONS.

Sørg for at slukke tv'et en gang, så tv'et kan genkende 3D-synkroniseringssender. Se betjeningsvejledningen til tv'et angående oplysninger om 3D-visning.

Fejlfinding

Læs betjeningsvejledningen til tv'et i tilfælde af problemer.

Yleisiä tietoja tuotteesta

Kun kytket tämän tuotteen televisioosi, voit katsella ohjelmia kolmiulotteisina. Katseluun tarvitaan 3D-lasit (TDG-BR100/BR50, myydään erikseen).

Lisätietoja kolmiulotteisten ohjelmien katselemisesta ja asetusten tekemisestä on television käyttöohjeessa.

Tekniset tiedot

| | |
|---------------------------------|------------------------------|
| Paino | 74 g (kaapeli mukaan lukien) |
| Virtalähde | DC 12 V, 30mA (TV OUT) |
| Mitat (noin) (l × k × s) | 154 × 26 × 28 mm |

Tämän tuotteen valmistaja on Sony Corporation, 1-7-1 Konan Minato-ku Tokyo, 108-0075 Japani. Tuotteen turvallisuuden ja EMC hyväksyjä on Sony Deutschland GmbH, Hedelfinger Strasse 61, 70327 Stuttgart, Saksa. Kaikissa tuotteen huolto- tai takuuasioissa ottakaa yhteys valtuutettuun Sony huoltoon.

3D-tahdistuslähettimen hävitys



Käytöstä poistettujen sähkö- ja elektroniikkalaitteiden hävittäminen (koskee Euroopan yhteisön ja muiden Euroopan maiden jätehuoltoa)

Tämä laitteeseen tai sen pakkaukseen merkitty symboli tarkoittaa, että laitetta ei saa käsitellä kotitalousjätteenä. Sen sijaan laite on toimitettava sähkö- ja elektroniikkalaitteiden kierrätyksestä huolehtivaan keräys- ja kierrätyspisteeseen. Varmistamalla, että tämä laite hävitetään asianmukaisesti, voit auttaa estämään mahdollisia ympäristö- ja terveyshaittoja, joita muuten voi aiheutua laitteen epäasianmukaisesta käsittelystä. Materiaalien kierrätys säästää luonnonvaroja. Lisätietoja laitteen käsittelystä, talteenotosta ja kierrätyksestä on saatavilla paikallisilta ympäristöviranomaisilta, jätehuoltokeskuksesta tai liikkeestä, josta laite on ostettu.

Huomio

Lue nämä turvaohjeet huolellisesti oman turvallisuutesi vuoksi ja omaisuusvahinkojen välttämiseksi.

Varotoimet

- 3D-lasit vastaanottavat infrapunasäteitä 3D-tahdistuslähettimestä. Jos lähellä on jokin toinen infrapunalähetin (valaisin, lämmitin tms.), lasien toiminta voi häiriintyä.
- Kun katselet 3D-videoita, varmista, että katseluetäisyytesi on annetuissa rajoissa (lisätietoja on kohdassa ”3D-tahdistuslähettimen ja 3D-lasien tiedonsiirtoalue”).
 - Jos käytät 3D-laseja annetun alueen ulkopuolella, et ehkä voi katsoa 3D-videoita.
- 3D-tahdistuslähettimen signaali voi häiritä kaukosäätimen toimintaa. Jos näin on, suuntaa 3D-tahdistuslähetin uudelleen.

Turvaohjeet

- Käytä tätä tuotetta 3D-videokuvan katselemiseen yhteensopivassa Sony-televisiossa.
- Jotkut henkilöt voivat saada fyysisiä oireita (silmien rasittumista, väsymystä tai pahoinvointia) tämän tuotteen käytöstä. Sony suosittelee, että kaikki katselijat pitävät säännöllisin välein taukoja katsellessaan 3D-videokuvaa tai pelatessaan stereoskooppisia 3D-pelejä. Taukojen ja pituuden tarve vaihtelee henkilöittäin. Toimi itsellesi parhaalla tavalla. Jos koet epämiellyttäviä oireita, lopeta tämän tuotteen käyttö ja 3D-videokuvan katselu, kunnes oireet häviävät. Ota tarvittaessa yhteys lääkäriin. Tutustu myös (i) television ja muiden sen kanssa käytettävien laitteiden käyttöohjeisiin ja (ii) verkkosivustoomme (<http://www.sony-europe.com/myproduct>) viimeisimpiä tietoja varten. Nuorten lasten (etenkin alle kuusivuotiaiden) näkö kehittyy vielä. Kysy lisätietoja lääkäriltä (lastenlääkäriltä tai silmälääkäriltä), ennen kuin annat lasten katsoa 3D-videokuvaa tai pelata stereoskooppisia 3D-pelejä. Aikuisten tulisi tarkkailla nuoria lapsia ja varmistaa, että nämä noudattavat edellä olevia suosituksia.
- Älä pudota tätä tuotetta tai tee siihen muutoksia.

Osat

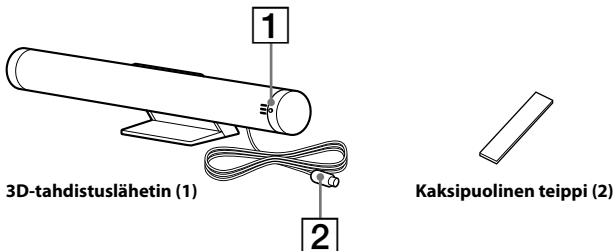

1 Kulman säätöpyörä

Tällä voi säätää kulmaa, jossa infrapunasäteet lähetetään 3D-laseille.

2 3D-tahdistuskaapeli

Kytke television 3D SYNC -liitäntään.

3D-tahdistuslähettimen säätäminen

Älä sijoita 3D-tahdistuslähettintä kaukosäätimen tunnistimen **R** läheisyyteen.

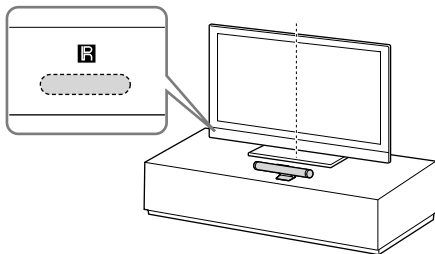

(Jatkuu)

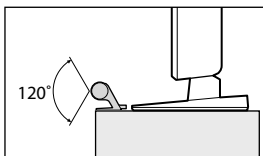

Kun televisio on kaapin päällä tai pöydällä:
Sijoita 3D-tahdistuslähetin television
pöytäjalustan tai televisiotason reunan
keskikohtaan.

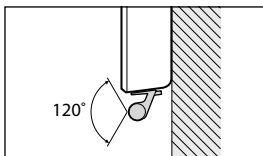

Jos televisio on asennettu seinälle, kiinnitä
3D-tahdistuslähetin televisioon (ylös keskelle
tai oikeaan alareunaan) kaksipuolisella
teipillä.

Säädä 3D-tahdistuslähettimen kulmaa asennuksen mukaan.

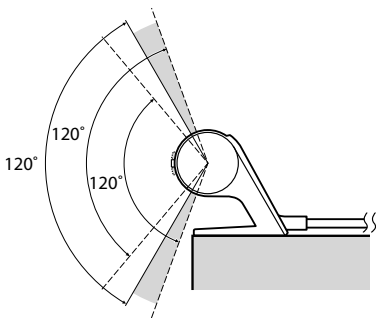
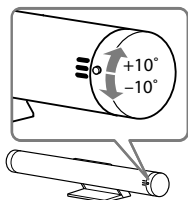

3D-tahdistuslähettimen ja 3D-lasien tiedonsiirtoalue

Kiinnitä 3D-tahdistuslähetin television eteen ja varmista, ettei 3D-tahdistuslähettimen ja 3D-lasien välissä ole esteitä.

Ylhäältä katsottuna

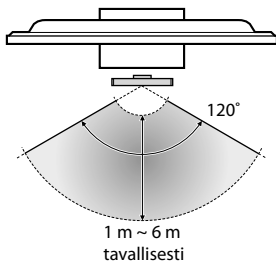

Sivusta katsottuna

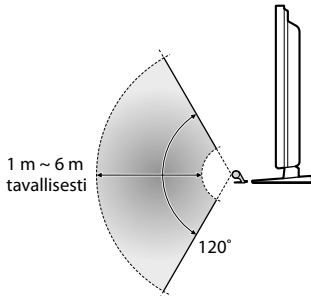

Liitännät

Katkaise televisiosta virta ja kytke 3D-tahdistuslähetin television 3D SYNC-liitäntään.

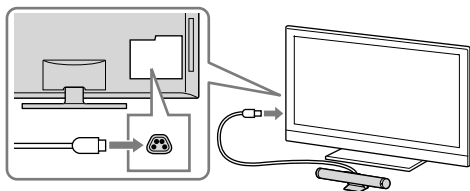

Kytke televisioon virta ja varmista, että 3D-valikon vaihtoehdot näkyvät OPTIONS-valikossa.

Varmista, että sammutat television kerran, jotta televisio tunnistaa 3D-tahdistuslähettimen.

Katso television käyttöohjeesta, miten voit katsella 3D-ohjelmia.

Vianmääritys

Jos laitteen käytössä on ongelmia, katso television käyttöohjetta.

Produktoversikt

Koble dette produktet til TV-en for å ha glede av videoprogrammer i 3D. 3D Brilller (TDG-BR100/BR50, selges separat) er nødvendige.

For mer informasjon om hvordan du kan ha glede av visning i 3D eller hvordan du gjør innstillinger, se TV-ens bruksanvisning.

Spesifikasjoner

| | |
|------------------------------|------------------------|
| Vekt | 74 g (inkludert kabel) |
| Strømforsyning | DC 12 V, 30mA (TV OUT) |
| Mål (ca.) (b × h × d) | 154 × 26 × 28 mm |

Produsenten av dette produktet er Sony Corporation, 1-7-1 Konan Minato-ku Tokyo, 108-0075 Japan. Autorisert representant for EMC og produktsikkerhet er Sony Deutschland GmbH, Hedelfinger Strasse 61, 70327 Stuttgart, Germany. For service eller garanti saker vennligst se adressene nevnt i det separate service eller garantidokumentet.

Kasting av 3D Signal Sender



Avhending av gamle elektriske og elektroniske apparater (gjelder i den Europeiske Unionen og andre europeiske land med separat innsamlingsystem)

Dette symbolet på produktet eller emballasjen indikerer at dette produktet ikke må behandles som husholdningsavfall. I stedet skal det leveres til spesiell innsamlingsstasjon for gjenvinning av elektrisk og elektronisk utstyr. Ved å sørge for at dette produktet avhendes på korrekt måte, vil du være med på å forhindre mulige negative følger for miljøet og helse, som ellers kan forårsakes av feilaktig avfallshåndtering av dette produktet. Gjenvinning av disse materialene vil være med på å ta vare på våre naturressurser. For mer informasjon om gjenvinning av dette produktet, kan du kontakte lokale myndigheter, renovasjonsverket der du bor eller butikken der du kjøpte produktet.

NO

Forsiktig

Les gjennom disse sikkerhetsinstruksene for å sikre din egen personlige sikkerhet og forhindre eiendomsskade.

Forholdsregler for bruk

- 3D Brillen mottar infrarøde stråler fra 3D Signal Sender. Hvis det er andre infrarøde kommunikasjonsenheter eller lysutstyr, boligvarmeutstyr, e.l. i nærheten, kan dette påvirke ytelsen til 3D Brillen.
- Når du ser på 3D-videobilder, må du sørge for at du ser på videoen fra innenfor det spesifiserte mottakerområdet. (se illustrasjonen "Kommunikasjonsområde for 3D Signal Sender og 3D Brillen".)
 - Hvis du bruker 3D Brillen utenfor det spesifiserte området, kan det hende at du ikke kan se 3D-videobilder.
- Signalet fra 3D Signal Sender kan forstyrre med bruk av den infrarøde fjernkontrollen. Hvis dette er tilfelle, må du flytte 3D Signal Sender en annen plass.

Forholdsregler for sikkerhet

- Du bør kun bruke dette produktet til å se på 3D-videobilder på et kompatibelt Sony-fjernsyn.
- Noen kan oppleve ubehag (slik som slitne øyne, tretthet eller kvalme) når de bruker dette produktet. Sony anbefaler at alle seere tar regelmessige pauser mens de ser på 3D-videobilder eller spiller stereoskopiske 3D-spill. Hvor lenge og ofte man bør ta en pause varierer fra person til person. Du må bestemme hva som fungerer best. Hvis du opplever noe slags ubehag, bør du slutte å bruke dette produktet og se på 3D-videobilder til ubehaget forsvinner. Ta kontakt med en lege hvis du mener det er nødvendig. Du bør også lese gjennom (i) bruksanvisningen til fjernsynet ditt, samt eventuell annen enhet eller media som brukes med fjernsynet, og besøke (ii) websiden vår (<http://www.sony-europe.com/myproduct>) for den aller siste informasjonen. Små barn (spesielt de under seks år) har et syn som fremdeles er under utvikling. Kontakt en lege (for eksempel en barnelege eller øyelege) før du tillater små barn å se 3D-videobilder eller spille stereoskopiske 3D-spill. Voksne bør ha oppsyn med små barn for å sørge for at de følger de oppførte anbefalingene over.
- Ikke slipp dette produktet i bakken eller modifier det.

Deler og komponenter

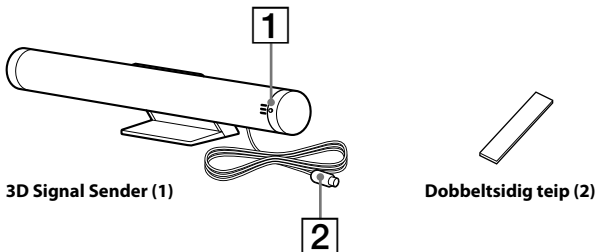

1 Vinkeljusteringshjul

Juster vinkelen for sending av de infrarøde strålene til 3D Brillen.

2 3D-signalkabel

Koble til 3D SYNC-terminalen på TV-en.

Sette opp 3D Signal Sender

Ikke plasser 3D Signal Sender nær sensoren til fjernkontrollen **R**.

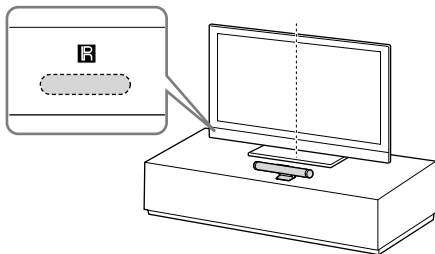

(Fortsetter)

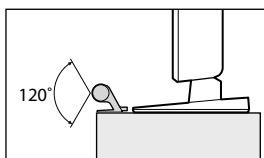

Når TV-en er plassert på et kabinett eller bord:

Plasser 3D Signal Sender i midten av TV-ens langs den fremre kanten på bordstativet eller TV-stativet.

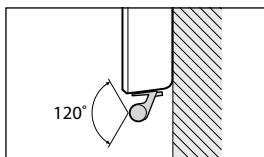

Dersom TV-en er montert på en vegg, fester du 3D Signal Sender til TV-en (øverst i midten eller nederst til høyre fra midten).

Tilpass vinkelen på 3D Signal Sender utifra installasjonen.

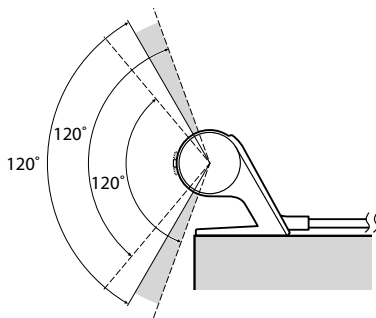
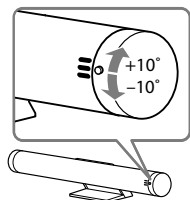

Kommunikasjonsområde for 3D Signal Sender og 3D Brilller

Fest 3D Signal Sender foran TV-en og sørg for at det ikke er noen hindringer mellom 3D Signal Sender og 3D Brilller.

Sett ovenfra

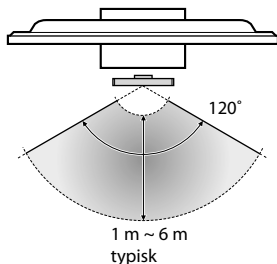

Sett fra siden

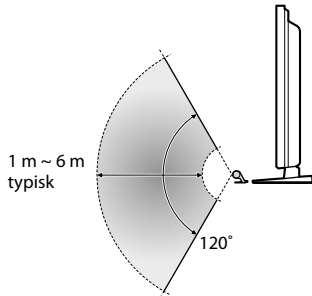

Tilkoblinger

Slå av TV-en og koble til 3D Signal Sender til 3D SYNC-terminalen på TV-en.

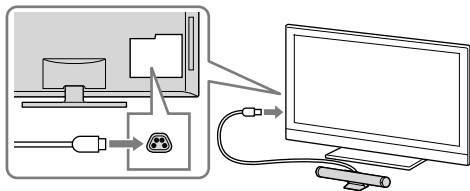

Slå på TV-en og sjekk at 3D-menyelementene vises i OPTIONS-menylisten.

Sørg for at du slår av TV-en én gang for at TV-en skal kunne gjenkjenne 3D Signal Sender.

Se bruksanvisningen til TV-en for informasjon om hvordan du kan ha glede av 3D-visning.

Feilsøking

Hvis det skulle oppstå et problem, må du se bruksanvisningen til TV-en.

Επισκόπηση προϊόντος

Συνδέστε αυτό το προϊόν με την τηλεόρασή σας για να απολαύσετε προγράμματα βίντεο σε 3D.

Απαιτούνται Γυαλιά 3D (TDG-BR100/BR50, πωλούνται χωριστά).

Για λεπτομέρειες σχετικά με τον τρόπο παρακολούθησης προγραμμάτων 3D ή σχετικά με την πραγματοποίηση ρυθμίσεων, ανατρέξτε στο εγχειρίδιο οδηγιών της τηλεόρασης.

Τεχνικά χαρακτηριστικά

| | |
|---|---|
| Βάρος | 74 g (συμπεριλαμβανομένου του καλωδίου) |
| Παροχή ρεύματος | DC 12V, 30mA (TV OUT) |
| Διαστάσεις (Περίπου) (π × υ × β) | 154 × 26 × 28 mm |

Ο κατασκευαστής αυτού του προϊόντος είναι η Sony corporation, 1-7-1 Konan Minato-ku Τόκιο, 108-0075 Ιαπωνία. Ο εξουσιοδοτημένος αντιπρόσωπος για το EMC και την ασφάλεια των προϊόντων είναι η Sony Deutschland GmbH, Hedelfinger Strasse 61, 70327 Στουτγκάρδη, Γερμανία. Για οποιαδήποτε θέμα υπηρεσίας ή εγγύησης, παρακαλώ ανατρέξτε στις διευθύνσεις που δίνονται στα χωριστά έγγραφα υπηρεσιών ή εγγύησης.

Απόρριψη του Συγχρονισμού αναμετάδοσης 3D



Απόρριψη παλαιών ηλεκτρικών & ηλεκτρονικών συσκευών (Ισχύει στην Ευρωπαϊκή Ένωση και άλλες Ευρωπαϊκές χώρες με χωριστά συστήματα συλλογής)

Το σύμβολο αυτό επάνω στο προϊόν ή στη συσκευασία του υποδεικνύει ότι το προϊόν αυτό δεν θα πρέπει να απορρίπτεται μαζί με τα συνηθισμένα οικιακά απορρίμματα. Αντίθετα θα πρέπει να παραδίδεται στο κατάλληλο σημείο συλλογής για την ανακύκλωση ηλεκτρικών και ηλεκτρονικών συσκευών. Εξασφαλίζοντας ότι το προϊόν αυτό απορρίπτεται σωστά, βοηθάτε στο να αποτραπούν όποιες αρνητικές επιπτώσεις στην ανθρώπινη υγεία και στο περιβάλλον που θα προέκυπταν από την μη κατάλληλη διαχείριση των αποβλήτων αυτού του προϊόντος. Η ανακύκλωση των υλικών βοηθά στην εξοικονόμηση των φυσικών πόρων. Για περισσότερες πληροφορίες σχετικά με την ανακύκλωση αυτού του προϊόντος, επικοινωνήστε με τις δημοτικές αρχές της περιοχής σας, με την υπηρεσία διάθεσης των οικιακών απορριμμάτων ή το κατάστημα απ' όπου αγοράσατε το προϊόν.

GR

Προσοχή

Διαβάστε αυτές τις οδηγίες ασφαλείας για λόγους προσωπικής σας ασφάλειας και για την αποτροπή υλικών ζημιών.

Προφυλάξεις για χρήση

- Τα Γυαλιά 3D λαμβάνουν υπέρυθρες ακτίνες από το Συγχρονισμό αναμετάδοσης 3D. Εάν βρίσκονται κοντά άλλες συσκευές επικοινωνίας υπέρυθρων ή εξοπλισμός φωτισμού, οικιακός εξοπλισμός θέρμανσης κλπ., αυτή η ενέργεια μπορεί να επηρεάσει την απόδοσή τους.
- Κατά την παρακολούθηση εικόνων βίντεο 3D βεβαιωθείτε ότι παρακολουθείτε το βίντεο εντός του καθορισμένου εύρους λήψης. (ανατρέξτε στην εικόνα "Εμβέλεια επικοινωνίας Συγχρονισμού αναμετάδοσης 3D και Γυαλιών 3D".)
 - Εάν χρησιμοποιείτε τα Γυαλιά 3D εκτός του καθορισμένου εύρους, ενδέχεται να μην μπορείτε να παρακολουθήσετε εικόνες βίντεο 3D.
- Το σήμα του Συγχρονισμού αναμετάδοσης 3D μπορεί να παρεμποδίσει τη λειτουργία του υπέρυθρου τηλεχειριστηρίου. Σε αυτήν την περίπτωση, αλλάξτε τον προσανατολισμό του Συγχρονισμού αναμετάδοσης 3D.

Προφυλάξεις ασφαλείας

- Αυτό το προϊόν θα πρέπει να χρησιμοποιείται μόνο για παρακολούθηση εικόνων βίντεο 3D σε μια συμβατή τηλεόραση της Sony.
- Ορισμένα άτομα ενδέχεται να νιώσουν δυσφορία (όπως π.χ. καταπόνηση των ματιών, κούραση ή ναυτία) κατά τη χρήση αυτού του προϊόντος. Η Sony συνιστά σε όλους τους χρήστες να κάνουν συχνά διαλείμματα κατά την παρακολούθηση εικόνων βίντεο 3D ή ενώ παίζουν στερεοσκοπικά παιχνίδια 3D. Η διάρκεια και η συχνότητα των απαραίτητων διαλειμμάτων διαφέρει από άτομο σε άτομο. Θα πρέπει να αποφασίσετε τι είναι κατάλληλο για εσάς. Αν αισθανθείτε δυσφορία οποιασδήποτε φύσεως, θα πρέπει να σταματήσετε να χρησιμοποιείτε αυτό το προϊόν και να παρακολουθείτε εικόνες βίντεο 3D μέχρι να νιώσετε καλύτερα. Συμβουλευτείτε έναν γιατρό αν το θεωρείτε απαραίτητο. Επίσης, θα πρέπει να εξετάσετε (i) το εγχειρίδιο οδηγιών της τηλεόρασής σας, καθώς και οποιασδήποτε άλλης συσκευής ή μέσου που χρησιμοποιείτε με την τηλεόραση και (ii) την τοποθεσία μας στο Web (<http://www.sony-europe.com/myproduct>) για νεότερες πληροφορίες. Η όραση των μικρών παιδιών (ιδιαίτερα αυτών που είναι κάτω από έξι ετών) αναπτύσσεται ακόμα. Συμβουλευτείτε το γιατρό σας (όπως έναν παιδίατρο ή έναν οφθαλμίατρο) προτού επιτρέψετε σε μικρά παιδιά να παρακολουθήσουν εικόνες βίντεο 3D ή να παίζουν στερεοσκοπικά παιχνίδια 3D. Τα μικρά παιδιά θα πρέπει να παρακολουθούνται από ενήλικες, οι οποίοι θα διασφαλίζουν ότι τηρούνται οι συστάσεις που αναφέρονται παραπάνω.
- Μην αφήνετε το προϊόν να πέσει και μην το τροποποιείτε.

Μέρη και εξαρτήματα

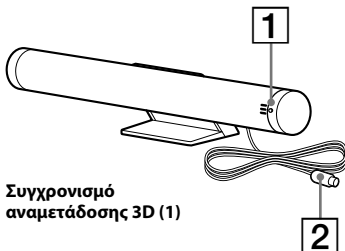

Συγχρονισμό
αναμετάδοσης 3D (1)



Αυτοκόλλητη ταινία
διπλής όψης (2)

1 Επιλογέας προσαρμογής γωνίας

Προσαρμόστε τη γωνία για αποστολή υπέρυθρων ακτινών στα Γυαλιά 3D.

2 Καλώδιο συγχρονισμού 3D

Συνδέστε στον ακροδέκτη 3D SYNC της τηλεόρασης.

Ρύθμιση του Συγχρονισμού αναμετάδοσης 3D

Μην τοποθετείτε το Συγχρονισμό αναμετάδοσης 3D κοντά στον αισθητήρα τηλεχειριστηρίου **R**.

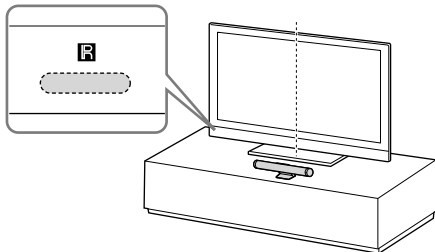

(Συνέχεια)

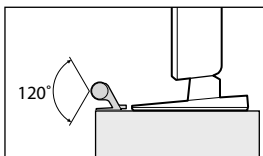

Όταν η τηλεόραση είναι τοποθετημένη επάνω σε ένα ντουλάπι ή τραπέζι:

Τοποθετήστε το Συγχρονισμό αναμετάδοσης 3D στο μέσο της τηλεόρασης κατά μήκος της μπροστινής πλευράς της Βάσης επιτραπέζιας τοποθέτησης ή της βάσης της τηλεόρασης.

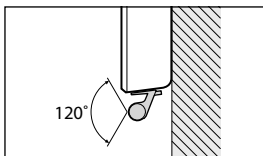

Εάν η τηλεόραση έχει τοποθετηθεί σε τοίχο, τοποθετήστε το Συγχρονισμό αναμετάδοσης 3D στην τηλεόραση (στο κέντρο της επάνω πλευράς ή κάτω δεξιά από το κέντρο) χρησιμοποιώντας ταινία διπλής όψευς.

Ρυθμίστε τη γωνία του Συγχρονισμού αναμετάδοσης 3D ανάλογα με την εγκατάσταση.

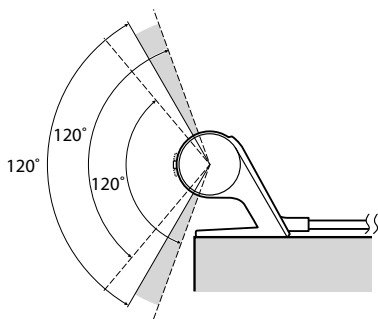
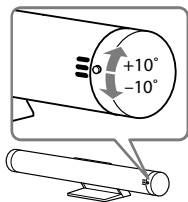

Εμβέλεια επικοινωνίας Συγχρονισμού αναμετάδοσης 3D και Γυαλιών 3D

Τοποθετήστε το Συγχρονισμό αναμετάδοσης 3D στο μπροστινό μέρος της τηλεόρασης και βεβαιωθείτε ότι δεν υπάρχουν εμπόδια μεταξύ του Συγχρονισμού αναμετάδοσης 3D και των Γυαλιών 3D.

Κάτοψη

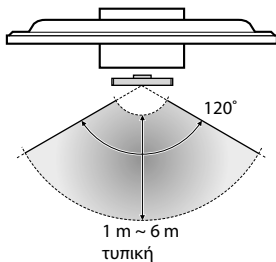

Πλευρική άποψη

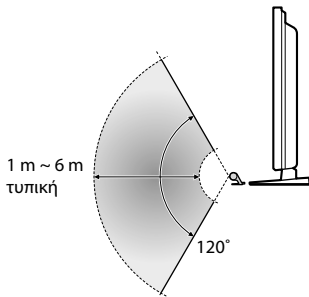

Συνδέσεις

Απενεργοποιήστε την τηλεόραση και συνδέστε το Συγχρονισμό αναμετάδοσης 3D στον ακροδέκτη 3D SYNC της τηλεόρασής σας.

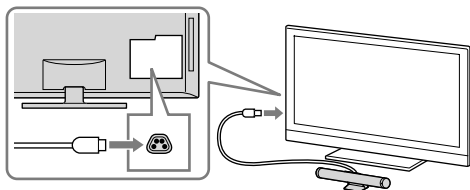

Ενεργοποιήστε την τηλεόραση και επιβεβαιώστε ότι τα στοιχεία του μενού 3D εμφανίζονται στη λίστα μενού OPTIONS.

Φροντίστε να απενεργοποιήσετε την τηλεόραση μία φορά, ώστε να αναγνωρίσει τον Συγχρονισμό αναμετάδοσης 3D.

Για λεπτομέρειες σχετικά με τον τρόπο με τον οποίο θα απολαύσετε την προβολή 3D, ανατρέξτε στο εγχειρίδιο οδηγιών της τηλεόρασης.

Αντιμέτωπιση προβλημάτων

Σε περίπτωση προβλήματος, ανατρέξτε στο εγχειρίδιο οδηγιών της τηλεόρασης.

Ürüne Genel Bakış

3D video programlarının keyfini sürmek için bu ürünü televizyonunuza bağlayın. 3D gözlük (TDG-BR100/BR50, ayrı satılır) gereklidir.

3D izlemenin keyfini nasıl süreceğinizi veya ayarları nasıl yapacağınızı öğrenmek için televizyonun kullanım kılavuzuna bakın.

Spesifikasyonlar

| | |
|--|-----------------------|
| Ağırlık | 74 g (kablo dahil) |
| Güç beslemesi | DC 12V, 30mA (TV OUT) |
| Boyutlar (Yaklaşık) (g x y x d) | 154 x 26 x 28 mm |



Uygunluk beyanı, üretici firmanın yetkili kılınmış olduğu, Product Compliance Europe (PCE), Sony Deutschland GmbH tarafından yapılmaktadır.

Product Compliance Europe (PCE),
Sony Deutschland GmbH Hedelfinger Strasse 61,
70327 Stuttgart, Germany
Tel: (0)711-5858-0, Fax: (0)711-5858-488
URL of EU DoC Database: <http://www.compliance.sony.de/>

Üretici Firma:

Sony Corporation

1-7-1 Konan, Minato-ku, Tokyo 108-0075 Japan

Türkiye İrtibat Numaraları:

Tel: 0216-633 98 00

Faks: 0216-632 70 30

e-mail: bilgi@eu.sony.com

EEE Yönetmeliğine Uygundur

İTHALATÇI FİRMA
SONY®
SONY EURASIA PAZARLAMA AŞ.

Onur Ofis Park Plaza İnkılap Mah. Üntel Sok. No:10 Ümraniye 34768/İstanbul
Sony Bilgi ve Danışma Hattı: (212) 444 SONY (7669)

3D Sync vericisini elden çıkartma



Eski Elektrikli & Elektronik Cihazların İmhası (Avrupa Birliği ve diğer Avrupa ülkelerinde ayrı toplama sistemleriyle uygulanmaktadır)

Ürünün veya ambalajı üzerindeki bu sembol, bu ürünün bir ev atığı gibi muamele görmemesi gerektiğini belirtir. Bunun yerine, elektrikli ve elektronik cihazların geri dönüşümü için uygun toplama noktasına teslim edilmelidir. Bu ürünün doğru bir şekilde elden çıkarılmasını sağlayarak, uygunsuz bir elden çıkarma durumunda çevre ve insan sağlığı açısından doğacak potansiyel olumsuz sonuçların önlenmesine yardımcı olmuş olacaksınız. Malzemelerin geri dönüştürülmesi doğal kaynakların korunmasına yardımcı olacaktır. Bu ürünün geri dönüşümü hakkında daha detaylı bilgi için lütfen yerel sivil büronuz, ev atıkları imha hizmetleri veya ürünü satın aldığınız satıcı ile temasa geçiniz.

Dikkat

Kişisel emniyetinizi sağlamak ve maddi hasarları önlemek için lütfen bu emniyet yönergelerini okuyun.

Kullanım için önlemler

- 3D gözlük 3D Sync vericisinden gelen kızılötesi ışınları alır. Bu, yakın mesafede bulunan diğer kızılötesi iletişim aygıtlarının veya aydınlatma donanımlarının, ev ısıtma donanımlarının performansını olumsuz etkileyebilir.
- 3D video görüntülerini izlerken, videoları belirtilen alım menzili dahilinde izlediğinizden emin olun. (bkz “3D Sync Vericisinin ve 3D Gözlüğün Haberleşme Menzili”)
 - 3D gözlüğü belirtilen menzilin dışında kullanıyorsanız, 3D video görüntülerini izleyemeyebilirsiniz.
- 3D Sync vericisinin sinyalleri kızılötesi uzaktan kumandanın çalışmasını etkileyebilir. Böyle bir durumda, 3D Sync vericisinin doğrultusunu değiştirin.

Emniyet önlemleri

- Bu ürünü sadece uyumlu bir Sony televizyonda 3D video görüntülerini izlemek için kullanmanız gerekir.
- Bazı kişiler bu ürünü kullanırken rahatsızlık (gözlerin yorulması, baş dönmesi veya mide bulantısı gibi) duyabilirler. Sony, tüm izleyicilerin 3D video görüntülerini izlerken veya stereoskopik 3D oyunlar oynarken düzenli molalar vermesini önerir. Gerekli olan molaların süresi ve sıklığı kişiden kişiye değişir. Sizin için hangisinin en uygun olduğuna kendiniz karar vermeniz gerekir. Rahatsızlık duyduğunuzda, rahatsızlığınız sona erinceye kadar bu ürünü kullanmaya ve 3D video görüntülerini izlemeye ara vermeniz gerekir; gerekli olduğuna inanıyorsanız bir doktora danışın. En yeni bilgiler için, televizyonunuzun ve de televizyonunuzla kullandığınız diğer cihazların veya medyaların kullanım kılavuzlarını da okumanız (i) ve (ii) web sitemize (<http://www.sony-europe.com/myproduct>) bakmanız gereklidir. Küçük çocukların (özellikle altı yaşın altındakilerin) görme duyuları halen gelişmektedir. Çocuğunuzun 3D video görüntülerini izlemesine veya stereoskopik 3D oyunlar oynamasına izin vermeden önce bir doktora (örn. çocuk doktoru veya göz doktoru) danışın. Yetişkinler yukarıdaki önerilere uymaya özen göstererek küçük çocukları gözetmelidir.
- Bu ürünü düşürmeyin veya ürünün üzerinde değişiklik yapmayın.

Parçalar ve Bileşenler

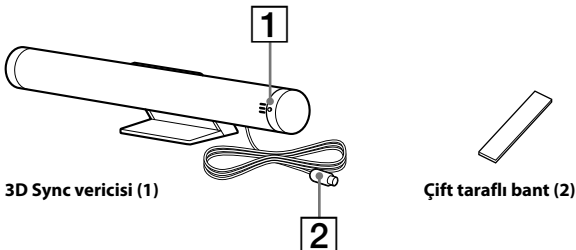

1 Açık ayarlama düğmesi

Kızılötesi ışınları 3D gözlüğe göndermek için açığı ayarlayın.

2 3D Sync kablosu

Televizyonun 3D SYNC terminaline bağlayın.

3D Sync Vericisini kurma

3D Sync vericisini **R** uzaktan kumanda sensörünün yanına yerleştirmeyin.

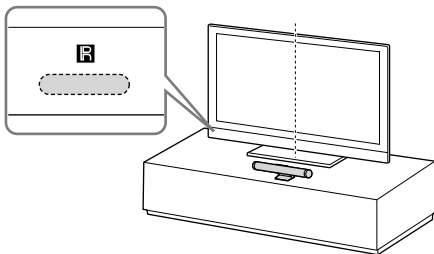

(Devamı)

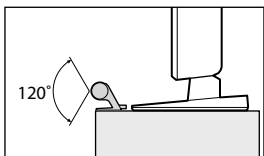

Televizyon bir kabin veya masanın üzerine yerleştirilmişse:

3D Sync vericisini, Masa Üstü Sehpaşının veya televizyon sehpaşının ön kenarı boyunca televizyonun ortasına yerleştirin.

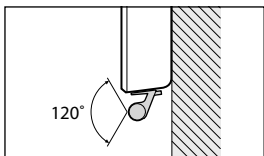

Televizyon bir duvara monte edilmişse, 3D Sync vericisini televizyona (üst ortaya veya alt sağa, ortadan uzakta) çift taraflı bant kullanarak takın.

Montaja bağlı olarak 3D Sync vericisinin açısını ayarlayın.

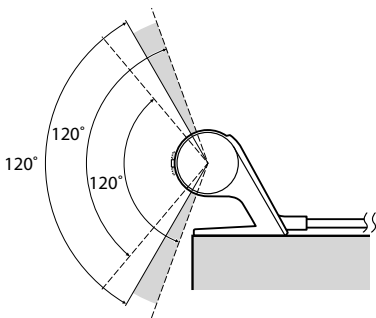
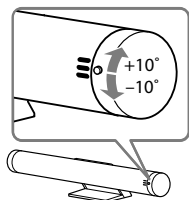

3D Sync Vericisinin ve 3D Gözlüğün Haberleşme Menzili

3D Sync vericisini televizyonun önüne takın ve 3D gözlükle 3D Sync vericisi arasında herhangi bir engel olmadığından emin olun.

Üstten görünüm

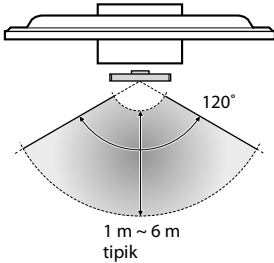

Yandan görünüm

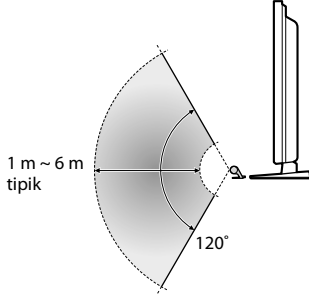

Bağlantılar

Televizyonu kapatın ve 3D Sync vericisini televizyonunuzun 3D SYNC terminaline bağlayın.

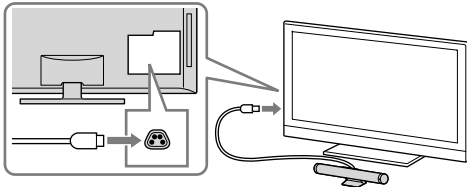

Televizyonu açın ve OPTIONS menü listesinde 3D menü öğelerinin görüntülenip görüntülenmediğini kontrol edin.

Televizyonun 3D Sync vericisi algılaması için televizyonu bir kez kapatıp açmayı unutmayın.

3D görüntü izleme hakkında ayrıntılı bilgi için televizyonun kullanım kılavuzuna bakın.

Sorun Giderme

Bir sorunla karşılaştığınızda televizyonun kullanım kılavuzuna bakın.

A termék áttekintése

A videoműsorok 3D nézetben történő megtekintéséhez csatlakoztassa a terméket a TV-készülékhez.

3D szemüveg (TDG-BR100/BR50, külön megvásárolható) szükséges.

A 3D műsorok megtekintésével és beállításával kapcsolatban tekintse meg a TV-készülék használati útmutatóját.

Műszaki adatok

| | |
|--|------------------------------|
| Tömeg | 74 g (a kábellel együtt) |
| Áramellátás | 12V egyenáram, 30mA (TV OUT) |
| Méretetek (kb.) (szé × ma × mé) | 154 × 26 × 28 mm |

Ezt a terméket a Sony Corporation (108-0075 Japán, Tokió, 1-7-1 Konan, Minato-ku) gyártotta. A termékbiztonsággal és az EMC irányelvekkel kapcsolatban a Sony Deutschland GmbH (Németország, 70327 Stuttgart, Hedelfinger Strasse 61.) a jogosult képviselő. Kérjük, bármely szervizeléssel vagy garanciával kapcsolatos ügyben, a különálló szerviz- vagy garanciadokumentumokban megadott címekhez forduljon.

A 3D vezérlő hulladékkezelése



Feleslegessé vált elektromos és elektronikus készülékek hulladékként való eltávolítása (Használható az Európai Unió és egyéb európai országok szelektív hulladékgyűjtési rendszerében)

Ez a szimbólum a készüléken vagy a csomagolásán azt jelzi, hogy a terméket ne kezelje háztartási hulladékként. Kérjük, hogy az elektromos és elektronikai hulladék gyűjtésére kijelölt gyűjtőhelyen adja le. A feleslegessé vált termékének helyes kezelésével segít megelőzni a környezet és az emberi egészség károsodását, mely bekövetkezhetne, ha nem követi a hulladékkezelés helyes módját. Az anyagok újrahasznosítása segít a természeti erőforrások megőrzésében. A termék újrahasznosítása érdekében további információért forduljon a lakhelyén az illetékesekhez, a helyi hulladékgyűjtő szolgáltatóhoz vagy ahhoz az üzlethez, ahol a terméket megvásárolta.

Vigyázat!

Személyes biztonsága és az anyagi kár elkerülése érdekében, kérjük, olvassa el a biztonsági utasításokat.

Használati óvintézkedések

- A 3D szemüveg infravörös hullámokat fogad a 3D vezérlőtől. Ha a közelben más infravörös kommunikációt használó készülék, fűtőberendezés stb. működik, ezek hatással lehetnek a készülék működésére.
- A 3D videoképek megtekintésekor győződjön meg arról, hogy a videót a megadott vételi távolságon belül tekinti meg. (Lásd „A 3D vezérlő és a 3D szemüveg kommunikációs távolsága” című részben látható ábrát.)
 - Ha a 3D szemüveget a megadott távolságon kívül használja, előfordulhat, hogy a videót nem tudja 3D nézetben megtekinteni.
- A 3D vezérlőtől érkező jel befolyásolhatja az infravörös távvezérlő működését. Ebben az esetben módosítsa a 3D vezérlő helyzetét.

Biztonsági előírások

- A terméket csak kompatibilis Sony-készülékkel, 3D videoképek megtekintésére használja.
- Egyes nézők a termék használata során kényelmetlen érzést (például a szem túlerőltetését, fáradását vagy émelygést) tapasztalhatnak. A Sony azt javasolja, hogy a 3D videoképek megtekintése vagy a térhatású 3D játékok használata során minden néző tartson rendszeres szüneteket. A szükséges szünetek hossza és gyakorisága személyenként eltérhet. A legjobb megoldást a felhasználónak kell megtalálnia. Ha kényelmetlen érzést tapasztal, függeszse fel a termék használatát, a 3D videoképek megtekintését, amíg a kellemetlen érzés el nem múlik, és szükség esetén forduljon orvoshoz. Tekintse át (i) a TV-készülék, illetve a TV-készülékkel együtt használt más eszközök és adathordozók használati útmutatóját is és (ii) a legújabb információkért keresse fel weboldalunkat (<http://www.sony-europe.com/myproduct>). A kisgyerekek látása (különösen a hat év alattiaké) még fejlődésben van. Mielőtt kisgyermekének engedélyezné a 3D videoképek vagy térhatású 3D játékok megtekintését, forduljon orvosához (gyermekorvosához vagy szemészéhez). Szülői felügyelettel biztosítani kell, hogy a kisgyerekek betartsák a fenti ajánlásokat.
- Ne ejtse le és ne módosítsa a terméket.

Részegységek és tartozékok

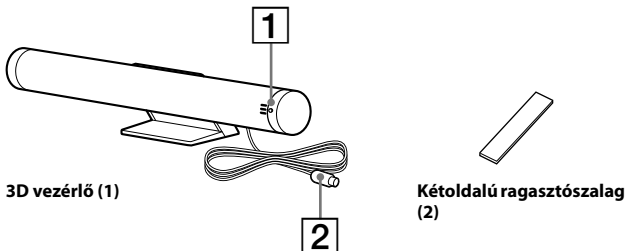

1 Szögbeállító tárcsa

Állítsa be a megfelelő szöget az infravörös hullámok 3D szemüveg felé történő továbbításához.

2 3D vezérlő kábele

Csatlakoztassa a TV-készülék 3D SYNC csatlakozójához.

A 3D vezérlő beállítása

Ne helyezze a 3D vezérlőt a távvezérlő-érzékelő **R** közelébe.

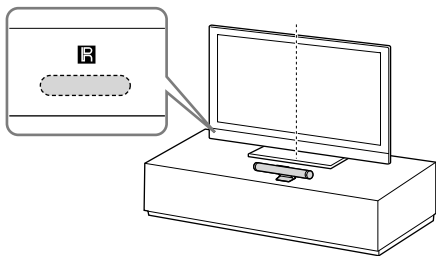

(Folytatás)

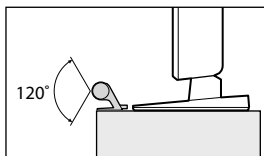

Ha a TV-készülék szekrényen vagy asztalon helyezkedik el:

A 3D vezérlőt a TV-készülék közepénél, az asztali állvány vagy a TV-állvány elülső széle mentén helyezze el.

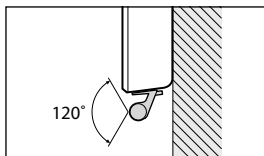

Ha a TV-készülék a falra van felszerelve, a kétoldalú ragasztószalag segítségével rögzítse a 3D vezérlőt a TV-készülékre (középen felülre, vagy alulra, a középponttól jobbra).

A felszerelés helyétől függően állítsa be a 3D vezérlő szögét.

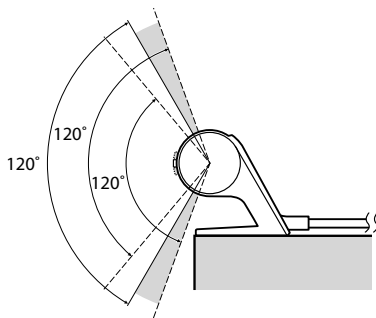
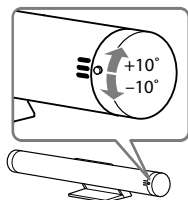

A 3D vezérlő és a 3D szemüveg kommunikációs távolsága

A 3D vezérlőt rögzítse a TV-készülék előtt, és gondoskodjon arról, hogy a 3D vezérlő és a 3D szemüveg között ne legyen akadály.

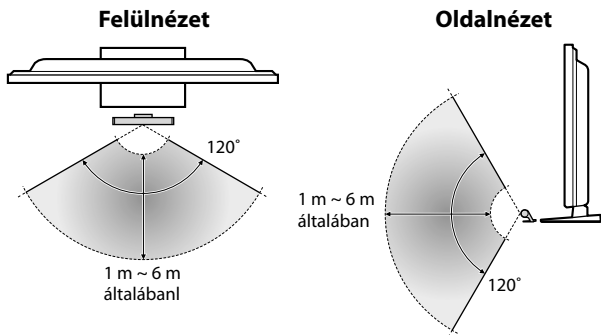

Csatlakoztatás

Kapcsolja ki a TV-készüléket, és csatlakoztassa a 3D vezérlőt a TV-készülék 3D SYNC csatlakozójához.

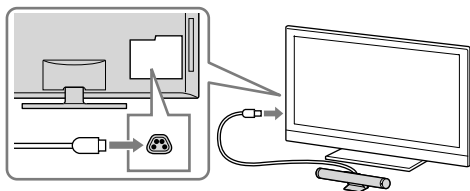

Kapcsolja be a TV-készüléket, és ellenőrizze, hogy az OPTIONS menü listájában megjelentek-e a 3D menüelemek.

Ne feledje el egyszer kikapcsolni a televíziókészüléket, hogy a televíziókészülék felismerhesse a 3D vezérlő csatlakoztatását.

A 3D megjelenítés használatával kapcsolatban lásd a TV használati útmutatóját.

Hibaelhárítás

Probléma esetén tekintse át a TV-készülék használati útmutatóját.

Základní informace o přístroji

Připojte tento výrobek k televizoru a vychutnejte si programy ve 3D.

Je zapotřebí 3D brýlí (TDG-BR100/BR50, prodávají se samostatně).

Více podrobností o sledování 3D nebo provádění nastavení naleznete v návodu k použití televizoru.

Specifikace

| | |
|---|-----------------------|
| Hmotnost | 74 g (včetně kabelu) |
| Zdroje napájení | DC 12V, 30mA (TV OUT) |
| Rozměry (přibl.) (Š × V × H) | 154 × 26 × 28 mm |

Výrobcem tohoto výrobku je Sony Corporation, 1-7-1 Konan Minato-ku Tokyo, 108-0075 Japonsko. Zplnomocněným zástupcem pro požadavky ohledně elektromagnetické kompatibility EMC a bezpečnosti výrobku je Sony Deutschland GmbH, Hedelfinger Strasse 61, 70327 Stuttgart, SRN. Pro záležitosti servisu a záruky se obraťte na adresy uváděné v servisních a záručních dokumentech.

Likvidace 3D Synchronizačního vysílače



Likvidace nepotřebného elektrického a elektronického zařízení (platné v Evropské unii a dalších evropských státech uplatňujících oddělený systém sběru).

Tento symbol umístěný na výrobku nebo jeho balení upozorňuje, že by s výrobkem po ukončení jeho životnosti nemělo být nakládáno jako s běžným odpadem z domácnosti. Je nutné ho odvézt do sběrného místa pro recyklaci elektrického a elektronického zařízení. Zajištěním správné likvidace tohoto výrobku pomůžete zabránit případným negativním důsledkům na životní prostředí a lidské zdraví, které by jinak byly způsobeny nevhodnou likvidací výrobku. Recyklováním materiálů, z nichž je vyroben, pomůžete zachovat přírodní zdroje. Podrobnější informace o recyklaci tohoto výrobku zjistíte u příslušného místního úřadu, podniku pro likvidaci domovního odpadu nebo v obchodě, kde jste výrobek zakoupili.

Upozornění

Prosím, přečtěte si tyto bezpečnostní pokyny pro zajištění vlastního bezpečí a zabránění poškození majetku.

Upozornění pro používání

- 3D brýle přijímají infračervené paprsky z 3D Synchronizčního vysílače. Pokud se v okolí nacházejí jiná infračervená komunikační zařízení nebo osvětlení, topení atd., může být ovlivněn jejich výkon.
- Při sledování 3D video obrazů sledujte obraz ze stanovené vzdálenosti. (Viz ilustrace „Komunikační dosah 3D Synchronizčního vysílače a 3D brýlí“.)
 - Při používání 3D brýlí mimo stanovenou oblast je možné, že 3D video obrazy nebude možné sledovat.
- Signál 3D Synchronizčního vysílače může rušit infračervený dálkový ovladač. V takovém případě změňte orientaci 3D Synchronizčního vysílače.

Bezpečnostní opatření

- Používejte tento výrobek pouze pro sledování 3D video snímků na kompatibilním televizoru Sony.
- Někteří lidé se mohou cítit nepohodlně (napětí v očích, únava, nevolnost) během použití tohoto výrobku. Společnost Sony doporučuje všem uživatelům dělat při sledování 3D obrazu nebo hraní stereoskopických 3D her pravidelné přestávky. Délka a počet přestávek se může u každého diváka lišit. Musíte sami zvolit, co vám vyhovuje. Pokud pocítíte nepohodlí, musíte ihned přestat produkt používat a nesledovat 3D video snímky, dokud pocit nepomine. V případě potřeby se poraďte s lékařem. Je nutné přečíst (i) návod k použití vašeho televizoru a také ke všem zařízením nebo médiím používaným s vaším televizorem a (ii) naše webové stránky (<http://www.sony-europe.com/myproduct>), kde naleznete nejnovější informace. Zrak malých dětí (obzvláště těch mladších šesti let) se stále vyvíjí. Předtím, než dovolíte malým dětem sledovat 3D obraz nebo hrát stereoskopické 3D hry, poraďte se s lékařem (s pediatrem nebo očním lékařem). Dospělí musí dohlížet na malé děti a zajistit, aby dodržovaly výše uvedená doporučení.
- Nenechte tento produkt spadnout a neupravujte jej.

Součásti a komponenty

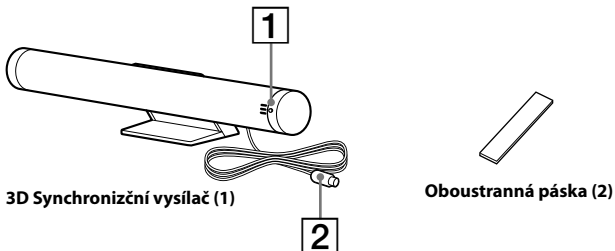

1 Ovladač nastavení úhlu

Nastavení úhlu odeslání infračervených paprsků na 3D brýle.

2 3D Synchronizční kabel

Připojte k 3D SYNC terminálu televizoru.

Nastavení 3D Synchronizčního vysílače

Neumisťujte 3D Synchronizční vysílač do blízkosti snímače dálkového ovladače

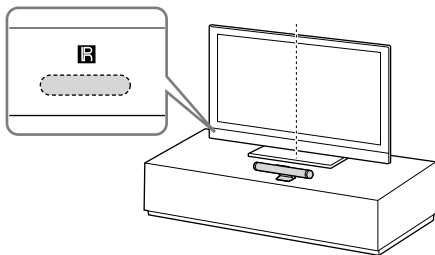

(Pokračování)

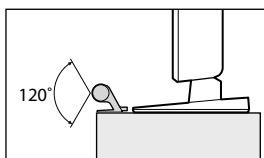

Když je televizor umístěn na skřínce nebo na stole:

Umístěte 3D Synchronizční vysílač doprostřed televizoru, podél předního okraje stolního stojanu nebo stojanu televizoru.

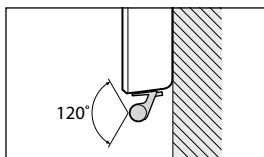

Pokud je televizor umístěn na zdi, upevněte 3D Synchronizční vysílač k televizoru (nahore uprostřed nebo dole napravo od středu) pomocí oboustrannné lepicí pásky.

Nastavte úhel 3D Synchronizčního vysílače podle způsobu instalace.

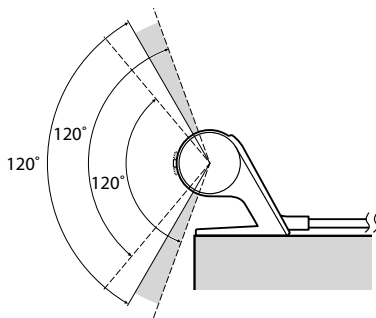
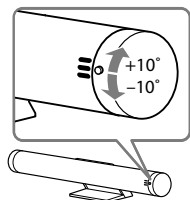

Komunikační dosah 3D Synchronizčního vysílače a 3D brýlí

Umístěte 3D Synchronizční vysílač před televizor a zajistěte, aby mezi 3D Synchronizčním vysílačem a 3D brýlemi nebyly žádné překážky.

Pohled shora

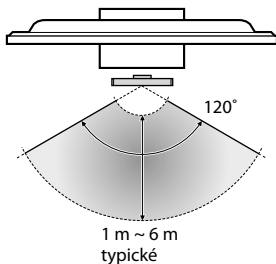

Pohled z boku

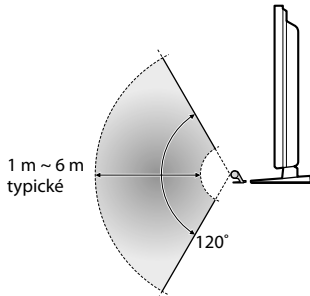

Připojení

Vypněte televizor a připojte 3D Synchronizční vysílač ke konektoru 3D SYNC na televizoru.

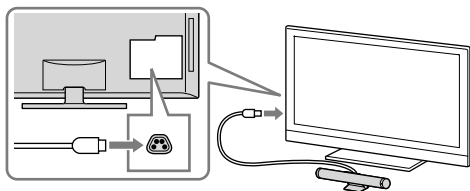

Zapněte televizor a zkontrolujte, zda se v seznamu nabídky OPTIONS nachází nabídka 3D.

Televizor je nutné jednou vypnout, aby rozpoznal 3D synchronizační vysílač. Informace o sledování 3D obrazu naleznete v návodu k obsluze televizoru.

Odstraňování problémů

V případě potíží použijte uživatelskou příručku televizoru.

Prehľad produktu

Pripojte tento výrobok k televízoru, aby ste mohli sledovať obraz v 3D.

Vyžadujú sa 3D okuliare (TDG-BR100/BR50, predávajú sa osobitne).

Podrobné informácie o 3D zobrazení a o nastavení nájdete v návode na používanie televízora.

Technické parametre

| | |
|--|---------------------------|
| Hmotnosť | 74 g (vrátane kábla) |
| Napájanie | 12 V jedn., 30mA (TV OUT) |
| Rozmery (približne) (š × v × h) | 154 × 26 × 28 mm |

Výrobcom tohoto výrobku je Sony Corporation, 1-7-1 Konan Minato-ku, Tokyo, 108-0075 Japonsko. Autorizovaným zástupcom pre EMC a bezpečnosť výrobku je Sony Deutschland GmbH, Hedelfinger Strasse 61, 70327 Stuttgart, Nemecko. V akýchkoľvek servisných alebo záručných záležitostiach prosím kontaktujte adresy uvedené v separátnych servisných alebo záručných dokumentoch.

Likvidácia 3D synchronizačného vysielča



Likvidácia starých elektrických a elektronických prístrojov (vzťahuje sa na Európsku úniu a európske krajiny so systémami oddeleného zberu)

Tento symbol na výrobku alebo na jeho obale znamená, že výrobok nesmie byť spracovávaný ako komunálny odpad. Musí sa odovzdať do príslušnej zberne na recykláciu elektrických a elektronických zariadení. Zaručením správnej likvidácie tohto výrobku pomôžete pri predchádzaní potenciálnych negatívnych dopadov na životné prostredie a na zdravie človeka, ktoré by mohli byť zapríčinené nevhodným zaobchádzaním s odpadmi z tohto výrobku. Recyklovaním materiálov pomôžete zachovať prírodné zdroje. Podrobnejšie informácie o recyklácii tohto výrobku vám na požiadanie poskytnie miestny úrad, služba likvidácie komunálneho odpadu alebo predajňa, v ktorej ste si tento výrobok zakúpili.

Upozornenie

Prečítajte si tieto bezpečnostné pokyny v záujme zaručenia osobnej bezpečnosti a predchádzania škodám na majetku.

Upozornenia pri používaní

- 3D okuliare prijímajú infračervené lúče z 3D Synchronizačného vysielача. Ak sa v blízkosti nachádzajú iné komunikačné zariadenia, svietidlá alebo bytové vykurovacie telesá využívajúce infračervené žiarenie a pod., môže to negatívne ovplyvniť funkčnosť okuliarov.
- Pri sledovaní videozáznamov vo formáte 3D dbajte na to, aby ste záznam sledovali v stanovenom dosahu signálu. (Pozrite obrázok „Komunikačný dosah 3D Synchronizačného vysielача a 3D okuliarov.“)
 - Ak 3D okuliare používate mimo stanoveného dosahu, nemusí byť možné sledovať videozáznamy vo formáte 3D.
- Signál 3D Synchronizačného vysielача môže spôsobovať rušenie funkcie diaľkového ovládača využívajúceho infračervené žiarenie. V takom prípade zmeňte nasmerovanie 3D Synchronizačného vysielача.

Bezpečnostné upozornenia

- Tento výrobok používajte iba na sledovanie 3D obrazu na kompatibilnom TV prijímači Sony.
- Pri používaní tohto výrobku sa u niektorých ľudí môžu vyskytnúť určité ťažkosti (napríklad namáhanie očí, únava alebo nevoľnosť). Sony odporúča všetkým divákovi, aby si pri sledovaní 3D obrazu alebo hraní stereoskopických 3D hier dopriali pravidelné prestávky. Dĺžka a frekvencia potrebných prestávok sa líši od osoby k osobe. Vy sami musíte rozhodnúť, čo vám najviac vyhovuje. V prípade, že sa u vás prejavia akékoľvek ťažkosti, mali by ste prestať používať tento výrobok a prestať sledovať 3D obraz, kým ťažkosti nepominú. V prípade potreby sa poraďte s lekárom. Prečítajte si aj (i) príručku k televíznemu prijímaču a ostatným zariadeniam či médiám, ktoré spolu s ním používate a (ii) našu webovú stránku (<http://www.sony-europe.com/myproduct>), kde nájdete najnovšie informácie. Zrak malých detí (najmä do veku šesť rokov) sa stále vyvíja. Predtým ako povolíte malým deťom sledovať 3D obraz alebo hrať stereoskopické 3D hry sa poraďte s lekárom (napr. detským alebo očným lekárom). Dospelí by mali dozeráť na malé deti, či dodržiavajú vyššie uvedené odporúčania.
- Dávajte pozor, aby vám zariadenie nespadlo. Zariadenie neupravujte.

Súčasti a komponenty

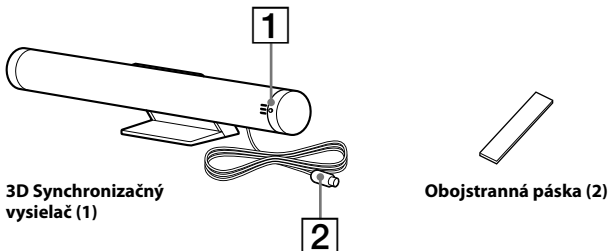

1 Ovládač nastavenia uhla

Nastavenie uhla na vysielanie infračervených lúčov do 3D okuliarov.

2 3D Synchronizačný kábel

Pripojte ku konektoru 3D SYNC televízora.

Nastavenie 3D Synchronizačného vysielča

3D Synchronizačný vysielateľ neumiestňujte do blízkosti senzora diaľkového ovládania **R**.

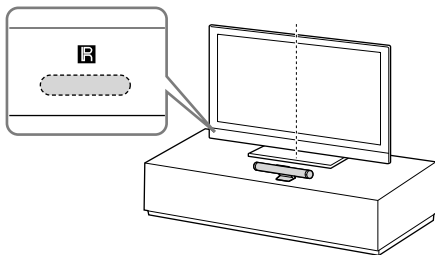

(Pokračovanie)

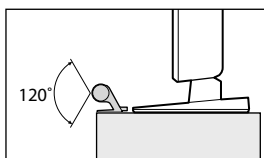

Keď je televízor položený na skrinke alebo stolíku:

3D Synchronizačný vysielateľ umiestnite do stredu pred televízor pozdĺž predného okraja stolového stojana alebo stojana na televízor.

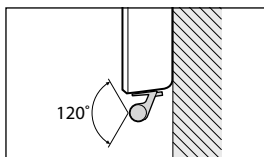

Ak je televízor namontovaný na stene, 3D Synchronizačný vysielateľ pripevnite k televízoru (hore do stredu alebo dolu vprava od stredu) pomocou obojstrannej lepiacej pásky.

Sklon 3D Synchronizačného vysielateľa nastavte v závislosti od miesta inštalácie..

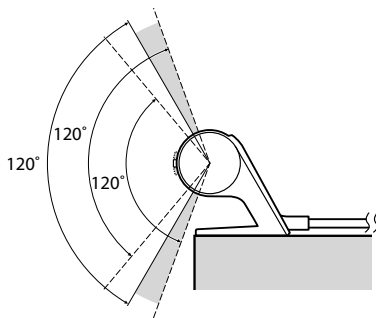
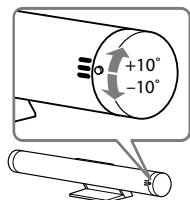

Komunikačný dosah 3D Synchronizačného vysielača a 3D okuliarov

3D Synchronizačný vysielač upevníte pred televízor a dbajte na to, aby sa medzi 3D Synchronizačným vysielačom a 3D okuliarmi nenachádzali žiadne prekážky.

Pohľad zhora

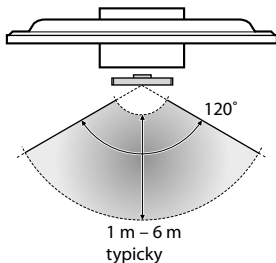

Pohľad z boku

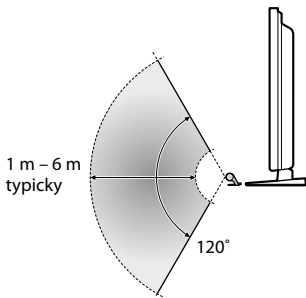

Pripojenia

Vypnite televízor a 3D Synchronizačný vysielač zapojte do konektora 3D SYNC na televízore.

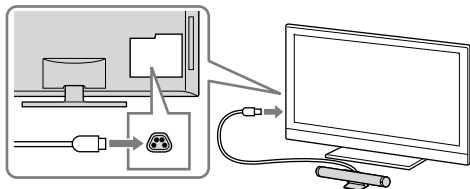

Zapnite televízor a skontrolujte, či sa v zozname menu OPTIONS zobrazujú položky 3D menu.

Dbajte na to, aby bol TV prijímač raz vypnutý, aby rozoznal 3D Synchronizačný vysielač.

Podrobné informácie o tom, ako si možno vychutnať sledovanie 3D záznamov nájdete v návode na používanie televízora.

Riešenie problémov

V prípade problému si vyhľadajte informácie v návode na používanie televízora.

Prezentare generală a produsului

Conectați acest produs la televizor pentru a viziona programe video în format 3D. Sunt necesari ochelari 3D (TDG-BR100/BR50, comercializați separat).

Pentru detalii privind modul de vizionare în 3D sau de realizare a setărilor, consultați manualul de instrucțiuni al televizorului.

Specificații

| | |
|--|---------------------------|
| Greutate | 74 g (inclusiv cablul) |
| Sursă de alimentare | 12 V c.c., 30 mA (TV OUT) |
| Dimensiuni (aprox.) (L × h × l) | 154 × 26 × 28 mm |

Producătorul acestui aparat este: Sony Corporation, 1-7-1 Konan Minato-ku Tokyo, 108-0075 Japonia. Reprezentantul autorizat pentru compatibilitatea electromagnetică și conformitatea electrosecurității produselor este: Sony Deutschland GmbH, Hedelfinger Strasse 61, 70327 Stuttgart, Germania. Pentru orice problemă de service sau de garanție, vă rugăm să consultați documentele de garanție ce însoțesc aparatul.

Dezafectarea transmiiătorului de sincronizare 3D



Dezafectarea echipamentelor electrice și electronice vechi (Se aplică pentru țările membre ale Uniunii Europene și pentru alte țări europene cu sisteme de colectare separată)

Acest simbol aplicat pe produs sau pe ambalajul acestuia, indică faptul că acest produs nu trebuie tratat ca pe un deșeu menajer. El trebuie predat punctelor de reciclare a echipamentelor electrice și electronice. Asigurându-vă că acest produs este dezafectat în mod corect, veți ajuta la prevenirea posibilelor consecințe negative asupra mediului și a sănătății umane, dacă produsul ar fi fost dezafectat în mod necorespunzător. Reciclarea materialelor va ajuta la conservarea resurselor naturale. Pentru mai multe detalii legate de reciclarea acestui produs, vă rugăm să contactați primăria din orașul dumneavoastră, serviciul de salubritate local sau magazinul de unde ați cumpărat produsul.

Atenție

Vă rugăm să citiți aceste instrucțiuni de siguranță pentru asigurarea integrității personale și prevenirea daunelor materiale.

Măsurile de precauție pentru utilizare

- Ochelarii 3D recepționează radiații în infraroșu de la transmițătorul de sincronizare 3D. Dacă în apropiere se mai află și alte dispozitive de comunicații sau corpuri de iluminat în infraroșu, echipamente de încălzire casnice etc., performanțele acestora pot fi afectate.
- La vizionarea imaginilor 3D, asigurați-vă că vizionați videoclipul în intervalul de recepție specificat. (consultați ilustrația „Intervalul de comunicații pentru transmițător sincronizare 3D și ochelari 3D”).
 - Dacă utilizați ochelarii 3D în afara intervalului specificat, nu veți putea urmări imaginile video 3D.
- Semnalul transmițătorului de sincronizare 3D poate interfera cu operarea telecomenzii cu infraroșu. În acest caz, reorientați transmițătorul de sincronizare 3D.

Măsurile de precauție privind siguranța

- Trebuie să utilizați acest produs numai pentru a viziona imagini video 3D pe un televizor Sony compatibil.
- Unele persoane pot avea probleme de disconfort (precum oboseală vizuală, extenuare sau amețeli) în timpul utilizării acestui produs. Sony recomandă ca toți telespectatorii să ia pauze regulate în timpul urmării imaginilor video 3D sau al practicării jocurilor video 3D. Durata și frecvența pauzelor necesare va varia de la o persoană la alta. Alegerea soluției optime vă aparține. Dacă aveți senzații de disconfort, trebuie să sistați utilizarea acestui produs și vizionarea imaginilor video 3D până la dispariția senzațiilor; consultați un medic, în cazul în care considerați necesar. De asemenea, consultați (i) manualul de instrucțiuni al televizorului, precum și al oricărui alt dispozitiv sau suport utilizat cu acest televizor și (ii) site-ul nostru web (<http://www.sony-europe.com/myproduct>) pentru cele mai recente informații. Vederea copiilor mici (mai ales a celor sub șase ani) este încă în dezvoltare. Consultați-vă medicul (un pediatru sau un oftalmolog) înainte de a permite copiilor să urmărească imagini video 3D sau să joace jocuri video 3D. Adulții trebuie să-i supravegheze pe copii, pentru a se asigura că respectă recomandările de mai sus.
- Nu lăsați să cadă și nu modificați acest produs.

Piese și componente

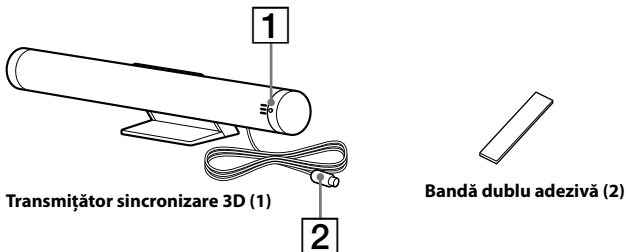

1 Cadran de reglare a unghiului

Reglați unghiul pentru a trimite fascicule de raze infraroșii către ochelarii 3D.

2 Cablu de sincronizare 3D

Conectați-l la terminalul 3D SYNC al televizorului.

Configurarea transmițătorului de sincronizare 3D

Nu amplasați transmițătorul de sincronizare 3D în apropierea senzorului telecomenzii .

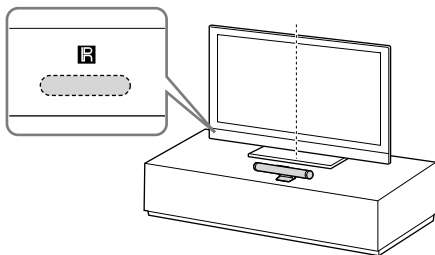

(Continuare)

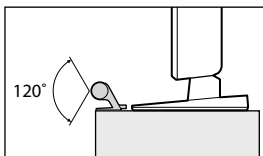

Când televizorul este amplasat pe un dulap sau pe o masă:

Amplasați transmițătorul de sincronizare 3D în centrul televizorului, de-a lungul marginii frontale a suportului de masă sau a suportului televizorului.

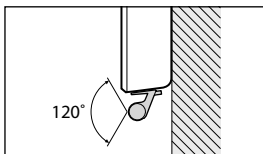

Dacă televizorul este montat pe un perete, atașați transmițătorul de sincronizare 3D la televizor (în partea centrală sus sau în centru dreapta jos), utilizând o bandă dublu adezivă.

Reglați unghiul transmițătorul de sincronizare 3D, în funcție de instalare.

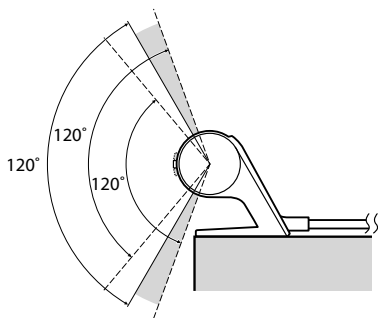
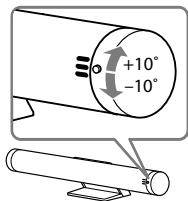

Intervalul de comunicații pentru transmițătorul de sincronizare 3D și ochelarii 3D

Instalați transmițătorul de sincronizare 3D în fața televizorului și asigurați-vă că nu există obstacole între transmițătorul de sincronizare 3D și ochelarii 3D.

Vedere de sus

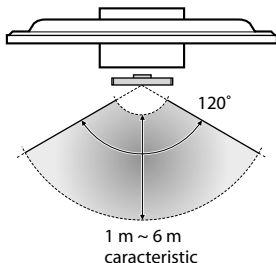

Vedere din lateral

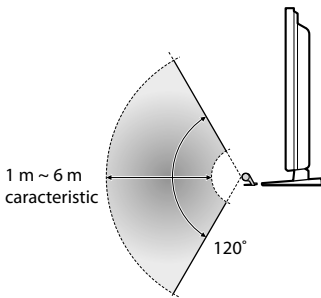

Conexiuni

Oprii televizorul și conectați transmițătorul de sincronizare 3D la terminalul 3D SYNC a televizorului.

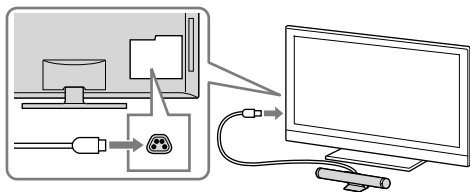

Porniți televizorul și verificați dacă elementele meniului 3D apar în lista meniului OPTIONS.

Aveți grijă să opriți televizorul o dată, pentru ca acesta să poată recunoaște transmițătorul de sincronizare 3D.

Consultați manualul de instrucțiuni al televizorului pentru detalii privind vizionarea imaginilor în format 3D.

Depanare

În eventualitatea unei probleme, consultați manualul de instrucțiuni al televizorului.

Обща информация за продукта

Свържете този продукт към телевизора, за да се забавлявате с видео програми в 3D.

Необходими са 3D очила (TDG-BR100/BR50, продават се отделно).

За подробности как да гледате 3D или как да направите настройките, вижте ръководството за работа на телевизора.

Спецификации

| | |
|--|---------------------------|
| Тегло | 74 g (включително кабела) |
| Захранване | DC 12V, 30mA (TV OUT) |
| Габарити (прибл.) (ш × в × д) | 154 × 26 × 28 mm |

Производителят на този продукт е Sony Corporation, 1-7-1 Konan Minato-ku Tokyo, 108-0075 Japan. Упълномощеният представител за EMC (електромагнитна съвместимост) и техническа безопасност на продукта е Sony Deutschland GmbH, Hedelfinger Strasse 61, 70327 Stuttgart, Germany. За въпроси, свързани със сервиза и гаранцията, моля обърнете се към адресите в съответните сервизни или гаранционни документи.

Изхвърляне на 3D синхронен предавател



Третиране на стари електрически и електронни уреди (приложимо в Европейския съюз и други Европейски страни със системи за разделно събиране на отпадъци)

Този символ върху устройството или върху неговата опаковка показва, че този продукт не трябва да се третира като домакински отпадък. Вместо това той трябва да бъде предаден в съответния събирателен пункт за рециклиране на електрически и електронни уреди. Като предадете този продукт на правилното място, Вие ще помогнете за предотвратяване на негативните последици за околната среда и човешкото здраве, които биха възникнали при изхвърлянето му на неподходящо място. Рециклирането на материалите ще спомогне да се съхранят природните ресурси. За подробна информация относно рециклирането на този продукт можете да се обърнете към местната градска управа, фирмата за събиране на битови отпадъци или магазина, откъдето сте закупили продукта.

Предупреждение

Прочетете внимателно тези инструкции за безопасност, за да осигурите личната си безопасност и да предотвратите повреда на имущество.

Предпазни мерки при употреба

- 3D очилата получават инфрачервени лъчи от 3D синхронен предавател. Ако наблизо има други източници на инфрачервена комуникация, осветление, парно отопление и др., това може да повлияе на работата им.
- Когато гледате 3D видео изображения, уверете се, че гледате видео в указания обхват на приемане. (вижте илюстрацията “Обхват на комуникация на 3D синхронен предавател и 3D очила”).
 - Ако използвате 3D очилата извън указания обхват, може да не виждате 3D видео изображения.
- Сигналят от 3D синхронния предавател може да взаимодейства с инфрачервения сигнал на дистанционно управление. В такъв случай преориентирайте 3D синхронния предавател.

Мерки за безопасност

- Трябва да използвате този продукт само за гледане на 3D видео изображения на съвместими Sony телевизори.
- Някои хора могат да усетят неудобство (като налягане на очите, умора или гадене) при използването на този продукт. Sony препоръчва на всички зрители да правят редовни почивки когато гледат 3D видео изображения или играят на стереоскопични 3D игри. Продължителността и честотата на необходимите почивки е различна за всеки човек. Вие трябва да решите кое е най-добро за вас. Ако изпитате някакво неудобство, трябва да спрете да използвате този продукт и да гледате 3D видео изображения, докато неудобството отmine; консултирайте се с лекар, ако сметнете за необходимо. Също така трябва да прегледате (i) ръководството за употреба на вашия телевизор, както и всяко друго устройство или медия, използвани с този телевизор и (ii) нашия уебсайт (<http://www.sony-europe.com/myproduct>) за най-новата информация. Зрението на малките деца (особено на тези под шестгодишна възраст) все още се развива. Обърнете се към лекар (педиатър или очен лекар), преди да позволите на малки деца да гледат 3D видео изображения или да играят на стереоскопични 3D игри. Възрастните трябва да наблюдават малките деца, за да гарантират, че те спазват описаните по-горе препоръки.
- Не изпускайте и не променяйте продукта.

Части и елементи

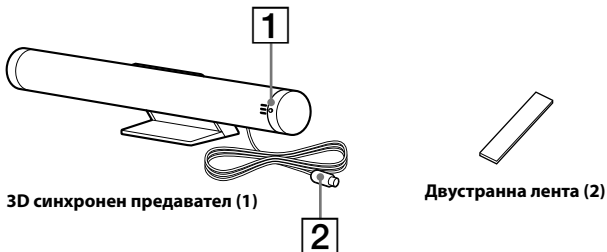

1 Диск за регулиране на ъгъла

Регулирайте ъгъла, за да изпраща инфрачервени лъчи към 3D очилата.

2 3D синхронен кабел

Свържете към 3D SYNC клемата на телевизора.

Настройка на 3D синхронен предавател

Не поставяйте 3D синхронния предавател близо до сензора на дистанционното управление **R**.

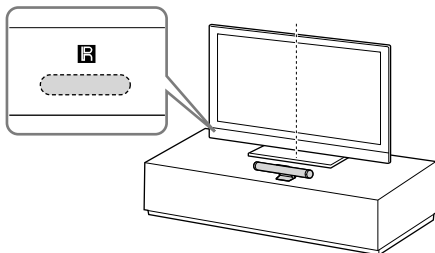

(продължава)

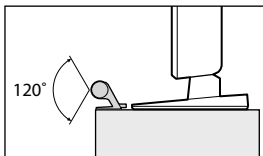

Когато телевизорът е поставен в шкаф или на маса:

Поставете 3D синхронния предавател по средата на телевизора по дължината на предния ръб на поставката за маса или стойката за телевизор.

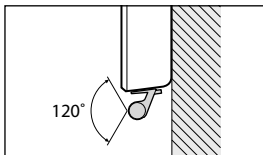

Ако телевизорът е монтиран на стена, закачете 3D синхронния предавател към телевизора (горе в центъра или долу в дясно от центъра), като използвате двустранна лента.

Регулирайте ъгъла на 3D синхронния предавател според монтажа.

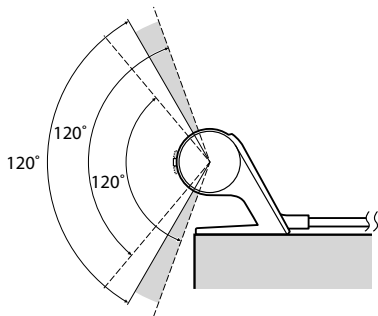
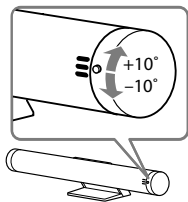

Обхват на комуникация на 3D синхронен предавател и 3D очила

Закачете 3D синхронния предавател пред телевизора и проверете дали няма препятствия между 3D синхронния предавател и 3D очилата.

Изглед отгоре

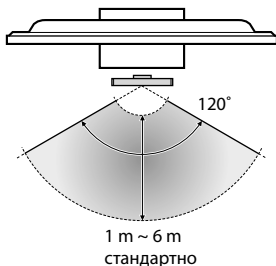

Страничен изглед

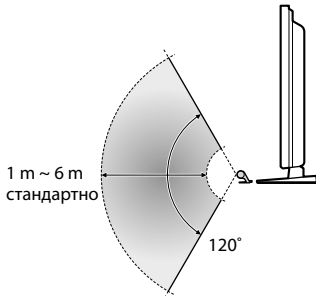

Връзки

Изключете телевизора и свържете 3D синхронния предавател към 3D SYNC клемата на вашия телевизор.

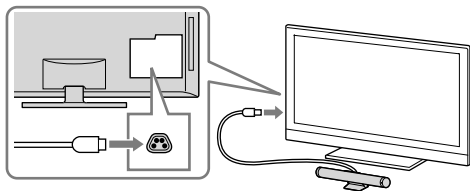

Включете телевизора и проверете дали елементите от 3D менюто се появяват в списъка в меню OPTIONS.

Изключете телевизора веднъж, за да може да разпознае 3D синхронния предавател.

Вижте инструкциите за работа на телевизора относно 3D гледане.

Отстраняване на неизправности

В случай на проблем, вижте инструкциите за работа на телевизора.

Описание изделия

Подключите это изделие к телевизору для просмотра видеопрограмм в режиме 3D.

Необходимы 3D очки (TDG-BR100/BR50, продаются отдельно).

Для получения дополнительной информации о просмотре в режиме 3D или выполнении настроек см. инструкцию по эксплуатации телевизора.

Технические характеристики

| | |
|---|--------------------------------------|
| Вес | 74 г (с кабелем) |
| Источник питания | 12 В постоянного тока, 30mA (TV OUT) |
| Размеры (прибл.) (ш × в × г) | 154 × 26 × 28 мм |

Утилизация передатчика 3D сигнала



Утилизация отслужившего электрического и электронного оборудования (директива применяется в странах Евросоюза и других европейских странах, где действуют системы раздельного сбора отходов)

Данный знак на устройстве или его упаковке обозначает, что данное устройство нельзя утилизировать вместе с прочими бытовыми отходами. Его следует сдать в соответствующий приемный пункт переработки электрического и электронного оборудования. Неправильная утилизация данного изделия может привести к потенциально негативному влиянию на окружающую среду и здоровье людей, поэтому для предотвращения подобных последствий необходимо выполнять специальные требования по утилизации этого изделия. Переработка данных материалов поможет сохранить природные ресурсы. Для получения более подробной информации о переработке этого изделия обратитесь в местные органы городского управления, службу сбора бытовых отходов или в магазин, где было приобретено изделие.

Внимание

Прочитайте эти инструкции по технике безопасности, чтобы обеспечить личную безопасность и предотвратить повреждение имущества.

Меры предосторожности при использовании

- На 3D очки попадают инфракрасные лучи от передатчика 3D сигнала. Если в непосредственной близости используются другие управляемые с помощью инфракрасных лучей устройства или осветительное оборудование, отопительное оборудование и т.д., это может повлиять на их работу.
- При просмотре видеоизображений в режиме 3D убедитесь, что просмотр осуществляется в пределах указанного диапазона приема. (См. рисунок “Дальность связи передатчика 3D сигнала и 3D очков.”)
 - При использовании 3D очков за пределами указанного диапазона, возможно, не удастся просматривать видеоизображения 3D.
- Сигнал передатчика 3D сигнала может нарушать работу инфракрасного пульта дистанционного управления. В этом случае измените направление передатчика 3D сигнала.

Правила техники безопасности

- Это изделие можно использовать только для просмотра видеоизображений 3D на совместимом телевизоре Sony.
- При использовании этого устройства некоторые люди могут испытывать дискомфорт (например, напряжение глаз, усталость или тошноту). Компания Sony рекомендует, чтобы все зрители делали регулярные перерывы при просмотре видеоизображений 3D или во время игр в стереоскопическом формате 3D. Продолжительность и частота перерывов зависит от индивидуальных потребностей. Нужно выбрать наиболее подходящий вариант. В случае дискомфорта необходимо прекратить использование устройства и просмотр видеоизображений 3D, пока дискомфорт не исчезнет; при необходимости следует обратиться к врачу. Необходимо также обратиться к (i) руководству по эксплуатации телевизора, а также любого другого устройства или носителя, используемого с телевизором, а также посетить (ii) веб-сайт (<http://www.sony-europe.com/myproduct>) для получения последней информации. Зрение маленьких детей (особенно в возрасте до шести лет) еще не сформировано. Прежде чем разрешать детям смотреть видеоизображения 3D или играть в игры в стереоскопическом формате 3D, обратитесь к врачу (например, педиатру или офтальмологу). Маленькие дети должны находиться под контролем взрослых для соблюдения вышеуказанных рекомендаций.
- Не роняйте и не модифицируйте это устройство.

Детали и компоненты

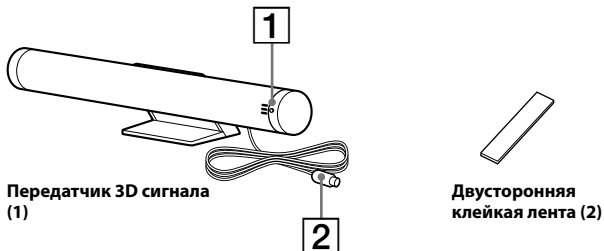

1 Диск регулировки угла

Регулировка угла, под которым инфракрасные лучи будут направляться на 3D очки.

2 Кабель 3D сигнала

Подключите к разъему 3D SYNC на телевизоре.

Настройка передатчика 3D сигнала

Не располагайте передатчик 3D сигнала в непосредственной близости от датчика дистанционного управления **R**.

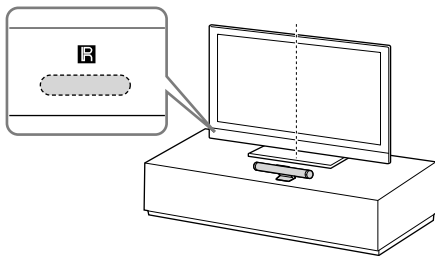

(Продолжение)

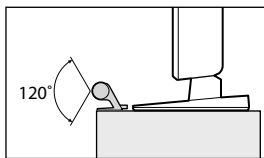

Телевизор размещен на тумбочке или столе:

Разместите передатчик 3D сигнала по центру телевизора вдоль переднего края настольной подставки или подставки телевизора.

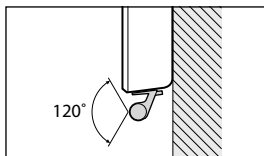

Если телевизор установлен на стене, прикрепите передатчик 3D сигнала к телевизору (сверху в центре или снизу справа от центра) с помощью двусторонней клейкой ленты.

Отрегулируйте угол наклона передатчика 3D сигнала в соответствии с типом установки.

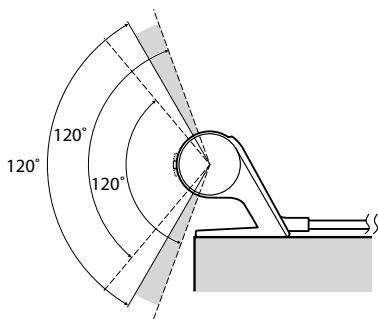
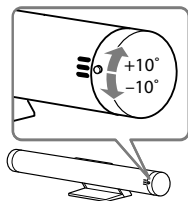

Дальность связи передатчика 3D сигнала и 3D очков

Прикрепите передатчик 3D сигнала перед телевизором и убедитесь в отсутствии препятствия между передатчиком 3D сигнала и 3D очками.

Вид сверху

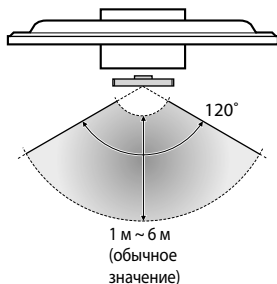

Вид сбоку

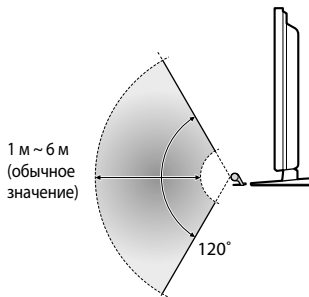

Разъемы

Выключите телевизор и подключите передатчик 3D сигнала к разъему 3D SYNC на телевизоре.

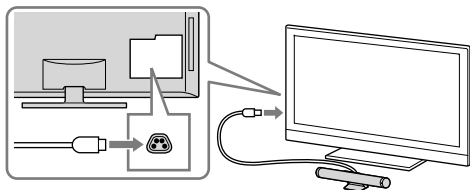

Включите телевизор и убедитесь, что элементы меню 3D появились в списке меню OPTIONS.

Обязательно выключите телевизор, чтобы он смог распознать передатчик 3D сигнала.

Для получения информации о просмотре в режиме 3D см. инструкции по эксплуатации телевизора.

Поиск и устранение неисправностей

При наличии проблем см. инструкции по эксплуатации телевизора.

Огляд виробу

Під'єднайте цей виріб до телевізора, щоб насолоджуватися відеопрограмами у тривимірному форматі.

Слід також мати Окуляри 3D (модель TDG-BR100/BR50, продаються окремо).

Інформація щодо перегляду матеріалу у тримірному форматі, а також щодо відповідних налаштувань наведена у посібнику з експлуатації телевізора.

Технічні характеристики

| | |
|---|---------------------------------------|
| Вага | 74 г (з кабелем) |
| Вимоги до джерела живлення | 12 В постійного струму, 30mA (TV OUT) |
| Габаритні розміри (прибл.) (ш × в × г) | 154 × 26 × 28 мм |

Утилізація передавача 3D сигналу



Утилізація старого електричного та електронного обладнання (застосовується в Європейському союзі та інших європейських країнах із системами роздільного збирання сміття)

Цей символ на виробі або на упаковці означає, що цей виріб не можна утилізувати як побутове сміття. Замість цього його потрібно здати до відповідного приймального пункту для вторинної обробки електричного та електронного обладнання. Забезпечивши належну утилізацію цього виробу, ви допоможете запобігти негативним наслідкам для навколишнього середовища та людського здоров'я, до яких могла б призвести неправильна утилізація цього виробу. Вторинна переробка матеріалів допоможе зберегти природні ресурси. Щоб отримати докладнішу інформацію щодо вторинної переробки цього виробу, зверніться до місцевих органів влади, до служби утилізації побутових відходів або до магазину, де було придбано цей виріб.

Обережно!

Аби забезпечити власне життя й здоров'я та запобігти пошкодженню майна, уважно прочитайте ці інструкції з техніки безпеки.

Запобіжні заходи щодо застосування

- Окуляри 3D приймають інфрачервоні промені від передавача 3D сигналу. На їх роботу можуть впливати розташовані поблизу інші прилади зв'язку в ІЧ-діапазоні, освітлювальне обладнання, обладнання для опалення приміщень тощо.
- Переглядати 3D відеозображення слід у межах вказаного діапазону прийому. (Див. ілюстрацію «Дальність зв'язку між передавачем 3D сигналу й окулярами 3D».)
 - При використанні окулярів 3D за межами вказаного діапазону вам, можливо, не вдасться переглянути 3D відеозображення.
- Передавач 3D сигналу може створювати перешкоди для інфрачервоного пульта дистанційного керування. У такому разі переорієнтуйте передавач 3D сигналу.

Заходи безпеки

- Використовуйте цей виріб тільки для перегляду 3D відеозображень на сумісному телевізорі Sony.
- Деякі люди можуть відчувати дискомфорт (напруження очей, втома, нудота тощо) під час користування цим виробом. Sony рекомендує глядачам, які переглядають тримірні відеозображення або грають у стереоскопічні тримірні ігри, робити регулярні перерви. Тривалість і частота перерв залежать від фізичного стану кожної людини. Ви маєте самі вибрати оптимальні умови. Відчувши дискомфорт, припиніть користуватися цим виробом і переглядати 3D відеозображення, поки добре самопочуття не відновиться; за потреби зверніться до лікаря. Також слід (i) прочитати посібник з експлуатації телевізора, а також інструкції до будь-яких пристроїв або носіїв, що використовуються з телевізором, і (ii) ознайомитися з останньою інформацією на нашому сайті в Інтернеті (<http://www.sony-europe.com/murproduct>). Пам'ятайте про те, що органи зору у малих дітей (особливо у молодших за шість років) ще формуються. Перед тим, як дозволити дітям переглядати тримірні відеозображення або грати у стереоскопічні тримірні ігри, проконсультуйтеся з лікарем (педіатром або офтальмологом). Дорослі мають наглядати за малими дітьми, забезпечуючи дотримання дітьми рекомендацій, що наведені вище.
- Не кидайте цей виріб і не намагайтеся змінити його конструкцію.

Елементи й компоненти

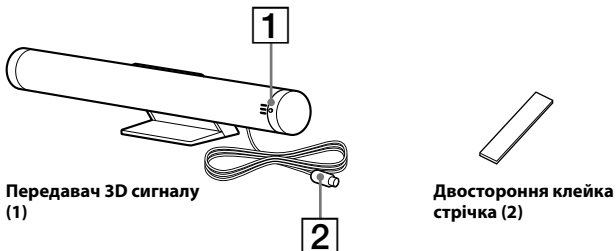

1 Диск регулювання кута

Використовуйте для регулювання кута передавання інфрачервоного проміння 3D.

2 Кабель для 3D сигналу

Під'єднайте до роз'єму для передавача 3D SYNC на телевізорі.

Налаштування Передавача 3D сигналу

Не розташовуйте передавач 3D сигналу поряд з датчиком дистанційного керування .

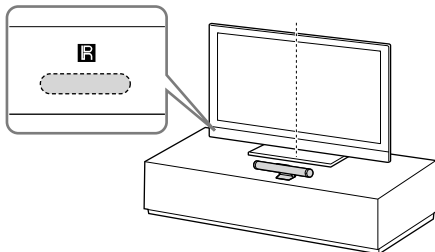

(Продовження)

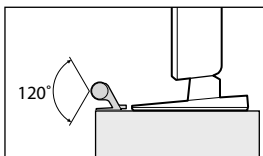

Якщо телевизор встановлено на шафі або на столі:

Встановіть передавач 3D сигналу посередині телевізора, вздовж передньої кромки настільної стійки чи стійки телевізора.

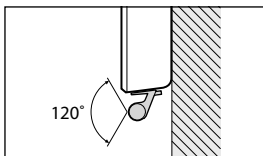

Якщо телевизор змонтований на стіні, то прикріпіть передавач 3D сигналу до телевізора (зверху посередині чи внизу справа від центру) за допомогою двосторонньої клейкої стрічки.

Відрегулюйте кут передавача 3D сигналу в залежності від варіанту встановлення.

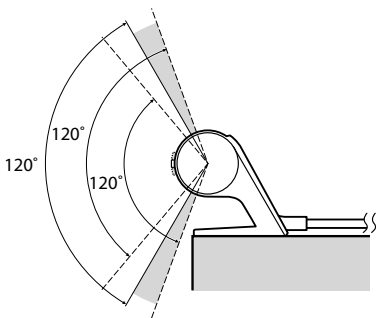
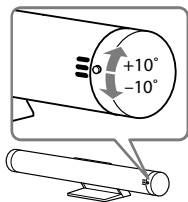

Дальність зв'язку між передавачем 3D сигналу й окулярами 3D

Прикріпіть передавач 3D сигналу перед телевізором і переконайтеся, що між передавачем 3D сигналу й окулярами 3D немає перешкод.

Вигляд зверху

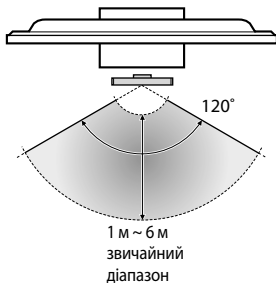

Вигляд збоку

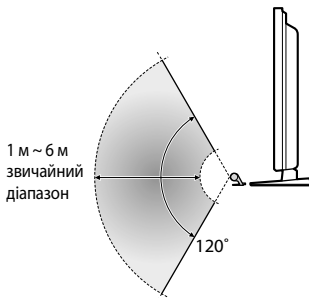

З'єднання

Вимкніть телевізор і підключіть передавач 3D сигналу до гнізда 3D SYNC на телевізорі.

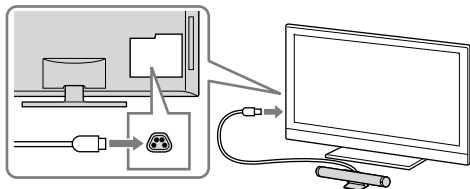

Увімкніть телевізор і перевірте, чи з'явилось 3D меню у списку меню OPTIONS.

Обов'язково вимикайте телевізор, щоб він розпізнав передавач 3D сигналу.

Інформацію про перегляд 3D зображень див. у посібнику з експлуатації телевізора.

Усунення несправностей

Якщо виникла несправність, зверніться до посібника з експлуатації телевізора.