

**SAMSUNG**

# ПОВНА ВЕРСІЯ ПОСІБНИКА

---

**HW-S60A / S61A**

Уявіть можливості

Дякуємо, що придбали цей продукт компанії Samsung.

Щоб отримати повний комплект послуг,  
зареєструйте продукт за адресою:

[www.samsung.com/register](http://www.samsung.com/register)

# ІНФОРМАЦІЯ ЩОДО БЕЗПЕЧНОГО ВИКОРИСТАННЯ

## ПОПЕРЕДЖЕННЯ СТОСОВНО БЕЗПЕКИ ЕКСПЛУАТАЦІЇ

ЩОБ ЗМЕНШИТИ РИЗИК УРАЖЕННЯ ЕЛЕКТРИЧНИМ СТРУМОМ, НЕ ЗНИМАЙТЕ КРИШКУ (АБО ЗАДНЮ ПАНЕЛЬ).

ПРОДУКТ НЕ МІСТИТЬ ДЕТАЛЕЙ, ЩО ОБСЛУГОВУЮТЬСЯ КОРИСТУВАЧЕМ. ЯКЩО ПОТРІБНО ПРОВЕСТИ ТЕХНІЧНЕ ОБСЛУГОВУВАННЯ, ЗВЕРНІТЬСЯ ДО КВАЛІФІКОВАНИХ ФАХІВЦІВ.

Див. таблицю нижче з поясненнями символів, які можуть бути нанесені на виріб Samsung.

<b>ЗАСТЕРЕЖЕННЯ</b>	
<b>РИЗИК УРАЖЕННЯ ЕЛЕКТРИЧНИМ СТРУМОМ НЕ ВІДКРИВАТИ</b>	
	
	Це позначення вказує на високу напругу всередині виробу. Будь-який контакт із будь-якою внутрішньою деталлю виробу може бути небезпечним.
	Це позначення вказує на те, що до виробу додаються важливі довідкові матеріали, які стосуються його експлуатації та обслуговування.
	Виріб класу II: цей символ вказує на те, що в заземленні немає потреби. Якщо символу немає на виробі зі шнуром живлення, виріб СЛІД надійно під'єднати до захисного заземлення (землі).
	Мережа змінного струму: цей символ вказує, що номінальне значення напруги, позначене цим символом, позначає мережу змінного струму.
	Мережа постійного струму: цей символ вказує, що номінальне значення напруги, позначене цим символом, позначає мережу постійного струму.



Застереження, перегляньте інструкції: цей символ вказує на потребу переглянути посібник користувача щодо подальших вказівок безпеки.

## УВАГА

- Щоб зменшити ризик займання чи ураження електричним струмом, уникайте потрапляння виробу під дощ або використання його в середовищі з високим рівнем вологості.

## ЗАСТЕРЕЖЕННЯ

- ЩОБ ЗАПОБІГТИ УРАЖЕННЮ ЕЛЕКТРИЧНИМ СТРУМОМ, ПЕРЕКОНАЙТЕСЯ, ЩО ШИРОКИЙ КОНТАКТ ШТЕПСЕЛЯ ПОВНІСТЮ ВСТАВЛЕНО У ВІДПОВІДНИЙ ОТВІР РОЗЕТКИ.
- Продукт необхідно підключати до розетки змінного струму з належним захисним заземленням.
- Щоб відключити пристрій від джерела живлення, необхідно витягти штекер із розетки, тому він має бути завжди доступним.
- Уникайте потрапляння на пристрій крапель або бризок. Не розміщуйте на пристрої предмети з водою, наприклад вази.
- Щоб повністю вимкнути цей продукт, витягніть штепсель зі стінної розетки. Штепсель має бути легкодоступним за будь-яких умов.

# ЗАСТЕРЕЖЕННЯ

1. Переконайтеся, що ваше побутове джерело змінного струму відповідає вимогам до живлення електричним струмом, зазначеним на ідентифікаційній наклейці (розташовується знизу виробу). Установлюйте пристрій горизонтально на стійкій поверхні (наприклад, на меблях) і забезпечте достатньо простору для належної вентиляції 7–10 см. Переконайтеся, що вентиляційні отвори не заблоковано. Не розміщуйте пристрій на підсилювачі чи іншому обладнанні, яке може нагріватися. Цей пристрій розроблено для тривалого використання. Щоб повністю вимкнути пристрій, від'єднайте штепсель від стінної розетки зі змінним струмом. Якщо пристрій не використовуватиметься тривалий час, від'єднайте штекер живлення від розетки.
2. Відключайте штекер живлення від електричної розетки зі змінним струмом під час грози. Перепади напруги, спричинені блискавкою, можуть пошкодити пристрій.
3. Уникайте потрапляння на пристрій прямого сонячного світла, утримуйте його на відстані від інших джерел тепла. Це може призвести до перегрівання та неправильної роботи пристрою.
4. Забезпечте захист пристрою від дії вологи (наприклад, вази з водою), надмірного тепла (наприклад, камін) та обладнання, яке створює потужні магнітні чи електричні поля. У разі неправильної роботи пристрою відключіть його від джерела живлення. Цей пристрій не призначений для промислового використання. Його призначено виключно для особистого використання. Якщо пристрій зберігається в умовах низької температури, це може стати причиною виникнення конденсату. У разі транспортування пристрою в зимовий період перед його використанням зачекайте приблизно 2 години, щоб температура зрівнялася з кімнатною.

5. Батареї, що використовуються в цьому пристрої, містять хімічні речовини, небезпечні для навколишнього середовища. Не утилізуйте батареї разом зі звичайним домашнім сміттям. Не кидайте батареї у вогонь. Не розбирайте, не нагрівайте батареї і не замикайте їх контакти.

**ЗАСТЕРЕЖЕННЯ:** Неправильно вставлена батарея може стати причиною вибуху. Замінюючи батареї, перевіряйте, чи вони того самого (або подібного) типу.

## **Очищення**

**Будь-які забруднення чи плями на поверхні пристрою потрібно негайно видаляти.**

На ефективність процесу очищення впливає характер і тривалість забруднення.



### **ЗАСТЕРЕЖЕННЯ**

- Для видалення таких забруднень, як пил, відбитки рук тощо, використовуйте порохотяг або липкий валик для очищення.
  - З огляду на специфіку матеріалів деякі щітки можуть пошкодити поверхню пристрою.
  - Рушники та шматки можуть залишати ворс або сліди забруднень.
- Не використовуйте цвяхи чи інші інструменти для видалення забруднень. Це може пошкодити поверхню.
- Щоб видалити плями від жиру чи рідини, використовуйте чисту білу тканину, змочену у воді. Якщо пляма залишилася, витріть її тканиною, змоченою у водному розчині нейтрального мийного засобу (наприклад, засобу для миття посуду).
  - Використання агресивного мийного засобу або засобу для очищення може призвести до втрати кольору чи пошкодження матеріалу.
  - Після очищення скористайтеся сухою тканиною або феном, щоб висушити поверхню.
  - Не докладайте надмірних зусиль, щоб запобігти втраті кольору чи пошкодженню матеріалу.

# ЗМІСТ

<b>01</b>	<b>Перевірка компонентів</b>	<b>7</b>
	Вставлення батарейок (AA, 2 шт.) для користування пультом дистанційного керування	7
<b>02</b>	<b>Огляд виробу</b>	<b>8</b>
	Верхня панель звукової панелі Soundbar	8
	Нижня панель звукової панелі Soundbar	10
<b>03</b>	<b>Використання пульта дистанційного керування</b>	<b>11</b>
	Як користуватися пультом дистанційного керування	11
	Застосування прихованих кнопок (кнопок із кількома функціями)	14
	Характеристики виходу для різних режимів звукових ефектів	14
	Регулювання гучності звукової панелі Soundbar за допомогою пульта дистанційного керування телевізора	15
<b>04</b>	<b>Підключення звукової панелі Soundbar</b>	<b>16</b>
	Під'єднання до мережі живлення	16
	Підключення SWA-9100S (продається окремо) і SWA-W500 (продається окремо) до звукової панелі Soundbar	16
<b>05</b>	<b>Використання дротового з'єднання з телевізором</b>	<b>17</b>
	Спосіб № 1. Підключення за допомогою HDMI	17
	Спосіб № 2. Підключення за допомогою оптичного кабелю	19
<b>06</b>	<b>Використання бездротового з'єднання з телевізором</b>	<b>20</b>
	Спосіб № 1. Підключення за допомогою Bluetooth	20
	Спосіб № 2. Підключення через мережу Wi-Fi	22
<b>07</b>	<b>Підключення до зовнішнього пристрою</b>	<b>23</b>
	Підключення за допомогою оптичного кабелю	23

<b>08</b>	<b>Підключення мобільного пристрою</b>	<b>24</b>
	Спосіб № 1. Підключення за допомогою Bluetooth	24
	Спосіб № 2. Підключення через Wi-Fi (бездротову мережу)	27
	Початок роботи з Amazon Alexa (вбудована програма Alexa)	28
	Початок роботи з програмою Alexa на продукті Amazon (працює з програмою Alexa)	30
	Використання функції Tap Sound	32
<b>09</b>	<b>Підключення до Apple AirPlay 2</b>	<b>33</b>
<b>10</b>	<b>Встановлення настінного кріплення</b>	<b>34</b>
	Застереження щодо встановлення	34
	Компоненти настінного кріплення	34
<b>11</b>	<b>Установка панелі Soundbar навпроти телевізора</b>	<b>36</b>
<b>12</b>	<b>Оновлення програмного забезпечення</b>	<b>37</b>
	Автоматичне оновлення	37
	Оновлення з USB-накопичувача	37
	Скинути	38
<b>13</b>	<b>Усунення несправностей</b>	<b>39</b>
<b>14</b>	<b>Ліцензія</b>	<b>41</b>
<b>15</b>	<b>Примітка щодо ліцензій для пз з відкритим вихідним кодом</b>	<b>41</b>
<b>16</b>	<b>Важлива примітка щодо обслуговування</b>	<b>42</b>
<b>17</b>	<b>Технічні характеристики та вказівки</b>	<b>43</b>
	Технічні характеристики	43

# 01 ПЕРЕВІРКА КОМПОНЕНТІВ

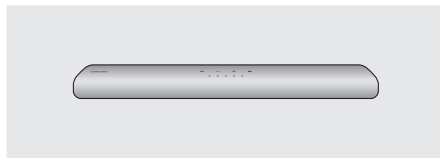

Головний пристрій звукової панелі Soundbar



Пульт дистанційного керування / батарейки для звукової панелі Soundbar



Кабель HDMI

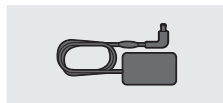

Адаптер змінного / постійного струму (Soundbar)

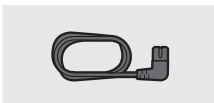

Шнур живлення (Soundbar)



Рейка для настінного кріплення



Тримач гвинта



Кронштейн настінного кріплення

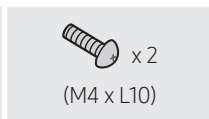

Гвинт

- Докладнішу інформацію про джерело живлення та споживання електроенергії див. на етикетці виробу (етикетка: нижня частина головного пристрою звукової панелі Soundbar).
- Щоб придбати додаткові компоненти чи кабелі, зверніться до центру обслуговування Samsung або до служби клієнтського сервісу Samsung.
- Докладнішу інформацію про установку на стіні див. на стор. 34.
- Дизайн, технічні характеристики та екран програми може бути змінено без попереднього повідомлення.
- Зовнішній вигляд аксесуарів може дещо відрізнятися від зображених вище.

## Вставлення батарейок (AA, 2 шт.) для користування пультом дистанційного керування

Зніміть задню кришку, посунувши її в напрямку, указаному стрілкою. Вставте 2 батарейки AA (на 1,5 V) із дотриманням їхньої полярності. Засуньте задню кришку на місце.

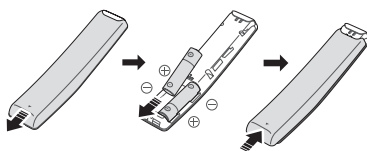

## 02 ОГЛЯД ВИРОБУ

### Верхня панель звукової панелі Soundbar

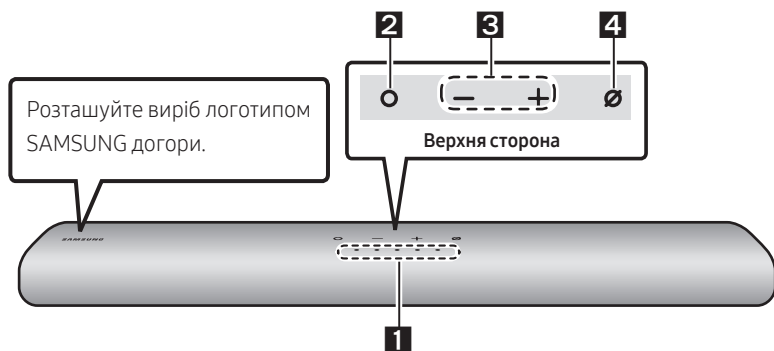

<p><b>1</b> Світлодіодний індикатор</p>	<p>Світлодіодний індикатор загоряється, світиться або змінює колір залежно від поточного режиму чи статусу звукової панелі Soundbar. Колір світлодіодного індикатора та кількість лампочок позначають активний режим як зазначено нижче.</p> <table border="1" data-bbox="275 730 1032 871"> <tr> <td data-bbox="275 730 412 871"> <p>Ⓜ Білий світлодіодний індикатор</p> </td> <td data-bbox="412 730 548 871"> <p>Ⓜ Білий світлодіодний індикатор</p> </td> <td data-bbox="548 730 745 871"> <p>Ⓜ Кольоровий світлодіодний індикатор</p> </td> <td data-bbox="745 730 887 871"> <p>Ⓜ Білий світлодіодний індикатор</p> </td> <td data-bbox="887 730 1032 871"> <p>Ⓜ Білий світлодіодний індикатор</p> </td> </tr> </table> <ul style="list-style-type: none"> <li>Кольоровий світлодіодний індикатор змінює колір на <b>Білий, Блакитний, Зелений, Червоний</b> або <b>Синій</b> залежно від режиму або статусу.</li> </ul>	<p>Ⓜ Білий світлодіодний індикатор</p>	<p>Ⓜ Білий світлодіодний індикатор</p>	<p>Ⓜ Кольоровий світлодіодний індикатор</p>	<p>Ⓜ Білий світлодіодний індикатор</p>	<p>Ⓜ Білий світлодіодний індикатор</p>			
<p>Ⓜ Білий світлодіодний індикатор</p>	<p>Ⓜ Білий світлодіодний індикатор</p>	<p>Ⓜ Кольоровий світлодіодний індикатор</p>	<p>Ⓜ Білий світлодіодний індикатор</p>	<p>Ⓜ Білий світлодіодний індикатор</p>					
<p><b>2</b> Кнопка Мультифункція</p>	<ul style="list-style-type: none"> <li>У режимі очікування натисніть кнопку <b>Ⓜ (Мультифункція)</b>, щоб увімкнути звукову панель Soundbar.</li> <li>Натисніть кнопку <b>Ⓜ (Мультифункція)</b>, щоб змінити режим. При кожній зміні режиму світлодіодний індикатор змінює колір на білий і потім вимикається.</li> </ul> <table border="1" data-bbox="275 1091 1032 1278"> <tr> <td data-bbox="275 1091 376 1203"> <p>Світлодіодний індикатор</p> </td> <td data-bbox="376 1091 591 1203"> <p>Білий увімк. -&gt; вимк. ● ○ ○ ○ ○ ○</p> </td> <td data-bbox="591 1091 810 1203"> <p>Білий увімк. -&gt; вимк. ● ● ○ ○ ○ ○</p> </td> <td data-bbox="810 1091 1032 1203"> <p>Білий увімк. -&gt; вимк. ● ● ● ○ ○ ○</p> </td> </tr> <tr> <td data-bbox="275 1203 376 1278"> <p>🔊</p> </td> <td data-bbox="376 1203 591 1278"> <p>«Digital Audio In» або «TV ARC»</p> </td> <td data-bbox="591 1203 810 1278"> <p>«Wi-Fi»</p> </td> <td data-bbox="810 1203 1032 1278"> <p>«Bluetooth»</p> </td> </tr> </table>	<p>Світлодіодний індикатор</p>	<p>Білий увімк. -&gt; вимк. ● ○ ○ ○ ○ ○</p>	<p>Білий увімк. -&gt; вимк. ● ● ○ ○ ○ ○</p>	<p>Білий увімк. -&gt; вимк. ● ● ● ○ ○ ○</p>	<p>🔊</p>	<p>«Digital Audio In» або «TV ARC»</p>	<p>«Wi-Fi»</p>	<p>«Bluetooth»</p>
<p>Світлодіодний індикатор</p>	<p>Білий увімк. -&gt; вимк. ● ○ ○ ○ ○ ○</p>	<p>Білий увімк. -&gt; вимк. ● ● ○ ○ ○ ○</p>	<p>Білий увімк. -&gt; вимк. ● ● ● ○ ○ ○</p>						
<p>🔊</p>	<p>«Digital Audio In» або «TV ARC»</p>	<p>«Wi-Fi»</p>	<p>«Bluetooth»</p>						
<p><b>3</b> Кнопка регулювання гучності</p>	<p>Для налаштування гучності натисніть кнопку <b>- + (Гучність)</b>.</p>								



<b>4</b>	<b>Кнопка Увімкнути/ вимкнути мікрофон</b>	Щоб увімкнути чи вимкнути мікрофон, натисніть кнопку  (Увімкнення/ вимкнення мікрофона).		
		Світлодіодний індикатор	 Червоний увімкнено	 «Mic Off»

- Кнопка живлення запрацює через 4–6 секунд після підключення шнура живлення змінного струму.
- Система відтворює звук із затримкою в 4–5 секунд після ввімкнення пристрою.
- Якщо звук надходить одночасно і від телевізора, і від звукової панелі Soundbar, відкрийте меню **Налаштування** та змініть налаштування для відтворення аудіосигналу телевізора з динаміків телевізора на **Зовнішній динамік**.
- Аудіовідгук можна ввімкнути й вимкнути за допомогою програми **SmartThings**. Щоб дізнатися про використання програми **SmartThings**, див. «Списіб № 2. Підключення через Wi-Fi (бездротову мережу)».

## Нижня панель звукової панелі Soundbar

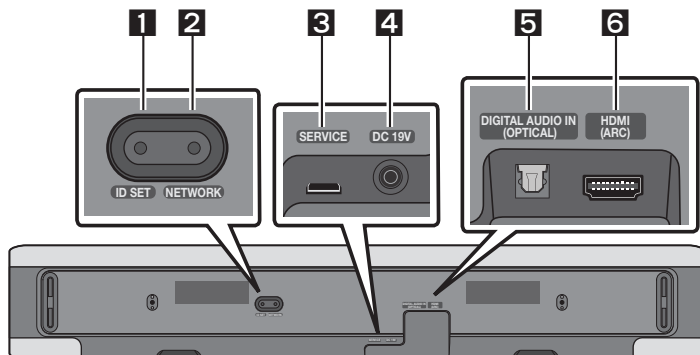

<b>1</b>	<b>ID SET</b> Натисніть, щоб підключити звукову панель Soundbar до динаміків об'ємного звуку та сабвуфера через бездротовий зв'язок. (Динаміки об'ємного звуку та сабвуфер продаються окремо).
<b>2</b>	<b>NETWORK</b> Натисніть для підключення до бездротової мережі (Wi-Fi) через додаток <b>SmartThings</b> .
<b>3</b>	<b>SERVICE</b> Підключення USB-накопичувача для оновлення програмного забезпечення пристрою.
<b>4</b>	<b>DC 19V (Вхідний роз'єм для живлення)</b> Підключення адаптера живлення змінного / постійного струму. (див. стор. 16)
<b>5</b>	<b>DIGITAL AUDIO IN (OPTICAL)</b> Підключення до цифрового (оптичного) виходу на зовнішньому пристрої. (див. стор. 23)
<b>6</b>	<b>HDMI (ARC)</b> Підключення до гніздового роз'єму HDMI (ARC) на телевізорі. (див. стор. 17)

- Відключаючи кабель живлення адаптера живлення змінного/постійного струму від розетки, тягніть за штекер. Не тягніть за кабель.
- Не підключайте цей пристрій або інші компоненти до розетки змінного струму, поки не встановлено з'єднання між усіма компонентами.

# 03 ВИКОРИСТАННЯ ПУЛЬТА ДИСТАНЦІЙНОГО КЕРУВАННЯ

## Як користуватися пультом дистанційного керування

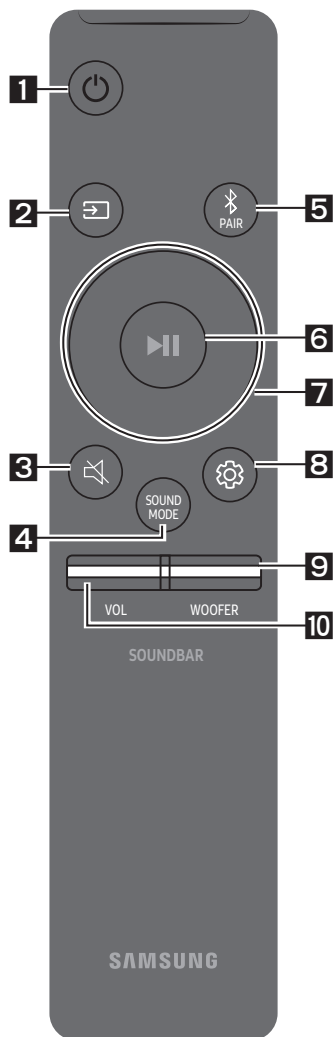

### 1 Живлення

Увімкнення та вимкнення звукової панелі Soundbar.

Світлодіодний індикатор	<b>Блакитний індикатор блимає X1</b> Увімк.	<b>Червоний індикатор блимає X3</b> Вимк.

#### • Функція Auto Power Down

Пристрій вимикається автоматично в таких ситуаціях:

- У режимі «**Digital Audio In**» або «**TV ARC**» / «**Wi-Fi**» / «**Bluetooth**», якщо аудіосигнал відсутній протягом 18 хвилин.

### 2 (Джерело)

Натисніть, щоб вибрати джерело сигналу, підключене до звукової панелі Soundbar.

#### • Увімкнення/вимкнення Audio Feedback

Ви можете вмикати або вимикати Audio Feedback. Доки звукову панель Soundbar вимкнено (режим очікування), натисніть і утримуйте кнопку (Джерело) на пульті ДК протягом 5 секунд.

Світлодіодний індикатор	<b>Блакитний індикатор блимає X1</b> Увімк.	<b>Червоний індикатор блимає X1</b> Вимк.



### 3 (Вимкнення звуку)

Натисніть кнопку (Вимкнення звуку), щоб вимкнути звук. Щоб увімкнути звук, натисніть кнопку ще раз.

Світлодіодний індикатор	<b>Постійно блимає X</b> 
-------------------------	------------------------------

**4****SOUND MODE**

Натиснувши кнопку, можна вибрати потрібний режим аудіо. При кожній зміні режиму кольоровий світлодіодний індикатор блимає білим.

Світлодіодний індикатор	
	«Standard» → «Music» → «Adaptive Sound»

- **Standard**  
Відтворення оригінального звуку.
- **Music**  
Забезпечує більш природне й об'ємне звучання музичного вмісту.
- **Adaptive Sound**  
Аналізує аудіовміст у реальному часі та, зважаючи на його характеристики, автоматично створює оптимальне звукове поле.

**5****Bluetooth PAIR**

Перемкніть звукову панель Soundbar у режим з'єднання з пристроєм Bluetooth.

При натисканні кнопки світлодіодний екран змінюється як показано нижче.

- У процесі створення пари кольоровий світлодіодний індикатор по чергово змінює свій колір:

**Червоний → Зелений → Синій.**

Світлодіодний індикатор		→	
	Виконується утворення пари		Підключення завершено
	«Ready to connect via Bluetooth.»		

**6****▶|| (Відтворення / пауза)**

За допомогою цієї кнопки можна відтворювати або призупиняти відтворення музики.



**7****Вгору / Вниз / Ліворуч / Праворуч**

Натискайте кнопки **Вгору / Вниз / Ліворуч / Праворуч**, щоб вибрати або налаштувати функції.

- **Пропуск музичного запису**  
Натисніть кнопку **Праворуч** для вибору наступного музичного файлу. Натисніть кнопку **Ліворуч** для вибору попереднього музичного файлу.

**8****⚙️ (Керування звуком)**

Натиснувши кнопку, можна вибрати потрібний режим аудіо. Потрібний параметр можна налаштувати за допомогою кнопок **Вгору / Вниз**. При кожній зміні режиму кольоровий світлодіодний індикатор блимає білим.

Світлодіодний індикатор	
	«Treble» → «Bass» → «Sync» → «Centre Level» → «Side Level»

- Для регулювання гучності на низьких і високих частотах виберіть «**Treble**» або «**Bass**» у меню налаштувань звуку та відрегулюйте гучність у діапазоні від -6 до +6 за допомогою кнопок **Вгору/Вниз**.
- Натисніть та утримуйте кнопку **⚙️ (Керування звуком)** приблизно 5 секунд, щоб відрегулювати звук у кожному частотному діапазоні. Частоту 150Hz, 300Hz, 600Hz, 1,2kHz, 2,5kHz, 5kHz або 10kHz можна вибрати за допомогою кнопок **Ліворуч/Праворуч**, а потім відрегулювати в діапазоні від -6 до +6 за допомогою кнопок **Вгору/Вниз**. (Переконайтеся в тому, що вибрано режим звуку «**Standard**».)
- Для регулювання гучності кожного динаміка виберіть «**Centre Level**» або «**Side Level**» у меню налаштувань звуку та відрегулюйте гучність у діапазоні від -6 до +6 за допомогою кнопок **Вгору/Вниз**.
- Якщо відтворення відео на телевізорі та звуку зі звукової панелі Soundbar не синхронізовано, виберіть «**Sync**» у меню налаштувань звуку та задайте затримку звуку в діапазоні від 0 до 300 мс за допомогою кнопок **Вгору/Вниз**.
- Параметр «**Sync**» доступний лише для декількох функцій.
- Якщо підключено динаміки об'ємного звучання, виберіть «**Rear Level**» і скористайтеся кнопками **Угору/Униз**, щоб відрегулювати гучність у діапазоні від -6 до +6.

**9****РІВЕНЬ WOOFER (БАС)**

Нахиліть кнопку вгору або вниз, щоб установити гучність сабвуфера (бас) на -12 або в діапазоні від -6 до +6. Натисніть кнопку, щоб установити рівень гучності сабвуфера (бас) на 0 (за замовчуванням).

**10****ГУЧНІСТЬ**

Нахиліть кнопку вгору або вниз, щоб налаштувати рівень гучності.

Світлодіодний індикатор		
-------------------------	---	---

## Застосування прихованих кнопок (кнопок із кількома функціями)

Прихована кнопка		Див. стор.
Кнопка на пульті дистанційного керування	Функція	
WOOFER (Вгору)	Увімкнення/вимкнення пульта дистанційного керування телевізором (режим очікування)	Стор. 15
Вгору	ID SET	
 (Керування звуком)	Еквалайзер на 7 частотних діапазонів	Стор. 13
 (Джерело)	Увімкнення/вимкнення Audio Feedback (режим очікування)	Стор. 11

## Характеристики виходу для різних режимів звукових ефектів

Ефект	Вхід	Вихід	
		Лише із сабвуфером	Із сабвуфером і бездротовою допоміжною аудіосистемою
Standard	2.0 канали	2.1 канали	2.1 канали
	5.1 канали	2.1 канали	5.1 канали
Music	2.0 канали	5.1 канали	7.1 канали
	5.1 канали	5.1 канали	7.1 канали
Adaptive Sound	2.0 канали	5.1 канали	7.1 канали
	5.1 канали	5.1 канали	7.1 канали

- Бездротову допоміжну аудіосистему Samsung і сабвуфер можна придбати окремо. Щоб придбати допоміжну аудіосистему або сабвуфер, зверніться до постачальника, у якого ви придбали звукову панель Soundbar.

# Регулювання гучності звукової панелі Soundbar за допомогою пульта дистанційного керування телевізора







Гучність звукової панелі Soundbar можна регулювати за допомогою пульта дистанційного керування телевізором

- Цю функцію можна використовувати лише на ІЧ-пульті дистанційного керування. Bluetooth-пульти дистанційного керування (для яких потрібно створювати пару) не підтримуються.
- Щоб скористатися цією функцією, виберіть для динаміка телевізора режим **Зовнішній динамік**.
- Виробники телевізорів, що підтримують цю функцію:  
VIZIO, LG, Sony, Sharp, PHILIPS, PANASONIC, TOSHIBA, Hisense, RCA

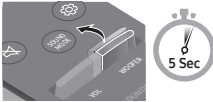
1. Вимкніть звукову панель Soundbar.

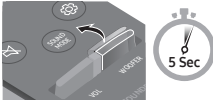
2. Натисніть і утримуйте кнопку **WOOFER** протягом 5 секунд.

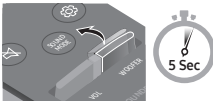
Під час кожного натискання та утримування кнопки **WOOFER** протягом 5 секунд відбувається перемикання режимів у такому порядку: «Off-TV Remote» (Режим за замовчуванням), «Samsung-TV Remote», «All-TV Remote». Стан світлодіодного індикатора змінюється щоразу, коли змінюється режим, як показано нижче.

Кнопка пульта дистанційного керування	Світлодіодний індикатор	Статус
	<p>Червоний індикатор блимає X1</p>  <p>«Off-TV Remote» (Режим за замовчуванням)</p>	Деактивація пульта дистанційного керування до телевізора.
	<p>Блакитний індикатор блимає X1</p>  <p>«Samsung-TV Remote»</p>	Активація ІЧ-пульта дистанційного керування до телевізора Samsung.
	<p>Синій індикатор блимає X1</p>  <p>«All-TV Remote»</p>	Активація ІЧ-пульта дистанційного керування до телевізора іншого виробника.

# 04 ПІДКЛЮЧЕННЯ ЗВУКОВОЇ ПАНЕЛІ SOUNDBAR

## Під'єднання до мережі живлення

За допомогою компонентів живлення під'єднайте звукову панель Soundbar до електричної розетки в зазначеному порядку.

- Докладнішу інформацію про вимоги до електричної розетки та споживання електроенергії див. на етикетці виробу (етикетка: нижня частина головного пристрою звукової панелі Soundbar).
1. Спочатку підключіть кабель живлення до адаптера змінного/постійного струму.  
Підключіть адаптер змінного/постійного струму (з кабелем живлення) до звукової панелі Soundbar.
  2. Підключіть шнур живлення до настінної розетки.

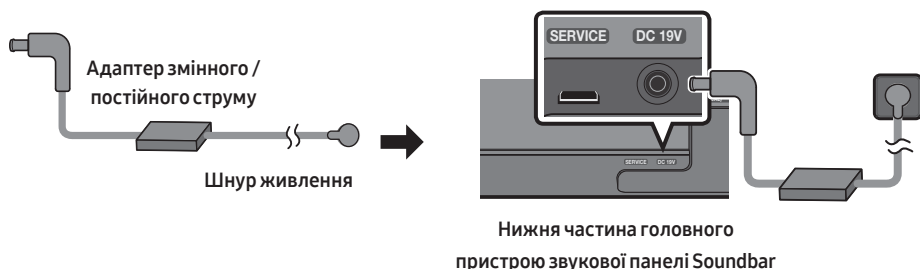

### ПРИМІТКИ

- Якщо витягнути, а потім знову під'єднати кабель живлення, коли пристрій ввімкнено, звукова панель Soundbar увімкнеться автоматично.
- Адаптер змінного / постійного струму має розміщуватися горизонтально на столі чи на підлозі. Якщо повісити адаптер змінного / постійного струму таким чином, що вхід шнура змінного струму опиниться зверху, до нього можуть потрапити вода чи інші сторонні речовини, що призведе до несправності адаптера.

## Підключення SWA-9100S (продається окремо) і SWA-W500 (продається окремо) до звукової панелі Soundbar

Досягніть справжнього об'ємного бездротового звуку, підключивши до панелі Soundbar бездротову допоміжну аудіосистему (SWA-9100S, продається окремо) і бездротовий сабвуфер (SWA-W500, продається окремо) від Samsung.

Щоб дізнатися докладніше про підключення, див. посібник бездротової допоміжної аудіосистеми Samsung і бездротового сабвуфера Samsung.



# 05 ВИКОРИСТАННЯ ДРОТОВОГО З'ЄДНАННЯ З ТЕЛЕВІЗОРОМ

## Спосіб № 1. Підключення за допомогою HDMI

### ⚠ ЗАСТЕРЕЖЕННЯ

- Якщо підключено одночасно і кабель HDMI, і оптичний кабель, першим буде отримано сигнал HDMI.
- Щоб підключити кабель HDMI від телевізора до звукової панелі Soundbar, необхідно з'єднати входи, які позначено літерами ARC. Інакше звук із телевізора не буде виводитися.
- Рекомендований кабель: **High-Speed HDMI Cable with Ethernet**.

### Підключення телевізора, який підтримує HDMI ARC (зворотний аудіоканал)

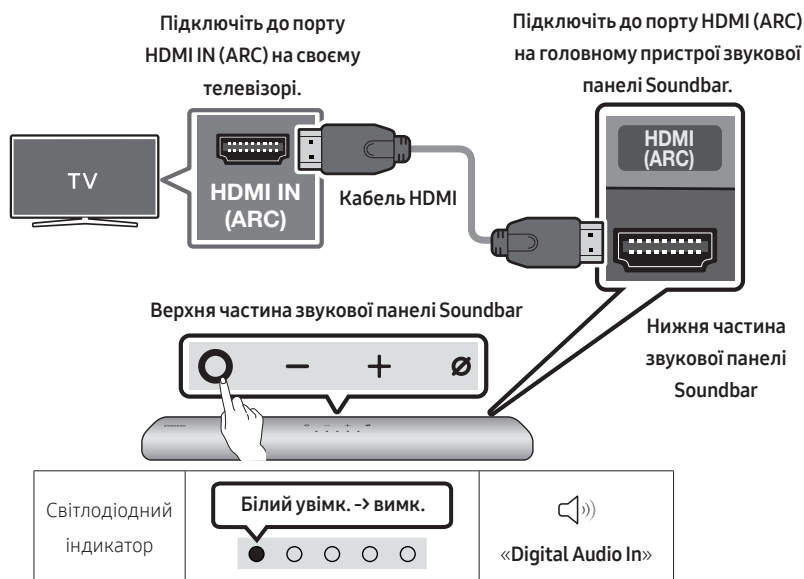

1. Вимкніть звукову панель Soundbar і телевізор та підключіть кабель HDMI, як показано на малюнку.
2. Увімкніть звукову панель Soundbar і телевізор.
3. Через звукову панель Soundbar почне відтворюватися звук телевізора.

- Якщо телевізор не відтворює звук, натисніть кнопку **○ (Мультифункція)** у верхній частині звукової панелі Soundbar або ж кнопку  **(Джерело)** на пульті дистанційного керування та виберіть режим «**Digital Audio In**».
- Якщо звук не відтворюється, ще раз перевірте підключення кабелю HDMI.
- Щоб змінити гучність на звуковій панелі Soundbar, скористайтеся кнопками регулювання гучності на пульті дистанційного керування до телевізора.

#### **ПРИМІТКИ**

- Якщо телевізор, який підтримує HDMI ARC (зворотний аудіоканал), підключено до звукової панелі Soundbar за допомогою кабелю HDMI, то для передачі цифрових відео- та аудіоданих підключати окремий оптичний кабель не потрібно.
- Рекомендовано використовувати кабель HDMI без серцевини, якщо це можливо. У разі використання кабелю HDMI із серцевиною діаметр серцевини має становити не більше ніж 14 мм.
- Ця функція недоступна, якщо кабель HDMI не підтримує ARC.
- Якщо аудіотрансляції закодовано в Dolby Digital, а «Аудіоформат для цифрового виходу» на телевізорі налаштовано на PCM, рекомендуємо змінити налаштування на Dolby Digital. Якщо змінити налаштування на телевізорі, якість звуку покращиться (залежно від виробника телевізора в меню можуть використовуватися інші назви для Dolby Digital та PCM).

## Спосіб № 2. Підключення за допомогою оптичного кабелю

### Перевірка перед підключенням

- Якщо підключено одночасно і кабель HDMI, і оптичний кабель, першим буде отримано сигнал HDMI.
- У разі використання оптичного кабелю обов'язково зніміть із відповідних входів кришки.

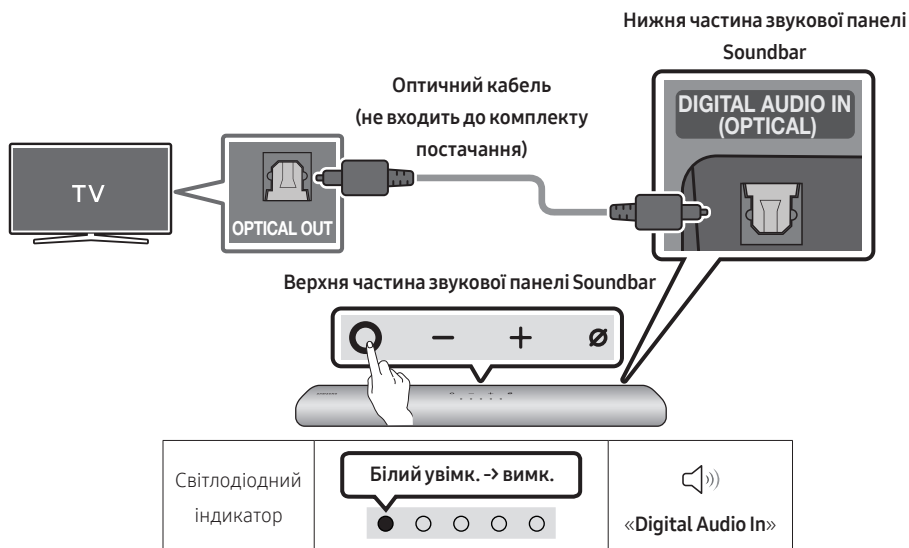

1. Вимкнувши телевізор і звукову панель Soundbar, з'єднайте порт **DIGITAL AUDIO IN (OPTICAL)** на звуковій панелі Soundbar із портом виходу OPTICAL на телевізорі за допомогою оптичного кабелю (не входить до комплекту постачання), як показано на малюнку.
2. Увімкніть звукову панель Soundbar і телевізор.
3. Натисніть кнопку **○ (Мультифункція)** угорі панелі Soundbar або кнопку **📺 (Джерело)** на пульті дистанційного керування та виберіть режим «**Digital Audio In**». Відтвориться повідомлення «**Digital Audio In**».
4. Через звукову панель Soundbar почне відтворюватися звук телевізора.

# 06 ВИКОРИСТАННЯ БЕЗДРОТОВОГО З'ЄДНАННЯ З ТЕЛЕВІЗОРОМ



## Спосіб № 1. Підключення за допомогою Bluetooth

Під'єднання телевізора Samsung за допомогою Bluetooth дає змогу відтворювати стереозвук без використання кабелів.

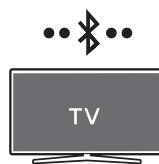
- За один раз можна підключити лише один телевізор Samsung.
- Підключити можна лише ті телевізори Samsung, які підтримують Bluetooth. Перевірте технічні характеристики свого телевізора.



### Первинне підключення

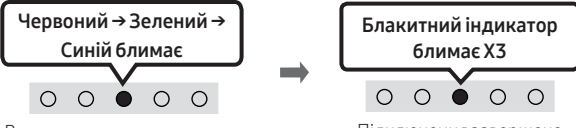

1. Кнопка з'єднання з пристроєм Bluetooth	Світлодіодний індикатор
 <p>АБО</p> <p>У режимі «Bluetooth»</p> 	 <p>Виконується утворення пари</p> <p>Підключення завершено</p> <ul style="list-style-type: none"><li>• У процесі створення пари кольоровий світлодіодний індикатор по чергово змінює свій колір: <b>Червоний → Зелений → Синій.</b></li></ul> <p>«Ready to connect via Bluetooth.»</p>

2. Виберіть на телевізорі Samsung режим Bluetooth.  
(Наприклад, Головне (🏠) → Параметри (⚙️) → Звук → Виведення звуку → Список динаміків Bluetooth → Звукова панель [AV] Samsung Soundbar S60A / [AV] Samsung Soundbar S61A (Bluetooth))
3. Виберіть [AV] Samsung Soundbar S60A / [AV] Samsung Soundbar S61A зі списку на екрані телевізора.  
Доступна звукова панель Soundbar відображається з індикацією **Потрібно створити пару** або **Створено пару** у списку пристроїв Bluetooth на телевізорі. Щоб підключити телевізор Samsung до звукової панелі Soundbar, виберіть повідомлення та встановіть з'єднання.
4. Тепер звук із телевізора Samsung буде відтворюватися зі звукової панелі Soundbar.
  - Якщо між панеллю Soundbar і телевізором Samsung реєструється журнал з'єднань, панель Soundbar підключається автоматично, змінивши режим на «Bluetooth».

## Якщо підключити пристрій не вдається

- Якщо наявна звукова панель Soundbar (наприклад, [AV] Samsung Soundbar S60A / [AV] Samsung Soundbar S61A) відображається в списку динаміків на телевізорі Samsung, видаліть її.
- Після цього виконайте кроки 1–3 ще раз.

## Відключення звукової панелі Soundbar від телевізора Samsung

Натисніть кнопку  (Мультифункція) у верхній частині звукової панелі Soundbar або ж кнопку  (Джерело) на пульті дистанційного керування та виберіть режим «Bluetooth».

- Відключення триватиме деякий час, оскільки телевізор Samsung має отримати відповідь від звукової панелі Soundbar.  
(Тривалість цієї процедури може різнитися залежно від моделі телевізора Samsung.)

## Примітки щодо з'єднання Bluetooth

- Знайдіть у радіусі 1 м новий пристрій, який потрібно підключити за допомогою Bluetooth.
- Якщо під час підключення пристрою Bluetooth відобразиться запит на введення ПІН-коду, введіть <0000>.
- Звукова панель Soundbar автоматично вимикається після 18 хвилин перебування в режимі готовності.
- Звукова панель Soundbar може не шукати Bluetooth чи не встановлювати з'єднання належним чином за таких обставин:
  - якщо навколо звукової панелі Soundbar є потужне електричне поле;
  - якщо одночасно створено пару між звуковою панеллю Soundbar і кількома пристроями Bluetooth;
  - якщо пристрій Bluetooth вимкнено, його немає поблизу або він несправний.
- Електронні пристрої можуть спричиняти радіозавади. Тримайте пристрої, які генерують електромагнітні хвилі (мікрохвильові печі, пристрої бездротової локальної мережі тощо), подалі від головного пристрою звукової панелі Soundbar.

## Спосіб № 2. Підключення через мережу Wi-Fi

### Важливі пункти, з якими потрібно ознайомитися перед підключенням

- Підключення Wi-Fi доступне лише для телевізора Samsung.
- Перевірте, чи ввімкнено **бездротовий маршрутизатор (Wi-Fi)**, а **телевізор підключено до маршрутизатора**.
- Телевізор і пристрій Soundbar має бути підключено до однієї бездротової мережі (Wi-Fi).
- Якщо бездротовий маршрутизатор (Wi-Fi) застосовує канал DFS, установити підключення Wi-Fi між телевізором і пристроєм Soundbar неможливо. Зверніться до постачальника послуг Інтернету, щоб отримати подальшу інформацію.
- Оскільки меню можуть відрізнятися залежно від року випуску, перегляньте посібник користувача телевізора.
- Щоб підключити телевізор до пристрою Soundbar за допомогою мережі Wi-Fi, спочатку підключіть пристрій Soundbar до бездротового маршрутизатора. Докладні відомості про встановлення підключення Wi-Fi див. на сторінці 27.

1. Докладні відомості про підключення мережі Wi-Fi до пристрою Soundbar див. на сторінці 27, розділ **Спосіб № 2. Підключення через Wi-Fi (бездротову мережу)**.
2. Змініть джерело вхідного сигналу в меню «Аудіо» на телевізорі на пристрій Soundbar.
  - **Телевізори Samsung, випущені у 2017 році або пізніше**  
Головне (🏠) → Параметри (⚙️) → Звук → Виведення звуку → [AV] Samsung Soundbar S60A / [AV] Samsung Soundbar S61A (Wi-Fi)

# 07 ПІДКЛЮЧЕННЯ ДО ЗОВНІШНЬОГО ПРИСТРОЮ

## Підключення за допомогою оптичного кабелю

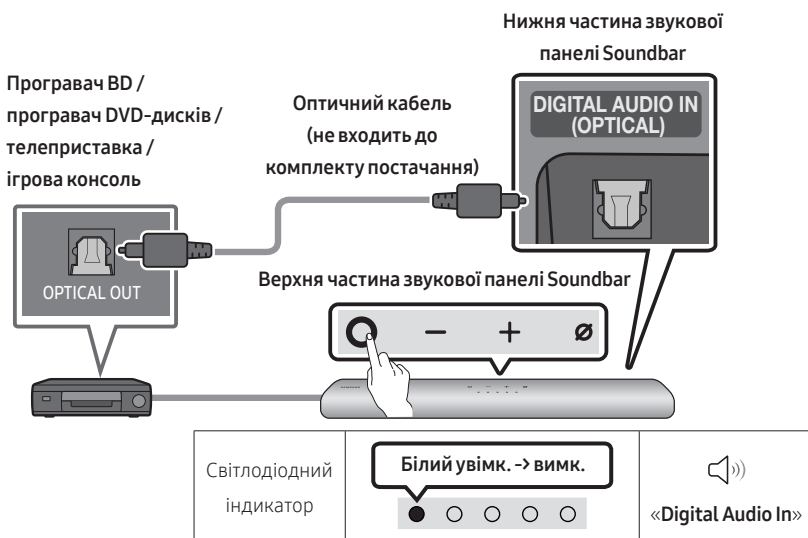

1. Вимкнувши зовнішній пристрій і звукову панель Soundbar, з'єднайте порт **DIGITAL AUDIO IN (OPTICAL)** на звуковій панелі Soundbar із портом виходу OPTICAL на зовнішньому пристрої за допомогою оптичного кабелю (не входить до комплекту постачання), як показано на малюнку.
2. Увімкніть звукову панель Soundbar і зовнішній пристрій.
3. Натисніть кнопку **○ (Мультифункція)** угорі панелі Soundbar або кнопку **📶 (Джерело)** на пульті дистанційного керування та виберіть режим **«Digital Audio In»**. Відтвориться повідомлення **«Digital Audio In»**.
4. Звук із зовнішнього пристрою почне відтворюватися через панель Soundbar.

# 08 ПІДКЛЮЧЕННЯ МОБІЛЬНОГО ПРИСТРОЮ

## Спосіб № 1. Підключення за допомогою Bluetooth

Під'єднання мобільного пристрою за допомогою Bluetooth дає змогу відтворювати стереозвук без використання кабелів.

- Якщо звукова панель Soundbar вимкнена під час підключення пристрою Bluetooth, з яким створено пару, вона автоматично ввімкнеться.



Мобільний пристрій

### Первинне підключення

- У разі підключення нового пристрою Bluetooth упевніться, що цей пристрій перебуває на відстані щонайбільше 1 м.

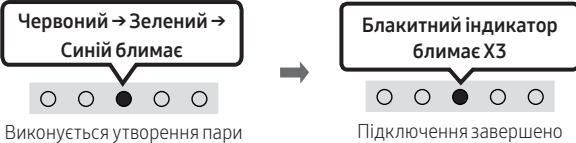
<b>1.</b> <b>Кнопка з'єднання з пристроєм Bluetooth</b>	<b>Світлодіодний індикатор</b>
 <p><b>АБО</b></p> <p>У режимі «Bluetooth»</p>	 <p><b>Червоний → Зелений → Синій блимає</b></p> <p>Виконується утворення пари</p> <p><b>Блакитний індикатор блимає Х3</b></p> <p>Підключення завершено</p> <ul style="list-style-type: none"><li>• У процесі створення пари кольоровий світлодіодний індикатор по чергово змінює свій колір: <b>Червоний → Зелений → Синій.</b></li></ul> <p>«Ready to connect via Bluetooth.»</p>

2. Зі списку, який відобразиться на пристрої, виберіть **[AV] Samsung Soundbar S60A / [AV] Samsung Soundbar S61A.**
3. Відтворюйте музичні файли з пристрою, підключеного за допомогою Bluetooth, на звуковій панелі Soundbar.

### Якщо не вдається підключити пристрій

- Якщо в списку динаміків на мобільному пристрої вже є звукова панель Soundbar (наприклад **[AV] Samsung Soundbar S60A / [AV] Samsung Soundbar S61A**), видаліть її.
- Повторіть кроки 1 і 2.



## Примітки щодо з'єднання Bluetooth

- Знайдіть у радіусі 1 м новий пристрій, який потрібно підключити за допомогою Bluetooth.
- Якщо під час підключення пристрою Bluetooth відобразиться запит на введення ПІН-коду, введіть <0000>.
- Звукова панель Soundbar автоматично вимикається після 18 хвилин перебування в режимі готовності.
- Звукова панель Soundbar може не шукати Bluetooth чи не встановлювати з'єднання належним чином за таких обставин:
  - якщо навколо звукової панелі Soundbar є потужне електричне поле;
  - якщо одночасно створено пару між звуковою панеллю Soundbar і кількома пристроями Bluetooth;
  - якщо пристрій Bluetooth вимкнено, його немає поблизу або він несправний.
- Електронні пристрої можуть спричинити радіозавади. Тримайте пристрої, які генерують електромагнітні хвилі (мікрохвильові печі, пристрої бездротової локальної мережі тощо), подалі від головного пристрою звукової панелі Soundbar.
- Звукова панель Soundbar підтримує дані SBC (44,1kHz, 48kHz).
- Підключайте лише ті Bluetooth-пристрої, які підтримують функцію A2DP (AV).
- Неможливо підключити звукову панель Soundbar до Bluetooth-пристрою, що підтримує лише функцію HF («вільні руки»).
- Для підключення звукової панелі Soundbar до Bluetooth-пристрою потрібно розмістити їх якомога ближче одне до одного.
- Що далі один від одного розташовані звукова панель Soundbar і Bluetooth-пристрій, то нижчою буде якість звуку. Bluetooth-з'єднання може зникати, якщо пристрої перебувають за межами радіуса дії.
- Bluetooth-з'єднання може не працювати належним чином у зонах поганого прийому.
- Bluetooth-пристрій може видавати шум або працювати несправно за таких умов:
  - у разі контакту тіла з прийомопередавачем сигналу на Bluetooth-пристрої чи звуковій панелі Soundbar;
  - у кутах або за наявності поблизу перешкод, як-от стіна чи перегородка, які можуть спричинити зміни в електромагнітному середовищі;
  - під дією радіозавад від інших пристроїв, що працюють у тому ж діапазоні частот, як-от медичне обладнання, мікрохвильові печі, пристрої бездротової мережі;
  - перешкоди, наприклад двері та стіни, можуть впливати на якість звуку, навіть якщо пристрої перебувають в межах радіуса дії.
- Зауважте, що неможливо створити пару між звуковою панеллю Soundbar та іншим Bluetooth-пристроєм під час використання функції Bluetooth.
- Цей бездротовий пристрій може спричинити електромагнітні завади під час роботи.

## Відключення пристрою Bluetooth від звукової панелі Soundbar

Можна відключити пристрій Bluetooth від акустичної системи Soundbar. Інструкції див. у посібнику користувача пристрою Bluetooth.

- Акустичну систему Soundbar буде відключено.
- Коли панель Soundbar відключається від пристрою Bluetooth, кольоровий світлодіодний індикатор на панелі Soundbar тричі блимає «**Червоним**».

## Відключення звукової панелі Soundbar від пристрою Bluetooth

Натисніть кнопку **○ (Мультифункція)** у верхній частині звукової панелі Soundbar або ж кнопку  (**Джерело**) на пульті дистанційного керування та виберіть режим «**Bluetooth**».

- Відключення здійснюється не одразу, оскільки пристрій Bluetooth має отримати відповідь від звукової панелі Soundbar. (Час такої затримки може різнитися залежно від конкретного пристрою Bluetooth)
- Коли панель Soundbar відключається від пристрою Bluetooth, кольоровий світлодіодний індикатор на панелі Soundbar тричі блимає «**Червоним**».

## Спосіб № 2. Підключення через Wi-Fi (бездротову мережу)

Щоб підключити звукову панель Soundbar до мобільного пристрою через бездротову мережу (Wi-Fi), потрібна програма **SmartThings**.

### Початкове підключення

1. Установіть і запустіть на мобільному пристрої програму **SmartThings** (на смартфоні чи планшеті).
2. Додайте звукову панель Soundbar, дотримуючись інструкцій на екрані програми.
  - Автоматичне спливаюче вікно (друге зображення знизу) може бути недоступним на деяких пристроях.Якщо на екрані не відобразилося спливаюче вікно, натисніть **+** на екрані **Home**. Звукову панель Soundbar додано до програми.

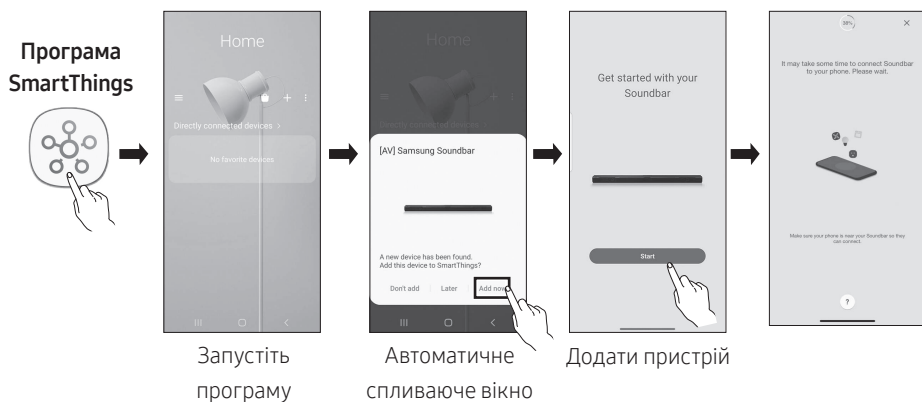

## Початок роботи з Amazon Alexa (вбудована програма Alexa)

- Amazon Alexa — це служба від компанії Amazon.
- Ця функція може не підтримуватися, залежно від моделі чи регіону.
- Ця функція підтримує лише деякі мови, і підтримувані функції залежать від регіону.
- Щоб дізнатися технічні характеристики продукту або відомості про сумісність, див. сайт компанії Samsung ([www.samsung.com](http://www.samsung.com)).

За допомогою Alexa можна слухати музику та новини, дізнаватися прогноз погоди й керувати побутовою технікою.

Для використання Amazon Alexa необхідно підключити обліковий запис Amazon через мережу до звукової панелі Soundbar.

1. На мобільному пристрої встановіть програму **SmartThings** і запустіть її.
2. Увійдіть в обліковий запис Alexa, дотримуючись наведених у програмі інструкцій, і виконайте вхід у службу.



3. Щоб скористатися службою, викличте Alexa або натисніть і утримуйте впродовж 3 секунд кнопку **○ (Мультифункція)** на звуковій панелі Soundbar.
  - Натисніть кнопку **○ (Мультифункція)** та утримуйте її впродовж 3 секунд, щоб викликати голосового асистента Alexa. Скажіть щось, утримуючи кнопку, щоб активувати функцію розпізнавання голосу.
  - Стан світлодіодного індикатора на панелі Soundbar змінюється залежно від стану служби Alexa. Для отримання докладніших відомостей див. стор. 31.

## Керування звуковою панеллю Soundbar за допомогою голосових команд



Тригер + Команда

Що потрібно зробити	Приклад команди
Регулювання гучності	«Alexa, зроби гучніше».
	«Alexa, зроби тихіше».
Прослуховування потокового вмісту з Amazon Music	«Alexa, увімкни джаз».
Керування відтворенням	«Alexa, увімкни наступну пісню».
	«Alexa, вимкни музику».
	«Alexa, яка пісня зараз звучить?»
Інформація про погоду	«Alexa, яка зараз погода?»
Налаштування таймера	«Alexa, установи таймер на 10 хвилин».

# Початок роботи з програмою Alexa на продукті Amazon (працює з програмою Alexa)

- Ця функція може не підтримуватися, залежно від моделі чи регіону.
- Ця функція підтримує лише деякі мови, і підтримувані функції залежать від регіону.
- Щоб дізнатися технічні характеристики продукту або відомості про сумісність, див. сайт компанії Samsung ([www.samsung.com](http://www.samsung.com)).
- Цю послугу надає компанія Amazon, її може бути призупинено будь-якої миті. Компанія Samsung не бере на себе відповідальності за доступність зазначеної служби.
- Екран програми **Amazon Alexa** може змінюватися без попереднього повідомлення.

## Підключення виробу Amazon (Amazon Echo) та керування звуковою панеллю Soundbar за його допомогою

Скористайтеся виробом Amazon Echo, за допомогою якого можна керувати вашою звуковою панеллю Soundbar та насолоджуватися музичними сервісами, які надаються Amazon Echo. Для використання Amazon Alexa необхідно підключити обліковий запис Amazon через мережу до звукової панелі Soundbar.

1. На мобільному пристрої встановіть програму **SmartThings** і запустіть її.
2. Увійдіть в обліковий запис Alexa, дотримуючись наведених у програмі інструкцій, і виконайте вхід у службу.

## Керування звуковою панеллю Soundbar за допомогою голосових команд

- Ви можете використовувати лише музичний сервіс Amazon Echo спільно з вашою звуковою панеллю Soundbar. Інші послуги Amazon Echo, наприклад новини та погода, доступні тільки на самому виробі Amazon Echo.







Тригер + Команда + Ім'я Динаміка

\* Використання голосових команд для звукової панелі Soundbar з іменем «Вітальня»

Дія	Голосова команда
Установлення гучності на рівень 5	«Alexa, задай гучність 5 для вітальні»
Збільшення рівня гучності	«Alexa, добавь гучності у вітальні»
Вимкнення звуку	«Alexa, выключи звук у вітальні»
Прослуховування радіостанції з назвою KISS FM	«Alexa, увімкни Kiss FM у вітальні»
Відтворення наступної композиції	«Alexa, увімкни наступну композицію у вітальні»
Зупинка відтворення аудіо	«Alexa, зупини відтворення у вітальні»
Вимкнення аудіо	«Alexa, выключи звукову панель у вітальні»

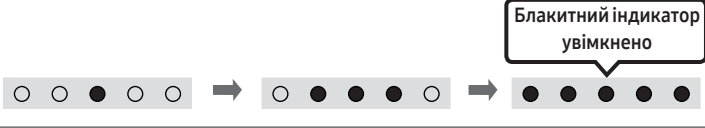
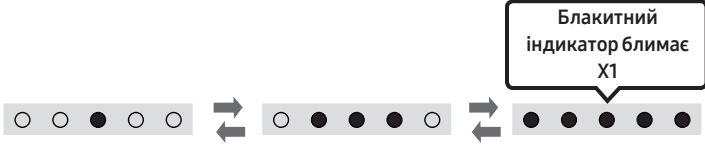
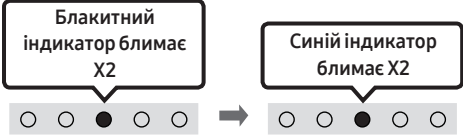
## Стан індикатора служби Alexa

Стан світлодіодного індикатора на панелі Soundbar змінюється залежно від стану служби Alexa, як показано нижче.

Стан служби Alexa	Світлодіодний індикатор на панелі Soundbar
Режим очікування	 Вимк.
Слухає	
Думає	
Говорить	
Сигнали та нагадування таймера	
Сповіднення	
Служба Alexa недоступна	
Відсутнє з'єднання з мережею	
Мікрофон вимкнено	

# Використання функції Tap Sound

Торкніться звукової панелі Soundbar своїм мобільним пристроєм, щоб відтворити аудіо з нього через звукову панель Soundbar.

- Деякі мобільні пристрої можуть не підтримувати цю функцію.
- Ця функція доступна лише для мобільних пристроїв Samsung із версією операційної системи Android 8.1 або новішою.

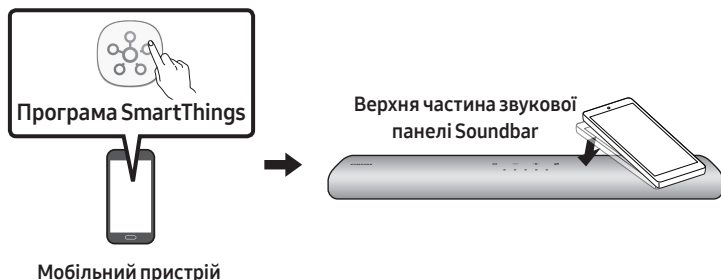

1. Увімкніть на мобільному пристрої функцію **Tap Sound**.
  - Детальні відомості щодо увімкнення цієї функції наведено нижче в пункті «**Увімкнення функції Tap Sound**».
2. Торкніться звукової панелі Soundbar мобільним пристроєм. З'явиться вікно повідомлення, у якому слід вибрати **Start now**. Мобільний пристрій підключиться до звукової панелі Soundbar за допомогою Bluetooth-з'єднання.
3. Відтворіть аудіо з мобільного пристрою через звукову панель Soundbar.
  - Ця функція підключає мобільний пристрій до звукової панелі Soundbar за допомогою Bluetooth-з'єднання завдяки виявленню вібрації, які з'являються після того, як пристрій торкнеться звукової панелі Soundbar.
  - Ця функція підключає мобільний пристрій до звукової панелі Soundbar за допомогою Bluetooth-з'єднання завдяки виявленню вібрації, які з'являються після того, як пристрій торкнеться звукової панелі Soundbar.
  - Рекомендується, щоб мобільний пристрій був у чохлах. Обережно торкніться широкої ділянки зверху звукової панелі Soundbar, не докладаючи надмірних зусиль.
  - Щоб використовувати цю функцію, оновіть програму **SmartThings** до останньої версії. Деякі версії програми можуть не підтримувати цю функцію.

## Увімкнення функції Tap Sound

Щоб увімкнути функцію **Tap View, Tap Sound**, використовуйте програму **SmartThings**.

1. Запустіть на мобільному пристрої програму **SmartThings**.
2. На екрані програми **SmartThings**, що відобразиться на мобільному пристрої, виберіть (☰ → ⚙️).
3. Увімкніть функцію **Tap View, Tap Sound**, щоб вона запускалася тоді, коли мобільний пристрій розташовано поблизу звукової панелі Soundbar.

### ПРИМІТКИ

- Якщо мобільний пристрій у режимі економії енергії, функція **Tap Sound** не працюватиме.
- Функція **Tap Sound** може не працювати, якщо поблизу звукової панелі Soundbar є пристрої, що спричиняють радіозавади (наприклад, електричні пристрої). Переконайтеся, що пристрої, які можуть спричинити радіозавади, розташовано достатньо далеко від звукової панелі Soundbar.



# 09 ПІДКЛЮЧЕННЯ ДО APPLE AIRPLAY 2

- Ця функція може бути недоступною в деяких країнах.

## Підключення та використання з виробом Apple

- Завдяки технології AirPlay 2 ви можете керувати своєю домашньою аудіосистемою за допомогою iPhone, iPad, HomePod або Apple TV.
- Ця звукова панель Samsung Soundbar підтримує AirPlay 2 і вимагає версії iOS 11.4 або новішої.

### ПРИМІТКА

- Перевірте, чи підключено звукову панель Soundbar до мережі Wi-Fi. («Спосіб № 2. Підключення через Wi-Fi (бездротову мережу)».)

# 10 ВСТАНОВЛЕННЯ НАСТІННОГО КРІПЛЕННЯ

## Застереження щодо встановлення

- Встановлюйте лише на вертикальній стіні.
- Не розміщуйте звукову панель у місцях із високою температурою або вологістю.
- Упевніться, що стіна достатньо надійна, щоб витримати вагу виробу. Якщо це не так, укріпіть стіну або виберіть інше місце для встановлення.
- Придбайте та використайте фіксувальні гвинти або анкери, відповідні до матеріалу стіни (гіпсова плита, залізна плита, дерево тощо). Якщо можливо, закріпіть опорні гвинти в стійках каркаса стіни.
- Придбайте гвинти для настінного кріплення, зважаючи на вид і товщину стіни, на якій буде встановлено звукову панель Soundbar.
  - Діаметр: M5
  - Довжина: рекомендовано мінімум 35 mm
- Перш ніж встановлювати звукову панель Soundbar на стіні, підключіть кабелі виробу до зовнішніх пристроїв.
- Перш ніж установлювати пристрій, упевніться, що його вимкнено та від'єднано від джерела живлення. Якщо цього не зробити, це може призвести до ураження електричним струмом.

## Компоненти настінного кріплення



Рейка для настінного кріплення



Тримач гвинта



(M4 x L10)

Гвинт



Кронштейн настінного кріплення

1. Розмістіть **Рейку для настінного кріплення** на верхній стіні.
  - **Рейка для настінного кріплення** має кріпитися паралельно підлозі.
  - Якщо телевізор кріпиться на стіні, встановіть звукову панель Soundbar на відстані щонайменше 5 cm під телевізором.



TV

↑↓ 5 cm чи більше

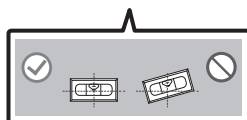

2. Вирівняйте центральну вісь телевізора (якщо звукова панель Soundbar встановлюється під телевізором) з віссю **Серединна лінія рейки для настінного кріплення**. Після цього зафіксуйте **Рейка для настінного кріплення** на стіні за допомогою стрічки.

- Якщо звукова панель має розміщуватися не під телевізором, розташуйте вісь **Серединна лінія** в центрі ділянки встановлення пристроїв.

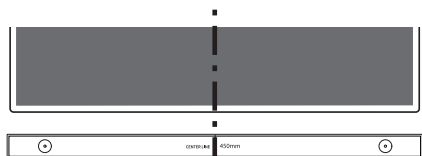

Серединна лінія

3. Відмітьте розташування отворів за допомогою ручки та зніміть **Рейка для настінного кріплення**.

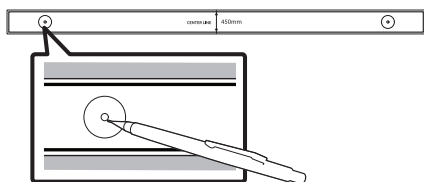

4. За допомогою свердла відповідного розміру просвердліть отвір у стіні на місці кожної позначки.

- Якщо позначки не збігаються з положеннями штифтів, слід переконаватися, що в отвори встановлено відповідні анкери, перш ніж вставляти в них опорні гвинти. Якщо ви збираєтеся використати анкери, слід переконаватися, що вони ввійдуть в отвори, які ви просвердлили.

5. Вставте гвинт (не входить до комплекту постачання) до кожного гвинта **Тримач гвинта** та надійно затягніть всі гвинти в отворах опорних гвинтів.

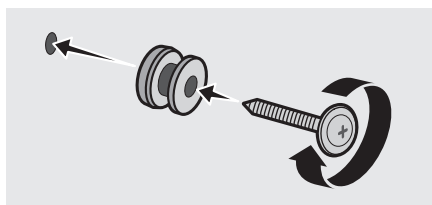

6. Установіть 2 **Кронштейн настінного кріплення** у відповідній орієнтації з нижнього боку звукової панелі Soundbar за допомогою 2 **Гвинти**.

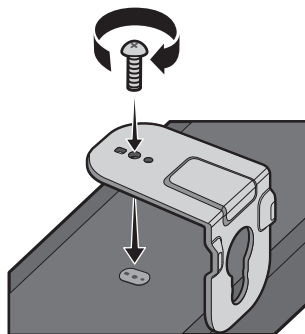

- Під час збирання слідкуйте за тим, щоб підвісні частини кронштейнів **Кронштейн настінного кріплення** розташовувалися під звуковою панеллю Soundbar.

Задня сторона звукової панелі Soundbar

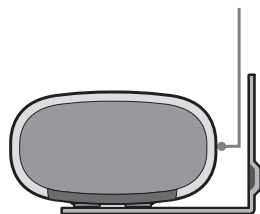

Правий торець звукової панелі Soundbar

7. Установіть звукову панель Soundbar з прикріпленими кронштейнами **Кронштейн настінного кріплення**, повісивши кронштейни **Кронштейн настінного кріплення** на гвинти **Тримач гвинта** у стіні.

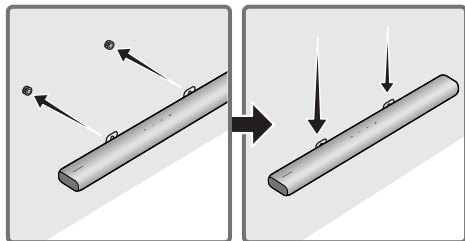

8. Пересуньте звукову панель Soundbar, як показано нижче, так щоб **Кронштейн настінного кріплення** надійно опиралися на **Тримач гвинта**.

- Уставте **Тримач гвинта** до широкої (нижньої) частини кронштейнів **Кронштейн настінного кріплення**, а потім пересуньте **Кронштейн настінного кріплення** вниз таким чином, щоб **Кронштейн настінного кріплення** надійно опиралися на гвинти **Тримач гвинта**.

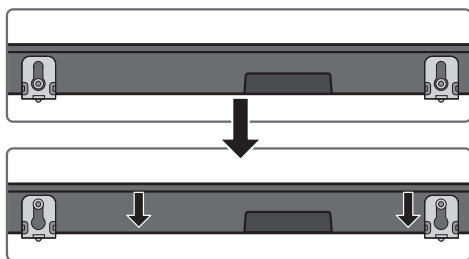

## 11 УСТАНОВКА ПАНЕЛІ SOUNDBAR НАВПРОТИ ТЕЛЕВІЗОРА

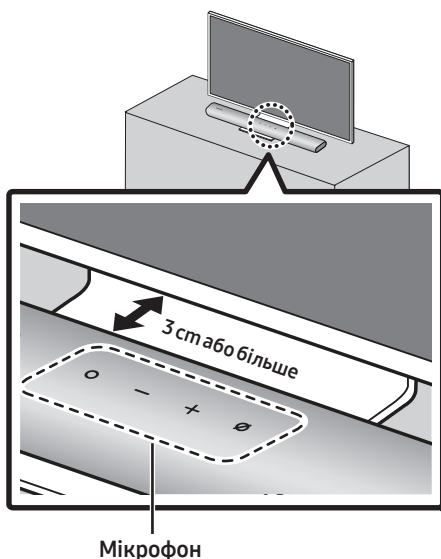

Розмістіть звукову панель по центру телевізора як зображено на малюнку. Панель Soundbar повинна знаходитися на відстані не менше 3 cm від телевізора для уникнення перешкод у процесі розпізнавання голосу.

### ПРИМІТКИ

- Упевніться в тому, що звукову панель Soundbar розташовано на плоскій і твердій поверхні.
- Якщо відстань від телевізора недостатня, можуть виникнути проблеми з розпізнаванням голосу та звучанням.

# 12 ОНОВЛЕННЯ ПРОГРАМНОГО ЗАБЕЗПЕЧЕННЯ

## Автоматичне оновлення

Якщо звукову панель Soundbar підключено до інтернету, оновлення програмного забезпечення відбувається автоматично, навіть якщо панель вимкнено.

- Для використання функції автоматичного оновлення звукова панель Soundbar має бути підключена до інтернету.

У разі від'єднання шнура живлення звукової панелі Soundbar або припинення електропостачання підключення Wi-Fi до звукової панелі Soundbar буде розірвано. Якщо електропостачання було припинено, то після його відновлення або ж після повторного підключення шнура живлення ввімкніть звукову панель Soundbar і знову підключіть її до інтернету.

## Оновлення з USB-накопичувача

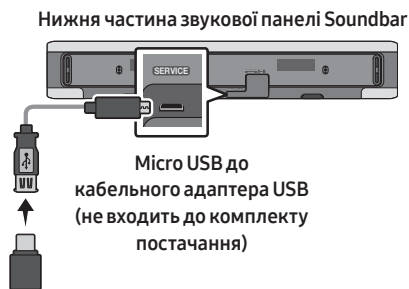

**У майбутньому Samsung може пропонувати оновлення мікропрограмного забезпечення для системи звукової панелі Soundbar.**

Якщо оновлення доступне, ви можете оновити програмне забезпечення звукової панелі Soundbar шляхом підключення USB-накопичувача, який містить оновлення мікропрограмного забезпечення, до роз'єму **SERVICE** на звуковій панелі Soundbar.

1. Перейдіть на сайт ([www.samsung.com](http://www.samsung.com)) і знайдіть назву моделі в меню підтримки користувачів.
  - Докладніші відомості про оновлення див. в «Посібнику з оновлення».
2. Завантажте файл оновлення (для USB-накопичувача).
3. Розпакуйте архів і створіть папку під назвою файлу.
4. Збережіть створену папку на USB-накопичувачі, а потім підключіть його до звукової панелі Soundbar.
5. Увімкніть звукову панель Soundbar. Після цього виріб оновлюватиметься протягом 3 хвилин.

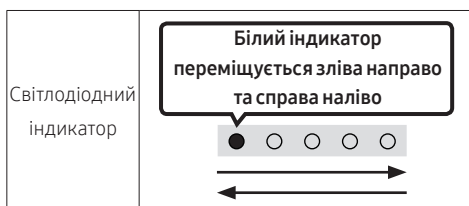

- Під час оновлення не вимикайте пристрій і не виймайте USB-накопичувач.
- Якщо після завершення оновлення програмного забезпечення світиться жовтий світлодіодний індикатор, це означає, що відбувається додаткове оновлення. Якщо це відбувається, не вимикайте живлення та не від'єднуйте кабель USB.
- Якщо оновлення не виконується, повторно підключіть шнур живлення панелі Soundbar.
- Коли встановлено останню версію, оновлення не відбувається.
- Певні типи USB-накопичувачів можуть не підтримувати оновлення.

## Скинути

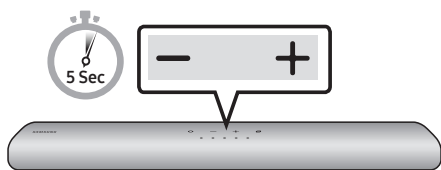

Увімкніть звукову панель Soundbar, одночасно натисніть і утримуйте щонайменше 5 секунд кнопки **— + (Гучність)** на корпусі пристрою. Світлодіодний екран зміниться, як показано нижче, і звукову панель Soundbar буде скинуто.

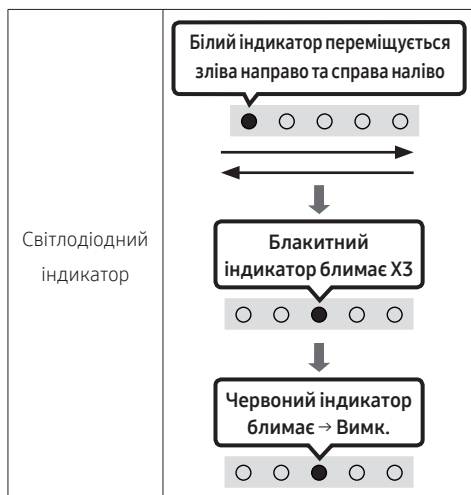

### ЗАСТЕРЕЖЕННЯ

- Усі параметри звукової панелі Soundbar скидаються.  
Виконуйте цю дію лише тоді, коли потрібне скидання.

# 13 УСУНЕННЯ НЕСПРАВНОСТЕЙ

Перш ніж звертатися по допомогу, виконайте описану нижче перевірку.

## **Звукова панель Soundbar не вмикається.**

- Упевніться, що шнур живлення звукової панелі Soundbar належним чином підключено до розетки.

## **Звукова панель Soundbar працює хаотично.**

- Відключіть і підключіть ще раз шнур живлення.
- Витягніть шнур живлення із зовнішнього пристрою і повторіть спробу.
- Якщо сигналу немає, звукова панель Soundbar вимкнеться автоматично через певний проміжок часу. Увімкніть живлення. (Див. стор. 11.)

## **Якщо пульт дистанційного керування не працює.**

- Спрямуйте пульт ДК безпосередньо на звукову панель Soundbar.
- Замініть батарейки на нові.

## **Звукова панель Soundbar не видає жодного звуку.**

- Надто низька гучність звукової панелі Soundbar або вимкнено звук. Відрегулюйте гучність.
- У разі підключення зовнішнього пристрою (телеприставка, пристрою Bluetooth, мобільного пристрою тощо) відрегулюйте його гучність.
- Для відтворення звуку з телевізора виберіть звукову панель Soundbar. (Телевізор Samsung: Головне (🏠) → Параметри (⚙️) → Звук → Виведення звуку → Виберіть звукову панель Soundbar.)

- Кабельне з'єднання із звуковою панеллю Soundbar може бути ненадійним. Витягніть кабель і підключіть ще раз.
- Повністю витягніть шнур живлення, підключіть повторно й увімкніть живлення.
- Виконайте ініціалізацію пристрою та повторіть спробу. (Див. стор. 38.)

## **Якщо телевізор не підключено через HDMI (ARC).**

- Упевніться, що кабель HDMI належним чином підключено до роз'єму ARC. (Див. стор. 17.)
- Підключення може бути неможливим через те, що підключено зовнішній пристрій (телеприставка, ігрова консоль тощо). Підключіть звукову панель Soundbar напřямую.
- Можливо, на телевізорі не активовано HDMI-CEC. Увімкніть CEC у меню телевізора. (Телевізор Samsung: Головне (🏠) → Параметри (⚙️) → Загальні → Диспетчер зовнішніх пристроїв → Anynet+ (HDMI-CEC) СВІТИТЬСЯ)

## **Відсутній звук у разі підключення до телевізора в режимі HDMI (ARC).**

- На вашому пристрої неможливо відтворити вхідний сигнал. Змініть вихідний аудіосигнал телевізора на PCM або Dolby Digital. (Для телевізорів Samsung: Головне (🏠) → Параметри (⚙️) → Звук → Експертні параметри → Аудіоформат для цифрового виходу)

### Звукова панель Soundbar не підключається через Bluetooth.

- Щоб підключити новий пристрій, увімкніть режим «Створення пари Bluetooth». (Натисніть кнопку **PAIR** на пульті дистанційного керування або натисніть та щонайменше 5 секунд утримуйте кнопку **⊘ (Увімкнення/вимкнення мікрофона)** на корпусі пристрою.)
- Якщо звукову панель Soundbar підключено до іншого пристрою, спочатку від'єднайте цей пристрій, а потім підключіть потрібний.
- Щоб підключити пристрій, видаліть список динаміків Bluetooth на пристрої та підключіть його ще раз. (Телевізор Samsung: Головне (🏠) → Параметри (⚙️) → Звук → Виведення звуку → Список динаміків Bluetooth)
- Витягніть і повторно підключіть шнур живлення, а потім повторіть спробу.
- Виконайте ініціалізацію пристрою та повторіть спробу. (Див. стор. 38.)

### При підключенні через Bluetooth пропадає звук.

- Деякі пристрої можуть спричиняти радіоперешкоди, якщо їх розташовано за близько до звукової панелі Soundbar, наприклад, мікрохвильові печі, бездротові маршрутизатори тощо.
- Якщо перемістити пристрій, підключений через Bluetooth, задалеко від звукової панелі Soundbar, звук може пропасти. Перемістіть пристрій ближче до звукової панелі Soundbar.
- Звук може пропасти, якщо будь-яка частина вашого тіла торкається приймача Bluetooth або якщо пристрій встановлено на металевих меблях. Перевірте умови встановлення та використання.

### Не вдається підключитися до мережі Wi-Fi.

- Перевірте, чи увімкнено безпроводний маршрутизатор.
- Вимкніть і знову увімкніть маршрутизатор, а потім повторіть спробу.
- Звукова панель Soundbar не підключиться, якщо сигнал бездротової мережі ослабкий. Спробуйте перемістити маршрутизатор ближче до звукової панелі Soundbar або приборіть усі перешкоди між ними, якщо це можливо.
- Якщо використовується новий безпроводний маршрутизатор, потрібно повторно налаштувати параметри мережі для динаміка.

### Звукова панель Soundbar не вмикається автоматично разом із телевізором.

- Якщо вимкнути звукову панель Soundbar під час перегляду телевізора, синхронізацію живлення з телевізором буде скасовано. Спочатку вимкніть телевізор.



## 14 ЛІЦЕНЗІЯ

---



Manufactured under license from Dolby Laboratories. Dolby, Dolby Audio and the double-D symbol are trademarks of Dolby Laboratories Licensing Corporation.

---



For DTS patents, see <http://patents.dts.com>.  
Manufactured under license from DTS, Inc. (for companies headquartered in the U.S./Japan/Taiwan) or under license from DTS Licensing Limited (for all other companies). DTS, Digital Surround, and the DTS logo are registered trademarks or trademarks of DTS, Inc. in the United States and other countries. © 2020 DTS, Inc. ALL RIGHTS RESERVED.

---



The terms HDMI and HDMI High-Definition Multimedia Interface, and the HDMI Logo are trademarks or registered trademarks of HDMI Licensing Administrator, Inc. in the United States and other countries.

---



- Apple, AirPlay, iPhone, iPad, HomePod, and Apple TV are trademarks of Apple Inc., registered in the U.S. and other countries.
  - Use of the Works with Apple badge means that an accessory has been designed to work specifically with the technology identified in the badge and has been certified by the developer to meet Apple performance standards.
- 



## 15 ПРИМІТКА ЩОДО ЛІЦЕНЗІЙ ДЛЯ ПЗ З ВІДКРИТИМ ВИХІДНИМ КОДОМ

Щоб отримати довідку або поставити запитання щодо відкритих джерел, зверніться до Samsung Open Source (<http://opensource.samsung.com>)

# 16 ВАЖЛИВА ПРИМІТКА ЩОДО ОБСЛУГОВУВАННЯ

- Малюнки й ілюстрації в посібнику користувача виконують функцію довідкового матеріалу. Фактичний вигляд продукту може відрізнитися від зображеного тут.
- З вас може бути стягнуто комісійний збір, якщо:
  - (a) Спеціаліст із технічної підтримки приймає виклик і виявляє, що в роботі продукту немає несправностей (наприклад, якщо ви не ознайомилися з цим посібником користувача й не знали, як використовувати ту чи іншу функцію).
  - (b) Ви приносите продукт до сервісного центру, і виявляється, що в роботі продукту немає несправностей (наприклад, якщо ви не ознайомилися з цим посібником користувача й не знали, як використовувати ту чи іншу функцію).
- Вам буде повідомлено про суму оплати за таке обслуговування перед виконанням будь-яких ремонтних робіт або здійсненням візиту за викликом.

# 17 ТЕХНІЧНІ ХАРАКТЕРИСТИКИ ТА ВКАЗІВКИ

## Технічні характеристики

### Акустична система

Ім'я моделі	HW-S60A / S61A
Джерело живлення	Постійний струм 19V
Споживання електроенергії	23W
Вага	3,0 kg
Розміри (Ш x В x Д)	764,0 x 68,0 x 125,0 mm
Робочий Діапазон Температур	+5°C до +35°C
Робочий Діапазон Вологості	10 % до 75 %
ПІДСИЛЮВАЧ Споживання електроенергії	(30W x 2) + (30W x 2) + (30W x 2) + 20W
Формати відтворення, що підтримуються	LPCM 2ch, Dolby Audio™ (з підтримкою Dolby® Digital), DTS
ВИХІДНА ПОТУЖНІСТЬ БЕЗПРОВІДНОГО ПРИБОРУ Максимальна потужність Wi-Fi передавача	100 mW на частоті 2,4–2,4835 GHz, 50 mW на частоті 5,15–5,25 GHz, 100 mW на частоті 5,25–5,35 GHz
ВИХІДНА ПОТУЖНІСТЬ БЕЗПРОВІДНОГО ПРИБОРУ Максимальна потужність Bluetooth передавача	100 mW на частоті 2,4–2,4835 GHz

### ПРИМІТКИ

- Компанія Samsung Electronics Co., Ltd зберігає право змінювати специфікації без попередження.
- Значення маси та розмірів приблизні.
- Зверніться до етикетки щоб визначити країну виробництва.

### Заходи безпеки: якщо ввімкнути/вимкнути Wi-Fi, звукова панель Soundbar автоматично перезавантажиться.

Wi-Fi Спосіб деактивації порту	Для ввімкнення/вимкнення Wi-Fi затисніть кнопку <b>ID SET</b> на нижній панелі звукової панелі Soundbar на 30 секунд.
Bluetooth Спосіб деактивації порту	Для ввімкнення/вимкнення Bluetooth затисніть кнопку <b>NETWORK</b> на нижній панелі звукової панелі Soundbar на 30 секунд.

## Моделі з радіопередавачем або радіомовним приймачем

- Самсунг Електронікс Ко., Лтд. заявляє, що це обладнання відповідає вимогам «Технічного регламенту радіообладнання», затвердженого постановою Кабінету Міністрів України від 24.05.2017р. № 355
- Повний текст декларації відповідності доступний за такою адресою: <http://www.samsung.com> перейдіть на сторінку Підтримка > Пошук за кодом моделі.

## Для моделей з радіопередавачами застосовується така інформація

- Це обладнання може використовуватись на території України.



### [Правила утилізації акумуляторів виробу]

#### (Стосується країн, в яких запроваджено системи розподіленої утилізації)

Позначка на акумуляторі, посібнику користувача або упаковці означає, що акумулятор цього виробу не можна викидати разом з іншим побутовим сміттям після завершення терміну експлуатації. Хімічні символи Hg, Cd або Pb означають, що кількість наявної в акумуляторі ртуті, кадмію або свинця перевищує контрольний рівень, зазначений у Директиві ЄС 2006/66.

За неправильної утилізації акумуляторів ці речовини можуть завдати шкоди здоров'ю людей або довкіллю.

Для захисту природних ресурсів і повторного використання матеріалів утилізуйте акумулятори окремо від інших типів відходів і віддавайте їх на переробку представникам місцевої системи повернення акумуляторів.



### Правильна утилізація виробу (Відходи електричного та електронного обладнання)

#### (Стосується країн, в яких запроваджено системи розподіленої утилізації)

Ця позначка на виробі, аксесуарах або в документації до них вказує, що виріб, а також відповідні електронні аксесуари (наприклад, зарядний пристрій, гарнітура, USB-кабель) не можна викидати разом із побутовим сміттям після завершення терміну експлуатації. Щоб запобігти можливій шкоді довкіллю або здоров'ю людини через неконтрольовану утилізацію, утилізуйте це обладнання окремо від інших видів відходів, віддаючи його на переробку та уможливлючи таким чином повторне використання матеріальних ресурсів.

Фізичні особи можуть звернутися до продавця, у якого було придбано виріб, або до місцевого урядового закладу, щоб отримати відомості про місця та способи нешкідливої для довкілля вторинної переробки виробу.

Корпоративним користувачам слід звернутися до свого постачальника та перевірити правила й умови договору про придбання. Цей виріб потрібно утилізувати окремо від інших промислових відходів.

# SAMSUNG

© Samsung Electronics Co., Ltd., 2021. Усі права захищено.

## Зв'яжіться з SAMSUNG по всьому світу

Якщо у вас є пропозиції або питання по продуктах Samsung, зв'яжіться з інформаційним центром Samsung.

Країна	Центр обслуговування Samsung ☎	веб-сайту
■ CIS		
RUSSIA	8-800-555-55-55	<a href="http://www.samsung.com/ru/support">www.samsung.com/ru/support</a>
BELARUS	810-800-500-55-500	<a href="http://www.samsung.com/support">www.samsung.com/support</a>
GEORGIA	0-800-555-555	
ARMENIA	0-800-05-555	
AZERBAIJAN	0-88-555-55-55	
KAZAKHSTAN	8-10-800-500-55-500 (GSM: 7799)	<a href="http://www.samsung.com/kz_ru/support">www.samsung.com/kz_ru/support</a>
UZBEKISTAN	00-800-500-55-500 (GSM: 7799)	<a href="http://www.samsung.com/uz_ru/support">www.samsung.com/uz_ru/support</a>
KYRGYZSTAN	00-800-500-55-500 (GSM: 9977)	<a href="http://www.samsung.com/support">www.samsung.com/support</a>
TAJIKISTAN	8-10-800-500-55-500 (GSM: 8888)	
MONGOLIA	1800-25-55	
UKRAINE	0-800-502-000	<a href="http://www.samsung.com/ua/support">www.samsung.com/ua/support</a>
MOLDOVA	+373-22-667-400	<a href="http://www.samsung.com/support">www.samsung.com/support</a>