

SAMSUNG

ПОВНА ВЕРСІЯ ПОСІБНИКА

HW-Q600C

Уявіть можливості

Дякуємо, що придбали цей продукт компанії Samsung.

Щоб отримати повний комплект послуг,
зареєструйте продукт за адресою:

www.samsung.com/register

ІНФОРМАЦІЯ ЩОДО БЕЗПЕЧНОГО ВИКОРИСТАННЯ

ПОПЕРЕДЖЕННЯ СТОСОВНО БЕЗПЕКИ ЕКСПЛУАТАЦІЇ

ЩОБ ЗМЕНШИТИ РИЗИК УРАЖЕННЯ ЕЛЕКТРИЧНИМ СТРУМОМ, НЕ ЗНИМАЙТЕ КРИШКУ (АБО ЗАДНЮ ПАНЕЛЬ).

ПРОДУКТ НЕ МІСТИТЬ ДЕТАЛЕЙ, ЩО ОБСЛУГОВУЮТЬСЯ КОРИСТУВАЧЕМ. ЯКЩО ПОТРІБНО ПРОВЕСТИ ТЕХНІЧНЕ ОБСЛУГОВУВАННЯ, ЗВЕРНІТЬСЯ ДО КВАЛІФІКОВАНИХ ФАХІВЦІВ.

Див. таблицю нижче з поясненнями символів, які можуть бути нанесені на виріб Samsung.

	Застереження, перегляньте інструкції: цей символ вказує на потребу переглянути посібник користувача щодо подальших вказівок безпеки.
---	--

УВАГА

- Щоб зменшити ризик займання чи ураження електричним струмом, уникайте потрапляння виробу під дощ або використання його в середовищі з високим рівнем вологості.

	ЗАСТЕРЕЖЕННЯ РИЗИК УРАЖЕННЯ ЕЛЕКТРИЧНИМ СТРУМОМ НЕ ВІДКРИВАТИ	
	Це позначення вказує на високу напругу всередині виробу. Будь-який контакт із будь-якою внутрішньою деталлю виробу може бути небезпечним.	
	Це позначення вказує на те, що до виробу додаються важливі довідкові матеріали, які стосуються його експлуатації та обслуговування.	
	Виріб класу II: цей символ вказує на те, що в заземленні немає потреби. Якщо символу немає на виробі зі шнуром живлення, виріб СЛІД надійно під'єднати до захисного заземлення (землі).	
	Мережа змінного струму: цей символ вказує, що номінальне значення напруги, позначене цим символом, позначає мережу змінного струму.	
	Мережа постійного струму: цей символ вказує, що номінальне значення напруги, позначене цим символом, позначає мережу постійного струму.	

ЗАСТЕРЕЖЕННЯ

- ЩОБ ЗАПОБІГТИ УРАЖЕННЮ ЕЛЕКТРИЧНИМ СТРУМОМ, ПЕРЕКОНАЙТЕСЯ, ЩО ШИРОКИЙ КОНТАКТ ШТЕПСЕЛЯ ПОВНІСТЮ ВСТАВЛЕНО У ВІДПОВІДНИЙ ОТВІР РОЗЕТКИ.
- Продукт необхідно підключати до розетки змінного струму з належним захисним заземленням.
- Щоб відключити пристрій від джерела живлення, необхідно витягти штекер із розетки, тому він має бути завжди доступним.
- Уникайте потрапляння на пристрій крапель або бризок. Не розміщуйте на пристрої предмети з водою, наприклад вази.
- Щоб повністю вимкнути цей продукт, витягніть штепсель зі стінної розетки. Штепсель має бути легкодоступним за будь-яких умов.

ЗАСТЕРЕЖЕННЯ

1. Переконайтеся, що ваше побутове джерело змінного струму відповідає вимогам до живлення електричним струмом, зазначеним на ідентифікаційній наклейці (розташовується знизу виробу). Установлюйте пристрій горизонтально на стійкій поверхні (наприклад, на меблях) і забезпечте достатньо простору для належної вентиляції 7–10 см. Переконайтеся, що вентиляційні отвори не заблоковано. Не розміщуйте пристрій на підсилювачі чи іншому обладнанні, яке може нагріватися. Цей пристрій розроблено для тривалого використання. Щоб повністю вимкнути пристрій, від'єднайте штепсель від стінної розетки зі змінним струмом. Якщо пристрій не використовуватиметься тривалий час, від'єднайте штекер живлення від розетки.
2. Відключайте штекер живлення від електричної розетки зі змінним струмом під час грози. Перепади напруги, спричинені блискавкою, можуть пошкодити пристрій.
3. Уникайте потрапляння на пристрій прямого сонячного світла, утримуйте його на відстані від інших джерел тепла. Це може призвести до перегрівання та неправильної роботи пристрою.
4. Забезпечте захист пристрою від дії вологи (наприклад, вази з водою), надмірного тепла (наприклад, камін) та обладнання, яке створює потужні магнітні чи електричні поля. У разі неправильної роботи пристрою відключіть його від джерела живлення. Цей пристрій не призначений для промислового використання. Його призначено виключно для особистого використання. Якщо пристрій зберігається в умовах низької температури, це може стати причиною виникнення конденсату. У разі транспортування пристрою в зимовий період перед його використанням зачекайте приблизно 2 години, щоб температура зрівнялася з кімнатною.

5. Батареї, що використовуються в цьому пристрої, містять хімічні речовини, небезпечні для навколишнього середовища. Не утилізуйте батареї разом зі звичайним домашнім сміттям. Не кидайте батареї у вогонь. Не розбирайте, не нагрівайте батареї і не замикайте їх контакти.

ЗАСТЕРЕЖЕННЯ: Неправильно вставлена батарея може стати причиною вибуху. Замінюючи батареї, перевіряйте, чи вони того самого (або подібного) типу.

ЗМІСТ

01	Перевірка компонентів	6
02	Огляд виробу	7
	Передня/верхня сторона звукової панелі Soundbar	7
	Нижня панель звукової панелі Soundbar	8
03	Використання пульта дистанційного керування	9
	Перш ніж використовувати пульт дистанційного керування, вставте до нього батарейки (AAA, 2 шт.)	9
	Як користуватися пультом дистанційного керування	9
	Застосування прихованих кнопок (кнопок із кількома функціями)	13
	Характеристики виходу для різних режимів звукових ефектів	13
	Регулювання гучності звукової панелі Soundbar за допомогою пульта дистанційного керування телевізора	14
04	Підключення звукової панелі Soundbar	15
	Підключення до мережі електричного струму	15
	Підключення бездротової допоміжної аудіосистеми Samsung до звукової панелі Soundbar	18
05	Підключення до телевізора	19
	Спосіб 1. Підключення за допомогою HDMI	19
	Спосіб 2. Підключення за допомогою оптичного кабелю	21
	Спосіб 3. Підключення за допомогою Bluetooth	23
06	Підключення зовнішнього пристрою	25
	Спосіб 1. Підключення за допомогою кабелю HDMI (можливість декодування та відтворення файлів у форматі Dolby Atmos®/DTS:X)	25
	Спосіб 2. Підключення за допомогою оптичного кабелю	26

07	Підключення USB-накопичувача	27
08	Підключення мобільного пристрою	28
	Підключення за допомогою Bluetooth	28
	Використання функції Tap Sound	32
09	Установлення комплекту настінного кріплення	33
	Запобіжні заходи при встановленні	33
	Компоненти настінного кріплення	33
10	Установлення панелі soundbar навпроти Телевізора	35
11	Оновлення програмного забезпечення	36
	USB-оновлення	36
	Скинути	37
12	Пошук та усунення несправностей	38
13	Ліцензія	40
14	Примітка щодо ліцензій для пз з відкритим вихідним кодом	41
15	Важлива примітка щодо обслуговування	41
16	Технічні характеристики та вказівки	42
	Технічні характеристики	42

01 ПЕРЕВІРКА КОМПОНЕНТІВ





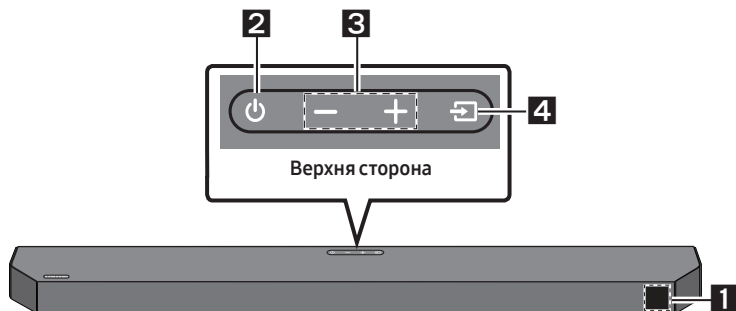

- Інформацію щодо джерела живлення й енергоспоживання можна знайти на наклейці, розміщеній на продукті. (Етикетка: Нижня частина головного пристрою звукової панелі Soundbar.)
- Для придбання додаткових компонентів чи допоміжних кабелів зверніться до центру обслуговування Samsung або до служби клієнтського сервісу Samsung.
- Докладнішу інформацію про настінне кріплення див. на стор. 33.
- Зовнішній вигляд та характеристики виробу можуть змінюватися без завчасного повідомлення.
- Зовнішній вигляд аксесуарів може відрізнитися від зображень, наведених нижче.

02 ОГЛЯД ВИРОБУ

Передня/верхня сторона звукової панелі Soundbar



1	Дисплей Відображає стан виробу та поточний режим.													
2	Кнопка  (Живлення) Увімкнення та вимкнення живлення. <ul style="list-style-type: none">• Функція Auto Power Down Цей модуль вимикається автоматично в наступних випадках.<ul style="list-style-type: none">– Режим D.IN / HDMI / BT / USB : за відсутності аудіосигналу впродовж 18 хвилин.													
3	Кнопка  (Гучність) Регулювання гучності. <ul style="list-style-type: none">• Під час регулювання рівень гучності відображається на передньому дисплеї звукової панелі Soundbar.													
4	Кнопка  (Джерело) Вибір режиму джерела вхідного сигналу. <table border="1"><thead><tr><th>Режим вхідного сигналу</th><th>Дисплей</th></tr></thead><tbody><tr><td>Оптичний</td><td>D.IN</td></tr><tr><td rowspan="2">eARC/ARC (HDMI OUT)</td><td>* D.IN → TV eARC (Автоматичне перетворення)</td></tr><tr><td>D.IN → TV ARC (Автоматичне перетворення)</td></tr><tr><td>HDMI</td><td>HDMI</td></tr><tr><td>Режим BLUETOOTH</td><td>BT</td></tr><tr><td>Режим USB</td><td>USB</td></tr></tbody></table> <ul style="list-style-type: none">• Щоб увімкнути режим «BT PAIRING», переведіть джерело вхідного сигналу в режим «BT», а потім натисніть і втримуйте кнопку  (Джерело) впродовж більш ніж 5 секунд.	Режим вхідного сигналу	Дисплей	Оптичний	D.IN	eARC/ARC (HDMI OUT)	* D.IN → TV eARC (Автоматичне перетворення)	D.IN → TV ARC (Автоматичне перетворення)	HDMI	HDMI	Режим BLUETOOTH	BT	Режим USB	USB
Режим вхідного сигналу	Дисплей													
Оптичний	D.IN													
eARC/ARC (HDMI OUT)	* D.IN → TV eARC (Автоматичне перетворення)													
	D.IN → TV ARC (Автоматичне перетворення)													
HDMI	HDMI													
Режим BLUETOOTH	BT													
Режим USB	USB													

- Режим «*» підтримується, коли функцію eARC на ТВ ввімкнено.
- Кнопка живлення функціонує через 4–6 секунд після підключення кабелю змінного струму.

- Після ввімкнення живлення пристрою спостерігатиметься невелика затримка (4-5 секунд) перед початком відтворення звуку.
- Якщо звук надходить одночасно і від телевізора, і від звукової панелі Soundbar, відкрийте меню **Параметри** для аудіосигналу телевізора та змініть відтворення з динаміків телевізора на **Зовнішній динамік**.

Нижня панель звукової панелі Soundbar

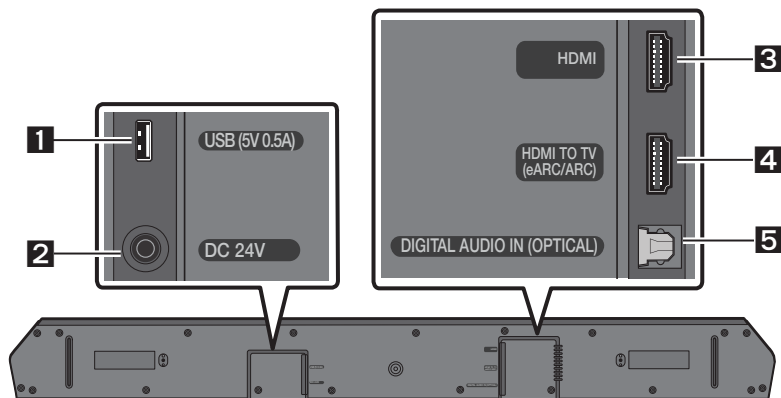

1	USB (5V 0.5A) Підключіть через цей вхід USB-накопичувач, щоб відтворювати музичні файли, збережені на ньому, через звукову панель Soundbar. (Див. стор. 27.)
2	DC 24V (Вхід джерела живлення) Підключення адаптера живлення змінного/постійного струму. (Див. стор. 15.)
3	HDMI Вхід цифрового відео- й аудіосигналу одночасно за допомогою кабелю HDMI. Підключення виходу HDMI зовнішнього пристрою. (Див. стор. 25.)
4	HDMI TO TV (eARC/ARC) Підключення до роз'єму HDMI IN (eARC) телевізора. (Див. стор. 19.)
5	DIGITAL AUDIO IN (OPTICAL) Підключення цифрового (оптичного) виходу зовнішнього пристрою. (Див. стор. 26.)

- При відключенні кабелю живлення адаптера живлення змінного/постійного струму від розетки тягніть за штекер. Не тягніть за кабель.
- Перш ніж підключати цей модуль або інші компоненти до розетки змінного струму, встановіть усі підключення між компонентами.

03 ВИКОРИСТАННЯ ПУЛЬТА ДИСТАНЦІЙНОГО КЕРУВАННЯ

Перш ніж використовувати пульт дистанційного керування, вставте до нього батарейки (AAA, 2 шт.)



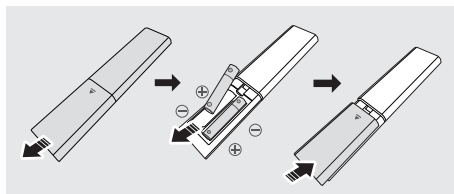

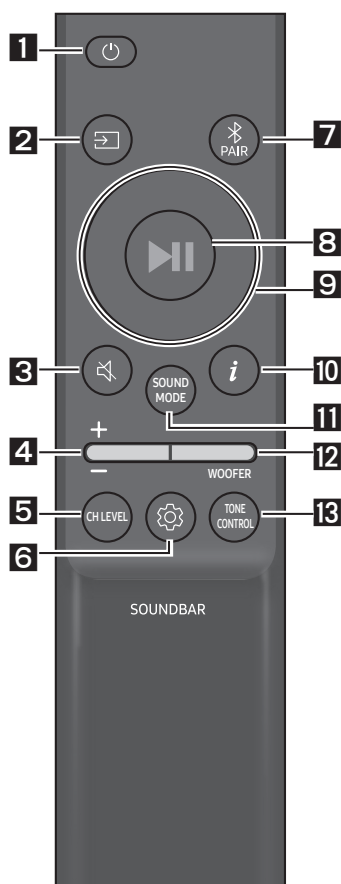

Зніміть задню кришку, посунувши її в напрямку, указаному стрілкою. Вставте 2 батарейки AAA (на 1,5 V) із дотриманням їхньої полярності. Засуньте задню кришку на місце.







Як користуватися пультом дистанційного керування



1	 Живлення	Увімкнення та вимкнення звукової панелі Soundbar.
2	 Джерело	Натисніть для вибору джерела, підключеного до звукової панелі Soundbar.
3	 Вимкнути звук	Натисніть кнопку  (Вимкнути звук), щоб вимкнути звук. Щоб знову увімкнути звук, натисніть цю кнопку ще раз.
4	 Гучність	 Нахиліть кнопку вгору або вниз, щоб налаштувати рівень гучності. <ul style="list-style-type: none">• Вимкнути звук Для вимкнення звуку натисніть кнопку Гучність. Щоб відновити звук, натисніть цю кнопку ще раз.

<p>5</p>	 <p>CH LEVEL</p>	<p>Натиснувши кнопку, можна налаштувати гучність кожного динаміка.</p> <ul style="list-style-type: none"> • Натисніть кнопку, щоб вибрати CENTER LEVEL або TOP LEVEL, і відрегулюйте гучність у діапазоні від -6 до +6 за допомогою кнопок Вгору/Вниз. • Якщо задні динаміки (продаються окремо) підключено, підтримується параметр REAR LEVEL. Налаштування гучності REAR LEVEL у діапазоні від -6 до +6 за допомогою кнопок Вгору/Вниз.
<p>6</p>	 <p>Керування звуком</p>	<p>Натиснувши кнопку, можна налаштувати функцію виведення звуку. Потрібні параметри можна налаштувати за допомогою кнопок Вгору/Вниз.</p> <p>VOICE ENHANCE ON/OFF → NIGHT MODE ON/OFF → SYNC → VIRTUAL ON/OFF</p> <ul style="list-style-type: none"> – VOICE ENHANCE ON/OFF Цей режим полегшує прослуховування діалогів у фільмах і в телевізорі. – NIGHT MODE ON/OFF Цей режим оптимізовано для перегляду в нічний час із налаштуваннями, відрегульованими в такий спосіб, щоб знизити гучність, проте зберегти чіткість діалогу. – SYNC Якщо відтворення відео на телевізорі та звуку на звуковій панелі Soundbar не синхронізовано, натисніть кнопку  (Керування звуком) і виберіть SYNC, а тоді за допомогою кнопок Вгору/Вниз установіть затримку звуку в діапазоні 0–300 мс. (Недоступно в режимі «USB» або «BT».) – VIRTUAL ON/OFF Функцію Dolby Virtual можна ON/OFF. • VOICE ENHANCE, NIGHT MODE і функцію звуку VIRTUAL можна ON/OFF за допомогою кнопок Вгору/Вниз. (Функція VIRTUAL недоступна в режимах USB або BT.) • Натисніть і втримуйте кнопку  (Керування звуком) приблизно 5 секунд, щоб відрегулювати звук для кожного частотного діапазону. За допомогою кнопок Вліво/Вправо можна вибирати частотні діапазони 150, 300, 600 Hz, 1,2, 2,5, 5 та 10 kHz, для кожного з яких можна задавати налаштування від -6 до +6 за допомогою кнопок Вгору/вниз. (Переконайтеся в тому, що вибрано режим звуку «STANDARD».)
<p>7</p>	 <p>Bluetooth PAIR</p>	<p>Перемкніть звукову панель Soundbar у режим з'єднання з пристроєм Bluetooth. Щоб підключити новий пристрій Bluetooth, натисніть кнопку  PAIR та дочекайтеся появи екрана BT PAIRING.</p>
<p>8</p>	 <p>Відтворення / пауза</p>	<p>За допомогою цієї кнопки можна відтворювати музику або призупиняти її відтворення.</p>

<p>9</p>  <p>Вгору/Вниз/ Вліво/Вправо</p>	 <p>Натискайте у вказаних місцях для вибору елемента Вгору/Вниз/Вліво/Вправо.</p> <p>Натискайте області переходу Вгору/Вниз/Вліво/Вправо на кнопки для вибору або завдання функцій.</p> <ul style="list-style-type: none"> • Повторення Для використання функції повторення в режимі «USB» натисніть кнопку Вгору. • Пропуск музичного запису Натисніть кнопку Вправо для вибору наступного музичного файлу. Натисніть кнопку Вліво для вибору попереднього музичного файлу. • ID SET Натисніть і втримуйте кнопку Вгору впродовж 5 секунд, щоб здійснити процедуру ID SET (у разі підключення до бездротового сабвуфера або бездротових задніх динаміків).
<p>10</p>  <p>Інформація</p>	<p>Натисніть, щоб відобразити інформацію про активовану функцію або доступний кодек.</p>
<p>11</p>  <p>SOUND MODE</p>	<p>Натиснувши кнопку, можна вибрати потрібний режим звуку.</p> <p>SURROUND SOUND → GAME PRO → ADAPTIVE SOUND → STANDARD</p> <ul style="list-style-type: none"> – SURROUND SOUND Створення ширшого за стандартне звукового поля. – GAME PRO Створення стереоскопічного звуку для глибшого занурення в атмосферу гри. – ADAPTIVE SOUND Аналізує відтворюваний вміст у реальному часі й на основі його характеристик автоматично створює оптимальне звукове поле. – STANDARD Відтворення оригінального звуку. • DRC (Dynamic Range Control) Дає змогу застосувати регулювання динамічного діапазону до доріжок Dolby Digital. Натисніть і утримуйте кнопку SOUND MODE щонайменше 5 секунд, коли живлення звукової панелі Soundbar вимкнено, щоб увімкнути або вимкнути функцію DRC (регулювання динамічного діапазону). Коли функцію DRC ввімкнено, гучний звук зменшується. (Звук може бути спотвореним.) • Bluetooth Power Ця функція автоматично вмикає звукову панель Soundbar у разі отримання запиту на підключення від телевізора чи пристрою Bluetooth, що підключалися раніше. За замовчуванням це налаштування ввімкнено. <ul style="list-style-type: none"> – Натисніть і втримуйте кнопку SOUND MODE понад 5 секунд, щоб вимкнути функцію Bluetooth Power (Живлення через Bluetooth).

<p>12</p>	 <p>WOOFER</p> <p>РІВЕНЬ ЗВУКУ САБВУФЕРА (БАСІВ)</p>	 <p>Нахиліть кнопку вгору або вниз, щоб установити гучність сабвуфера (бас) на -12 або в діапазоні від -6 до +6. Натисніть кнопку, щоб установити рівень гучності сабвуфера (бас) на 0 (за замовчуванням).</p>
<p>13</p>	 <p>TONE CONTROL</p>	<p>Натиснувши кнопку, можна налаштувати гучність на низьких або високих частотах.</p> <ul style="list-style-type: none"> • Натисніть кнопку, щоб вибрати TREBLE або BASS і відрегулюйте гучність у діапазоні від -6 до +6 за допомогою кнопок Вгору/Вниз. Щойно буде змінено рівень високих частот, рівень вуфера буде також відкориговано відповідним чином.

Застосування прихованих кнопок (кнопок із кількома функціями)

Прихована кнопка		Див. стор.
Кнопка на пульті дистанційного керування	Функція	
WOOFER (Вгору)	Увімкнення/вимкнення пульта дистанційного керування телевізором (режим очікування)	Стор. 14
Вліво	Увімкнення/вимкнення автоматичного підключення телевізора (Готовність BT)	Стор. 24
Вгору	ID SET	Стор. 11
 (Керування звуком)	Еквалайзер на 7 частотних діапазонів	Стор. 10
SOUND MODE	DRC ON/OFF (режим очікування)	Стор. 11
	Bluetooth Power	Стор. 11

Характеристики виходу для різних режимів звукових ефектів

Ефект		Вхід	Вихід	
			Лише із сабвуфером	Із сабвуфером і бездротовою допоміжною аудіосистемою
 SOUND MODE	SURROUND SOUND	2.0 канали	3.1.2 канали	5.1.2 канали
		5.1 канали	3.1.2 канали	5.1.2 канали
		Dolby Atmos®, DTS:X	3.1.2 канали	5.1.2 канали
	GAME PRO	2.0 канали	3.1.2 канали	5.1.2 канали
		5.1 канали	3.1.2 канали	5.1.2 канали
		Dolby Atmos®, DTS:X	3.1.2 канали	5.1.2 канали
	ADAPTIVE SOUND	2.0 канали	3.1.2 канали	5.1.2 канали
		5.1 канали	3.1.2 канали	5.1.2 канали
		Dolby Atmos®, DTS:X	3.1.2 канали	5.1.2 канали
	STANDARD	2.0 канали	2.1 канали	2.1 канали
		5.1 канали	3.1 канали	5.1 канали
		Dolby Atmos®, DTS:X	3.1.2 канали	5.1.2 канали

- Бездротову допоміжну аудіосистему Samsung можна замовити окремо. Для замовлення цього комплекту зверніться до постачальника, в якого ви придбали звукову панель Soundbar.
- Якщо джерелом вхідного сигналу є Dolby Atmos®, DTS:X, то в разі використання лише сабвуфера доступний 3.1.2-канальний звук, тоді як у разі використання сабвуфера та бездротової допоміжної аудіосистеми — 5.1.2-канальний звук.
- У разі використання режиму **STANDARD** задні динаміки не відтворюватимуть звук для 2-канального вихідного сигналу. Щоб відтворювати звук за допомогою задніх динаміків, змініть режим ефектів на **SURROUND SOUND**.

Регулювання гучності звукової панелі Soundbar за допомогою пульта дистанційного керування телевізора







Гучність звукової панелі Soundbar можна регулювати за допомогою пульта дистанційного керування телевізором

- Цю функцію можна використовувати лише на ІЧ-пульті дистанційного керування. Bluetooth-пульти дистанційного керування (для яких потрібно створювати пару) не підтримуються.
- Щоб скористатися цією функцією, виберіть для динаміка телевізора режим **Зовнішній динамік**.
- Виробники телевізорів, що підтримують цю функцію: Samsung, VIZIO, LG, Sony, Sharp, PHILIPS, PANASONIC, TOSHIBA, Hisense, RCA

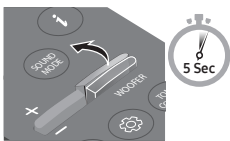
1. Вимкніть звукову панель Soundbar.

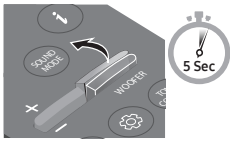
2. Натисніть і утримуйте кнопку **WOOFER** протягом 5 секунд.

Під час кожного натискання та утримування кнопки **WOOFER** протягом 5 секунд відбувається перемикання режимів у такому порядку: **OFF-TV REMOTE** (Режим за замовчуванням), **SAMSUNG-TV REMOTE**, **ALL-TV REMOTE**.

Кнопка пульта дистанційного керування	Відображення	Статус
	(Режим за замовчуванням) 	Деактивація пульта дистанційного керування до телевізора.
		Активація ІЧ-пульта дистанційного керування до телевізора Samsung.
		Активація ІЧ-пульта дистанційного керування до телевізора іншого виробника.

04 ПІДКЛЮЧЕННЯ ЗВУКОВОЇ ПАНЕЛІ SOUNDBAR

Підключення до мережі електричного струму

За допомогою компонентів живлення під'єднайте сабвуфер і звукову панель Soundbar до електричної розетки в такому порядку:

- Інформацію щодо джерела живлення й енергоспоживання можна знайти на наклейці, розміщеній на продукті. (Етикетка: Нижня частина головного пристрою звукової панелі Soundbar.)
1. Підключіть шнур живлення до сабвуфера.
 2. Під'єднайте шнур живлення до адаптера змінного/постійного струму. Підключіть адаптер змінного/постійного струму (із шнуром живлення) до звукової панелі Soundbar.
 3. Підключіть джерело живлення до звукової панелі Soundbar і сабвуфера.
 - Підключіть живлення спочатку до сабвуфера. Сабвуфер підключиться автоматично, коли буде ввімкнено звукову панель Soundbar.

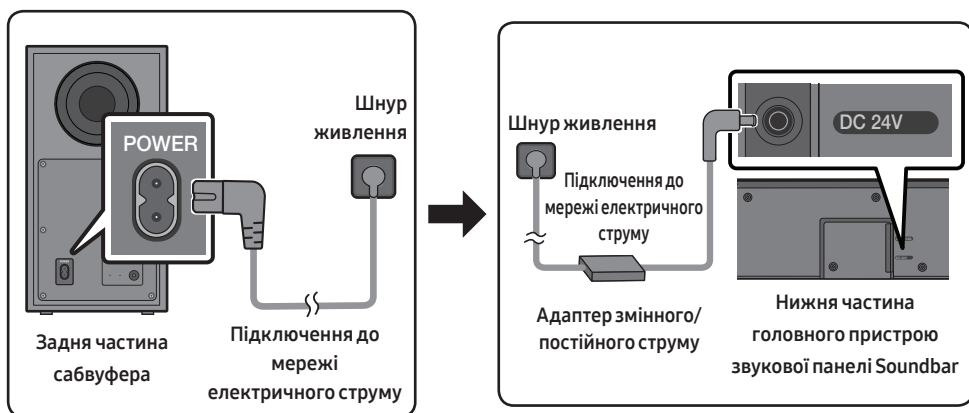

- Адаптер змінного/постійного струму має розміщуватися горизонтально на столі чи на підлозі. Якщо повісити адаптер змінного/постійного струму таким чином, що вхід шнура змінного струму опиниться зверху, до нього можуть потрапити вода чи інші сторонні речовини, що призведе до несправності адаптера.
- Якщо витягнути, а потім знову під'єднати шнур живлення, коли пристрій ввімкнено, звукова панель Soundbar ввімкнеться автоматично.

Підключення сабвуфера вручну при збої автоматичного підключення

Перш ніж установлювати підключення вручну, виконайте зазначені нижче дії.

- Перевірте правильність підключення кабелів живлення звукової панелі Soundbar та сабвуфера.
- Перевірте, чи ввімкнено звукову панель Soundbar.

1. Натисніть і втримуйте **ID SET** ззаду сабвуфера впродовж щонайменше 5 секунд.
 - Червоний індикатор ззаду сабвуфера вимкнеться, а синій індикатор почне блимати.

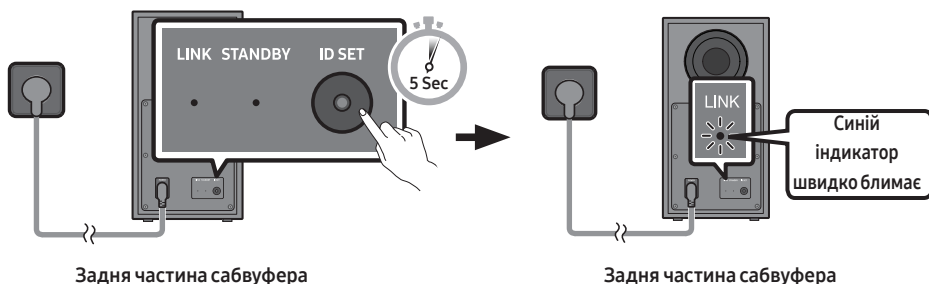

2. Натисніть і втримуйте кнопку **Вгору** на пульті дистанційного керування впродовж щонайменше 5 секунд.
 - На дисплеї звукової панелі Soundbar певний час відобразиться повідомлення **ID SET**, а потім зникне.
 - Звукова панель Soundbar увімкнеться автоматично, коли завершиться процедура **ID SET**.

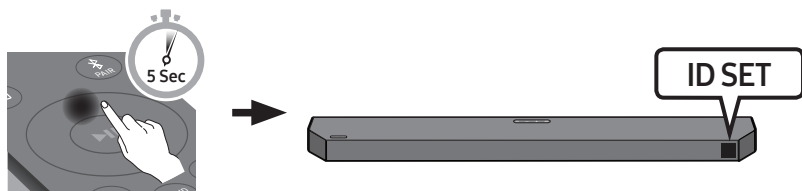



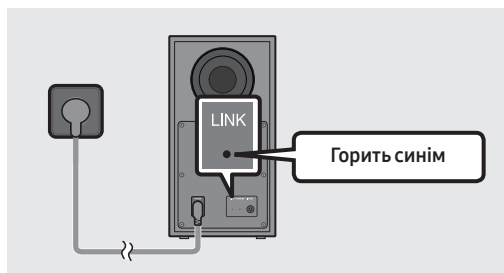

3. Переконайтеся, що світлодіодний індикатор LINK неперервно горить синім кольором (це свідчить, що підключення встановлено).



Після встановлення підключення між звуковою панеллю Soundbar та бездротовим сабвуфером світлодіодний індикатор LINK припинить блимати й горітиме неперервно синім світлом.

Світлодіодні індикатори ззаду сабвуфера

Світлодіодний індикатор	Стан	Опис	Усунення проблеми
 	Увімкнено	Підключення встановлено успішно (звичайний режим роботи)	-
	Блимання	Відновлення підключення	Перевірте, чи правильно підключено кабель живлення до головної звукової панелі Soundbar або ж зачекайте приблизно 5 хвилин. Якщо блимання продовжується, спробуйте підключити сабвуфер вручну. Див. стор. 16.
 	Увімкнено	Режим очікування (головний пристрій звукової панелі Soundbar вимкнено)	Перевірте правильність підключення кабелю живлення до головного пристрою звукової панелі Soundbar.
		Збій підключення	Повторіть підключення. Див. інструкції з підключення вручну на стор. 16.
	Блимання	Несправність	Див. контактні дані центру обслуговування Samsung у посібнику

ПРИМІТКИ

- Перш ніж переміщувати або встановлювати цей виріб, вимкніть живлення та від'єднайте шнур живлення.
- Якщо живлення головного пристрою вимкнено, бездротовий сабвуфер перейде в режим очікування, а світлодіодний індикатор режиму STANDBY ззаду блимне кілька разів синім та неперервно засвітиться червоним.
- Якщо поряд зі звуковою панеллю Soundbar працює пристрій, що використовує ту саму частоту, електромагнітні завади можуть призвести до переривання звуку.
- Максимальна відстань передавання бездротового сигналу з головного пристрою складає близько 10 м, проте вона може різнитися залежно від умов експлуатації пристрою. Якщо між головним пристроєм і бездротовим сабвуфером розташовується залізобетонна або металева стіна, система може взагалі не функціонувати: бездротовий сигнал не проникає крізь метал.

ЗАСТЕРЕЖЕННЯ

- Антени прийому бездротового сигналу вбудовані в бездротовий сабвуфер. Тримайте пристрої подалі від води та вологи.
- Щоб забезпечити оптимальну якість прослуховування, переконайтеся, що навколо бездротового сабвуфера та бездротових задніх динаміків (продаються окремо) немає перешкод.

Підключення бездротової допоміжної аудіосистеми Samsung до звукової панелі Soundbar

Досягніть справжнього об'ємного бездротового звуку, підключивши бездротову допоміжну аудіосистему Samsung (SWA-9200S, продаються окремо) до звукової панелі Soundbar. Щоб дізнатися докладніше про підключення, див. посібник бездротової допоміжної аудіосистеми Samsung.

05 ПІДКЛЮЧЕННЯ ДО ТЕЛЕВІЗОРА

Спосіб 1. Підключення за допомогою HDMI

Підключення телевізора, який підтримує HDMI ARC/eARC (зворотний аудіоканал/удосконалений зворотний аудіоканал)

ЗАСТЕРЕЖЕННЯ

- Якщо підключено одночасно і кабель HDMI, і оптичний кабель, першим буде отримано сигнал HDMI.
- Щоб підключити кабель HDMI від телевізора до звукової панелі Soundbar, необхідно з'єднати входи, які позначено літерами ARC або eARC. Інакше звук із телевізора не буде виводитися.
- Рекомендований кабель: **High-Speed HDMI Cable with Ethernet**.
- У разі підключення телевізора, що підтримує функцію eARC, на дисплеї відображається індикатор «**TV eARC**» і чутно звук.
- Dolby Atmos®/DTS:X підтримується у функції ARC/eARC.

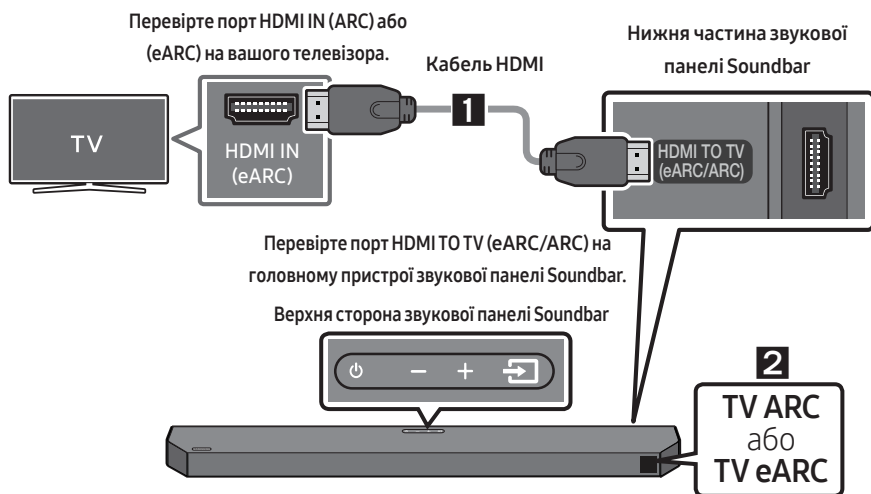

1. Увімкніть звукову панель Soundbar та телевізор, після чого підключіть кабель HDMI, як показано на зображенні.
2. У вікні відображення головного пристрою звукової панелі Soundbar з'явиться напис «**TV ARC**» або «**TV eARC**», при цьому звукова панель Soundbar буде відтворювати звук із телевізора.
 - «**TV eARC**» відображається, коли функцію eARC на ТВ ввімкнено.

- Щоб підключитися до eARC, для функції eARC в меню телевізора має бути встановлено значення «Увімк.». Щоб отримати докладніші відомості про налаштування, перегляньте посібник користувача телевізора. (Наприклад, Samsung TV : Осн. (🏠) → Меню → Параметри (⚙️) → Усі параметри (⚙️) → Звук → Експертні параметри → Режим HDMI-eARC (Авто))
- Якщо звук із телевізора не чути, натисніть на пульті дистанційного керування або на верхній стороні звукової панелі Soundbar кнопку  (Джерело), щоб перейти в режим «D.IN». На екрані послідовно з'являться написи «D.IN» та «TV ARC» або «TV eARC», після чого почне відтворюватися звук телевізора.
- Якщо у вікні відображення головної звукової панелі Soundbar не відображається «TV ARC» або «TV eARC», перевірте підключення кабелю HDMI до відповідного порту.
- Для зміни гучності звукової панелі Soundbar використовуйте кнопки регулювання гучності на пульті дистанційного керування від телевізора.

ПРИМІТКИ

- Якщо телевізор, який підтримує HDMI ARC/eARC (зворотний аудіоканал/удосконалений зворотний аудіоканал), підключено до звукової панелі Soundbar за допомогою кабелю HDMI, то для передавання цифрових відео- та аудіоданих підключати окремий оптичний кабель не потрібно.
- Наша компанія рекомендує застосовувати кабель HDMI без осердя (за можливості). Якщо все ж необхідно застосовувати кабель HDMI із осердям, діаметр такого кабелю має бути меншим від 14 mm.
- Ця функція недоступна, якщо кабель HDMI не підтримує ARC або eARC.
- ARC і eARC відрізняються пропускну здатністю. eARC, що є вдосконаленою версією зворотного аудіоканалу, має набагато вищу пропускну здатність порівняно з ARC. У разі вищої пропускну здатності можна передати більшу кількість даних. Отже, за допомогою каналу eARC ви можете насолоджуватися звуком через формати Dolby Atmos® і DTS:X.
- Якщо звуковий сигнал у трансляції закодовано через Dolby Digital і для параметра «Формат звуку на цифровому виході» на вашому телевізорі задано значення PCM, рекомендуємо змінити налаштування на Dolby Digital. Після зміни налаштування на телевізорі якість звуку поліпшиться. (Залежно від виробника телевізора в його меню можуть використовуватися інші назви для Dolby Digital та PCM.)

Спосіб 2. Підключення за допомогою оптичного кабелю

Перевірка перед підключенням

- Якщо підключено одночасно і кабель HDMI, і оптичний кабель, першим буде отримано сигнал HDMI.
- У разі використання оптичного кабелю обов'язково зніміть із відповідних входів кришки.

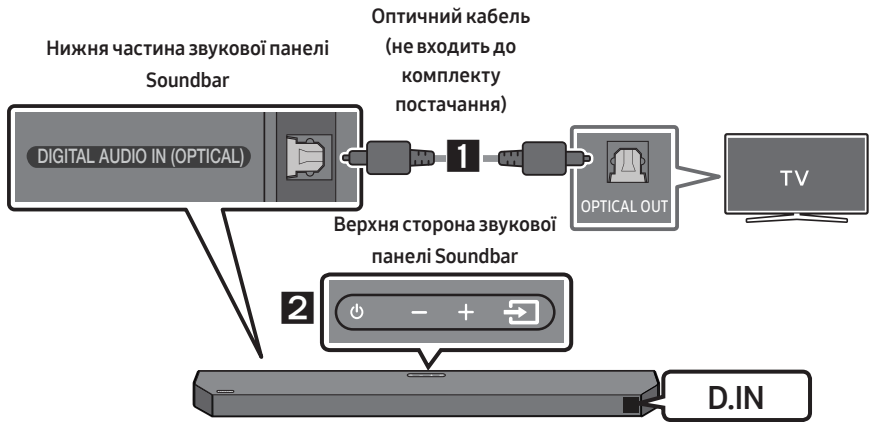

1. З'єднайте роз'єм **DIGITAL AUDIO IN (OPTICAL)** на звуковій панелі Soundbar з **OPTICAL OUT** на телевізорі за допомогою цифрового оптичного кабелю (не входить до комплекту постачання).
2. Натисніть кнопку  (**Джерело**) на верхній стороні або пульті дистанційного керування, а потім виберіть режим «**D.IN**».
3. Через звукову панель Soundbar почне відтворюватися звук телевізора.

Використання функції Q-Symphony

Якщо ввімкнути функцію Q-Symphony, звукова панель Soundbar синхронізується з телевізором Samsung і звук буде відтворюватися через обидва пристрої, утворюючи в такий спосіб оптимальний ефект об'ємного звучання. Після підключення звукової панелі Soundbar у меню телевізора **Виведення звуку** з'явиться меню «**TV+Soundbar**». Виберіть потрібне меню.

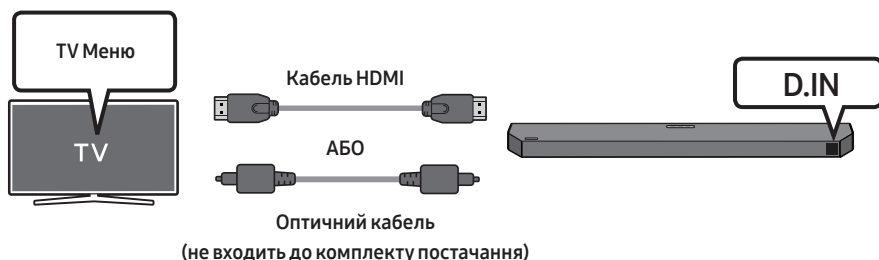

- Приклад меню телевізора: **TV + назва серії звукової панелі [AV] Soundbar (HDMI)**

ПРИМІТКИ

- Функціонує відповідно до кодека, який підтримує телевізор.
- Ця функція підтримується лише в разі підключення кабелю HDMI або оптичного кабелю (не входить до комплекту постачання).
- Відображуване повідомлення може бути дещо іншим залежно від моделі телевізора.
- Ця функція доступна для телевізорів Samsung і деяких моделей звукових панелей Soundbar.

Спосіб 3. Підключення за допомогою Bluetooth

Коли телевізор підключено за допомогою Bluetooth, ви зможете насолоджуватися стереозвуком без плутанини з кабелями.

- За один раз можна підключати не більше одного телевізора.

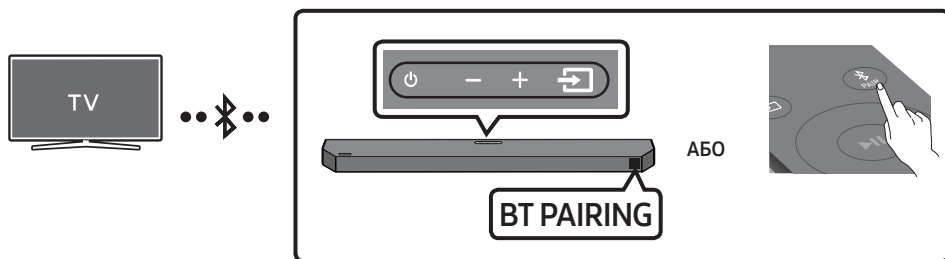

Попереднє підключення

1. Натисніть кнопку **PAIR** на пульті дистанційного керування, щоб увійти до режиму **«BT PAIRING»**.
(АБО) а. Натисніть кнопку **↻ (Джерело)** на верхній стороні та виберіть **«BT»**.
Через кілька секунд напис **«BT»** автоматично зміниться на **«BT PAIRING»** або на **«BT READY»** за наявності запису про підключення.
б. Коли з'явиться напис **«BT READY»**, натисніть і утримуйте кнопку **↻ (Джерело)** на верхній стороні звукової панелі Soundbar щонайменше 5 секунд, щоб відобразився напис **«BT PAIRING»**.
2. Виберіть режим Bluetooth на телевізорі. (Для отримання докладніших відомостей див. посібник від телевізора.)
3. Виберіть пункт **«Soundbar Q6C-Series(Bluetooth)»** у списку на екрані телевізора. Доступна звукова панель Soundbar відображається у списку пристроїв Bluetooth на телевізорі у вигляді напису **«Need Pairing»** або **«Paired»**. Щоб підключити звукову панель Soundbar, виберіть повідомлення та встановіть підключення.
 - Після підключення телевізора на передньому дисплеї звукової панелі Soundbar з'явиться напис **[Назва телевізора] → «BT»**.
4. Тепер ви можете насолоджуватися звуком телевізора зі звукової панелі Soundbar.
 - Після першого підключення звукової панелі Soundbar до свого телевізора використовуйте режим **«BT READY»**.

Якщо пристрою не вдається підключитися



- Якщо в списку відображається звукова панель Soundbar, яка підключалася раніше (наприклад, **«Soundbar Q6C-Series(Bluetooth)»**), видаліть її.
- Після цього виконайте кроки 1—3 ще раз.

Відключення звукової панелі Soundbar від телевізора

Натисніть кнопку  (Джерело) на верхній стороні чи на пульті дистанційного керування та перейдіть у будь-який режим, окрім «BT».

- Відключення здійснюється не одразу, оскільки телевізор має отримати відповідь від звукової панелі Soundbar. (Тривалість такої затримки різниться залежно від моделі телевізора.)
- Щоб скасувати автоматичне встановлення зв'язку Bluetooth між звуковою панеллю Soundbar та телевізором, натисніть кнопку **Вліво** на пульті дистанційного керування та втримуйте її впродовж 5 секунд (звукова панель Soundbar має перебувати в режимі «BT READY»). (Перемикання Увімк. → Вимк.)

У чому полягає різниця між режимами BT READY та BT PAIRING?

- **BT READY** : у цьому режимі можна повторно підключити ТВ або мобільний пристрій, який вже підключали раніше.
- **BT PAIRING** : У цьому режимі до звукової панелі Soundbar можна підключати новий пристрій. (Натисніть кнопку  **PAIR** на пульті дистанційного керування або натисніть і утримуйте кнопку  (Джерело) на верхній стороні звукової панелі Soundbar щонайменше 5 секунд, коли звукова панель Soundbar перебуває в режимі «BT».)

Примітки щодо з'єднання Bluetooth

- Знайдіть у радіусі 1 м новий пристрій, який потрібно підключити за допомогою Bluetooth.
- Якщо під час підключення пристрою Bluetooth система попросить ввести PIN-код, наберіть <0000>.
- Якщо відстань між звуковою панеллю Soundbar та пристроєм Bluetooth у режимі підключення Bluetooth перевищить 10 м, зв'язок Bluetooth перерветься.
- Після 18 хвилин перебування в стані готовності звукова панель Soundbar автоматично вимикається.
- За наступних умов звукова панель Soundbar може не здійснювати пошук пристроїв Bluetooth та може не встановлювати підключення належним чином:
 - якщо навколо звукової панелі Soundbar наявне сильне електричне поле;
 - якщо одночасно створено пару між звуковою панеллю Soundbar і кількома пристроями Bluetooth.
 - якщо пристрій Bluetooth вимкнено, або його немає на місці, чи він несправний.
- Електронні пристрої можуть спричиняти радіозавади. Тримайте пристрої, які генерують електромагнітні хвилі (мікрохвильові печі, пристрої бездротової локальної мережі тощо), подалі від головного пристрою звукової панелі Soundbar.

06 ПІДКЛЮЧЕННЯ ЗОВНІШНЬОГО ПРИСТРОЮ

Спосіб 1. Підключення за допомогою кабелю HDMI (можливість декодування та відтворення файлів у форматі Dolby Atmos®/DTS:X)

Перевірка перед підключенням

- Якщо серед параметрів вихідних аудіосигналів доступне вторинне аудіо, переконайтеся, що воно деактивоване.
- Переконайтеся, що вміст підтримує технологію Dolby Atmos®/DTS:X.

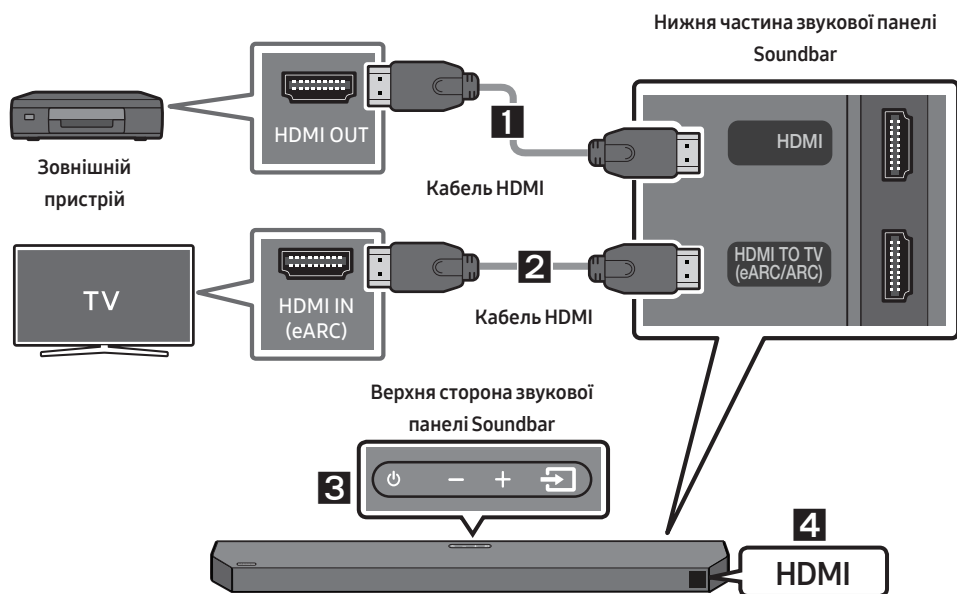

1. Підключіть кабель HDMI з порту **HDMI** на нижній стороні звукової панелі Soundbar до порту **HDMI OUT** на цифровому пристрої.
2. Підключіть кабель HDMI з порту **HDMI TO TV (eARC/ARC)** на нижній стороні звукової панелі Soundbar до порту **HDMI IN (eARC)** на телевізорі.
3. Натисніть кнопку  (**Джерело**) на верхній стороні чи на пульті дистанційного керування, а потім виберіть «**HDMI**».
4. На дисплеї звукової панелі Soundbar з'явиться напис «**HDMI**», після чого почеться відтворення звуку.

ПРИМІТКИ

- Якщо використовується **Dolby Atmos®/DTS:X**: якщо джерелом вхідного сигналу є Dolby Atmos®/DTS:X, див. "Характеристики виходу для різних режимів звукових ефектів" на стор. 13.
- Коли Dolby Atmos® активовано, на передньому дисплеї відобразиться напис «**DOLBY ATMOS**».
- Коли DTS:X активовано, на передньому дисплеї відображається «**DTS:X**».
- **Налаштування Dolby Atmos®/DTS:X на BD-програвачі або іншому пристрої.**
Відкрийте меню налаштувань можливих вихідних аудіосигналів на BD-програвачі чи іншому пристрої та переконайтеся, що для параметра бітового потоку вибрано Без шифрування. Наприклад, на BD-програвачі Samsung слід перейти в меню Осн. меню → Звук → Цифровий вихідний сигнал і вибрати Бітовий потік (без обробки).
- HDMI Pass-Through полягає в тому, що звукова панель Soundbar відтворює звук із джерела за допомогою власних динаміків і надсилає незмінений відеосигнал до телевізора через другий кабель HDMI.

Характеристики підтримуваних сигналів UHD (3840 x 2160p)

Частота кадрів (кадр./с)	Глибина кольору	RGB 4:4:4	YCbCr 4:4:4	YCbCr 4:2:2	YCbCr 4:2:0
< 60	8 8 біт	o	o	o	o
	10 8 біт	-	-	o	o
	12 8 біт	-	-	o	o
120	8 8 біт	-	-	-	-
	10 8 біт	-	-	-	-

- Підтримувані характеристики можуть відрізнятися залежно від підключеного зовнішнього пристрою або умов використання.

Спосіб 2. Підключення за допомогою оптичного кабелю

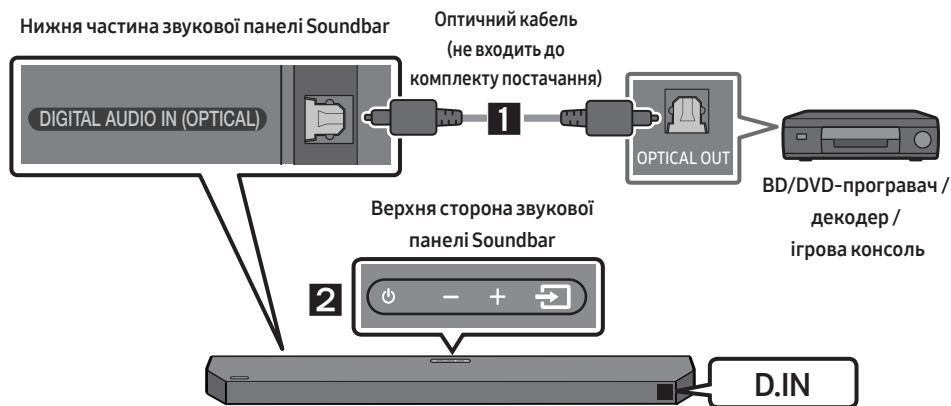

1. З'єднайте порт **DIGITAL AUDIO IN (OPTICAL)** на звуковій панелі Soundbar і порт **OPTICAL OUT** на зовнішньому пристрої за допомогою оптичного кабелю (не входить до комплекту постачання), як показано на малюнку.
2. Виберіть режим «**D.IN**», натиснувши кнопку  (Джерело) на верхній стороні або на пульті дистанційного керування.
3. Звук із зовнішнього пристрою почне відтворюватися через панель Soundbar.

07 ПІДКЛЮЧЕННЯ USB-НАКОПИЧУВАЧА

Через звукову панель Soundbar можна відтворювати музичні файли, розміщені на USB-накопичувачі.

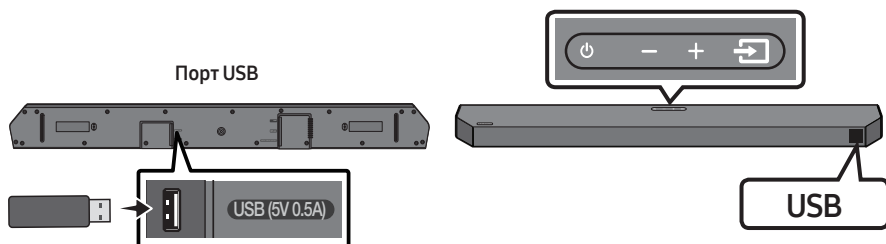

1. Підключіть USB-накопичувач до USB-порту в нижній частині виробу.
2. Натисніть кнопку  (**Джерело**) на верхній стороні чи на пульті дистанційного керування, а потім виберіть «USB».
3. На екрані відображення з'явиться напис «USB».
4. Відтворюйте фаїли з музикою, що зберігаються на USB-накопичувачі, через звукову панель Soundbar.
 - Звукова панель Soundbar автоматично вимикається (Auto Power Down), якщо немає аудіосигналу з USB-накопичувача або немає підключення з USB-накопичувачем упродовж понад 18 хвилин.

Список сумісних файлів

Розширення	Кодек	Частота дискретизації	Швидкість передавання даних
*.mp3	MPEG1 Layer2	32 kHz–48 kHz	32 kbps–320 kbps
	MPEG1 Layer3	32 kHz–48 kHz	32 kbps–320 kbps
	MPEG2 Layer3	16 kHz–24 kHz	8 kbps–160 kbps
	MPEG2.5 Layer3	8 kHz–12 kHz	8 kbps–160 kbps
*.wma	WMA7/8/9 (лише аудіо)	32 kHz–48 kHz	32 kbps–320 kbps
*.ogg	Vorbis	32 kHz–48 kHz	45 kbps–500 kbps
*.aac *.m4a *.mp4	AAC-LC (MPEG2/MPEG4 лише аудіо)	32 kHz–48 kHz	32 kbps–320 kbps
*.wav	LPCM	32 kHz–192 kHz	1024 kbps–9216 kbps
*.flac	FLAC	32 kHz–192 kHz	162 kbps–8100 kbps
*.aiff	AIFF	32 kHz–192 kHz	1024 kbps–9216 kbps

- Якщо на USB-накопичувачі зберігається забагато папок (прибл. 200) і файлів (прибл. 2000), звукова панель Soundbar може відкривати та відтворювати файли з певною затримкою.
- Підтримувана файлова система USB: FAT16, FAT32, NTFS

08 ПІДКЛЮЧЕННЯ МОБІЛЬНОГО ПРИСТРОЮ

Підключення за допомогою Bluetooth

Коли мобільний пристрій підключено за допомогою Bluetooth, ви зможете насолоджуватися стереозвуком без плутанини з кабелями.

- Якщо звукова панель Soundbar вимкнена під час підключення пристрою Bluetooth, з яким створено пару, вона автоматично ввімкнеться.
- Одночасно можна підключити лише один телевізор або два пристрої Bluetooth.

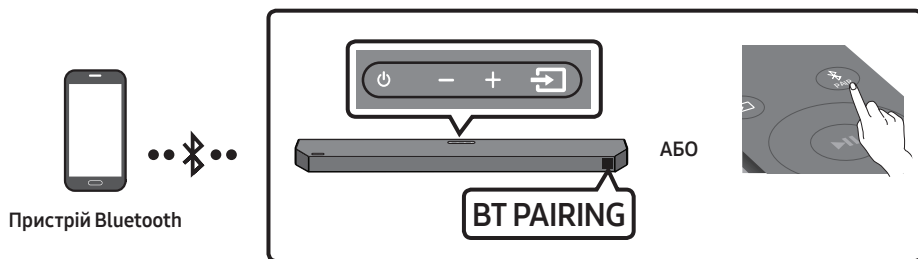



Попереднє підключення

- У разі підключення нового пристрою Bluetooth упевніться, що цей пристрій перебуває на відстані щонайбільше 1 м.
1. Натисніть кнопку **PAIR** на пульті дистанційного керування, щоб увійти до режиму «**BT PAIRING**».
(АБО) а. Натисніть кнопку **Source** (Джерело) на верхній стороні та виберіть «**BT**».
Через кілька секунд напис «**BT**» автоматично зміниться на «**BT PAIRING**» або на «**BT READY**» за наявності запису про підключення.
б. Коли з'явиться напис «**BT READY**», натисніть і утримуйте кнопку **Source** (Джерело) на верхній стороні звукової панелі Soundbar щонайменше 5 секунд, щоб відобразився напис «**BT PAIRING**».
 2. Виберіть пункт «**[AV]Samsung Soundbar Q6C-Series**» у списку.
 - Коли звукову панель Soundbar підключено до мобільного пристрою, на передньому дисплеї відобразиться **[Назва мобільного пристрою]** → «**BT**».
 3. Відтворіть музичні файли з пристрою, підключеного через Bluetooth, через звукову панель Soundbar.
 - Після першого підключення звукової панелі Soundbar до свого мобільний пристрій використовуйте режим «**BT READY**».

Якщо пристрою не вдається підключитися

- Якщо наявна звукова панель Soundbar (наприклад, «**[AV]Samsung Soundbar Q6C-Series**») відображається в списку динаміків мобільного пристрою, видаліть її.
- Після цього виконайте кроки 1 і 2 ще раз.

У чому полягає різниця між режимами BT READY та BT PAIRING?

- **BT READY** : у цьому режимі можна повторно підключити ТВ або мобільний пристрій, який вже підключали раніше.
- **BT PAIRING** : У цьому режимі до звукової панелі Soundbar можна підключати новий пристрій. (Натисніть кнопку  **PAIR** на пульті дистанційного керування або натисніть і утримуйте кнопку  (**Джерело**) на верхній стороні звукової панелі Soundbar щонайменше 5 секунд, коли звукова панель Soundbar перебуває в режимі «**BT**».)

Примітки щодо з'єднання Bluetooth

- Знайдіть у радіусі 1 м новий пристрій, який потрібно підключити за допомогою Bluetooth.
- Якщо під час підключення пристрою Bluetooth система попросить ввести PIN-код, наберіть <0000>.
- Якщо відстань між звуковою панеллю Soundbar та пристроєм Bluetooth у режимі підключення Bluetooth перевищить 10 м, зв'язок Bluetooth перерветься.
- Після 18 хвилин перебування в стані готовності звукова панель Soundbar автоматично вимикається.
- За наступних умов звукова панель Soundbar може не здійснювати пошук пристроїв Bluetooth та може не встановлювати підключення належним чином:
 - якщо навколо звукової панелі Soundbar наявне сильне електричне поле;
 - якщо кілька пристроїв Bluetooth одночасно намагаються створити пару зі звуковою панеллю Soundbar;
 - якщо пристрій Bluetooth вимкнено, або його немає на місці, чи він несправний.
- Електронні пристрої можуть спричинити радіозавади. Тримайте пристрої, які генерують електромагнітні хвилі (мікрохвильові печі, пристрої бездротової локальної мережі тощо), подалі від головного пристрою звукової панелі Soundbar.
- Акустична система Soundbar підтримує дані SBC (44,1 kHz, 48 kHz).
- Підключення до пристрою Bluetooth лише з підтримкою профілю A2DP (AV).
- Акустичну систему Soundbar не можна підключити до пристрою Bluetooth, який підтримує лише функцію гарнітури (Hands Free).
- Якщо вибрати пункт «**[AV]Samsung Soundbar Q6C-Series**» у списку знайдених пристроїв, звукова панель автоматично переходить у режим «**BT**». Це відбувається, якщо раніше з'єднання між відповідними пристроями вже встановлювалося.
 - Доступно, тільки якщо Soundbar є в списку підключень на пристрої Bluetooth.
(Тобто цей пристрій Bluetooth уже під'єднувався до Soundbar принаймні один раз.)
- Soundbar з'являтиметься в списку підключень на пристрої Bluetooth, лише коли на Soundbar відобразатиметься повідомлення «**BT READY**».
- Для підключення звукової панелі Soundbar до пристрою Bluetooth потрібно розмістити їх якомога ближче одне до одного.
- Що далі один від одного розташовано звукову панель Soundbar і пристрій Bluetooth, то нижчою буде якість звуку. Bluetooth-з'єднання може зникати, якщо пристрої перебувають за межами радіуса дії.

- Bluetooth-з'єднання може не працювати належним чином у зонах поганого прийому.
- Пристрій Bluetooth може видавати шум або працювати несправно за таких умов:
 - у разі контакту якої-небудь частини тіла з приймачем сигналу пристрою Bluetooth або звукової панелі Soundbar
 - у кутах або за наявності поблизу перешкод, як-от стіни чи перегородки, які можуть спричиняти зміни в електромагнітному середовищі
 - під дією радіоперешкод від інших пристроїв, що працюють у тому самому діапазоні частот, як-от медичне обладнання, мікрохвильові печі та пристрої бездротової мережі
 - перешкоди, наприклад двері та стіни, можуть впливати на якість звуку, навіть якщо пристрої перебувають у межах радіуса дії.
- Зверніть увагу, що неможливо створити пару між звуковою панеллю Soundbar та іншим пристроєм Bluetooth під час використання функції Bluetooth.
- Цей бездротовий пристрій може спричиняти електромагнітні перешкоди під час роботи.

Bluetooth Power увімкнено (SOUND MODE)

Якщо пристрій, з яким раніше було утворено пару через Bluetooth, спробує створити пару зі звуковою панеллю Soundbar при ввімкненій функції Bluetooth Power увімкнено та вимкненій звуковій панелі Soundbar, остання ввімкнеться автоматично.

1. Натисніть та утримуйте на пульті ДУ кнопку **SOUND MODE** протягом більш ніж 5 секунд (звукова панель Soundbar має бути увімкненою).
2. На дисплеї звукової панелі Soundbar з'явиться напис «**ON-BLUETOOTH POWER**».

Відключення пристрою Bluetooth від звукової панелі Soundbar

Можна відключити пристрій Bluetooth від акустичної системи Soundbar. Інструкції див. у посібнику користувача пристрою Bluetooth.

- Акустичну систему Soundbar буде відключено.
- Коли звукова панель Soundbar відключиться від пристрою Bluetooth, на передньому дисплеї звукової панелі Soundbar відобразиться повідомлення «**BT DISCONNECTED**».

Відключення звукової панелі Soundbar від пристрою Bluetooth

Натисніть кнопку  (**Джерело**) на верхній стороні чи на пульті дистанційного керування, а потім перейдіть у будь-який режим, окрім «**BT**».

- Відключення здійснюється не одразу, оскільки пристрій Bluetooth має отримати відповідь від звукової панелі Soundbar. (Час такої затримки може різнитися залежно від конкретного пристрою Bluetooth)
- Коли звукова панель Soundbar відключиться від пристрою Bluetooth, на передньому дисплеї звукової панелі Soundbar відобразиться повідомлення «**BT DISCONNECTED**».

Під'єднання кількох пристроїв Bluetooth

Звукову панель Soundbar можна одночасно підключити до 2 пристроїв Bluetooth.

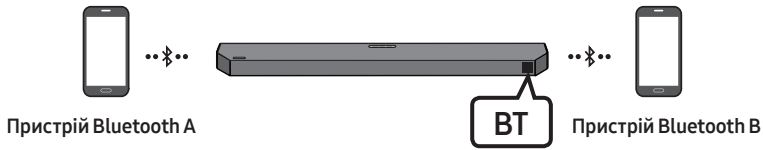

1. Підключіть звукову панель Soundbar щонайбільше до двох пристроїв Bluetooth. (див. стор. 28)
2. Запустіть відтворення музики з одного з під'єднаних пристроїв Bluetooth, коли підключено два пристрої.
3. Якщо музика відтворюється з пристрою Bluetooth «В» під час відтворення з пристрою «А», відтворення музики починається на пристрої «В» і автоматично зупиняється/призупиняється на пристрої «А».
4. У версіях, які передують AVRCP V1.4, час перемикання між пристроями для відтворення музики може бути довшим.

ПРИМІТКИ

- Пристрій може перемикатися за сповіщенням або сигналом тривоги на певних пристроях.
- Деякі пристрої не підтримують кілька підключень Bluetooth.
- Режим **«BT PAIRING»** зупиняється, якщо протягом 3 хвилин не створюється пара з жодним пристроєм.
- У деяких програмах перемикання пристроїв може зайняти приблизно 7 секунд.
- Якщо ви намагатиметеся підключити третій пристрій Bluetooth, пристрій А або В буде відключено. (Відключиться пристрій, який у даний момент не використовується.)
- Одночасно можна підключити один телевізор Samsung або 2 пристрої Bluetooth.
- Звукова панель Soundbar відключиться від пристроїв Bluetooth після того, як отримає запит на підключення від телевізора Samsung.

Використання функції Tap Sound

Торкніться звуковій панелі Soundbar своїм мобільним пристроєм, щоб відтворити аудіо з нього через звукову панель Soundbar.

- Деякі мобільні пристрої можуть не підтримувати цю функцію.
- Ця функція доступна лише для мобільних пристроїв Samsung із версією операційної системи Android 8.1 або новішою.

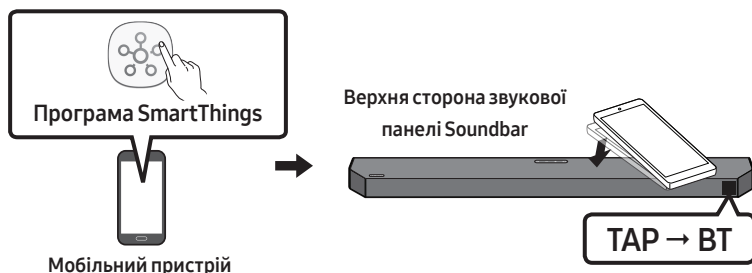

1. Увімкніть на мобільному пристрої функцію **Tap Sound**.
 - Детальні відомості щодо увімкнення цієї функції наведено нижче в пункті «**Увімкнення функції Tap Sound**».
2. Торкніться звуковій панелі Soundbar мобільним пристроєм. З'явиться вікно повідомлення, у якому слід вибрати **Start now**. Мобільний пристрій підключиться до звукової панелі Soundbar за допомогою Bluetooth-з'єднання.
3. Відтворіть аудіо з мобільного пристрою через звукову панель Soundbar.
 - Ця функція підключає мобільний пристрій до звукової панелі Soundbar за допомогою Bluetooth-з'єднання завдяки виявленню вібрації, які з'являються після того, як пристрій торкнеться звукової панелі Soundbar.
 - Ця функція підключає мобільний пристрій до звукової панелі Soundbar за допомогою Bluetooth-з'єднання завдяки виявленню вібрації, які з'являються після того, як пристрій торкнеться звукової панелі Soundbar.
 - Рекомендується, щоб мобільний пристрій був у чохлах. Обережно торкніться широкій ділянці зверху звукової панелі Soundbar, не докладаючи надмірних зусиль.
 - Щоб використовувати цю функцію, оновіть програму **SmartThings** до останньої версії. Деякі версії програми можуть не підтримувати цю функцію.

Увімкнення функції Tap Sound

Щоб увімкнути функцію **Tap View, Tap Sound**, використовуйте програму **SmartThings**.

1. Запустіть на мобільному пристрої програму **SmartThings**.
2. На екрані програми **SmartThings**, що відобразиться на мобільному пристрої, виберіть (**☰** → **⚙️**).
3. Увімкніть функцію **Tap View, Tap Sound**, щоб вона запускалася тоді, коли мобільний пристрій розташований поблизу звукової панелі Soundbar.

ПРИМІТКИ

- Якщо мобільний пристрій у режимі економії енергії, функція **Tap Sound** не працюватиме.
- Функція **Tap Sound** може не працювати, якщо поблизу звукової панелі Soundbar є пристрої, що спричиняють радіозавади (наприклад, електричні пристрої). Переконайтеся, що пристрої, які можуть спричинити радіозавади, розташовано достатньо далеко від звукової панелі Soundbar.

09 УСТАНОВЛЕННЯ КОМПЛЕКТУ НАСТІННОГО КРІПЛЕННЯ

Запобіжні заходи при встановленні

- Установлюйте комплект виключно на вертикальній стіні.
- Не встановлюйте комплект у місцях із високою температурою чи вологістю.
- Переконайтеся, що стіна є достатньо міцною та витримає вагу виробу. В іншому разі зміцніть стіну або ж виберіть інше місце для встановлення.
- Придбайте та використовуйте фіксуючі гвинти або анкери, що підходять саме до вашого типу стіни (гіпсової плити, залізної плити, дерева тощо). За можливості зафіксуйте опорні гвинти у штифтах каркаса стіни.
- Придбайте гвинти для настінного кріплення відповідно до типу та товщини стіни, на якій плануєте встановлювати звукову панель Soundbar.
 - Діаметр: M5
 - Довжина: рекомендовано 35 mm або довше.
- Перш ніж встановлювати звукову панель Soundbar на стіні, під'єднайте кабелі від цього пристрою до зовнішніх пристроїв.
- Перш ніж встановлювати пристрій, переконайтеся, що його вимкнено та від'єднано від джерела живлення. Якщо цього не робити, це може призвести до ураження електричним струмом.

Компоненти настінного кріплення



Рейка для настінного кріплення



Гвинт



Гвинти



Кронштейн настінного кріплення

1. Розмістіть **Рейка для настінного кріплення** на поверхні стіни.
 - **Рейка для настінного кріплення** має кріпитися паралельно підлозі.
 - Якщо телевізор кріпиться на стіні, встановіть звукову панель Soundbar на відстані щонайменше 5 cm під телевізором.



↑↓ 5 cm чи більше

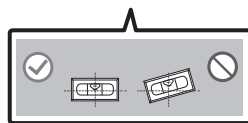
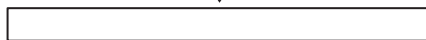

- Вирівняйте центральну вісь телевізора (якщо звукова панель Soundbar встановлюється під телевізором) з віссю **Серединна лінія рейки для настінного кріплення**. Після цього зафіксуйте **Рейка для настінного кріплення** на стіні за допомогою стрічки.

- Якщо звукова панель має розміщуватися не під телевізором, розташуйте вісь **Серединна лінія** в центрі ділянки встановлення пристроїв.

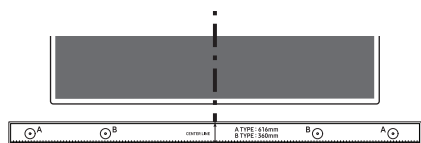

Серединна лінія

- Просуньте наконечник пера або загострений олівець через центр зображень **A-TYPE** з кожного кінця рейки, щоб промаркувати отвори для опорних гвинтів. Після цього зніміть **Рейка для настінного кріплення**.

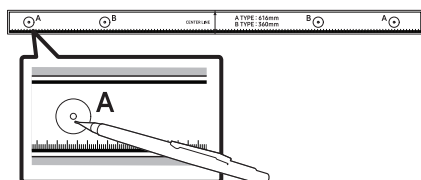

- За допомогою свердла відповідного розміру просвердліть отвір у стіні на місці кожної позначки.

- Якщо позначки не збігаються з положеннями штифтів, слід переконаватися, що в отвори встановлено відповідні анкери, перш ніж вставляти в них опорні гвинти. Якщо ви збираєтеся використати анкери, слід переконаватися, що вони ввійдуть в отвори, які ви просвердлили.

- Вставте гвинт (не входить до комплекту постачання) до кожного гвинта **Гвинт** та надійно затягніть всі гвинти в отворах опорних гвинтів.

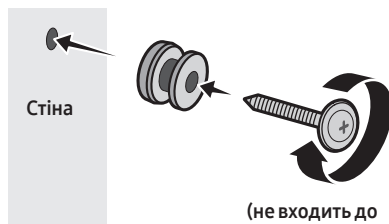

(не входить до комплекту постачання)

- Установіть 2 **Кронштейн настінного кріплення** у відповідній орієнтації з нижнього боку звукової панелі Soundbar за допомогою 2 **Гвинти**.

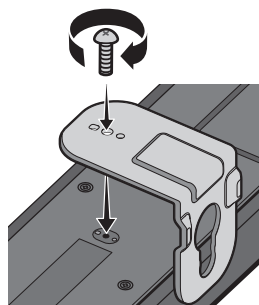

- Під час збирання слідкуйте за тим, щоб підвісні частини кронштейнів **Кронштейн настінного кріплення** розташовувалися під звуковою панеллю Soundbar.

Задня сторона звукової панелі Soundbar

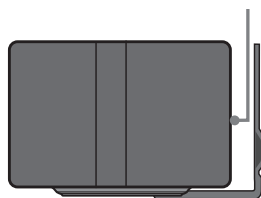

Правий торець звукової панелі Soundbar

7. Установіть звукову панель Soundbar з прикріпленими кронштейнами **Кронштейн настінного кріплен**, повісивши кронштейни **Кронштейн настінного кріплен** на гвинти **Гвинт** у стіні.

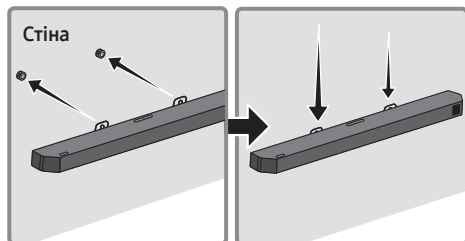

8. Пересуньте звукову панель Soundbar, як показано нижче, так щоб **Кронштейн настінного кріплення** надійно опиралися на **Гвинт**.

- Уставте **Гвинт** до широкої (нижньої) частини кронштейнів **Кронштейн настінного кріплення**, а потім пересуньте **Кронштейн настінного кріплення** вниз таким чином, щоб **Кронштейн настінного кріплення** надійно опиралися на гвинти **Гвинт**.

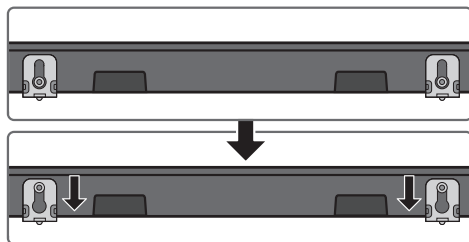

10 УСТАНОВЛЕННЯ ПАНЕЛІ SOUNDBAR НАВПРОТИ ТЕЛЕВІЗОРА

Розмістіть звукову панель Soundbar на підставці для телевізора.

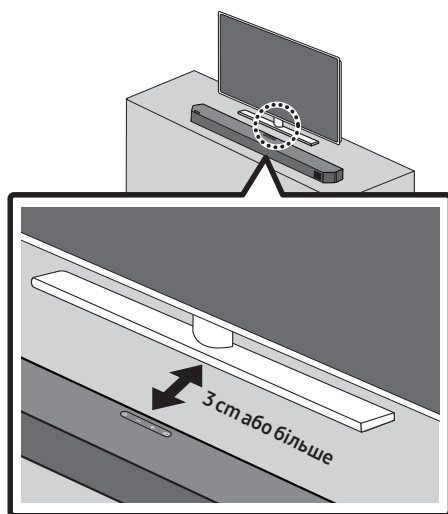

Вирівняйте центр звукової панелі Soundbar із центром телевізора й обережно розташуйте звукову панель Soundbar на підставці для телевізора (як показано на малюнку).

Для оптимальної якості звуку розташуйте звукову панель Soundbar на відстані щонайменше 3 см від передньої сторони телевізора.

ПРИМІТКИ

- Упевніться в тому, що звукову панель Soundbar розташовано на гладкій і твердій поверхні.
- Якщо відстань від телевізора недостатня, можуть виникнути проблеми зі звучанням.

11 ОНОВЛЕННЯ ПРОГРАМНОГО ЗАБЕЗПЕЧЕННЯ

У майбутньому компанія Samsung може запропонувати оновлення системного мікропрограмного забезпечення звукової панелі Soundbar.

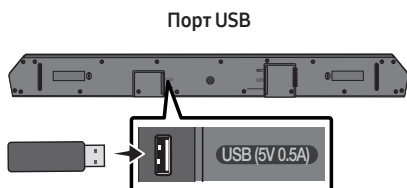

Якщо оновлення доступне, ви можете оновити мікропрограму шляхом підключення USB-накопичувача, який містить відповідне оновлення, до USB-порту на звуковій панелі Soundbar.

USB-оновлення

Після завершення оновлення всі ваші налаштовані параметри користувача зберігаються.

1. Підключіть USB-накопичувач до порту USB на комп'ютері.
Важливо. Переконайтеся, що на USB-накопичувачі немає музичних файлів. Це може перешкодити оновленню мікропрограми.
2. Відвідайте вебсайт (www.samsung.com) → знайдіть потрібну модель у меню служби підтримки користувачів.
 - Докладніші відомості про оновлення див. в «Посібнику з оновлення».
3. Завантажте файл оновлення (для USB-накопичувача).
4. Розпакуйте завантажений файл з оновленням і скопіюйте файл *.bin до кореневого каталогу USB-накопичувача.

5. Вимкніть звукову панель Soundbar і підключіть USB-накопичувач, на якому міститься оновлення мікропрограми, до USB-порту на звуковій панелі Soundbar.
6. Увімкніть звукову панель Soundbar і натисніть кнопку  (Джерело), щоб вибрати USB-джерело. Відобразиться параметр «UPGR». Цей процес може тривати до 3 хвилин.

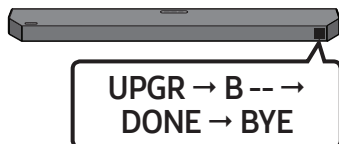

- Процес оновлення мікропрограми відображається послідовно **UPGR -> B -- -> DONE -> BYE**, залежно від оновлюваної мікропрограми може відображатися B або H.

ПРИМІТКИ

- Звукова панель Soundbar автоматично перезавантажується після завершення оновлення.
- Цей вибір підтримує функцію DUAL BOOT. Якщо не вдалось оновити мікропрограму, спробуйте оновити її ще раз.
- Під час оновлення не вимикайте пристрій і не виймайте USB-накопичувач.
- Якщо оновлення не виконується, повторно підключіть шнур живлення звукової панелі Soundbar.
- Коли встановлено останню версію, оновлення не відбувається.
- Певні типи USB-накопичувачів можуть не підтримувати оновлення.
- Якщо з'єднання із сабвуфером не відновлюється автоматично після оновлення, див. стор. 16.
- Якщо не вдалось оновити програмне забезпечення, перевірте справність USB-накопичувача.
- Користувачі Mac OS мають використовувати MS-DOS (FAT) як формат USB.

Скинути

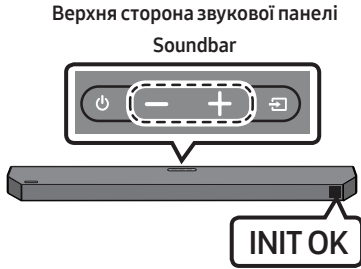

Увімкніть звукову панель Soundbar, одночасно натисніть і утримуйте щонайменше 5 секунд кнопку **— + (Гучність)** на корпусі пристрою. На дисплеї з'явиться напис «**INIT OK**», і параметри звукової панелі Soundbar буде скинуто.

ЗАСТЕРЕЖЕННЯ

- Усі параметри звукової панелі Soundbar скидаються.
Виконуйте цю дію лише тоді, коли потрібне скидання.

12 ПОШУК ТА УСУНЕННЯ НЕСПРАВНОСТЕЙ

Перш ніж звернутися до служби обслуговування, ознайомтеся з наведеним нижче відомостями.

Звукова панель Soundbar не вмикається.

- Упевніться, що шнур живлення звукової панелі Soundbar належним чином підключено до розетки.

Звукова панель Soundbar працює хаотично.

- Відключіть і підключіть ще раз шнур живлення.
- Від'єднайте шнур живлення і підключіть його знову до зовнішнього пристрою, а потім повторіть спробу.
- Якщо сигналу немає, звукова панель Soundbar вимкнеться автоматично через певний проміжок часу. Увімкніть живлення. (Див. стор. 7.)

Якщо пульт ДК не працює.

- Спрямуйте пульт ДК безпосередньо на звукову панель Soundbar.
- Замініть батарейки на нові.

Звукова панель Soundbar не видає жодного звуку.

- Надто низька гучність звукової панелі Soundbar або вимкнено звук. Відрегулюйте гучність.
- У разі підключення зовнішнього пристрою (телеприставки, пристрою Bluetooth, мобільного пристрою тощо) відрегулюйте його гучність.
- Для відтворення звуку з телевізора виберіть звукову панель Soundbar. (Телевізор Samsung: Осн. (🏠) → Меню → Параметри (⚙️) → Усі параметри (⚙️) → Звук → Виведення звуку → Виберіть звукову панель Soundbar.)
- Кабельне з'єднання із звуковою панеллю Soundbar може бути ненадійним. Витягніть кабель і підключіть ще раз.
- Повністю витягніть шнур живлення, підключіть повторно й увімкніть живлення.
- Виконайте ініціалізацію пристрою та повторіть спробу. (Див. стор. 37.)

Сабвуфер не видає жодного звуку.

- Упевніться, що світлодіодний індикатор на задній панелі сабвуфера світиться синім. Підключіть звукову панель Soundbar і сабвуфер ще раз, якщо індикатор блимає синім або світиться червоним. (Див. стор. 16.)
- Проблема може виникати в разі наявності перешкоди між звуковою панеллю Soundbar і сабвуфером. Перемістіть пристрої подалі від перешкод.
- Інші пристрої поблизу надсилають радіочастотні сигнали, що порушує зв'язок. Тримайте динамік подалі від таких пристроїв.
- Витягніть і повторно підключіть шнур живлення.

Якщо сабвуфер має спотворення звуку, затримки або шум.

- Якщо між пристроєм Soundbar і динаміком сабвуфера є будь-які предмети, вони можуть спричинити проблему. Розташуйте пристрої в місці, де таких предметів немає.
- Якщо сабвуфер розташовано надто далеко від пристрою Soundbar, можуть спостерігатися спотворення звуку або затримки. Розташуйте сабвуфер ближче до пристрою Soundbar.
- Якщо пристрій Soundbar розташовано поблизу інструмента чи електричного пристрою, який може спричинити радіоперешкоди, можуть спостерігатися спотворення звуку або затримки. Розташуйте пристрій Soundbar подалі від приладів, які можуть спричинити радіоперешкоди (наприклад, бездротового маршрутизатора).
- Змініть спосіб підключення до телевізійної мережі з бездротового на дротовий.

Надто низький рівень гучності сабвуфера.

- Початковий рівень гучності аудіовмісту, що відтворюється, може бути низьким. Спробуйте відрегулювати рівень сабвуфера. (Див. стор. 12.)
- Перемістіть сабвуфер ближче до себе.

Якщо телевізор не підключено через HDMI TO TV (eARC/ARC).

- Упевніться, що кабель HDMI належним чином підключено до роз'єму eARC. (Див. стор. 19.)
- Підключення може бути неможливим через те, що підключено зовнішній пристрій (телеприставка, ігрова консоль тощо). Підключіть звукову панель Soundbar напругу.
- Можливо, на телевізорі не активовано HDMI-CEC. Увімкніть CEC у меню телевізора. (Телевізор Samsung: Осн. (🏠) → Меню → Параметри (⚙️) → Усі параметри (⚙️) → Підключення → Диспетчер зовнішніх пристроїв → Anynet+ (HDMI-CEC) СВІТИТЬСЯ)
- Щоб підключитися до eARC, для функції eARC в меню телевізора має бути встановлено значення «Увімк.».
(Телевізор Samsung : Осн. (🏠) → Меню → Параметри (⚙️) → Усі параметри (⚙️) → Звук → Експертні параметри → Режим HDMI-eARC (Авто))

Відсутній звук у разі підключення до телевізора в режимі HDMI TO TV (eARC/ARC).

- На вашому пристрої неможливо відтворити вхідний сигнал. Змініть вихідний аудіосигнал телевізора на PCM або AUTO. (Телевізор Samsung: Осн. (🏠) → Меню → Параметри (⚙️) → Усі параметри (⚙️) → Звук → Експертні параметри → Аудіоформат для цифрового виходу)

Звукова панель Soundbar не підключається через Bluetooth.

- Щоб підключити новий пристрій, увімкніть режим **BT PAIRING**. (Натисніть кнопку **PAIR** на пульті дистанційного керування або натисніть та щонайменше 5 секунд утримуйте кнопку  (Джерело) на корпусі пристрою.)
- Якщо звукову панель Soundbar підключено до іншого пристрою, спочатку від'єднайте цей пристрій, а потім підключіть потрібний.
- Щоб підключити пристрій, видаліть список динаміків Bluetooth на пристрої та підключіть його ще раз. (Телевізор Samsung: Осн. (🏠) → Меню → Параметри (⚙️) → Усі параметри (⚙️) → Звук → Виведення звуку → Список динаміків Bluetooth)
- Автоматичне з'єднання з телевізором може бути вимкнено. Доки звукова панель Soundbar перебуває в режимі **BT READY**, натисніть і утримуйте кнопку **Вліво** на дистанційному пульті керування звуковою панеллю Soundbar протягом 5 секунд та виберіть параметр **ON-TV CONNECT**. Якщо відображається **OFF-TV CONNECT**, знову натисніть і утримуйте кнопку **Вліво** протягом 5 секунд, щоб змінити вибір.
- Витягніть і повторно підключіть шнур живлення, а потім повторіть спробу.
- Виконайте ініціалізацію пристрою та повторіть спробу. (Див. стор. 37.)

При підключенні через Bluetooth пропадає звук.

- Деякі пристрої можуть спричиняти радіоперешкоди, якщо їх розташовано занадто близько до звукової панелі Soundbar, наприклад, мікрохвильові печі, бездротові маршрутизатори тощо.
- Якщо перемістити пристрій, підключений через Bluetooth, задалеко від звукової панелі Soundbar, звук може пропасти. Перемістіть пристрій ближче до звукової панелі Soundbar.
- Звук може пропасти, якщо будь-яка частина вашого тіла торкається приймача Bluetooth або якщо пристрій встановлено на металевих меблях. Перевірте умови встановлення та використання.

Підключення кількох пристроїв Bluetooth не працює.

- Підключення кількох пристроїв Bluetooth може не працювати, якщо до звукової панелі підключено телевізор. Відключіть звукову панель Soundbar від телевізора й повторіть спробу.
- Перевірте, чи ввімкнено параметр підключення кількох пристроїв Bluetooth. (Див. розділ «**Звукова панель Soundbar не підключається через Bluetooth.**».)
- Від'єднайте пристрій, що зараз відтворюється, з'єднайте в пару з пристроєм, який потрібно підключити, і повторно підключіть попередній пристрій.
- Якщо звук не чути навіть після правильного підключення, див. розділ «**При підключенні через Bluetooth пропадає звук.**».

Звукова панель Soundbar не вмикається автоматично разом із телевізором.

- Якщо вимкнути звукову панель Soundbar під час перегляду телевізора, синхронізацію живлення з телевізором буде скасовано. Спочатку вимкніть телевізор.

13 ЛІЦЕНЗІЯ



Dolby, Dolby Atmos, and the double-D symbol are registered trademarks of Dolby Laboratories Licensing Corporation. Manufactured under license from Dolby Laboratories. Confidential unpublished works. Copyright © 2012-2021 Dolby Laboratories. All rights reserved.



For DTS patents, see <http://patents.dts.com>. Manufactured under license from DTS, Inc. or DTS Licensing Limited. DTS, DTS:X, and the DTS:X logo are registered trademarks or trademarks of DTS, Inc. in the United States and other countries. © 2021 DTS, Inc. ALL RIGHTS RESERVED.



The terms HDMI, HDMI High-Definition Multimedia Interface, HDMI Trade dress and the HDMI Logos are trademarks or registered trademarks of HDMI Licensing Administrator, Inc.



The Bluetooth® word mark and logos are registered trademarks owned by Bluetooth SIG, Inc. and any use of such marks by Samsung Electronics Co., Ltd. is under license. Other trademarks and trade names are those of their respective owners.



[ENERGY STAR]

ENERGY STAR qualified model only

- Your Samsung product is ENERGY STAR qualified in its factory default setting. Change to certain features, settings and functionality in this product can change the power consumption, possibly beyond the limits required for ENERGY STAR qualification.
- Environmental Protection Agency and Department of Energy. ENERGY STAR is a joint program of the Government agencies, designed to promote energy efficient products and practices.

Refer to www.energystar.gov for more information of the ENERGY STAR Program.

ENERGY STAR qualified model only (Applicable to Thin Client models only)

As an ENERGY STAR® Partner, SAMSUNG has determined that this product meets the ENERGY STAR® guidelines for energy efficiency.

- The ENERGY STAR Program has been to reduced greenhouse gas emissions and save energy through voluntary labeling.
- Power management setting of this product have been enabled by default, and have various timing setting from 1 minutes to 5 hours.
- The product can wake with a button press on the chassis from sleep mode.

ENERGY STAR qualified model only (The other models)

- As an ENERGY STAR Partner, Samsung has determined that this product or product models meets the ENERGY STAR guideline for energy efficiency.
-

14 ПРИМІТКА ЩОДО ЛІЦЕНЗІЙ ДЛЯ ПЗ З ВІДКРИТИМ ВИХІДНИМ КОДОМ

Щоб отримати довідку або поставити запитання щодо відкритих джерел, зверніться до Samsung Open Source (<http://opensource.samsung.com>)

15 ВАЖЛИВА ПРИМІТКА ЩОДО ОБСЛУГОВУВАННЯ

- Малюнки й ілюстрації в посібнику користувача виконують функцію довідкового матеріалу. Фактичний вигляд продукту може відрізнятися від зображеного тут.
- З вас може бути стягнуто комісійний збір, якщо:
 - (a) Спеціаліст із технічної підтримки приймає виклик і виявляє, що в роботі продукту немає несправностей (наприклад, якщо ви не ознайомилися з цим посібником користувача й не знали, як використовувати ту чи іншу функцію).
 - (b) Ви приносите продукт до сервісного центру, і виявляється, що в роботі продукту немає несправностей (наприклад, якщо ви не ознайомилися з цим посібником користувача й не знали, як використовувати ту чи іншу функцію).
- Вам буде повідомлено про суму оплати за таке обслуговування перед виконанням будь-яких ремонтних робіт або здійсненням візиту за викликом.

16 ТЕХНІЧНІ ХАРАКТЕРИСТИКИ ТА ВКАЗІВКИ

Технічні характеристики

Акустична система

Ім'я моделі	HW-Q600C
Джерело живлення	Постійний струм 24V
Споживання електроенергії	34W
USB	5V/0,5A
Вага	3,8 kg
Розміри (Ш x В x Д)	1030,0 x 57,0 x 105,0 mm
Робочий Діапазон Температур	+5°C до +35°C
Робочий Діапазон Вологості	10 % до 75 %
ПІДСИЛЮВАЧ Споживання електроенергії	200W (30W x 6 + 10W x 2)
Формати відтворення, що підтримуються	Dolby 5.1ch / Dolby Digital Plus / Dolby TRUE HD / Dolby ATMOS / DTS:X MA / DTS:X / DTS-HD MA / DTS-HD HRA / DTS Express / DTS 96/24 / DTS-ES / DTS Digital Surround / LPCM 8ch

Ім'я сабвуфера	PS-WC67B
Джерело живлення	Змінний струм 110-240V ~ 50/60Hz
Споживання електроенергії	28W
Вага	5,5 kg
Розміри (Ш x В x Д)	184,0 x 343,0 x 295,0 mm
ПІДСИЛЮВАЧ Споживання електроенергії	160W

Bluetooth Спосіб деактивації порту	Натисніть і втримуйте кнопку SOUND MODE понад 5 секунд, щоб вимкнути функцію Bluetooth Power.
---------------------------------------	--

ПРИМІТКИ

- Компанія Samsung Electronics Co., Ltd зберігає право змінювати специфікації без попередження.
- Значення маси та розмірів приблизні.
- Зверніться до етикетки щоб визначити країну виробництва.

ВИХІДНА ПОТУЖНІСТЬ БЕЗПРОВІДНОГО ПРИСТРОЮ

Максимальна потужність RF передавача

100 mW на частоті 2,4–2,4835 GHz

25 mW на частоті 5,725–5,825 GHz

Виробник: Samsung Electronics Co., Ltd. ("Самсунг Електронікс Ко., Лтд.") Республіка Корея, 129, Самсунг-Ро, Енгтонг-Гу, Суwon, Кьонги-до, 16677, Республіка Корея Імпортер: ТОВ «Самсунг Електронікс Україна Компані», 01032, м. Київ, вул. Льва Толстого, 57

Моделі з радіопередавачем або радіомовним приймачем

- Самсунг Електронікс Ко., Лтд. заявляє, що це обладнання відповідає вимогам «Технічного регламенту радіообладнання», затвердженого постановою Кабінету Міністрів України від 24.05.2017р. № 355
- Повний текст декларації відповідності доступний за такою адресою: <http://www.samsung.com> перейдіть на сторінку Підтримка > Пошук за кодом моделі.

Для моделей з радіопередавачами застосовується така інформація

- Це обладнання може використовуватись на території України.



[Правила утилізації акумуляторів виробу]

(Стосується країн, в яких запроваджено системи розподіленої утилізації)

Позначка на акумуляторі, посібнику користувача або упаковці означає, що акумулятор цього виробу не можна викидати разом з іншим побутовим сміттям після завершення терміну експлуатації. Хімічні символи Hg, Cd або Pb означають, що кількість наявної в акумуляторі ртуті, кадмію або свинця перевищує контрольний рівень, зазначений у Директиві ЄС 2006/66.

За неправильної утилізації акумуляторів ці речовини можуть завдати шкоди здоров'ю людей або довкіллю.

Для захисту природних ресурсів і повторного використання матеріалів утилізуйте акумулятори окремо від інших типів відходів і віддавайте їх на переробку представникам місцевої системи повернення акумуляторів.



Правильна утилізація виробу

(Відходи електричного та електронного обладнання)

(Стосується країн, в яких запроваджено системи розподіленої утилізації)

Ця позначка на виробі, аксесуарах або в документації до них вказує, що виріб, а також відповідні електронні аксесуари (наприклад, зарядний пристрій, гарнітура, USB-кабель) не можна викидати разом із побутовим сміттям після завершення терміну експлуатації. Щоб запобігти можливій шкоді довкіллю або здоров'ю людини через неконтрольовану утилізацію, утилізуйте це обладнання окремо від інших видів відходів, віддаючи його на переробку та уможливіючи таким чином повторне використання матеріальних ресурсів.

Фізичні особи можуть звернутися до продавця, у якого було придбано виріб, або до місцевого урядового закладу, щоб отримати відомості про місця та способи нешкідливої для довкілля вторинної переробки виробу.

Корпоративним користувачам слід звернутися до свого постачальника та перевірити правила й умови договору про придбання. Цей виріб потрібно утилізувати окремо від інших промислових відходів.

SAMSUNG

© Samsung Electronics Co., Ltd., 2023 Усі права захищено.

Контакти SAMSUNG

Якщо у вас є пропозиції або питання щодо продукції Samsung, звертайтеся до єдиної служби підтримки компанії Samsung на сайті <https://www.samsung.com/ua/support/> або за телефоном 0 800 502 000

Країна	Центр обслуговування Samsung 📞	веб-сайту
UKRAINE	0-800-502-000	www.samsung.com/ua/support
MOLDOVA	+373-22-667-400	www.samsung.com/ua/support/moldova

Дата виготовлення

SAMSUNG

MANUALUL INTEGRAL

HW-Q600C

Imaginați-vă posibilitățile









Vă mulțumim că ați achiziționat acest produs Samsung.

Pentru a beneficia de gama completă de servicii, înregistrați produsul la adresa www.samsung.com/register

INFORMAȚII DE SIGURANȚĂ

AVERTISMENTE PRIVIND SIGURANȚA

PENTRU A REDUCE RISCUL DE ELECTROCUTARE, NU SCOATEȚI CAPACUL POSTERIOR (SAU DIN SPATE). ÎN INTERIOR NU EXISTĂ PIESE CARE POT FI REPARATE DE UTILIZATOR. PENTRU SERVICE, ADREȘAȚI-VĂ PERSONALULUI CALIFICAT. Consultați tabelul de mai jos pentru o explicație a simbolurilor care pot apărea pe produsul dvs. Samsung.

	ATENȚIE RISC DE ELECTROCUTARE NU DESCHIDEȚI	
	Acest simbol indică faptul că tensiunea din interior este ridicată. Orice fel de contact cu părțile interioare ale acestui produs este periculos.	
	Acest simbol indică faptul că produsul este însoțit de documentație importantă privind utilizarea și întreținerea.	
	Produs clasa II: Acest simbol indică că nu este necesară împământarea. Dacă acest simbol nu este prezent pe un produs cu un cablu de alimentare, produsul TREBUIE să aibă o bună conexiune la împământare (masă).	
	Tensiune c.a.: Acest simbol indică că tensiunea nominală marcată cu simbol este tensiunea c.a.	
	Tensiunea c.c.: Acest simbol indică că tensiunea nominală marcată cu simbol este tensiunea c.c.	
	Atenție! Consultați instrucțiunile de utilizare: Acest simbol instruește utilizatorul să consulte manualul de utilizare pentru mai multe informații legate de siguranță.	

AVERTISMENT

- Pentru a reduce riscul de incendiu și de electrocutare, feriți aparatul de ploaie și umezeală.

ATENȚIE

- PENTRU A PREVENI ELECTROCUTAREA, POTRIVIȚI LAMELA ȘTECHERULUI ÎN PRIZĂ ȘI INTRODUCEȚI COMPLET.
- Acest aparat trebuie conectat la o priză de curent alternativ cu conectare de protecție prin împământare.
- Pentru a deconecta aparatul de la priză, trebuie să scoateți ștecherul, drept urmare priză va fi imediat funcțională.
- Nu expuneți acest aparat la scurgeri sau stropiri. Nu plasați pe aparat obiecte pline cu lichid, cum ar fi vasele.
- Pentru a opri complet aparatul, trebuie să scoateți cablul de alimentare din priză de perete. Prin urmare, cablul de alimentare trebuie să poată fi accesat cu ușurință în orice moment.

PRECAUȚII

1. Asigurați-vă că sursa de alimentare cu c.a. din locuința dvs. respectă cerințele energetice menționate pe eticheta de identificare situată pe partea inferioară a produsului. Instalați unitatea în poziție orizontală sau pe un suport solid (mobilă), cu suficient spațiu în jur pentru ventilație 7-10 cm. Asigurați-vă că fantele de ventilație nu sunt acoperite. Nu așezați unitatea pe amplificatoare sau pe alte echipamente care se pot încinge. Această unitate este destinată pentru utilizare continuă. Pentru a opri complet unitatea, deconectați cablul de alimentare de la priză. Deconectați unitatea de la priză dacă nu o utilizați mai mult timp.
2. În timpul furtunilor cu descărcări electrice, scoateți ștecherul din priză. Creșterile de tensiune din cauza descărcărilor electrice pot duce la defectarea aparatului.
3. Nu expuneți aparatul la acțiunea directă a razelor soarelui sau a altor surse de căldură. Aparatul se poate supraîncălzi și defecta.
4. Protejați aparatul de umiditate (de ex. vase) și căldură excesivă (de ex. un șemineu) sau de echipamentele care creează câmpuri magnetice sau electronice puternice. Deconectați cablul de alimentare de la sursa de alimentare cu curent alternativ în cazul unei disfuncționalități. Aparatul nu este destinat utilizării industriale. Utilizați produsul doar în scopuri personale. Este posibil să se creeze condens, dacă aparatul sau discul au fost depozitate la temperaturi scăzute. Dacă transportați unitatea pe timpul iernii, așteptați aproximativ 2 ore înainte de utilizare, pentru ca unitatea să ajungă la temperatura camerei.
5. Bateriile utilizate pe acest produs conțin chimicale dăunătoare pentru mediul înconjurător. Nu aruncați bateriile împreună cu celelalte reziduuri menajere. Nu aruncați bateriile în foc. Nu scurtcircuitați, dezamblați sau supraîncălziți bateriile.
ATENȚIE : Există pericolul de explozie dacă bateria este înlocuită incorect. Înlocuiți bateria cu una de același tip sau de un tip echivalent.

CONȚINUT

01	Verificarea componentelor	6
02	Descrieri	7
	Panoul frontal/superior al sistemului Soundbar	7
	Panoul inferior al unității Soundbar	8
03	Folosirea telecomenzii	9
	Introducerea bateriilor înainte de utilizarea telecomenzii (2 baterii AAA)	9
	Cum să folosiți telecomanda	9
	Folosirea butoanelor ascunse (butoane cu mai multe funcții)	13
	Specificațiile de ieșire pentru diferite moduri de efecte de sunet	13
	Reglarea volumului sistemului Soundbar cu o telecomandă TV	14
04	Conectarea unității Soundbar	15
	Conectarea la sursa de alimentare electrică	15
	Conectarea kitului wireless spate Samsung la sistemul Soundbar	18
05	Conectarea la un televizor	19
	Metoda 1. Conectarea la HDMI	19
	Metoda 2. Realizarea unei conexiuni prin cablu optic	21
	Metoda 3. Conectarea prin Bluetooth	23
06	Conectarea la un dispozitiv extern	25
	Metoda 1. Realizarea unei conexiuni prin cablu HDMI (cu posibilitate de decodare și redare Dolby Atmos®/DTS:X)	25
	Metoda 2. Realizarea unei conexiuni prin cablu optic	26

07	Conectarea unei unități USB	27
08	Conectarea unui dispozitiv mobil	28
	Conectarea Prin Bluetooth	28
	Utilizarea funcției Tap Sound	32
09	Instalarea suportului de perete	33
	Precauții la instalare	33
	Componente pentru montarea pe perete	33
10	Instalarea sistemului soundbar în fața Televizorului	35
11	Actualizare software	36
	Actualizare USB	36
	Resetare	37
12	Depanare	38
13	Licență	40
14	Notificare de licență open source	41
15	Notă importantă despre service	41
16	Specificații și sugestii	42
	Specificații	42

01 VERIFICAREA COMPONENTELOR

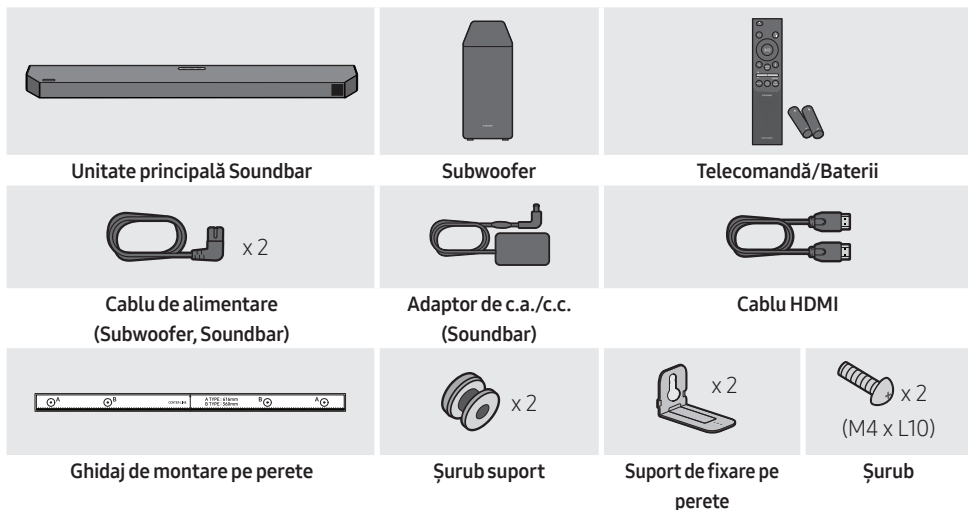



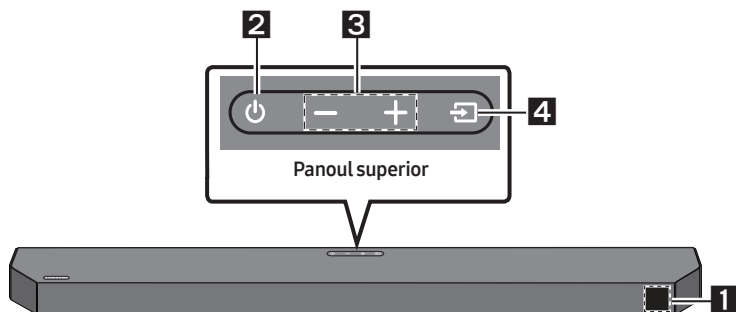

- Pentru informații suplimentare despre alimentarea cu energie electrică și consum, consultați eticheta atașată produsului. (Etichetă: Baza unității principale Soundbar)
- Pentru achiziționarea unor componente suplimentare sau a unor cabluri opționale, contactați Centrul de service Samsung sau Centrul Samsung pentru asistență clienți.
- Pentru mai multe informații despre montarea pe perete, consultați pagina 33.
- Designul și specificațiile pot fi modificate fără înștiințare prealabilă.
- Aspectul accesoriilor poate diferi puțin față de imaginile de mai sus.

02 DESCRIERI

Panoul frontal/superior al sistemului Soundbar



1	Afișaj Afișează starea produsului și modul curent.													
2	Buton  (Alimentare) Pornește și oprește sistemul. <ul style="list-style-type: none">• Funcția Auto Power Down Unitatea se oprește automat în următoarele situații.<ul style="list-style-type: none">– Modul D.IN / HDMI / BT / USB : Dacă nu există semnal audio timp de 18 minute.													
3	Buton  (Volum) Controlează nivelul volumului. <ul style="list-style-type: none">• Când este reglat, nivelul volumului apare pe afișajul frontal al sistemului Soundbar.													
4	Buton  (Sursă) Selectați modul de intrare a sursei. <table border="1"><thead><tr><th>Mod de intrare</th><th>Afișaj</th></tr></thead><tbody><tr><td>Optică</td><td>D.IN</td></tr><tr><td rowspan="2">eARC/ARC (HDMI OUT)</td><td>* D.IN → TV eARC (Autoconversie)</td></tr><tr><td>D.IN → TV ARC (Autoconversie)</td></tr><tr><td>HDMI</td><td>HDMI</td></tr><tr><td>Mod BLUETOOTH</td><td>BT</td></tr><tr><td>Mod USB</td><td>USB</td></tr></tbody></table> <ul style="list-style-type: none">• Pentru activarea modului "BT PAIRING", schimbați sursa modului "BT", iar apoi mențineți apăsat butonul  (Sursă) timp de mai mult de 5 secunde.	Mod de intrare	Afișaj	Optică	D.IN	eARC/ARC (HDMI OUT)	* D.IN → TV eARC (Autoconversie)	D.IN → TV ARC (Autoconversie)	HDMI	HDMI	Mod BLUETOOTH	BT	Mod USB	USB
Mod de intrare	Afișaj													
Optică	D.IN													
eARC/ARC (HDMI OUT)	* D.IN → TV eARC (Autoconversie)													
	D.IN → TV ARC (Autoconversie)													
HDMI	HDMI													
Mod BLUETOOTH	BT													
Mod USB	USB													

- Modul "******" este acceptat atunci când funcția eARC din setarea televizorului este Pornită.
- Butonul de alimentare va deveni activ la 4 - 6 secunde după ce conectați cablul de alimentare cu curent alternativ.

- Când porniți această unitate, va surveni o întârziere de 4 sau 5 secunde înainte de reproducerea sunetului.
- Dacă auziți sunete atât de la TV, cât și de la Soundbar, accesați meniul **Setări** pentru sunetul televizorului și setați difuzoarele televizorului la **Difuzor extern**.

Panoul inferior al unității Soundbar

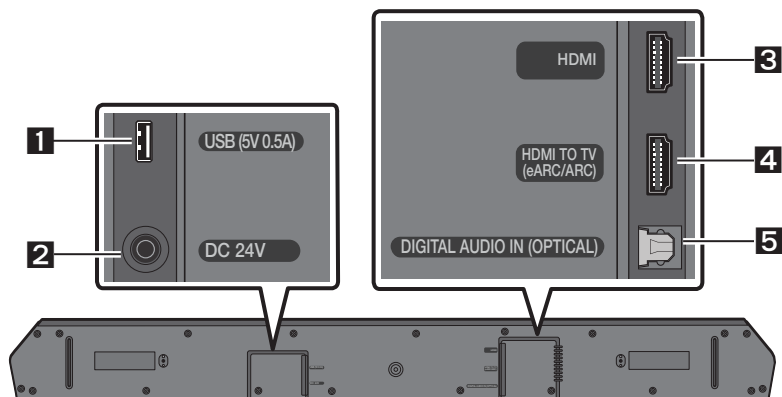

1	USB (5V 0.5A) Conectați o unitate USB pentru a reda fișierele muzicale de pe unitatea USB prin intermediul sistemului Soundbar. (Consultați pagina 27.)
2	DC 24V (Alimentare) Conectați la un adaptor c.c./c.a. (Consultați pagina 15.)
3	HDMI Intrați semnale audio și video simultan, printr-un cablu HDMI. Conectați la ieșirea HDMI a unui dispozitiv extern. (Consultați pagina 25.)
4	HDMI TO TV (eARC/ARC) Conectați la mufa HDMI IN (eARC) de pe un televizor. (Consultați pagina 19.)
5	DIGITAL AUDIO IN (OPTICAL) Conectați la ieșirea digitală (optică) a unui dispozitiv extern. (Consultați pagina 26.)

- Când deconectați cablul de alimentare al transformatorului de c.a./c.c. de la priză, trageți de ștecăr. Nu trageți de cablu.
- Nu conectați această unitate sau alte componente la o priză de c.a. până când toate conexiunile dintre componente nu sunt finalizate.

03 FOLOSIREA TELECOMENZII



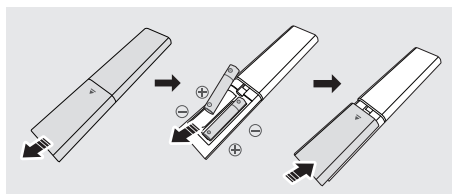

Introducerea bateriilor înainte de utilizarea telecomenzii (2 baterii AAA)



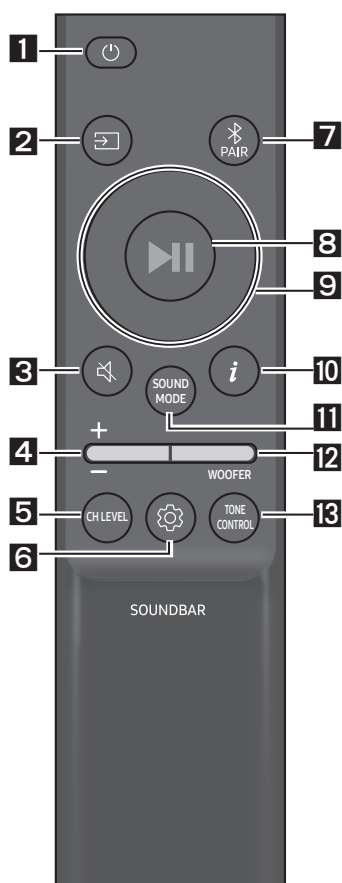



Glisați capacul posterior în direcția săgeții până când iese complet. Introduceți 2 baterii AAA (1,5V), respectând polaritatea corectă. Glisați capacul posterior înapoi în poziție.

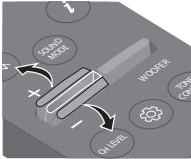
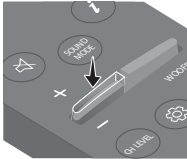







Cum să folosiți telecomanda



1	 Alimentare	Pornește și oprește sistemul Soundbar.
2	 Sursă	Apăsați pentru a selecta o sursă conectată la sistemul Soundbar.
3	 Anularea unetului	Apăsați butonul  (Anularea sunetului) pentru a dezactiva sunetul. Apăsați-l din nou pentru a-l activa din nou.
4	 Volum	  Apăsați butonul în sus sau în jos pentru a regla volumul. <ul style="list-style-type: none">• Anularea sunetului Apăsați butonul Volum pentru anularea sunetului. Apăsați-l din nou pentru a-l activa din nou.

<p>5</p>	 <p>CH LEVEL</p>	<p>Apăsând butonul, puteți regla volumul fiecărui difuzor.</p> <ul style="list-style-type: none"> • Apăsați butonul pentru a selecta CENTER LEVEL sau TOP LEVEL apoi reglați volumul între -6~+6 by utilizând butoanele Sus/Jos. • Dacă difuzoarele spate (comercializate separat) sunt conectate, este acceptată setarea REAR LEVEL. Pentru reglarea volumului REAR LEVEL între -6 și +6 utilizând butoanele Sus/Jos.
<p>6</p>	 <p>Controlul sunetului</p>	<p>Apăsând butonul, puteți seta funcția audio. Setarea dorită poate fi ajustată folosind butoanele Sus/Jos.</p> <p>VOICE ENHANCE ON/OFF → NIGHT MODE ON/OFF → SYNC → VIRTUAL ON/OFF</p> <ul style="list-style-type: none"> – VOICE ENHANCE ON/OFF Acest mod îmbunătățește audiția dialogurilor în filme și la televizor. – NIGHT MODE ON/OFF Acest mod este optimizat pentru vizionarea în timpul nopții, având setările reglate pentru a reduce volumul, dar păstrând dialogul clar. – SYNC Dacă semnalul video de pe televizor și semnalul audio de la sistemul Soundbar nu sunt sincronizate, apăsați butonul  (Controlul sunetului) pentru a selecta SYNC, iar apoi setați decalajul audio între 0 și 300 milisecunde cu ajutorul butoanelor Sus/Jos. (Opțiunea nu este disponibilă în modul "USB" sau "BT".) – VIRTUAL ON/OFF Funcția Dolby Virtual poate fi ON/OFF. • Funcțiile audio VOICE ENHANCE, NIGHT MODE și VIRTUAL pot fi ON/OFF utilizând butoanele Sus/Jos. (Funcția VIRTUAL nu este disponibilă în modul "USB" sau "BT".) • Mențineți apăsat butonul  (Controlul sunetului) timp de aproximativ 5 secunde pentru a regla sunetul pe fiecare bandă de frecvență. Se pot selecta 150 Hz, 300 Hz, 600 Hz, 1,2 kHz, 2,5 kHz, 5 kHz și 10 kHz folosind butoanele Stânga/Dreapta, fiecare putând fi reglat între -6 și +6 prin folosirea butoanelor Sus/Jos. (Asigurați-vă că ați setat în modul "STANDARD").
<p>7</p>	 <p>Bluetooth PAIR</p>	<p>Comutați sistemul Soundbar la modul de asociere Bluetooth.</p> <p>Apăsați butonul  PAIR și așteptați să apară ecranul "BT PAIRING" pentru a vă conecta la un dispozitiv Bluetooth nou.</p>
<p>8</p>	 <p>Redare/Pauză</p>	<p>Puteți să redați sau să întrerupeți muzica apăsând butonul.</p>

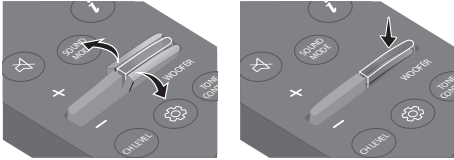
<p>9</p>	 <p>Sus/Jos/ Stânga/ Dreapta</p>	 <p>Apăsați zonele indicate pentru a selecta Sus/Jos/Stânga/Dreapta.</p> <p>Apăsați Sus/Jos/Stânga/Dreapta pe buton pentru a selecta sau a seta funcții.</p> <ul style="list-style-type: none"> • Repetă Pentru a folosi funcția Repetă în modul "USB", apăsați butonul Sus. • Omitere melodie Apăsați butonul Dreapta pentru a selecta următoarea melodie. Apăsați butonul Stânga pentru a selecta melodia anterioară. • ID SET Apăsați și mențineți apăsat butonul Sus timp de 5 secunde pentru a finaliza ID SET (atunci când conectați dispozitivul la un subwoofer wireless sau la un difuzor spate wireless).
<p>10</p>	 <p>Informații</p>	<p>Apăsați pentru a afișa informații despre funcția activă sau codecul disponibil.</p>
<p>11</p>	 <p>SOUND MODE</p>	<p>Apăsând butonul, puteți selecta modul audio dorit.</p> <p>SURROUND SOUND → GAME PRO → ADAPTIVE SOUND → STANDARD</p> <ul style="list-style-type: none"> – SURROUND SOUND Oferă o gamă mai largă de sunete decât cele standard. – GAME PRO Oferă sunete stereoscopice care vă vor integra în mijlocul acțiunii în timpul jocurilor. – ADAPTIVE SOUND Analizează conținutul în timp real și oferă, în mod automat, un sunet optim, bazat pe caracteristicile conținutului. – STANDARD Redă sunetul original. • DRC (Dynamic Range Control) Vă permite să aplicați controlul intervalului dinamic pieselor Dolby Digital. Având dispozitivul Soundbar închis, mențineți apăsat butonul SOUND MODE timp de peste 5 secunde pentru a activa sau dezactiva funcția DRC (Dynamic Range Control (Controlul intervalului dinamic)). Când funcția DRC este pornită, sunetul puternic este redus. (Sunetul poate fi distorsionat.) • Bluetooth Power Această caracteristică pornește automat Soundbarul când primește o cerere de conectare de la televizor sau de la un dispozitiv Bluetooth conectat anterior. Setarea este activată în mod implicit. <ul style="list-style-type: none"> – Țineți apăsat butonul SOUND MODE timp de cel puțin 5 secunde pentru a dezactiva funcția de Bluetooth Power.

<p>12</p>	 <p>WOOFER</p> <p>NIVEL WOOFER (BAS)</p>	 <p>Apăsați butonul în sus sau în jos pentru a regla nivelul wooferului (basului) la -12 sau între -6 și +6. Pentru a seta nivelul de volum al wooferului (basului) la 0 (implicit), apăsați pe buton.</p>
<p>13</p>	 <p>TONE CONTROL</p>	<p>Apăsând butonul, puteți regla volumul sunetelor înalte sau joase.</p> <ul style="list-style-type: none"> • Apăsați butonul pentru a selecta TREBLE sau BASS apoi reglați volumul între -6~+6 by utilizând butoanele Sus/Jos. După ce nivelul basului este modificat, nivelul wooferului trebuie, de asemenea, reglat corespunzător.

Folosirea butoanelor ascunse (butoane cu mai multe funcții)

Buton ascuns		Pagină de referință
Buton telecomandă	Funcție	
WOOFER (Sus)	Telecomanda televizorului Pornit/Oprit (Standby)	Pagina 14
Stânga	Conectarea automată a televizorului activată/dezactivată (BT pregătit)	Pagina 24
Sus	ID SET	Pagina 11
 (Controlul sunetului)	EQ 7 benzi	Pagina 10
SOUND MODE	DRC ON/OFF (Standby)	Pagina 11
	Bluetooth Power	Pagina 11

Specificațiile de ieșire pentru diferite moduri de efecte de sunet

Efect		Intrare	Ieșire	
			Doar cu subwoofer	Cu subwoofer și cu kitul de difuzoare wireless spate
 SOUND MODE	SURROUND SOUND	2.0 canale	3.1.2 canale	5.1.2 canale
		5.1 canale	3.1.2 canale	5.1.2 canale
		Dolby Atmos®, DTS:X	3.1.2 canale	5.1.2 canale
	GAME PRO	2.0 canale	3.1.2 canale	5.1.2 canale
		5.1 canale	3.1.2 canale	5.1.2 canale
		Dolby Atmos®, DTS:X	3.1.2 canale	5.1.2 canale
	ADAPTIVE SOUND	2.0 canale	3.1.2 canale	5.1.2 canale
		5.1 canale	3.1.2 canale	5.1.2 canale
		Dolby Atmos®, DTS:X	3.1.2 canale	5.1.2 canale
	STANDARD	2.0 canale	2.1 canale	2.1 canale
		5.1 canale	3.1 canale	5.1 canale
		Dolby Atmos®, DTS:X	3.1.2 canale	5.1.2 canale

- Kitul Samsung wireless de boxe spate poate fi achiziționat separat. Pentru achiziționarea unui kit, contactați furnizorul de la care ați achiziționat sistemul Soundbar.
- Atunci când sursa de intrare este Dolby Atmos®, DTS:X, setarea doar Subwoofer furnizează sunet pe 3.1.2 canale, în timp ce subwooferul și kitul wireless de difuzoare spate furnizează sunet pe 5.1.2 canale.
- Difuzoarele spate nu vor furniza sunet pe 2 canale de ieșire atunci când modul **STANDARD** este în curs de utilizare. Pentru a activa sunetul difuzoarelor spate, schimbați modul efectului în **SURROUND SOUND**.

Reglarea volumului sistemului Soundbar cu o telecomandă TV







Reglarea volumului sistemului Soundbar cu ajutorul telecomenzii televizorului.

- Această funcție poate fi utilizată doar cu telecomenzi IR. Telecomenzile cu Bluetooth (telecomenzi care necesită asociere) nu sunt acceptate.
- Setați boxe televizorului la **Difuzor extern** pentru utilizarea acestei funcții.
- Producători care acceptă această funcție:
Samsung, VIZIO, LG, Sony, Sharp, PHILIPS, PANASONIC, TOSHIBA, Hisense, RCA

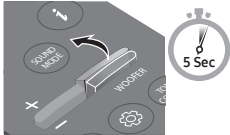
1. Opriti sistemul Soundbar.

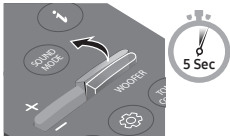
2. Apăsați și țineți apăsat pe butonul **WOOFER** timp de 5 secunde.

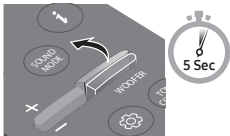
De fiecare dată când apăsați butonul **WOOFER** în sus și îl țineți apăsat timp de 5 secunde, modul va comuta în secvența: "**OFF-TV REMOTE**" (Mod implicit), "**SAMSUNG-TV REMOTE**", "**ALL-TV REMOTE**".

Buton telecomandă	Afișaj	Stare
	(Mod implicit) 	Dezactivați telecomanda televizorului.
		Activați telecomanda IR a unui televizor Samsung.
		Activați telecomanda IR a unui televizor terț.

04 CONECTAREA UNITĂȚII SOUNDBAR

Conectarea la sursa de alimentare electrică

Utilizați componentele de alimentare pentru conectarea subwooferului și a unității Soundbar la sursele de alimentare cu energie, în ordinea următoare:

- Pentru informații suplimentare despre alimentarea cu energie electrică și consum, consultați eticheta atașată produsului. (Etichetă: Baza unității principale Soundbar)
1. Conectați cablul de alimentare la subwoofer.
 2. Conectați cablul de alimentare la adaptorul c.a./c.c. Conectați adaptorul de c.a./c.c. (cu cablul de alimentare) la sistemul Soundbar.
 3. Conectați cablul de alimentare la sistemul Soundbar și la subwoofer.
 - Conectați alimentarea mai întâi la subwoofer. Subwooferul se va conecta automat când porniți sistemul Soundbar.

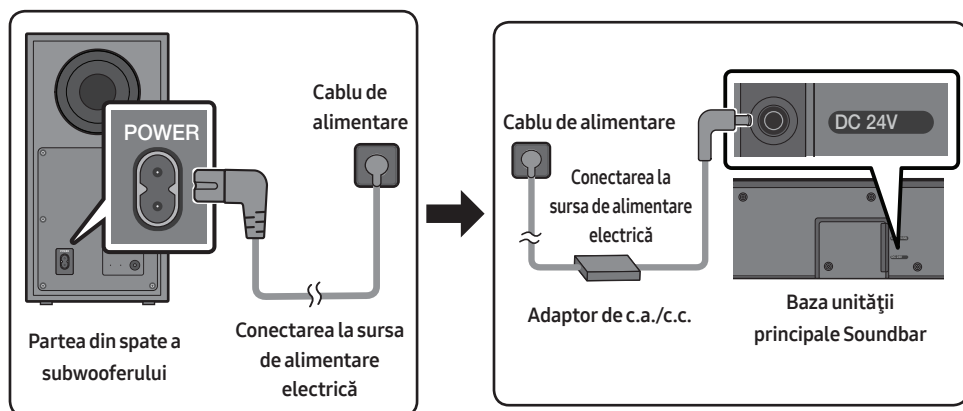

- Asigurați-vă că așezați adaptorul de c.a./c.c. întins pe o suprafață plană, cum ar fi pe masă sau pe podea. Dacă plasați adaptorul de c.a./c.c. astfel încât să atârne cu fața intrării de c.a. a cablului în sus, există riscul ca în adaptor să pătrundă apă sau alte substanțe străine care pot deteriora adaptorul.
- Dacă deconectați și reconectați cablul de alimentare când produsul este pornit, sistemul Soundbar se activează automat.

Conectarea manuală a subwooferului în cazul în care conexiunea automată eșuează

Înainte de a efectua procedura de conectare manuală de mai jos:

- Verificați dacă cablurile de alimentare pentru unitatea Soundbar și subwoofer sunt conectate corect.
- Asigurați-vă că sistemul Soundbar este pornit.

1. Țineți apăsat **ID SET** de pe partea din spate a subwooferului cel puțin 5 secunde.
 - Indicatorul roșu din partea din spate a subwooferului se stinge și se aprinde intermitent indicatorul albastru.

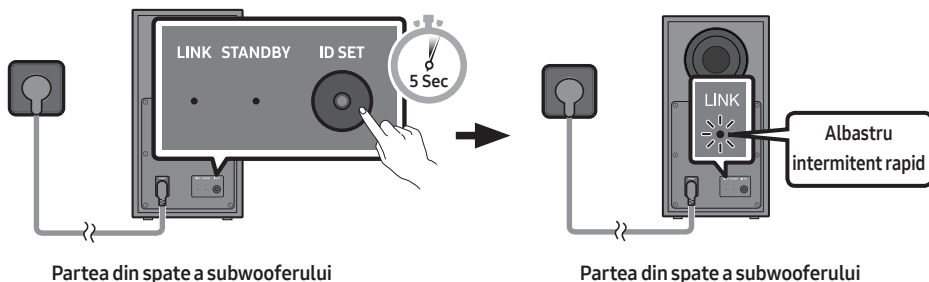

2. Țineți apăsat butonul **Sus** de pe telecomandă timp de mai mult de 5 secunde.
 - Mesajul **ID SET** apare pentru un moment pe afișajul sistemului Soundbar, apoi dispare.
 - Unitatea Soundbar va fi pornită automat când **ID SET** este realizat.

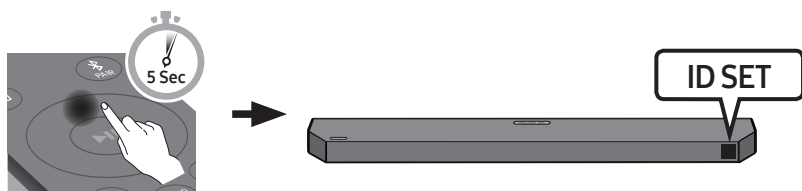

3. Verificați dacă indicatorul LINK LED luminează albastru în mod continuu (conectare realizată).

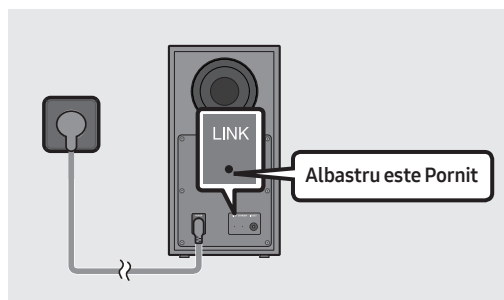

Indicatorul LINK LED nu mai luminează în mod intermitent și se aprinde continuu în albastru atunci când se realizează conectarea dintre unitatea Soundbar și subwooferul wireless.

Luminile indicator LED din spatele Subwooferului

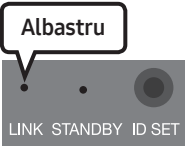
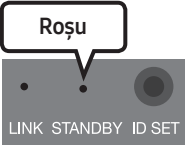
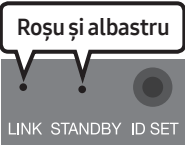
LED	Stare	Descriere	Soluție
	Pornit	Conectarea reușită (operație normală)	-
	Intermitent	Recuperarea conectării	Verificați dacă este conectat corespunzător cablul de alimentare la sistemul Soundbar principal sau așteptați aproximativ 5 minute. Dacă lumina intermitentă persistă, încercați să conectați manual subwoofer-ul. Consultați pagina 16.
	Pornit	Standby (cu unitatea principală Soundbar oprită)	Verificați dacă cablul de alimentare la unitatea principală Soundbar este conectat corect.
		Conexiunea a eșuat	Reconectați-vă. Consultați instrucțiunile pentru conexiunea manuală de la pagina 16.
	Intermitent	Funcționare necorespunzătoare	Consultați informațiile de contact din manual pentru Centrul de servicii Samsung.

OBSERVAȚII

- Înainte de a deplasa sau instala acest produs, asigurați-vă că opriți alimentarea și deconectați cablul de alimentare.
- Dacă unitatea principală este oprită, subwooferul wireless va intra în modul standby, iar LEDUL STANDBY din partea din spate va deveni roșu după ce clipește albastru de câteva ori.
- Dacă utilizați un dispozitiv care folosește aceeași frecvență ca și sistemul Soundbar în apropierea sistemului Soundbar, interferența poate provoca întreruperea sunetului.
- Distanța maximă de transmisie a semnalului wireless de la unitatea principală este de aproximativ 10 metri, dar poate varia în funcție de mediul de funcționare. Dacă între unitatea principală și subwooferul wireless se află un perete din beton armat sau un perete metalic, este posibil ca sistemul să nu funcționeze deloc, deoarece semnalul wireless nu poate penetra metalul.

ATENȚIE

- Antenele de recepție a semnalului wireless sunt integrate în subwooferul wireless. Feriți unitățile de apă și umezeală.
- Pentru o performanță maximă la ascultare, asigurați-vă că zona din jurul subwooferului wireless și al difuzorului spate wireless (vândut separat) nu prezintă obstacole.

Conectarea kitului wireless spate Samsung la sistemul Soundbar

Experimentați un sunet surround wireless de calitate conectând Kitul wireless de difuzoare spate Samsung (SWA-9200S, vândut separat) la sistemul Soundbar.

Pentru informații detaliate despre conexiuni, consultați manualul Kitul wireless de difuzoare spate Samsung.

05 CONECTAREA LA UN TELEVIZOR

Metoda 1. Conectarea la HDMI

Conectarea unui TV care acceptă HDMI ARC/eARC (Audio Return Channel/Enhanced Audio Return Channel)

ATENȚIE

- Când sunt conectate atât cablul HDMI, cât și cablul optic, semnalul HDMI este primit primul.
- Pentru a conecta cablul HDMI între televizor și Soundbar, asigurați-vă că ați conectat terminalele marcate ARC sau eARC. În caz contrar, este posibil ca sunetul televizorului să nu fie redat.
- Cablul recomandat este **High Speed HDMI Cable with Ethernet**.
- Când conectați un televizor care acceptă funcția eARC, pe afișaj apare “**TV eARC**” și se aude sunetul.
- Dolby Atmos@/DTS:X este acceptat de funcția ARC/eARC.

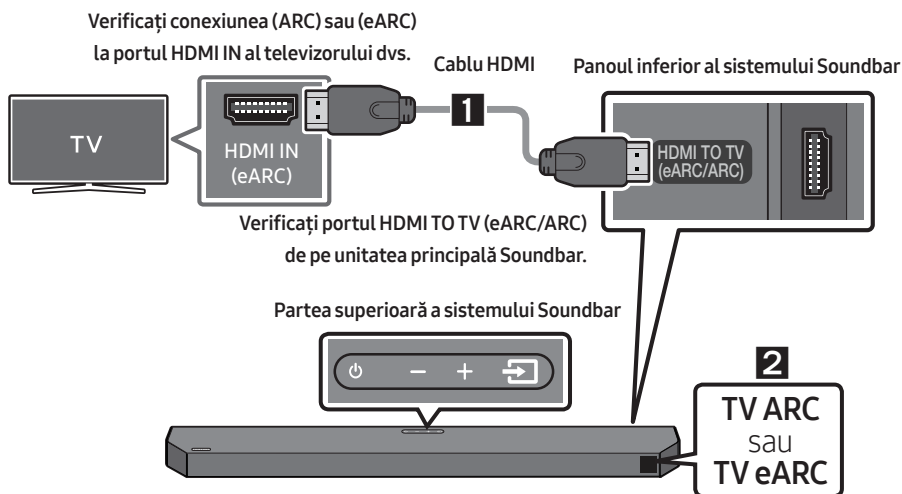

1. Cu sistemul Soundbar și televizorul pornite, conectați cablul HDMI conform indicațiilor din imagine.
2. “**TV ARC**” sau “**TV eARC**” apare pe afișajul unității principale Soundbar și se emite sunetul televizorului prin sistemul Soundbar.
 - “**TV eARC**” se afișează când funcția eARC din setarea televizorului este Pornită.

- Pentru conectarea cu eARC, funcția eARC din meniul TV trebuie setată la Activat. Pentru detalii despre setare, consultați manualul de utilizare a televizorului. (De exemplu, Televizor Samsung : Start (🏠) → Meniu → Setări (⚙️) → Toate setările (⚙️) → Sunet → Setări expert → Mod HDMI-eARC (Automat))
- În cazul în care sunetul televizorului este dezactivat, apăsați butonul  (Sursă) de pe telecomandă sau din partea superioară a sistemului Soundbar pentru a comuta la modul "D.IN". Monitorul afișează alternativ "D.IN" și "TV ARC" sau "TV eARC", și se emite sunetul televizorului.
- Dacă pe afișajul unității principale Soundbar nu apare "TV ARC" sau "TV eARC" asigurați-vă că ați conectat cablul HDMI la portul corect.
- Folosiți butoanele de volum de pe telecomanda televizorului pentru a regla volumul.

OBSERVAȚII

- Când conectați un televizor care acceptă HDMI ARC/eARC Audio Return Channel/Enhanced Audio Return Channel) la Soundbar cu un cablu HDMI, puteți transmite datele digitale video și audio fără a conecta un cablu optic separat.
- Vă recomandăm să utilizați un cablu HDMI fără miez, dacă este posibil. Dacă utilizați un cablu HDMI cu miez, utilizați unul cu un diametru mai mic de 14 mm.
- Această funcție nu este disponibilă în cazul în care cablul HDMI nu acceptă ARC sau eARC.
- ARC și eARC au lățimi de bandă diferite. eARC, care este versiunea îmbunătățită pentru Audio Return Channel are o lățime de bandă semnificativ mai mare decât ARC. Lățimea de bandă mai mare crește și volumul de date care pot fi transmise. Astfel, cu canalul eARC, vă puteți bucura de formate de sunet precum Dolby Atmos® și DTS:X.
- Când semnalele de difuzare sunt Dolby Digital și setarea pentru "Format audio ieșire digitală" este PCM pe televizorul dvs., se recomandă să schimbați setarea la Dolby Digital. Când setarea este schimbată, puteți experimenta o calitate mai bună a sunetului. (Cuvintele din meniul televizorului pot fi diferite pentru Dolby Digital și PCM, în funcție de producătorul televizorului.)

Metoda 2. Realizarea unei conexiuni prin cablu optic

Lista de verificare înainte de conectare

- Când sunt conectate atât cablul HDMI, cât și cablul optic, semnalul HDMI este primit primul.
- Când utilizați un cablu optic și terminalele au capacele puse, asigurați-vă că ați scos capacele.

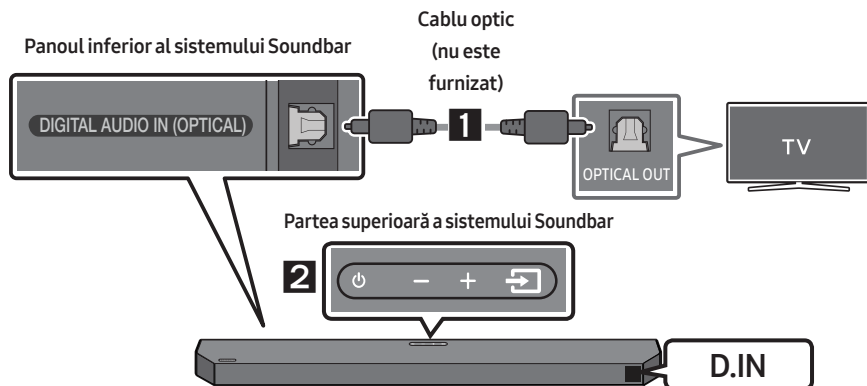

1. Conectați mufa **DIGITAL AUDIO IN (OPTICAL)** de pe sistemul Soundbar la mufa OPTICAL OUT a televizorului cu un cablu optic (nu este furnizat) digital.
2. Apăsăți butonul  (**Sursă**) de pe panoul superior sau de pe telecomandă, iar apoi selectați modul "D.IN".
3. Sunetul televizorului este redat prin Soundbar.

Utilizarea funcției Q-Symphony

Pentru Q-Symphony, sistemul Soundbar se sincronizează cu un televizor Samsung pentru a reda sunet prin cele două dispozitive pentru un efect surround optim. Când este conectat dispozitivul Soundbar, apare meniul "TV+Soundbar" sub meniul **leșire sunet** al televizorului. Selectați meniul corespunzător.

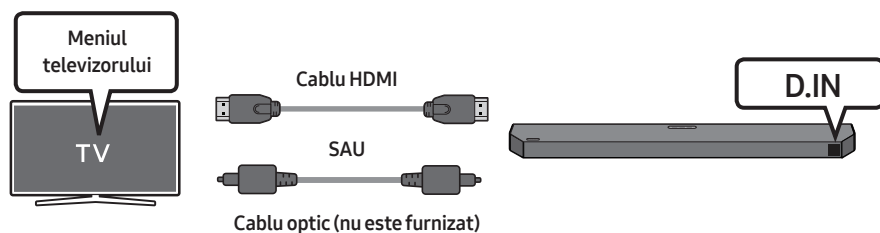

- Exemplu de meniu al televizorului: **TV + [AV] Soundbar Numele de serie (HDMI)**

OBSERVAȚII

- Poate funcționa conform codecului acceptat de televizor.
- Această funcție este acceptată doar când este conectat cablul HDMI sau cablul optic (nu este furnizat).
- Mesajul afișat poate fi diferit în funcție de modelul televizorului.
- Această funcție este disponibilă pentru unele modele de televizoare Samsung și dispozitive Soundbar.

Metoda 3. Conectarea prin Bluetooth

Atunci când un televizor este conectat la un dispozitiv prin Bluetooth, puteți să vă bucurați de muzică stereo, fără cabluri.

- Nu puteți conecta mai multe televizoare simultan.

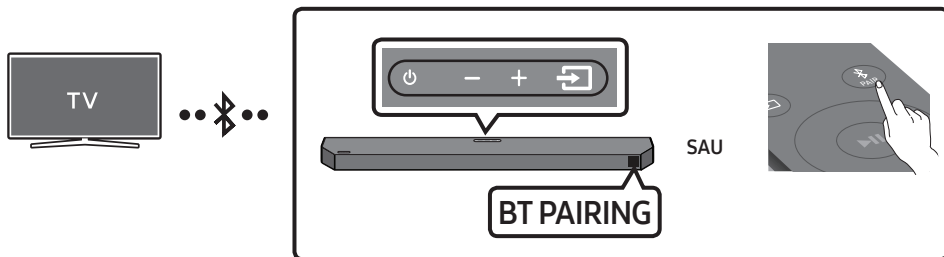

Conectarea inițială

1. Apăsați butonul **PAIR** de pe telecomandă pentru a activa modul de lucru **“BT PAIRING”**.
(SAU)
 - a. Apăsați butonul **Sursă** de pe panoul superior și apoi selectați **“BT”**.
“BT” devine **“BT PAIRING”** în câteva secunde în mod automat sau devine **“BT READY”** dacă există o înregistrare de conectare.
 - b. Atunci când apare **“BT READY”**, apăsați și țineți apăsat butonul **Sursă** de pe panoul superior al sistemului Soundbar timp de mai mult de 5 secunde pentru a afișa **“BT PAIRING”**.
2. Selectați modul Bluetooth de pe televizor. (Pentru mai multe informații, consultați manualul de utilizare al televizorului.)
3. Selectați **“Soundbar Q6C-Series(Bluetooth)”** din lista afișată pe ecranul televizorului. Vă este indicat sistemul Soundbar disponibil pentru **“Need Pairing”** sau **“Paired”** din lista de dispozitive Bluetooth ale televizorului. Pentru a vă conecta la sistemul Soundbar, selectați mesajul și efectuați conexiunea.
 - Când televizorul este conectat, **[Nume TV]** → **“BT”** apare pe afișajul frontal al unității Soundbar.
4. Acum puteți auzi sunetele televizorului emise prin sistemul Soundbar.
 - După ce conectați Soundbarul la televizor prima dată, utilizați modul **“BT READY”** pentru a vă reconecta.

Dacă dispozitivul nu se conectează



- Dacă denumirea sistemului Soundbar conectat anterior (de ex. **“Soundbar Q6C-Series(Bluetooth)”**) apare pe listă, acesta trebuie șters.
- Apoi repetați pașii de la 1 la 3.

Deconectarea sistemului Soundbar de la televizor

Apăsați butonul  (Sursă) de pe panoul superior sau de pe telecomandă sau comutați la orice mod, în afară de "BT".

- Deconectarea necesită o anumită perioadă de timp deoarece televizorul trebuie să primească un răspuns de la sistemul Soundbar. (Timpul necesar poate fi diferit, în funcție de modelul televizorului folosit.)
- Pentru anularea conexiunii Bluetooth dintre unitatea Soundbar și TV, apăsați butonul **Stânga** de pe telecomandă timp de 5 secunde, unitatea Soundbar fiind setată pe "BT READY". (Glisați Pornire→ Oprire)

Care este diferența dintre BT READY și BT PAIRING?

- **BT READY** : În acest mod, puteți reconecta televizorul sau dispozitivul mobil conectat anterior.
- **BT PAIRING** : În acest mod, puteți conecta un dispozitiv nou la unitatea Soundbar. (Apăsați butonul  PAIR pe telecomandă sau apăsați și țineți apăsat butonul  (Sursă) din partea superioară a sistemului Soundbar timp de mai mult de 5 secunde în timp ce sistemul Soundbar este în modul "BT".)

Note despre conexiunea Bluetooth

- Localizați un dispozitiv nou pe o rază de 1 m pentru a-l conecta prin comunicare Bluetooth.
- Dacă atunci când conectați un dispozitiv Bluetooth vi se solicită un cod PIN, introduceți <0000>.
- În modul de conectare Bluetooth, conexiunea Bluetooth se va întrerupe dacă distanța dintre sistemul Soundbar și dispozitivul Bluetooth depășește 10 m.
- Sistemul Soundbar se oprește automat după 18 de minute în starea Ready.
- Sistemul Soundbar ar putea să nu caute sau să nu se conecteze corect la dispozitive prin Bluetooth în următoarele situații:
 - Dacă în vecinătatea sistemului Soundbar este un câmp electric puternic.
 - Dacă mai multe dispozitive Bluetooth sunt asociate simultan cu sistemul Soundbar.
 - Dacă dispozitivul Bluetooth este oprit, nu este găsit sau nu funcționează corect.
- Dispozitivele electronice pot provoca interferențe radio. Dispozitivele care generează unde electromagnetice trebuie ținute la distanță de unitatea principală Soundbar - de exemplu, cuptoarele cu microunde, dispozitivele LAN wireless etc.

06 CONECTAREA LA UN DISPOZITIV EXTERN

Metoda 1. Realizarea unei conexiuni prin cablu HDMI (cu posibilitate de decodare și redare Dolby Atmos®/DTS:X)

Lista de verificare înainte de conectare

- Dacă opțiunile leșire audio includ Audio secundar, asigurați-vă că Audio secundar este setat la Oprit.
- Verificați dacă este compatibil conținutul cu Dolby Atmos®/DTS:X.

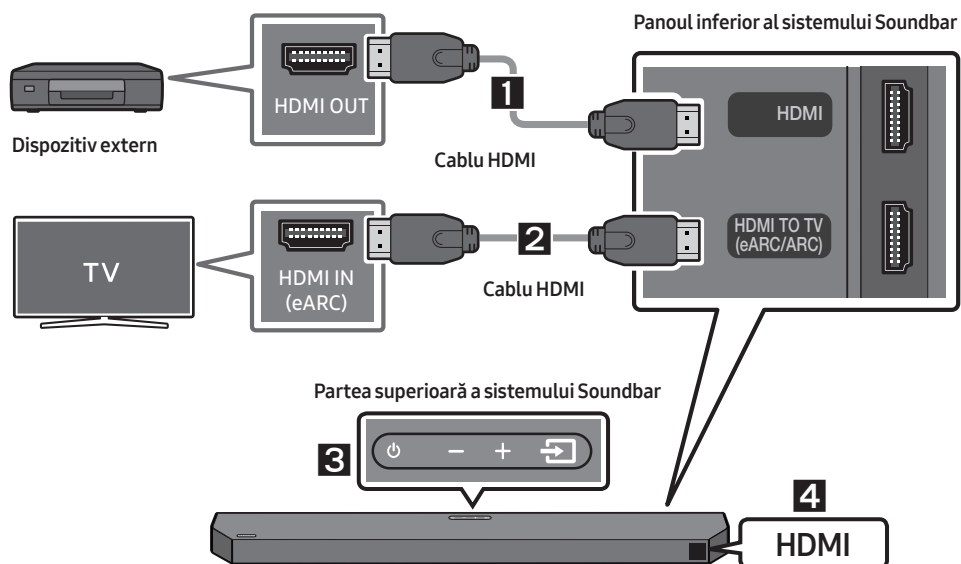

1. Conectați un cablu HDMI de la portul **HDMI** din partea de jos a dispozitivului Soundbar la portul **HDMI OUT** al dispozitivului digital.
2. Conectați un cablu HDMI de la portul **HDMI TO TV (eARC/ARC)** din partea de jos a dispozitivului Soundbar la portul **HDMI IN (eARC)** al televizorului.
3. Apăsăți butonul  (**Sursă**) de pe panoul superior sau de pe telecomandă, iar apoi selectați **"HDMI"**.
4. Modul **"HDMI"** selectat este afișat pe panoul de afișare al sistemului Soundbar și este redat sunetul.

OBSERVAȚII

- **Atunci când utilizați Dolby Atmos®/DTS:X:** Dacă sursa de intrare este Dolby Atmos®/DTS:X, consultați „Specificațiile de ieșire pentru diferite moduri de efecte de sunet” de la pagina 13.
- Atunci când Dolby Atmos® este activat, apare **“DOLBY ATMOS”** pe ecranul frontal.
- Atunci când DTS:X este activat, pe afișajul frontal va apărea **“DTS:X”**.
- **Configurarea Dolby Atmos®/DTS:X pe BD player sau pe alt dispozitiv.**

Deschideți opțiunile pentru ieșirea audio din meniul de setări al BD playerului sau al unui alt dispozitiv și asigurați-vă că este selectată opțiunea **“Fără codificare”** pentru Bitstream. De exemplu, pe un BD player Samsung, accesați Meniul acasă → Sunet → Ieșire digitală și apoi selectați Bitstream (neprocesat).

- Cu ajutorul caracteristicii HDMI Pass-Through dispozitivul Soundbar redă sunetul de la sursă prin propriile difuzoare și trimite semnalul video nealterat către un televizor, prin intermediul unui al doilea cablu HDMI.

Specificație semnale UHD acceptate (3840 x 2160p)

Rată de cadre (cps)	Adâncime culoare	RGB 4:4:4	YCbCr 4:4:4	YCbCr 4:2:2	YCbCr 4:2:0
< 60	8 biți	o	o	o	o
	10 biți	-	-	o	o
	12 biți	-	-	o	o
120	8 biți	-	-	-	-
	10 biți	-	-	-	-

- Specificația acceptată poate varia în funcție de dispozitivul extern conectat sau de condițiile de utilizare.

Metoda 2. Realizarea unei conexiuni prin cablu optic

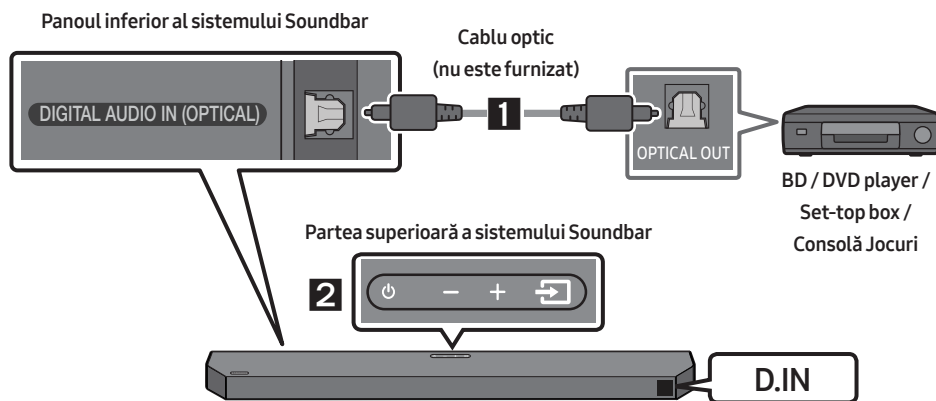

1. Conectați portul **DIGITAL AUDIO IN (OPTICAL)** al dispozitivului Soundbar și portul **OPTICAL OUT** al dispozitivului extern cu un cablu optic (nefurnizat), după cum este indicat în figură.
2. Selectați modul **“D.IN”** apăsând butonul  (**Sursă**) de pe panoul superior sau de pe telecomandă.
3. Sunetul dispozitivului extern este redat prin Soundbar.

07 CONECTAREA UNEI UNITĂȚI USB

Puteți reda fișierele muzicale de pe unitatea USB prin intermediul sistemului Soundbar.

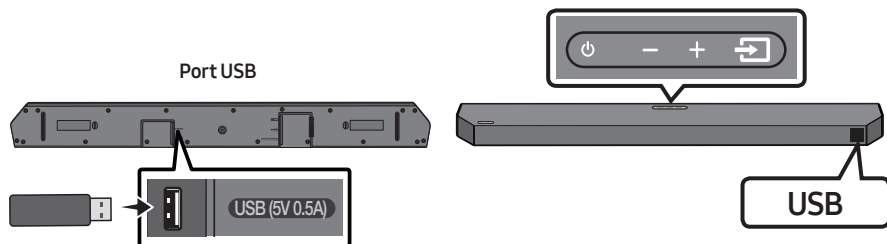

1. Conectați unitatea USB la portul USB din partea de jos a produsului.
2. Apăsați butonul  (**Sursă**) de pe panoul superior sau de pe telecomandă, iar apoi selectați "USB".
3. "USB" apare pe ecranul de afișaj.
4. Redați fișierele muzicale de pe unitatea USB prin intermediul sistemului Soundbar.
 - Sistemul Soundbar se oprește automat (Auto Power Down) dacă nu există semnal audio pe unitatea USB sau dacă unitatea USB nu este conectată în maximum 18 minute.

Listă de compatibilitate

Extensie	Codec	Rată de eșantionare	Rată de biți
*.mp3	MPEG1 Layer2	32 kHz ~ 48 kHz	între 32 și 320 kbps
	MPEG1 Layer3	32 kHz ~ 48 kHz	între 32 și 320 kbps
	MPEG2 Layer3	16 kHz ~ 24 kHz	între 8 și 160 kbps
	MPEG2.5 Layer3	8 kHz ~ 12 kHz	între 8 și 160 kbps
*.wma	WMA7/8/9 (doar audio)	32 kHz ~ 48 kHz	între 32 și 320 kbps
*.ogg	Vorbis	32 kHz ~ 48 kHz	între 45 și 500 kbps
*.aac *.m4a *.mp4	AAC-LC (MPEG2/MPEG4 doar audio)	32 kHz ~ 48 kHz	între 32 și 320 kbps
*.wav	LPCM	32 kHz ~ 192 kHz	între 1024 și 9216 kbps
*.flac	FLAC	32 kHz ~ 192 kHz	între 162 și 8100 kbps
*.aiff	AIFF	32 kHz ~ 192 kHz	între 1024 și 9216 kbps

- Dacă există prea multe foldere (aproximativ 200) și fișiere (aproximativ 2.000) stocate pe unitatea USB, accesarea și redarea fișierelor prin dispozitivul Soundbar pot dura mai mult.
- Sistemele de fișiere acceptate pentru unitatea USB: FAT16, FAT32, NTFS

08 CONECTAREA UNUI DISPOZITIV MOBIL

Conectarea Prin Bluetooth

Când un dispozitiv mobil este conectat prin Bluetooth, puteți asculta muzică stereo, fără cabluri.

- Când conectați un dispozitiv Bluetooth asociat cu sistemul Soundbar oprit, acesta pornește automat.
- Conexiunea este limitată la un televizor sau la două dispozitive Bluetooth în același timp.

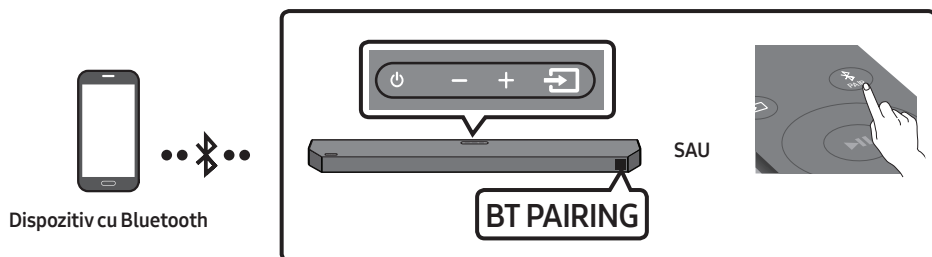

Conectarea inițială

- Când vă conectați la un dispozitiv Bluetooth nou, asigurați-vă că dispozitivul se află într-o rază de 1 m.

1. Apăsați butonul **PAIR** de pe telecomandă pentru a activa modul de lucru **“BT PAIRING”**.

(SAU) a. Apăsați butonul **(Sursă)** de pe panoul superior și apoi selectați **“BT”**.
“BT” devine **“BT PAIRING”** în câteva secunde în mod automat sau devine **“BT READY”** dacă există o înregistrare de conectare.

b. Atunci când apare **“BT READY”**, apăsați și țineți apăsat butonul **(Sursă)** de pe panoul superior al sistemului Soundbar timp de mai mult de 5 secunde pentru a afișa **“BT PAIRING”**.

2. Selectați din listă **“[AV]Samsung Soundbar Q6C-Series”**.

- Când sistemul Soundbar este conectat la dispozitivul mobil, **[Nume dispozitiv mobil]** → **“BT”** apare pe afișajul din față.



3. Puteți asculta muzica pe dispozitivul Bluetooth conectat prin sistemul Soundbar.

- După ce conectați bara de sunet la dispozitiv mobil prima dată, utilizați modul **“BT READY”** pentru a vă reconecta.

Dacă dispozitivul nu se conectează

- Dacă aveți deja un dispozitiv Soundbar (de exemplu, “[AV]Samsung Soundbar Q6C-Series”) în lista de difuzoare a dispozitivului mobil, ștergeți-l.
- Apoi repetați pașii de la 1 la 2.

Care este diferența dintre BT READY și BT PAIRING?

- **BT READY** : În acest mod, puteți reconecta televizorul sau dispozitivul mobil conectat anterior.
- **BT PAIRING** : În acest mod, puteți conecta un dispozitiv nou la unitatea Soundbar. (Apăsăți butonul  **PAIR** pe telecomandă sau apăsați și țineți apăsat butonul  (**Sursă**) din partea superioară a sistemului Soundbar timp de mai mult de 5 secunde în timp ce sistemul Soundbar este în modul “**BT**”).

Note despre conexiunea Bluetooth

- Localizați un dispozitiv nou pe o rază de 1 m pentru a-l conecta prin comunicare Bluetooth.
- Dacă atunci când conectați un dispozitiv Bluetooth vi se solicită un cod PIN, introduceți <0000>.
- În modul de conectare Bluetooth, conexiunea Bluetooth se va întrerupe dacă distanța dintre sistemul Soundbar și dispozitivul Bluetooth depășește 10 m.
- Sistemul Soundbar se oprește automat după 18 de minute în starea Ready.
- Sistemul Soundbar ar putea să nu caute sau să nu se conecteze corect la dispozitive prin Bluetooth în următoarele situații:
 - Dacă în vecinătatea sistemului Soundbar este un câmp electric puternic.
 - Dacă sunt împerecheate simultan mai multe dispozitive Bluetooth cu sistemul Soundbar.
 - Dacă dispozitivul Bluetooth este oprit, nu este găsit sau nu funcționează corect.
- Dispozitivele electronice pot provoca interferențe radio. Dispozitivele care generează unde electromagnetice trebuie ținute la distanță de unitatea principală Soundbar - de exemplu, cuptoarele cu microunde, dispozitivele LAN wireless etc.
- Sistemul Soundbar acceptă date SBC (44,1kHz, 48kHz).
- Conectați numai la dispozitive Bluetooth care acceptă funcția A2DP (AV).
- Nu puteți conecta sistemul Soundbar la un dispozitiv Bluetooth care acceptă numai funcția HF (Hands-free).
- După ce ați împerecheat sistemul Soundbar cu un dispozitiv Bluetooth, dacă selectați “[AV]Samsung Soundbar Q6C-Series” dintre dispozitivele scanate de sistem, sistemul Soundbar va trece în modul “**BT**”.
 - Disponibil numai dacă sistemul Soundbar apare în lista de dispozitive împerecheate prin Bluetooth. (Dispozitivul Bluetooth și sistemul Soundbar trebuie să fi fost împerecheate anterior.)
- Sistemul Soundbar va apărea între dispozitivele căutate pe dispozitivul Bluetooth numai când pe afișajul acestuia este afișat “**BT READY**”.
- La conectarea sistemului Soundbar la un dispozitiv Bluetooth, plasați-le cât mai aproape unul de celălalt.
- Cu cât sistemul Soundbar și dispozitivul Bluetooth sunt mai departe unul de altul, cu atât mai slabă va deveni calitatea sunetului. Conexiunea Bluetooth se poate întrerupe atunci când dispozitivele nu se află în aria de acoperire.
- Este posibil să observați o funcționare defectuoasă a conexiunii Bluetooth în zonele cu recepție slabă.

- Este posibil ca un dispozitiv Bluetooth să funcționeze distorsionat sau incorect în următoarele condiții:
 - Atunci când corpul se află în contact cu un emițător-receptor de semnal de pe dispozitivul Bluetooth sau de pe Soundbar.
 - În colțuri sau atunci când există un obstacol în apropiere, cum ar fi un perete sau un perete despărțitor, unde se pot produce fluctuații de alimentare.
 - Atunci când este expus la interferențe radio de alte produse care funcționează pe aceeași gamă de frecvențe, cum ar fi echipamentele medicale, cuptoarele cu microunde și dispozitivele LAN wireless.
 - Obstacolele precum ușile și pereții pot avea impact asupra calității sunetelor chiar și atunci când dispozitivele se află în raza de acoperire.
- Rețineți că sistemul dvs. Soundbar nu poate fi asociat cu alte dispozitive Bluetooth atunci când folosește opțiunea Bluetooth.
- Acest dispozitiv wireless poate cauza o interferență electrică în timpul funcționării.

Funcția Bluetooth Power pornită (SOUND MODE)

Dacă un dispozitiv Bluetooth asociat anterior încearcă să se asocieze cu sistemul Soundbar când funcția Bluetooth Power pornită este activată și sistemul Soundbar este pornit, sistemul Soundbar pornește automat.

1. Țineți apăsat butonul **SOUND MODE** mai mult de 5 secunde pe telecomandă când sistemul Soundbar este pornit.
2. “**ON-BLUETOOTH POWER**” apare pe afișajul sistemului Soundbar.

Deconectarea dispozitivului Bluetooth de la un sistem Soundbar

Puteți deconecta dispozitivul Bluetooth de la sistemul Soundbar. Pentru instrucțiuni, consultați manualul de utilizare al dispozitivului Bluetooth.

- Sistemul Soundbar va fi deconectat.
- Când sistemul Soundbar este deconectat de la dispozitivul Bluetooth, sistemul Soundbar va afișa “**BT DISCONNECTED**” pe afișajul frontal.

Deconectarea unității Soundbar de la dispozitivul Bluetooth

Apăsați butonul  (Sursă) de pe panoul superior sau de pe telecomandă, iar apoi schimbați pe orice mod, cu excepția “**BT**”.

- Dispozitivul Bluetooth conectat va aștepta o anumită perioadă de timp pentru un răspuns de la sistemul Soundbar înainte de a întrerupe conexiunea. (Durata de deconectare poate varia, în funcție de dispozitivul Bluetooth)
- Când sistemul Soundbar este deconectat de la dispozitivul Bluetooth, sistemul Soundbar va afișa “**BT DISCONNECTED**” pe afișajul frontal.

Conexiunea Bluetooth multiplă

Sistemul Soundbar poate fi conectat la 2 dispozitive Bluetooth în același timp.

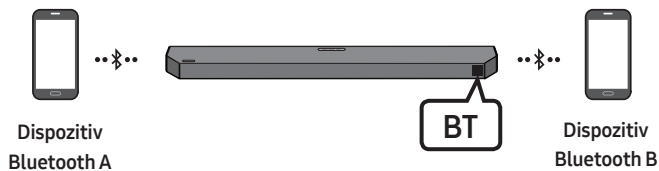

1. Conectați sistemul Soundbar la maxim două dispozitive Bluetooth. (Consultați pagina 28)
2. Redați muzică de pe unul dintre dispozitivele Bluetooth conectate în timp ce sunt conectate ambele dispozitive.
3. Dacă se redă muzică de pe dispozitivul Bluetooth "B" în timp ce se redă de pe dispozitivul "A", muzica începe să fie redată pe dispozitivul "B", iar redarea de pe dispozitivul "A" este oprită/întreruptă automat.
4. În versiunile anterioare AVRCP V1.4, timpul de comutare a dispozitivului care redă muzică poate fi decalat.

OBSERVAȚII

- Dispozitivul poate fi comutat printr-o notificare sau o alarmă pe unele dispozitive.
- Unele dispozitive nu acceptă conexiunea multiplă Bluetooth.
- Modul "**BT PAIRING**" se oprește când nu este asociat niciun dispozitiv în decurs de 3 minute.
- În anumite aplicații, comutarea dispozitivelor poate dura aproximativ 7 secunde.
- Dacă încercați să conectați un al 3-lea dispozitiv Bluetooth, automat va fi deconectat dispozitivul A sau B.
(Un dispozitiv care nu redă muzică în momentul respectiv va fi deconectat.)
- Doar un televizor Samsung sau 2 dispozitive Bluetooth pot fi conectate în același timp.
- Sistemul Soundbar va fi deconectat de la dispozitivele Bluetooth, atunci când primește o solicitare de conectare de la un televizor Samsung.

Utilizarea funcției Tap Sound

Atingeți sistemul Soundbar de dispozitivul mobil pentru a reda conținut audio de pe dispozitivul mobil prin Soundbar.

- Este posibil ca această funcție să nu fie acceptată, în funcție de dispozitivul mobil.
- Această funcție este compatibilă cu dispozitive mobile Samsung cu Android 8.1 sau o versiune ulterioară.

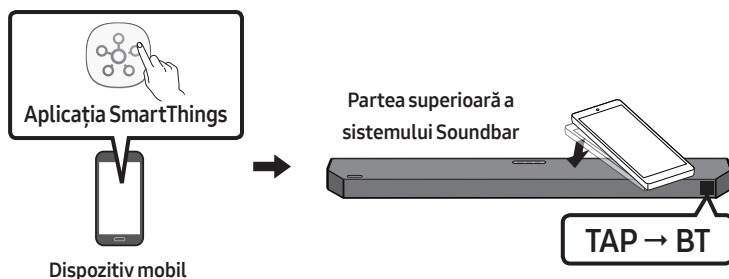

1. Porniți funcția **Tap Sound** pe dispozitivul dvs. mobil.
 - Pentru detalii despre cum poate fi pornită funcția, consultați "**Activați funcția Tap Sound**" mai jos.
2. Atingeți sistemul Soundbar cu dispozitivul mobil. Selectați "**Porniți acum**" din fereastra de mesaj afișată. O conexiune este stabilită între dispozitivul mobil și sistemul Soundbar prin intermediul Bluetooth.
3. Redați conținut audio de pe dispozitivul mobil prin Soundbar.
 - Această funcție conectează un dispozitiv mobil la Soundbar prin intermediul Bluetooth, prin detectarea vibrației care apare când dispozitivul atinge sistemul Soundbar.
 - Asigurați-vă că dispozitivul mobil nu atinge un colț ascuțit al sistemului Soundbar. Sistemul Soundbar sau dispozitivul mobil poate fi zgâriat sau deteriorat.
 - Vă recomandăm să protejați dispozitivul mobil cu o carcasă. Atingeți ușor suprafața extinsă din partea superioară a sistemului Soundbar, fără a folosi forță excesivă.
 - Pentru a utiliza această funcție, actualizați aplicația **SmartThings** la cea mai recentă versiune. Este posibil ca funcția să nu fie acceptată, în funcție de versiunea aplicației.

Activați funcția Tap Sound

Utilizați aplicația **SmartThings** pentru a porni funcția **Tap View, Tap Sound**.

1. Pe dispozitivul mobil, rulați aplicația **SmartThings**.
2. Selectați (☰ → ⚙️) în ecranul aplicației **SmartThings** afișat pe dispozitivul mobil.
3. Setați "**Tap View, Tap Sound**" la Pornit pentru a permite funcției să funcționeze când un dispozitiv mobil este apropiat de Soundbar.

OBSERVAȚII

- Când dispozitivul mobil este în modul de economisire a energiei, funcția **Tap Sound** nu funcționează.
- Funcția **Tap Sound** ar putea să nu funcționeze dacă există dispozitive în apropiere de sistemul Soundbar care cauzează interferențe radio, precum alte dispozitive electrice. Asigurați-vă că dispozitivele care pot cauza interferențe radio sunt plasate la o distanță suficientă de sistemul Soundbar.

09 INSTALAREA SUPPORTULUI DE PERETE

Precauții la instalare

- Instalați numai pe un perete vertical.
- Evitați temperatura sau umiditatea ridicate la locația de instalare.
- Verificați duritatea peretelui și dacă acesta este suficient de dur pentru a susține greutatea sistemului. În caz contrar, ranforșați-l sau montați sistemul pe un alt perete.
- Achiziționați și utilizați șuruburi și dibluri adecvate pentru perețele pe care montați sistemul (rigips, metal, lemn, etc.). Dacă este posibil, fixați șuruburile de montat în grinzi.
- Achiziționați șuruburile de fixare pe perete în funcție de tipul și grosimea peretelui pe care montați sistemul Soundbar.
 - Diametru: M5
 - Lungime: 35 mm sau mai mult recomandat.
- Conectați cablurile între unitate și dispozitivele externe înainte de a fixa unitatea Soundbar pe perete.
- Asigurați-vă că unitatea este oprită și deconectată de la sursa de alimentare înainte de montare. În caz contrar, există risc de electrocutare.

Componente pentru montarea pe perete



Ghidaj de montare pe perete



Șurub suport



Șurub



Suport de fixare pe perete

1. Plasați **Ghidaj de montare pe perete** pe suprafața peretelui.
 - **Ghidaj de montare pe perete** trebuie să fie în poziție orizontală perfectă.
 - Dacă montați televizorul pe perete, instalați unitatea Soundbar la cel puțin 5 cm sub televizor.



5 cm sau mai mult

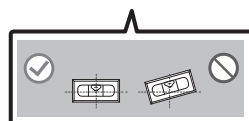

2. Aliniați **Linia centrală a Ghidajul de montare pe perete** cu centrul televizorului (dacă montați unitatea Soundbar sub televizor), apoi fixați **Ghidaj de montare pe perete** pe perete utilizând bandă adezivă.

- Dacă nu montați sub un televizor, plasați **Linie centrală** în centrul zonei de instalare.

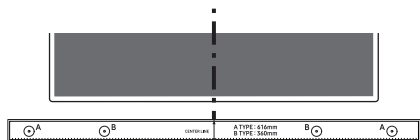

Linie centrală

3. Introduceți vârful unui stilou sau al unui creion ascuțit prin centrul imaginilor **A-TYPE** la fiecare capăt al ghidajului pentru a marca găurile pentru șuruburile de susținere, apoi scoateți **Ghidaj de montare pe perete**.

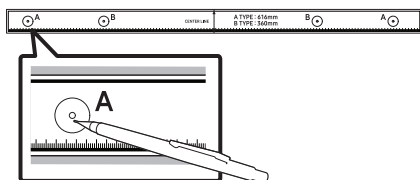

4. Utilizând un burghiu de dimensiune corespunzătoare, realizați o gaură în perete în dreptul fiecărui marcaj.
- Dacă marcajele nu corespund cu pozițiile bolțurilor, asigurați-vă că introduceți ancorele corespunzătoare în găuri înainte de a introduce șuruburile de susținere. Dacă utilizați ancore, asigurați-vă că găurile pe care le realizați sunt suficient de mari pentru ancorele utilizate.

5. Împingeți un șurub (nu este furnizat) prin fiecare **Șurub suport**, apoi înșurubați bine fiecare șurub în câte o gaură pentru șurubul de susținere.

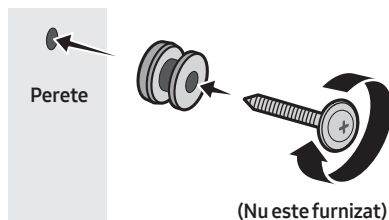

6. Instalați cele 2 **Suport de fixare pe perete** în orientarea corectă în partea de jos a sistemului Soundbar, folosind 2 **Șuruburi**.

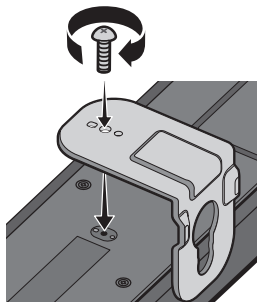

- Când asamblați, asigurați-vă că piesele de susținere ale **Suporturilor pentru perete** se află în spatele părții din spate a sistemului Soundbar.

Spatele sistemului Soundbar



Capătul din dreapta al sistemului Soundbar

7. Instalați sistemul Soundbar cu **Suporturilor pentru perete** suspendând **Suporturilor pentru perete** de **Șuruburi de suport** pe perete.

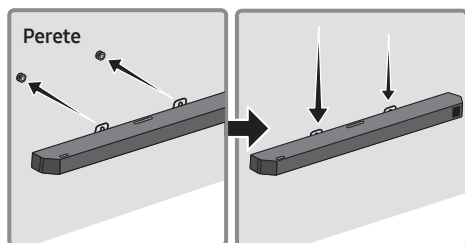

8. Glisați sistemul Soundbar în jos așa cum se arată mai jos pentru ca **Suport de fixare pe perete** să se sprijine bine pe **Șurub suport**.
- Introduceți **Șurub suport** în partea mai lată (inferioară) a **Suport de fixare pe perete**, și apoi glisați **Suport de fixare pe perete** în jos pentru ca **Suport de fixare pe perete** să se sprijine bine pe **Șurub suport**.

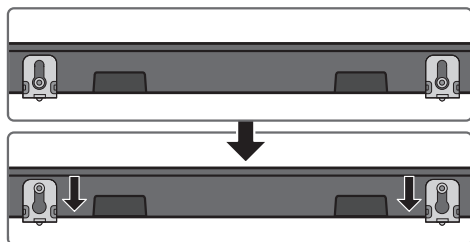

10 INSTALAREA SISTEMULUI SOUNDBAR ÎN FAȚA TELEVIZORULUI

Plasați sistemul Soundbar pe un suport de televizor.

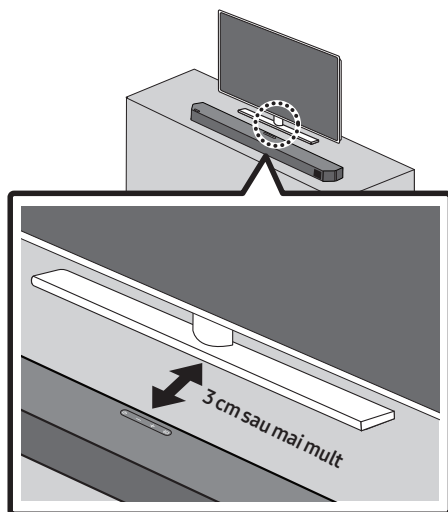

Așa cum este prezentat în imagine, aliniați centrul sistemului Soundbar cu centrul televizorului, apoi plasați cu atenție sistemul Soundbar pe suportul de televizor.

Pentru o calitate optimă a sunetului, poziționați sistemul Soundbar în fața televizorului, la o distanță de cel puțin 3 cm de acesta.

OBSERVAȚII

- Asigurați-vă că sistemul este amplasat pe o suprafață plană și solidă.
- Un spațiu insuficient față de televizor poate cauza probleme de natură acustică.

11 ACTUALIZARE SOFTWARE

Samsung ar putea oferi în viitor actualizări pentru firmware-ul sistemului Soundbar.

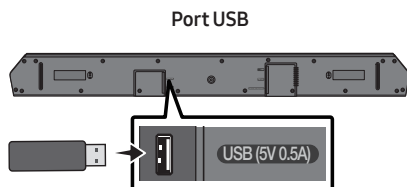

Dacă este disponibilă o actualizare, puteți actualiza firmware-ul conectând unitatea USB pe care este stocată actualizarea, la portul USB de pe Soundbar.

Actualizare USB

După finalizarea actualizării, se păstrează toate setările personalizate ale utilizatorului.

1. Conectați o unitate USB la portul USB de pe computer.

Important: asigurați-vă că pe unitatea USB nu există fișiere audio. Din această cauză, actualizarea firmware-ului poate să nu reușească.

2. Accesați site-ul web (www.samsung.com) → căutați numele modelului din opțiunea de meniu asistență clienți.
 - Pentru mai multe informații despre actualizare, consultați Ghidul de upgrade.
3. Descărcați fișierul de upgrade (de tip USB).
4. Dezarhivați fișierul de actualizare descărcat și copiați fișierul *.bin în directorul rădăcină al unității USB.

5. Opriți sistemul Soundbar și conectați unitatea USB care conține actualizarea firmware la portul USB al sistemului Soundbar.
6. Porniți dispozitivul Soundbar și apăsați butonul  (**Sursă**) pentru a selecta sursa USB. Se va afișa "UPGR". Acest proces poate dura până la 3 minute.

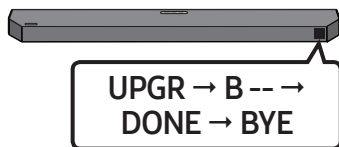

- Procesul de actualizare a firmware-ului este afișat în secvența **UPGR → B --- → DONE → BYE**, putându-se afișa B sau H, în funcție de versiunea care se actualizează.

OBSERVAȚII

- La finalizarea actualizării, sistemul Soundbar repornește automat.
- Acest produs are o funcție DUAL BOOT. Dacă actualizarea firmware-ului nu reușește, puteți actualiza firmware-ul din nou.
- Pe durata actualizării, nu îl închideți și nu scoateți USB-ul.
- Dacă actualizarea nu începe, reconectați cablul de alimentare al Soundbar-ului.
- După instalarea celei mai recente versiuni, nu se efectuează nicio actualizare.
- În funcție de tipul de USB, este posibil ca actualizarea să nu fie acceptată.
- În cazul în care conexiunea la subwoofer nu este restabilită automat după actualizare, consultați pagina 16.
- Dacă actualizarea software nu reușește, verificați dacă unitatea USB nu este defectă.
- Utilizatorii Mac OS trebuie să utilizeze formatul MS-DOS (FAT) pentru unitatea USB.

Resetare

Partea superioară a sistemului Soundbar

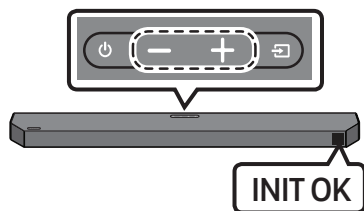

Cu sistemul Soundbar pornit, apăsați simultan butoanele **— + (Volum)** de pe carcasa dispozitivului timp de cel puțin 5 secunde. Pe afișaj apare mesajul **"INIT OK"**, apoi dispozitivul Soundbar este resetat.

⚠ ATENȚIE

- Toate setările dispozitivului Soundbar sunt resetate.
Asigurați-vă că efectuați această procedură numai atunci când este necesară resetarea.

12 DEPANARE

Înainte de a solicita service, verificați următoarele.

Dispozitivul Soundbar nu pornește.

- Verificați dacă cablul de alimentare al sistemului Soundbar este corect introdus în priză.

Dispozitivul Soundbar nu funcționează corect.

- După ce scoateți cablul de alimentare, introduceți-l din nou.
- Deconectați și conectați din nou cablul de alimentare la dispozitivul extern și reîncercați.
- Dacă nu primește semnal, sistemul Soundbar se oprește automat după o anumită perioadă de timp. Porniți alimentarea. (Consultați pagina 7.)

Dacă telecomanda nu funcționează.

- Îndreptați telecomanda direct către dispozitivul Soundbar.
- Înlocuiți bateriile cu unele noi.

Dispozitivul Soundbar nu redă niciun sunet.

- Volumul de pe Soundbar este prea mic sau dezactivat. Reglați volumul.
- Când este conectat un dispozitiv extern (STB, dispozitiv Bluetooth, dispozitiv mobil etc.), reglați volumul dispozitivului extern.
- Pentru redarea sunetului televizorului, selectați sistemul Soundbar. (Televizor Samsung: Start (🏠) → Meniu → Setări (⚙️) → Toate setările (⚙️) → Sunet → Leșire sunet → Selectare Soundbar)
- Conectarea cablului la sistemul Soundbar poate fi imperfectă. Scoateți cablul și conectați din nou.
- Scoateți cablul de alimentare în întregime, reconectați-l și porniți alimentarea.
- Inițializați produsul și reîncercați. (Consultați pagina 37.)

Subwooferul nu redă niciun sunet.

- Verificați dacă indicatorul LED din spatele subwooferului este albastru. Reconectați sistemul Soundbar și subwooferul dacă indicatorul se aprinde intermitent în albastru sau a devenit roșu. (Consultați pagina 16.)
- Vă puteți confrunta cu o problemă dacă există un obstacol între sistemul Soundbar și subwoofer. Mai multe dispozitive într-o zonă ferită de obstacole.
- Alte dispozitive care transmit semnale de frecvență radio în apropiere pot întrerupe conexiunea. Țineți boxa departe de astfel de dispozitive.
- Scoateți și reconectați ștecărul.

În cazul în care sunetul de la subwoofer prezintă perturbații, întârzieri sau zgomot.

- Dacă există obiecte amplasate între dispozitivul Soundbar și difuzorul subwoofer, acestea pot crea o problemă. Repoziționați-le în locații fără astfel de obiecte.
- Dacă subwooferul se află departe de dispozitivul Soundbar, pot apărea perturbații sau întârzieri ale sunetului. Amplasați-l în apropierea dispozitivului Soundbar.
- Dacă dispozitivul Soundbar este amplasat în apropierea unui instrument sau a unui dispozitiv electric care poate cauza interferențe radio, pot apărea perturbații ale sunetului sau întârzieri. Amplasați dispozitivul Soundbar la distanță dispozitivele care pot cauza interferență radio. (De ex., router wireless)
- Modificați starea conexiunii la rețeaua TV de la conexiune wireless la conexiune cu fir.

Volumul subwooferului este prea mic.

- Volumul original al conținutului pe care îl redați este prea scăzut. Încercați să ajustați nivelul subwooferului. (Consultați pagina 12.)
- Apropiati-vă mai mult de boxa subwooferului.

În cazul în care televizorul nu este conectat prin HDMI TO TV (eARC/ARC).

- Verificați dacă cablul HDMI este conectat corect la terminalul eARC. (Consultați pagina 19.)
- Probabil conexiunea nu este posibilă din cauza dispozitivului extern conectat (set-top box, consolă de jocuri etc.). Conectați direct sistemul Soundbar.
- Este posibil ca HDMI-CEC să nu fie activat pe televizor. Porniți CEC pe meniul televizorului. (Televizor Samsung: Start (🏠) → Meniu → Setări (⚙️) → Toate setările (⚙️) → Conexiune → Manager dispozitive externe → Anynet+ (HDMI-CEC) ACTIVAT)
- Pentru conectarea cu eARC, funcția eARC din meniul TV trebuie setată la Activat. (Televizor Samsung: Start (🏠) → Meniu → Setări (⚙️) → Toate setările (⚙️) → Sunet → Setări expert → Mod HDMI-eARC (Automat))

Nu se aude niciun sunet la conectarea la TV în modul HDMI TO TV (eARC/ARC).

- Dispozitivul dvs. nu poate reda semnalul de intrare. Schimbați ieșirea audio a televizorului în PCM sau AUTO. (Televizor Samsung: Start (🏠) → Meniu → Setări (⚙️) → Toate setările (⚙️) → Sunet → Setări expert → Format ieșire audio digitală)

Dispozitivul Soundbar nu se conectează prin Bluetooth.

- Când conectați un dispozitiv nou, comutați la **"BT PAIRING"** pentru conexiune. (Apăsați butonul **PAIR** de pe telecomandă sau apăsați butonul  (Sursă) de pe unitate timp de cel puțin 5 secunde.)
- Dacă sistemul Soundbar este conectat la un alt dispozitiv, mai întâi deconectați respectivul dispozitiv pentru a comuta pe un alt dispozitiv.
- Reconectați-l după ce eliminați lista de difuzoare Bluetooth de pe dispozitivul de conectat. (Televizor Samsung: Start (🏠) → Meniu → Setări (⚙️) → Toate setările (⚙️) → Sunet → Ieșire sunet → Listă de difuzoare Bluetooth)
- Conexiunea automată la televizor poate fi dezactivată. Atunci când sistemul Soundbar se află în modul **"BT READY"**, apăsați și țineți apăsat butonul **Stânga** de pe telecomanda sistemului Soundbar timp de 5 secunde pentru a selecta **ON-TV CONNECT**. Dacă observați **OFF-TV CONNECT**, apăsați și țineți apăsat butonul **Stânga** din nou timp de 5 secunde pentru a schimba selecția.
- Scoateți și reconectați ștecărul, apoi reîncercați.
- Inițializați produsul și reîncercați. (Consultați pagina 37.)

Sunetul se întrerupe atunci când dispozitivul este conectat prin Bluetooth.

- Unele dispozitive, de exemplu, cuptoare cu microunde, routere wireless etc., pot provoca interferențe dacă se află prea aproape de dispozitivul Soundbar.
- Dacă dispozitivul conectat prin Bluetooth este mutat prea departe de dispozitivul Soundbar, sunetul se poate întrerupe. Mutați dispozitivul mai aproape de Soundbar.
- Dacă o parte a corpului dvs. intră în contact cu un emițător-receptor Bluetooth sau dacă produsul este instalat pe mobilier metalic, sunetul se poate întrerupe. Verificați mediul de montare și condițiile de utilizare.

Conexiunea multiplă Bluetooth nu funcționează.

- Când televizorul este conectat la dispozitivul Soundbar, conexiunea multiplă Bluetooth poate să nu funcționeze. Deconectați dispozitivul Soundbar de la televizor și încercați din nou.
- Verificați dacă setarea Conexiune multiplă Bluetooth este activată. (Consultați secțiunea Dispozitivul Soundbar nu se conectează prin Bluetooth..)
- Deconectați dispozitivul care redă sunet în prezent, asociați-l cu dispozitivul pe care doriți să-l conectați și conectați din nou dispozitivul anterior.
- Dacă sunetul nu se aude nici după conectarea corectă, consultați secțiunea Sunetul se întrerupe atunci când dispozitivul este conectat prin Bluetooth..

Dispozitivul Soundbar nu pornește automat deodată cu televizorul.

- Când opriți sistemul Soundbar în timp ce vă uitați la televizor, sincronizarea energiei cu televizorul este dezactivată. Mai întâi, opriți televizorul.

13 LICENȚĂ



Dolby, Dolby Atmos, and the double-D symbol are registered trademarks of Dolby Laboratories Licensing Corporation. Manufactured under license from Dolby Laboratories. Confidential unpublished works. Copyright © 2012-2021 Dolby Laboratories. All rights reserved.



For DTS patents, see <http://patents.dts.com>. Manufactured under license from DTS, Inc. or DTS Licensing Limited. DTS, DTS:X, and the DTS:X logo are registered trademarks or trademarks of DTS, Inc. in the United States and other countries. © 2021 DTS, Inc. ALL RIGHTS RESERVED.



The terms HDMI, HDMI High-Definition Multimedia Interface, HDMI Trade dress and the HDMI Logos are trademarks or registered trademarks of HDMI Licensing Administrator, Inc.



The Bluetooth® word mark and logos are registered trademarks owned by Bluetooth SIG, Inc. and any use of such marks by Samsung Electronics Co., Ltd. is under license. Other trademarks and trade names are those of their respective owners.



[ENERGY STAR]

ENERGY STAR qualified model only

- Your Samsung product is ENERGY STAR qualified in its factory default setting. Change to certain features, settings and functionality in this product can change the power consumption, possibly beyond the limits required for ENERGY STAR qualification.
- Environmental Protection Agency and Department of Energy. ENERGY STAR is a joint program of the Government agencies, designed to promote energy efficient products and practices.

Refer to www.energystar.gov for more information of the ENERGY STAR Program.

ENERGY STAR qualified model only (Applicable to Thin Client models only)

As an ENERGY STAR® Partner, SAMSUNG has determined that this product meets the ENERGY STAR® guidelines for energy efficiency.

- The ENERGY STAR Program has been to reduced greenhouse gas emissions and save energy through voluntary labeling.
- Power management setting of this product have been enabled by default, and have various timing setting from 1 minutes to 5 hours.
- The product can wake with a button press on the chassis from sleep mode.

ENERGY STAR qualified model only (The other models)

- As an ENERGY STAR Partner, Samsung has determined that this product or product models meets the ENERGY STAR guideline for energy efficiency.
-

14 NOTIFICARE DE LICENȚĂ OPEN SOURCE

Pentru a adresa întrebări și solicitări privind sursele deschise, contactați echipa Samsung Open Source (<http://opensource.samsung.com>).

15 NOTĂ IMPORTANTĂ DESPRE SERVICE

- Figurile și ilustrațiile din acest manual pentru utilizator au rol consultativ și pot diferi de aspectul efectiv al aparatului.
- Se poate percepe o taxă administrativă în următoarele situații:
 - (a) un inginer este chemat la solicitarea dvs. și aparatul nu prezintă niciun defect (rezultă că nu ați citit manualul de utilizare).
 - (b) duceți unitatea la un centru de reparații și aparatul nu prezintă niciun defect (rezultă că nu ați citit manualul de utilizare).
- Cuantumul acestei taxe administrative vă va fi comunicat înainte de efectuarea oricărei vizite la domiciliu sau la locul de muncă.

16 SPECIFICAȚII ȘI SUGESTII

Specificații

Nume model	HW-Q600C
Sursă de alimentare electrică	24 V C.C.
Consum de energie electrică	34 W
USB	5V/0,5A
Greutate	3,8 kg
Dimensiuni (L x Î x A)	1030,0 x 57,0 x 105,0 mm
Interval temperatură de funcționare	+5°C la +35°C
Interval umiditate de funcționare	10 % la 75 %
AMPLIFICATOR Putere de ieșire nominală	200W (30W x 6 + 10W x 2)
Format de fișiere acceptate	Dolby 5.1ch / Dolby Digital Plus / Dolby TRUE HD / Dolby ATMOS / DTS:X MA / DTS:X / DTS-HD MA / DTS-HD HRA / DTS Express / DTS 96/24 / DTS-ES / DTS Digital Surround / LPCM 8ch
Nume subwoofer	PS-WC67B
Sursă de alimentare electrică	110-240 V ~ 50/60 Hz C.A.
Consum de energie electrică	28 W
Greutate	5,5 kg
Dimensiuni (L x Î x A)	184,0 x 343,0 x 295,0 mm
AMPLIFICATOR Putere de ieșire nominală	160W
Bluetooth Metodă de activare a portului	Țineți apăsat butonul SOUND MODE timp de cel puțin 5 secunde pentru a dezactiva funcția de Bluetooth Power.

OBSERVAȚII

- Samsung Electronics Co., Ltd își rezervă dreptul de a modifica specificațiile fără înștiințare.
- Greutatea și dimensiunile sunt aproximative.



[Dispoziții privind eliminarea corectă a bateriilor acestui produs]

(Aplicabil în țări cu sisteme de colectare separate)

Acest marcaj de pe baterie, de pe manualul de utilizare sau de pe ambalaj indică faptul că bateriile acestui produs nu trebuie eliminate împreună cu alte deșeuri menajere la sfârșitul ciclului lor de viață. Dacă sunt marcate, simbolurile chimice Hg, Cd sau Pb indică faptul că bateria conține mercur, cadmiu sau plumb peste nivelurile de referință prevăzute în Directiva CE 2006/66.

În cazul în care bateriile nu sunt eliminate corespunzător, aceste substanțe pot fi dăunătoare pentru sănătatea omului sau pentru mediu.

În vederea protejării resurselor naturale și a promovării refolosirii materialelor, vă rugăm să separați bateriile de celelalte tipuri de deșeuri și să le reciclați prin intermediul sistemului gratuit de returnare a bateriilor la nivel local.



Cum se elimină corect acest produs

(Deșeuri de echipamente electrice și electronice)

(Aplicabil în țări cu sisteme de colectare separate)

Acest simbol de pe produs, accesorii și documentație indică faptul că produsul și accesoriile sale electronice (încărcător, căști, cablu USB) nu trebuie eliminate împreună cu alte deșeuri menajere la finalul duratei lor de utilizare. Dat fiind că eliminarea necontrolată a deșeurilor poate dăuna mediului înconjurător sau sănătății umane, vă rugăm să separați aceste articole de alte tipuri de deșeuri și să le reciclați în mod responsabil, promovând astfel reutilizarea durabilă a resurselor materiale.

Utilizatorii casnici trebuie să-l contacteze pe distribuitorul care le-a vândut produsul sau să se intereseze la autoritățile locale unde și cum pot să ducă aceste articole pentru a fi reciclate în mod ecologic.

Utilizatorii comerciali trebuie să-și contacteze furnizorul și să consulte termenii și condițiile din contractul de achiziție. Acest produs și accesoriile sale electronice nu trebuie eliminate împreună cu alte deșeuri comerciale.

SAMSUNG

© 2023 Samsung Electronics Co., Ltd. Toate drepturile rezervate.

Contactați SAMSUNG WORLD WIDE

Dacă aveți orice întrebări sau comentarii legate de produsele Samsung, contactați centrul de service Samsung.

Țară	Centrul de service Samsung 📞	Site Web
UKRAINE	0-800-502-000	www.samsung.com/ua/support
MOLDOVA	+373-22-667-400	www.samsung.com/ua/support/moldova