

elenberg

Інструкція з експлуатації

Пральна машина

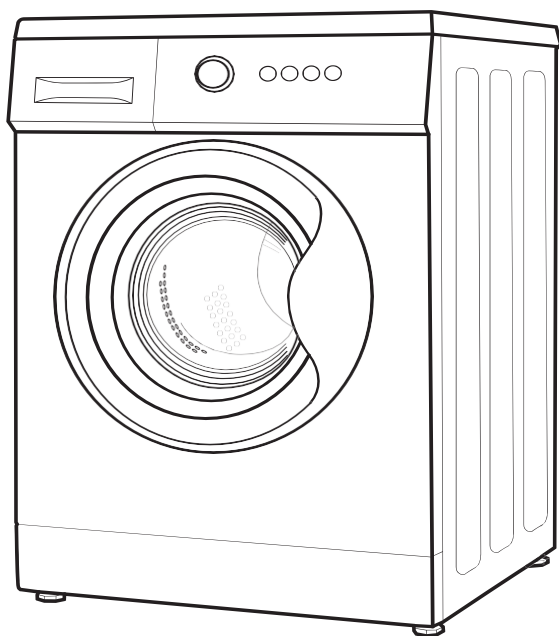

Модель: FS 6121 DW

Зміст

Інформація з безпеки

- Інформація з безпеки.....3

Встановлення

- Опис приладу9
- Встановлення 10

Експлуатація

- Швидкий старт.....14
- Перед кожним пранням15
- Диспенсер для миючих засобів 16
- Панель управління17
- Опції..... 18
- Інші функції.....20
- Програми22

Обслуговування

- Очищення та догляд 23
- Вирішення проблем26
- Мікрофіша.....27

Інформація з безпеки

■ Інформація з безпеки

Для вашої безпеки необхідно дотримуватися інформації в цьому посібнику для мінімізації ризику пожежі або вибуху, ураження електричним струмом або для запобігання майновому пошкодженню, травмуванню або втраті життя.

Пояснення символів:

Увага!

Це поєднання символу і сигнального слова вказує на потенційно небезпечну ситуацію, яка може призвести до смерті або серйозної травми, якщо її не уникнути.

Обережно!

Це поєднання символу і сигнального слова вказує на потенційно небезпечну ситуацію, яка може призвести до легких або незначних травм або пошкодження майна та навколишнього середовища.

Примітка!

Це поєднання символу і сигнального слова вказує на потенційно небезпечну ситуацію, яка може призвести до легкої травми.

! Попередження!

Ураження електричним струмом!

- Якщо шнур живлення пошкоджений, він повинен бути замінений виробником або його сервісним агентом.

Інформація з безпеки

- Необхідно використовувати нові шланги, що постачаються разом із приладом.
- Перед початком технічного обслуговування пристрою відключіть його від електромережі.
- Завжди відключайте пристрій від електромережі та перекривайте постачання води після використання.
- Щоб забезпечити Вашу безпеку, необхідно вставити вилку живлення в заземлений триполюсний роз'єм. Переконайтеся, що розетка правильно і надійно заземлена.
- Переконайтеся, що пральна машина підключена кваліфікованим фахівцем відповідно до інструкції виробника та місцевим правилам безпеки.

Ризик для дітей!

- Прилад може використовуватися дітьми віком від 8 років і старше та особами з обмеженими фізичними, сенсорними або розумовими можливостями, якщо вони знаходяться під наглядом або отримали інструкції щодо безпечного використання приладу. Діти не повинні грати з приладом. Очищення та обслуговування приладу не повинне проводитись дітьми без нагляду.
- Діти віком до 3 років мають бути під наглядом, переконайтеся, що вони не граються з приладом.
- Скляні двері можуть нагріватись під час роботи. Тримайте дітей та домашніх улюбленців подалі від приладу під час роботи.
- Зніміть упаковку та транспортні болти перед

Інформація з безпеки

використанням приладу. В іншому випадку можуть виникнути серйозні пошкодження.

- Штекер для розетки повинен бути доступним після встановлення.

Ризик вибуху!

- Не мийте та не сушіть предмети, які були очищені, промиті або протерті горючою або вибуховою речовиною (такі як віск, олія, фарба, бензин, розчинники, гас і т.д.). Це може призвести до пожежі або вибуху.
- Перед пранням таких предметів в пральній машині, ретельно промийте їх вручну.

Обережно!

Встановлення приладу!

- Ця пральна машина призначена тільки для використання в приміщенні.
- Ця пральна машина не призначена для вбудованого використання.
- Ця пральна машина не призначена для вбудованого використання.
- Отвори не повинні перекриватися килимом.
- Пральна машина не повинна встановлюватися у ванній кімнаті або в дуже вологих приміщеннях, а також у приміщеннях з вибуховими або їдкими газами.
- Пральна машина з єдиним впускним клапаном може бути приєднана до холодного водопостачання. Продукт з подвійними

Інформація з безпеки

впускними клапанами повинен бути правильно підключений до гарячого та холодного водопостачання.

- Штекер для розетки повинен бути доступним після встановлення.
- Зніміть упаковку та транспортні болти перед використанням приладу. В іншому випадку можуть виникнути серйозні пошкодження.

Ризик пошкодження приладу!

- Цей продукт призначений тільки для домашнього використання і призначений тільки для текстильних виробів, придатних для машинного прання.
- Не піднімайтесь і не сідайте на верхню кришку приладу.
- Не притуляйтесь до дверей машини.
- Заходи безпеки під час роботи з машиною:
 - 1.Транспортні болти повинні бути встановлені на пральну машину спеціалізованою особою.
 - 2.Накопичена вода повинна бути злита з пральної машини.
 - 3.Обережно поведіться з приладом. Ніколи не тримайте будь-яку виступаючу частину на пральній машині під час підйому. Дверцята приладу не можна використовувати як ручку під час транспортування.
 4. Цей прилад важкий. Транспортуйте обережно.
- Не прикладайте надмірних зусиль при закритті дверей. Якщо закрити дверцята важко, будь ласка, перевірте, чи одяг не перешкоджає закриттю.

Інформація з безпеки

- Забороняється прати килими.

Робота з приладом!

- Перед першим пранням речей слід провести тестове повноцінне прання без будь-якого одягу.
- Забороняється використання в якості миючих засобів легкозаймистих і вибухонебезпечних або токсичних розчинників. Будь ласка, вибирайте тільки миючі засоби, придатні для машинного прання.
- Переконайтеся, що всі кишені порожні. Гострі та жорсткі елементи, такі як монета, брошка, цвях, гвинт або камінь тощо, можуть призвести до серйозних пошкоджень цієї машини.
- Будь ласка, перевірте, чи вода з барабана була виведена перед відкриттям дверей. Будь ласка, не відчиняйте дверей, якщо помітили воду всередині барабану.
- Будьте обережні, коли прилад зливає гарячу воду під час прання.
- Ніколи не намагайтесь вручну наповнити прилад водою.
- Після завершення програми, зачекайте дві хвилини, щоб відкрити двері.

Інформація з безпеки

Упаковка/Утилізація



Це маркування вказує на те, що цей продукт не повинен утилізуватися разом з іншими побутовими відходами.

Встановлення

■ Опис приладу

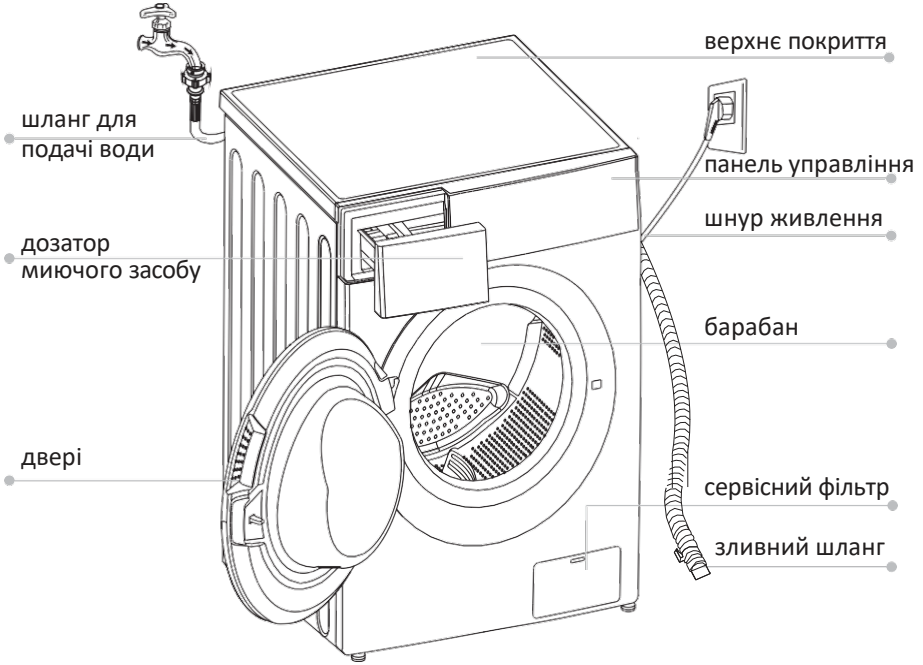

📌 Примітка!

- Схема приладу вказана для ознайомлення та може відрізнятись від справжнього.

Акcesуари

				
Заглушка транспортного отвору	Шланг для подачі холодної води	Шланг для подачі гарячої води (опціонально)	Кріплення (опціонально)	Інструкція з експлуатації

Встановлення

■ Встановлення

Місце встановлення!

⚠ Увага!

- Переконайтесь, що виріб не стоїть на шнурі живлення.

Перед встановленням машини слід вибрати наступне місце:

1. Жорстка, суха та рівна поверхня
2. Уникайте прямих сонячних променів
3. Достатня вентиляція
4. Температура в кімнаті вище 0 °C
5. Зберігайте далеко від теплових ресурсів, таких як вугілля або газ.

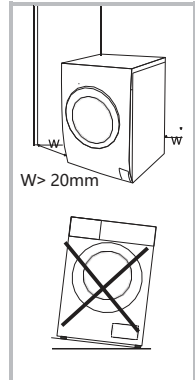

Розпакування пральної машини

⚠ Увага!

- Пакувальний матеріал (наприклад, плівка, пінопласт) може бути небезпечним для дітей.
- Є ризик задухи! Тримайте всю упаковку подалі від дітей.

1. Вийміть картонну коробку та упаковку з пінопласту.
2. Підніміть пральну машину і зніміть базову упаковку. Переконайтесь, що пінопласт маленької трикутної форми видалено разом із нижнім пінопластом. Якщо ні, то покладіть пристрій на бічну поверхню, а потім зніміть пінопласт з дна пристрою вручну.
3. Зніміть стрічку, яка закріплює шнур живлення та шланг для зливу.
4. Вийміть шланг для подачі холодної води з барабана.

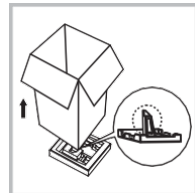

Встановлення

Зніміть транспортні болти

Увага!

- Перед використанням виробу потрібно зняти транспортні болти з тильної сторони.

Для переміщення виробу, вам знову будуть необхідні транспортні болти, тому переконайтеся, що ви зберігаєте їх у безпечному місці

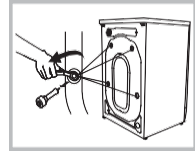

Виконайте такі дії, щоб зняти транспортні болти:

- 1) Відкрутіть 4 болта гайковим ключем, а потім вийміть їх.
- 2) Закрийте отвори заглушками.
- 3) Зберігайте транспортні болти належним чином для подальшого використання.

Вирівнювання пральної

Увага!

- Замикаючі гайки на всіх чотирьох ніжках повинні бути прикручені щільно до корпуса.

ВСТАНОВЛЕННЯ

- 1) Перевірте, чи ніжки щільно прикріплені до пристрою. Якщо ні, поверніть їх у вихідне положення, затягніть гайки.
- 2) Ослабте стопорну гайку, поверніть ніжку, поки вона щільно не стикнеться з підлогою.
- 3) Відрегулюйте ніжки та зафіксуйте їх гайковим ключем, переконайтесь, що машина стійка.

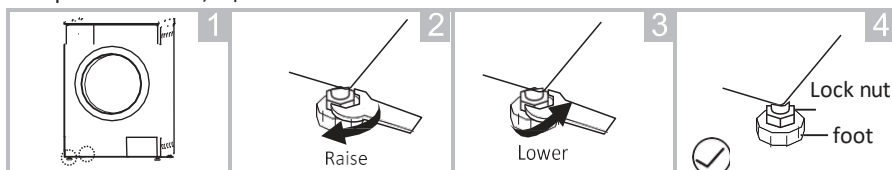

Стійка (1) Піднімати (2) Спускати (3) Фіксуєча гайка (4)

Підключення шлангу для подачі води

⚠ Обережно!

- Щоб уникнути протікання та пошкоджень водою слідуйте інструкції.
- Не потрібно скручувати, змінювати чи відкремлювати шланг для подачі води.
- Якщо модель оснащена гарячим клапаном, підключіть його до крана для гарячої води за допомогою шлангу подачі гарячої води. Споживання енергії автоматично зменшиться для деяких програм.

Підключіть вхідну трубу як вказано нижче. Є два способи підключення вхідної труби.

1. З'єднання між звичайним краном та вхідним шлангом.



2. З'єднання між шнековим краном і вхідним шлангом

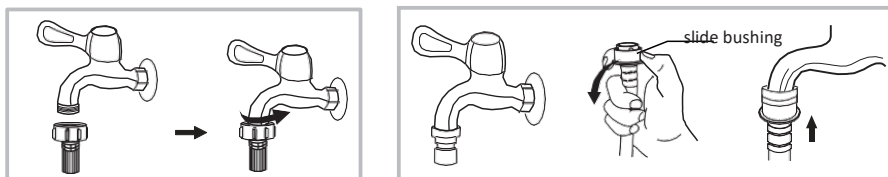

Ізольуйте та прикрутіть

Спеціальний шланг для пральної машини

ВСТАНОВЛЕННЯ

Підключіть інший кінець вхідної труби до впускного клапана на задній стороні виробу і щільно закріпіть трубу за годинниковою стрілкою.

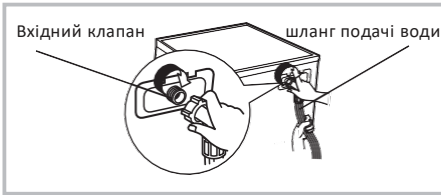

Зливний шланг

⚠ Обережно!

- Не скручуйте зливний шланг. Встановіть шланг правильно, в іншому випадку пошкодження може призвести до протікання

Існує два способи підключення зливного шлангу:

1. Підключення до каналізації.
2. Підключення до сифону.

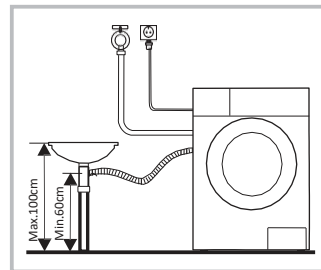
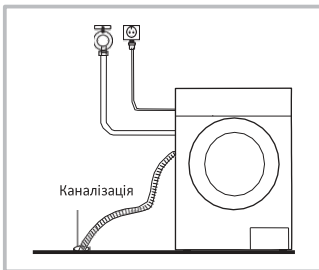

📌 Примітка!

- Якщо у приладу опір для зливного шлангу, встановіть таким чином:

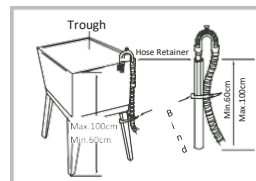
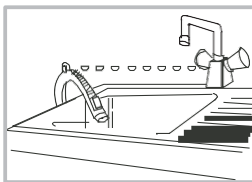

⚠ Попередження!

- Закріпіть зливний шланг!
- Якщо зливний шланг задовгий, не потрібно намагатися занурити його силою. Це може викликати додатковий шум.

Опції

■ Швидкий старт

⚠ Обережно!

- Перед пранням впевніться, що все правильно встановлено.
- Перед першим пранням прилад необхідно запустити на повноцінне прання без одягу.

1. Перед пранням

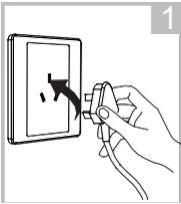

Підключіть



Відкрийте
воду

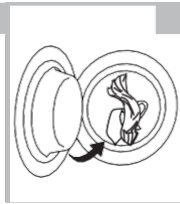

Завантажте

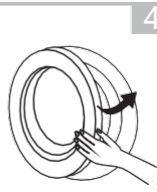

Закрийте



Додайте миючі
засоби



Примітка!

Миючий засіб потрібно додати в «випадку I» після вибору режиму попереднього прання для машин з цією функцією.

2. Прання

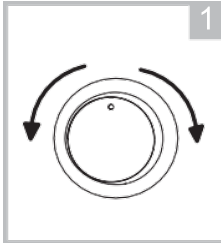

Оберіть програму

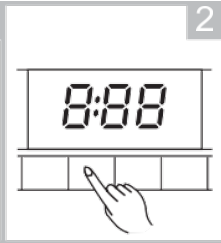

Оберіть функцію
чи за замовчуванням

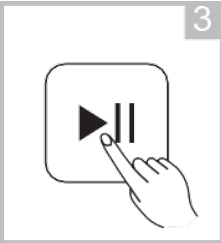

Старт чи Стоп
на дисплеї

опції

■ Перед кожним пранням

- Робочий стан пральної машини повинен бути (0-40) °С. Якщо температура менше 0 °С, впускний клапан і система зливу можуть бути пошкоджені. Якщо машина розміщена за умови 0 °С або менше, її слід перевести на нормальну температуру навколишнього середовища, щоб запобігти замерзанню шланга подачі води та зливного шланга.
- Перевірте етикетки та пояснення щодо використання миючого засобу перед пранням. Використовуйте миючий засіб без піни або менше піноутворюючі, що придатні для використання у машинному пранні.

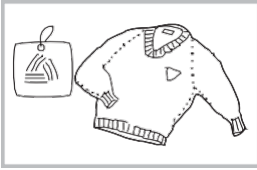

Перевірте етикетку

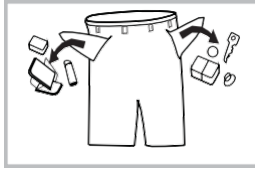

Вийміть все з кишень

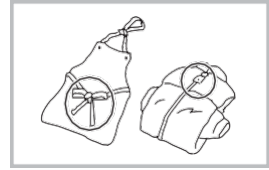

Застібніть гудзики, зав'яжіть довгі стрічки

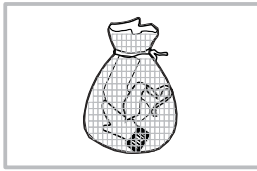

Покладіть маленькі речі у спец. мішечок

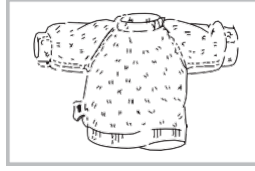

Виверніть речі з довгим ворсом

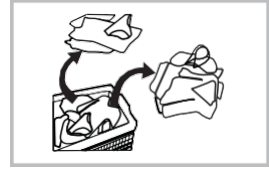

Розділіть одяг з різних тканин

⚠ Попередження!

- Прання однієї одиниці одягу може легко викликати велику ексцентричність та призвести до великого дисбалансу. Тому пропонується додати ще один або дві одиниці одягу, щоб уникнути проблем та несправностей.
- Не періть одяг, що був змочений у бензині, спирті та інших легкозаймистих речовинах

ОПЦІЇ

■ Дозатор миючих засобів

- I Дозатор попереднього прання
- II Дозатор основного прання
- ☼ Пом'якшувач

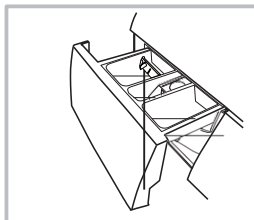

Дозатор для рідин

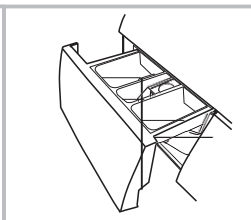

Дозатор для порошку

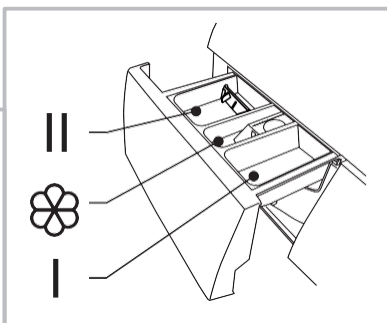

Витягніть диспенсер



Попередження!

- Миючий засіб потрібно додати лише у випадку "I" після вибору попередньої прання для машин із цією функцією.

Програма	I	II	☼	Програма	I	II	☼
Бавовна		●	○	Постільна білизна	○	●	○
Синтетика	○	●	○	Дитячий одяг	○	●	○
ЕКО 40-60		●	○	Вовна		●	○
Мікс	○	●	○	Спортивний одяг	○	●	○
Делікатне		●	○	Щоденне прання 45'	○	●	○
Джинси	○	●	○	Швидке прання 15'		●	○
20°C		●	○	Інтенсивне прання		●	○
Тільки віджим							
Сполоскування та віджим			○				

- Необхідно
- За бажанням

Примітка!

- Що стосується концентрованих миючих засобів, то перед тим, як їх залити в диспенсер, рекомендується використовувати трохи води для розрідження, щоб запобігти блокуванню і переповненню диспенсера водою при його наповненні. Виберіть відповідний тип миючого засобу для різної температури прання, щоб отримати найкращі показники прання з меншими витратами води та енергії.

ОПЦІЇ

■ Панель управління

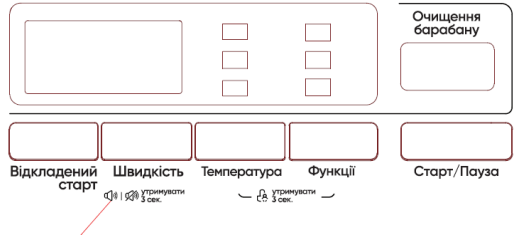

Примітка!

- Панель вказана для прикладу та може відрізнятись від реального продукту.

1 Вкл/Викл

Прилад ввімкнено/вимкнено.

3 Опції

Допомагає обрати додаткові функції, буде підсвічуватись, якщо ввімкнули.

5 Дисплей

Покаже налаштування, час, що залишився, опції, що були обрані та статусні повідомлення пральної машини.

? Старт/Пауза

Натисніть клавішу, щоб запустити програму чи поставити на паузу.

7 Програми

Доступні у відповідності від типу пральної машини.

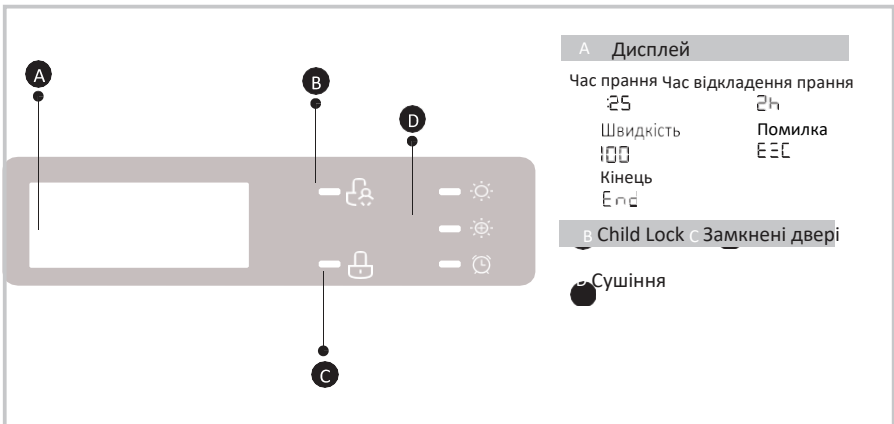

ОПЦІЇ

■ Опції

Delay

Відкладений старт

Налаштування функції «Відкладений старт»:

1. Оберіть програму; 2. Натисніть клавішу «Відкладений старт», щоб обрати час (0-24 год);
3. Натисніть клавішу «Старт/Пауза», щоб підтвердити налаштування



Оберіть програму

Відміна функції
«Відкладений старт»:



Налаштуйте
час



Підтвердіть

Утримуйте клавішу «Відкладений старт» поки на дисплеї не відобразиться знак 0.

Утримувати слід до того, як програму було запущено. Якщо програма вже запущена, то необхідно вимкнути, щоб встановити нову програму.

⚠ Увага!

- Якщо відбувся збій у подачі напруги на прилад під час його роботи, то пам'ять приладу запам'ятає налаштування та відновить обрану програму.

Програма	Опції			Програма	Опції		
	Відкладений старт	Додат. полоскання	Попереднє прання		Відкладений старт	Додат. полоскання	Попереднє прання
Бавовна ЕКО	<input type="radio"/>			Постільна білизна	<input type="radio"/>	<input type="radio"/>	<input type="radio"/>
Бавовна	<input type="radio"/>	<input type="radio"/>	<input type="radio"/>	Дитячий одяг	<input type="radio"/>	<input type="radio"/>	<input type="radio"/>
Синтетика	<input type="radio"/>	<input type="radio"/>	<input type="radio"/>	Вовна	<input type="radio"/>	<input type="radio"/>	
Мікс	<input type="radio"/>	<input type="radio"/>	<input type="radio"/>	Спортивний одяг	<input type="radio"/>	<input type="radio"/>	<input type="radio"/>
Делікатне прання	<input type="radio"/>	<input type="radio"/>		Щоденне прання 45'	<input type="radio"/>	<input type="radio"/>	<input type="radio"/>
Джинси	<input type="radio"/>	<input type="radio"/>	<input type="radio"/>	Швидке прання 15'	<input type="radio"/>		
Кольорове прання	<input type="radio"/>	<input type="radio"/>					
Тільки вджим	<input type="radio"/>						
Полоскання та вджим	<input type="radio"/>	<input type="radio"/>					

– означає опціонально

ОПЦІЇ

Програма	Опції	Програма	Опції
	Відкладений старт		Відкладений старт
Бавовна ЕКО	<input type="radio"/>	*Тільки сушіння	<input type="radio"/>
Спортивний одяг	<input type="radio"/>	*Синтетика	<input type="radio"/>
Швидке прання 15'	<input type="radio"/>	*Мікс	<input type="radio"/>
Джинси	<input type="radio"/>	*5кг Прання/Сушіння	<input type="radio"/>
Делікатне прання	<input type="radio"/>	*1 год Прання/Сушіння	<input type="radio"/>
Кольорове прання	<input type="radio"/>	*Бавовна	<input type="radio"/>
Дитячий одяг	<input type="radio"/>		
Тільки віджим	<input type="radio"/>		
Сполоскування та віджим	<input type="radio"/>		

– означає опціонально

ОПЦІЇ

■ Інші функції

Temp Температура

Натисніть клавішу, щоб відрегулювати температура (Холодна, 20°C, 40°C, 60°C, 90°C)

Speed Швидкість

Натисніть клавішу, щоб змінити швидкість.

1200: 0-400-600-800-1000-1200

1300: 0-400-600-800-1000-1200-1300

1400: 0-400-600-800-1000-1200-1400

Програма	Швидкість за замовчуванням (об/хв)	Швидкість за замовчуванням (об/хв)	Швидкість за замовчуванням (об/хв)
	1300		1300
Бавовна ЕКО	800	*Тільки сушіння	1300
Спортивний одяг	800	*Синтетика	1200
Швидке прання 15'	800	*Мікс	800
Джинси	800	*5кг Прання/Сушіння	1200
Делікатне прання	600	*1 год Прання/сушіння	1300
Кольорове прання	1000	*Бавовна	1300
Дитячий одяг	800		
Тільки віджим	1000		
Полоскання та віджим	1000		

ОПЦІЇ



Child Lock

Для блокування доступу дітей



Оберіть програму



Старт/Пауза



or



Натисніть «Температура» та «Функції» чи «Температура» та «Сушіння» та утримуйте 3 сек до звукового сигналу.

⚠ Увага!

Після активації блокування та запуску програми індикатор блокування увімкнеться, а знак блокування та час, що залишився, будуть відображатись на дисплеї по черзі кожні 5 сек. Натискання інших кнопок змусить індикатор блокування блимати протягом 3 сек. По закінченню програми індикатор блокування та напис END будуть по чергово відображатись протягом 10 секунд, тоді індикатори блокування спалахне на 3 секунди.

- лише натискання та утримання двох кнопок дозволяє зняти блокування, навіть вимкнути живлення, вимкнути і завершити програму
- Функція "Блокування дітей" блокує всі кнопки, крім кнопки живлення та кнопки блокування дитини
- перед тим, як вибрати програму та розпочати прання, вимкніть блокування.



Вимкнути звук



Оберіть програму



Утримуйте клавішу «Швидкість» 3 сек, щоб вимкнути звук.

Щоб увімкнути звук утримуйте ту саму клавішу 3 секунди. Налаштування будуть збережені до наступного переналаштування.

⚠ Увага!

- Після включення беззвучного режиму звуки будуть неактивні.

Drum Clean

Чистка барабану

Після того, як прилад пройшов встановлений розрахунковий період (становить 25 повних циклів) загориться позначка про очищення барабану, нагадуючи користувачу про необхідність її запустити.

Інструкція щодо запуску:

1. Натисніть та утримуйте 3 секунди клавішу «Чистка барабану», індикатор чистки погасне, а розрахунковий період почнеться спочатку.

ОПЦІЇ

■ Програми

Різні програми доступні для різних типів пральних машин.

Програми

Бавовна	Міцний текстиль, термостійкий текстиль з бавовни чи льону.
Синтетика	Можливо прати синтетичні вироби (сорочки, пальто, постільну білизну). Якщо необхідно випрати в'язані речі, то зменшить кількість миючого засобу через можливо надмірне утворення піни.
Дитячий одяг	Прання дитячого одягу очищає речі та робить їх більш безпечними для дитячої шкіри
Щоденне прання 45'	Швидке прання декількох не дуже забруднених речей.
Мікс	Прання речей різних текстур та матеріалів.
Джинси	Для джинсів.
20°C	Прання кольорових речей, допоможе зберегти колір.
Швидке прання 15'	Дуже швидка програма для мінімального забруднення речей у маленькій кількості.
Вовна	Вовна для ручного та машинного прання, а також текстиль з великим вмістом вовни у складі.
Тільки віджим	Додатковий віджим за обраною швидкістю
Полоск. та віджим	Додаткове полоскання з віджимом.
Інтенсивне прання	Для збільшення ефективності прання, збільшено час прання.
Чистка барабану	Спеціальна технологія допомагає прочистити барабан та труби за допомогою води 90 °С. Прання речей не можна комбінувати з цією програмою. Якщо додати хлорного відбілювача, то ефект буде кращим. Користувач може використовувати цю програму так часто, як необхідно
Спортивний одяг	Прання спортивного одягу.
Постіл. білизна	Ця програма була спеціально розроблена для прання постільної білизни.

ОБСЛУГОВУВАННЯ

■ Очищення та догляд

⚠ Попередження!

- Перед обслуговуванням вимкніть прилад з електромережі.

Очищення корпусу

Повноцінне обслуговування пральної машини може продовжити її строк експлуатації. Корпус можна очищувати за допомогою неагресивних, неабразивних миючих засобів, коли необхідно. Якщо вилилось трохи води, витріть ганчіркою. Не використовуйте гострі предмети.

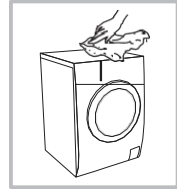

📌 Примітка!

- Кислота та розчинники забороняється використовувати.

Очищення барабану

Іржа, що залишилась в середині барабану, необхідно прибрати за допомогою миючих засобів без хлору.

Ніколи не використовуйте сталеві предмети для очищення барабану.

📌 Примітка!

- Не кладіть речі в пральну машину під час очищення барабану.

Очищення дверних ущільнювачів та скла

Протирай скло після кожного прання, щоб прибрати плями та ворс. Якщо ворс буде накопичуватись, то це може призвести до протікань. Приберіть будь-які монети, гудзики та інші предмети з ущільнювача після кожного прання.

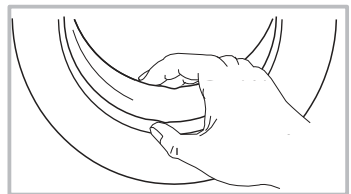

ОБСЛУГОВУВАННЯ

Очищення фільтра на вхідному шлангу

Примітка!

- Фільтр необхідно очищувати, якщо кількість води зменшилась.

Очищення фільтра на крані:

1. Закрийте кран.
2. Від'єднайте шланг подачі води від крану.
3. Прочистіть фільтр.
4. Підключіть шланг подачі води.

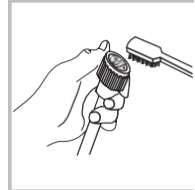
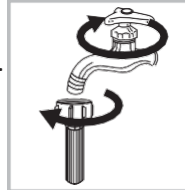

Очищення фільтра у пральній машині:

1. Відкрутіть впускний шланг заду пральної машини
2. Витягніть фільтр, промийте та встановіть назад очищений.
3. Використовуйте щітку для очищення фільтру.
4. Приєднайте шланг.

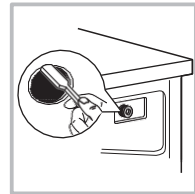
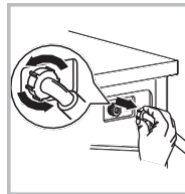

Примітка!

- Якщо щітка брудна, то ви можете просто промити фільтр;
- Підєднайте знову, поверніть кран.

Очищення диспенсору для миючих засобів

1. Натисніть місце позначене стрілкою в диспенсері.
2. Підніміть затискач вгору і зніміть кришку відсіку пом'якшувача і промийте всі канавки водою.
3. Поставте на місце кришку відсіку пом'якшувача, вставте назад відсік.

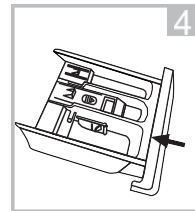
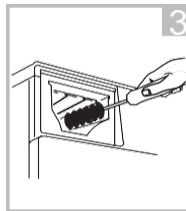
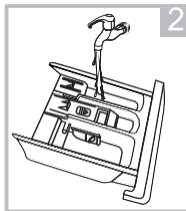
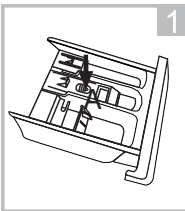

Примітка!

- Не використовуйте спирт, кислоти чи інші хімічні продукти для миття.

ОБСЛУГОВУВАННЯ

Очищення фільтра зливного насосу

⚠ Попередження!

- Обережно! Гаряча вода!
- Дайте миючому розчину остигнути.
- Відключіть пральну машину від електромережі, щоб уникнути удару струмом.
- Фільтр може попереджати попаданню малих предметів у пральну машину
- Проводьте очищення періодично, щоб впевнитись у безпечній роботі машини.

Відкрийте нижню захисну кришку

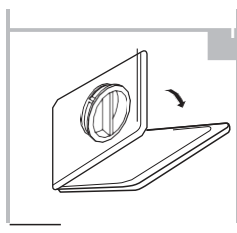

Поверніть на 90° та витягніть аварійний зливний шланг, зніміть ковпачок шлангу

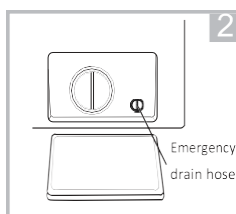

Як тільки зіллете воду відкрутіть шланг

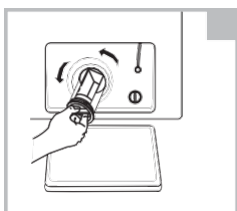
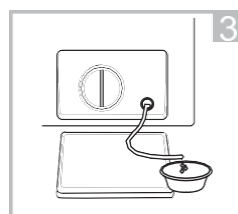

Відкрийте фільтр повертаючи за годинниковою стрілкою

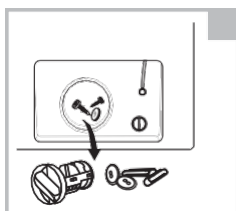

Витягніть дрібні предмети, що могли туди потрапити

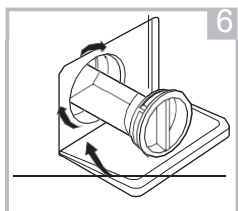

Закрийте захисну кришку

⚠ Увага!

- Переконайтесь, що ковпачок клапана та шланг для аварійного зливу встановлені належним чином, пластини кришки повинні бути вставлені врівень до пластин отворів, інакше вода може просочитися.
- У деяких машинах немає шланга для аварійного зливання, тому крок 2 та крок 3 можна пропустити. Поверніть нижню кришку кришки безпосередньо, щоб вода потекла в таз.
- Якщо прилад працює та відповідно до обраної програми у насосі може буди гаряча вода. Ніколи не знімайте заглушки від час прання, почекайте закінчення циклу. При заміні заглушки щільно її прикріпіть.

ОБСЛУГОВУВАННЯ

■ Вирішення проблем

Пральна машина не працює, або зупинилась під час прання.

Спочатку спробуйте знайти рішення проблеми нижче, а потім зверніться до сервісного центру.

Проблема	Причини	Рішення
Пральна машина не вмикається	Двері не щільно замкнені	Запустіть знову після закриття дверей, перевірте чи речі не заважають
Неможливо відкрити двері	Спрацював захист безпеки	Вимкніть з мережі, перезапустіть прилад
Протікання	Нещільне з'єднання між впускним шлангом та вихідним отвором	Перевірте з'єднання, очистіть отвори и фільтри
Залишки миючих засобів в диспенсері чи нерозчинні	Миючі засоби вологі	Очистіть та витріть диспенсер для миючих засобів
Не працює індикатор чи дисплей	Відійшов контакт панелі управління, або був пошкоджений	Перевірте підключення до мережі та правильність підключення
Шум		Перевірте чи на місці фіксуючі болти Перевірте, чи поверхня встановлення приладу рівна

Помилка	Причина	Рішення
E30	Двері не щільно замкнені	Запустіть знову після закриття дверей, перевірте чи речі не заважають
E10	Проблема з постачанням води під час прання	Перевірте тиск води Вирівняйте шланг подачі води Перевірте чи не заблокований фільтр на клапані подачі води
E21	Збільшений час зливу води	Перевірте чи не заблокований шланг зливу води
E12	Перелив води	Перезапустіть пральну машину
EXX	Інше	Будь ласка, спробуйте ще раз або викличте сервісну службу

Примітка!

- Після перевірки увімкніть прилад. Якщо помилка знову з'явиться на дисплеї, зв'яжіться зі службою сервісу.

Торгова марка ELENBERG	Мікрофіша
Модель :	FS 6121 DW
Клас енергоефективності:	A+++
Номінальна завантаженість:	6 кг
Річний обсяг енергоефективності:	153 кВт*г/рік
Обсяг споживання електроенергії для стандартної програми прання:	0,76 кВт*г
Споживча потужність в режимі «вимкнено» та очікування:	0,5 Вт/1 Вт
Середньо річний обсяг споживання води	9240 л/рік
Клас ефективності віджимання:	B
Максимальна швидкість обертів:	1200 об/хв
Залишковий вміст вологи:	53%
Час виконання стандартної програми прання:	270 хв
Тривалість режиму очікування:	-
Рівень акустичного поширення:	Прання - 64 дБ, віджимання – 80 дБ

Виробник: ВУКСІ ЛІТЛ СВОН ЕЛЕКТРИК КО.,ЛТД, No.18 Саус Чангджанг РД, Нью Дистрикт, Вуксі, Джангсу, Китай

Імпортер: ТОВ «ТЕХНОПОЛІС 15», Україна, 08130, Київська область, Києво-Святошинський район, с. Петропавлівська Борщагівка, вул. Велика Кільцева, 4.

Імпортер: ТОВ «ТОП АССЕТ», Україна, 01001, м. Київ, Спортивна площа, будинок 1-А.



UA.TR.061 UA.TR.061

IPX4 RoHS

