

ARDESTO

ПРАЛЬНА МАШИНА
Інструкція з експлуатації

СТИРАЛЬНАЯ МАШИНА
Инструкция по эксплуатации

WASHING MACHINE
Instruction manual



WMH-B30, WMH-B65

КОМПЛЕКТНІСТЬ

Пральна Машина	1 шт.
Шланг для заливання води	1 шт.
Шланг для зливання води.....	1 шт.
Інструкція з експлуатації (з гарантійним талоном та мікрофішею).....	1 шт.
Енергетична етикетка.....	1 шт.
Пакування.....	1 шт.

Модель	WMH-B30	WMH-B65
Завантаження сухої білизни, макс., кг	3,0	6,5
Температура води, макс.	50° C	
Цикл прання, макс, хв.	15	
Номінальна споживча потужність, Вт, не більше	200	300
Підключення до мережі змінного струму, В/Гц	220/50	
Маса нетто, кг, не більше	8	9
Маса брутто, кг, не більше	9	10,5

Побутова пральна машина повинна зберігатися у закритому приміщенні з природною вентиляцією в нормальних умовах (у навколишньому середовищі повинні бути відсутні агресивні речовини і пил, температура навколишнього середовища повинна становити від +5 °C до 40 °C, відносна вологість повітря не повинна перевищувати 85%, поштовхи та вібрації обладнання неприпустимі).

Термін зберігання пральної машини при дотриманні умов зберігання необмежений. Термін служби пральної машини (при дотриманні правил транспортування, умов зберігання, вимог щодо встановлення і технічного обслуговування) не менше ніж 5 років.

Утилізація електронних частин і матеріалів не повинна здійснюватися разом з іншими побутовими відходами. Для запобігання можливої шкоди навколишньому середовищу або здоров'ю людини дотримуйтеся чинних місцевих правил утилізації. З усіх питань щодо утилізації звертайтеся до відповідної комунальної служби.

ЗАГАЛЬНІ ВКАЗІВКИ

Перед використанням пральної машини уважно ознайомтеся з цією інструкцією.

Компанія «ARDESTO» дякує Вам за Ваш вибір та гарантує високу якість придбаного Вами товару.

Побутова пральна машина «ARDESTO» призначена для прання і полоскання білизни в побутових умовах. Прання здійснюється за рахунок обертання лопатевого диска (активатора) зі спеціальною конструкцією ребер.

При купівлі пральної машини продавець у присутності покупця перевіряє комплекtnість, відсутність зовнішніх механічних пошкоджень і працездатність шляхом пробного пуску. Покупець перевіряє наявність гарантійних талонів, завірених штампом магазину і підписом продавця із зазначенням дати продажу.

Після продажу пральної машини претензії щодо її некомплектності не приймаються. При втраті інструкція з експлуатації не поновлюється.

Пральну машину, придбану в холодний період часу, з метою уникнення виходу з ладу електрообладнання, до включення в мережу необхідно витримати не менше трьох годин при кімнатній температурі.

ЗАПОБІЖНІ ЗАХОДИ

- Пакувальні матеріали можуть бути потенційно небезпечні для дітей і повинні бути прибрані у спеціально відведене місце.
- Неправильне підключення пральної машини може призвести до її повної відмови.
- Побутова пральна машина «ARDESTO» призначена для прання і полоскання білизни в побутових умовах. Прання здійснюється за рахунок обертання лопатевого диска (активатора) зі спеціальною конструкцією ребер. Будь-яке інше використання вважається неприпустимим і, отже, небезпечним. Відповідальність за будь-які збитки, спричинені неправильним використанням приладу, несе особа, яка використовує його таким чином. Забороняється застосування пральної машини в комерційних і науково-дослідних цілях.
- Машина вмикається і вимикається обертанням ручки таймера прання. Вимкнення машини виконується автоматично. У разі необхідності вимкнути машину можна поворотом ручки таймера прання в нульове положення. Встановлений термін служби виробу - до 5 років. Перед вмиканням пральної машини в мережу необхідно перевірити її кабель живлення і штепсельну вилку щодо можливих пошкоджень ізоляції.
- Встановлюйте пральну машину тільки на рівній і твердій поверхні. У разі падіння машини не користуйтеся нею без перевірки у фахівця, оскільки зовні невидимі пошкодження можуть створити загрозу Вашій безпеці.
- Вмикайте машину в електричну мережу, переконавшись, що ручка «ПРАННЯ» знаходиться у вимкненому положенні.
- Стежте, щоб основа машини не передавлювала електричний кабель.
- Не заповнюйте пральний відсік водою вище рівня максимальної позначки.
- Не кладіть гарячі або важкі предмети на кришку машини.
- Перед оглядом чи ремонтом електрообладнання машини вилку електрокабелю необхідно вийняти з розетки.
- При відключенні машини від мережі, тримайтеся за штепсельну вилку, а не за кабель.
- Не дозволяється заливати корпус водою або м'яким розчином, а також встановлювати машину в воду або на вологій поверхні.
- Встановлюйте машину подалі від вогню та інших джерел тепла.
- Не періть одяг, просочений бензином або розчинником.
- Ця пральна машина повинна бути заземлена. Підключайте тільки до правильно заземленої розетки. У випадку короткого замикання, заземлення знижує ризик ураження електричним струмом, забезпечуючи його відведення. Машина обладнана кабелем з дротом та вилкою для заземлення. Якщо необхідно використати подовжувач, використовуйте тільки 3-жильний кабель з вилкою європейського стандарту і з заземленням. Зазначені на подовжувачі електричні характеристики не повинні бути нижче вказаних на машині. Існує небезпека ураження електричним струмом.

Дотик до деяких деталей всередині приладу може призвести до серйозних травм і летальних наслідків. Не розбирайте прилад. При експлуатації пральної машини забороняється приєднувати заземлення до газової труби, водопроводу, телефонного дроту або громовідводу.

- В процесі експлуатації температура навколишнього середовища повинна бути від $+5^{\circ}\text{C}$ до $+40^{\circ}\text{C}$. Пральна машина повинна зберігатися у тарі підприємства-виробника при температурі від -10°C до $+50^{\circ}\text{C}$, при відносній вологості не більше ніж 85%. У приміщенні для зберігання не повинно бути пилу, парів кислот і лугів. Навколишнє середовище не повинно бути вибухонебезпечним, не повинно містити струмопровідного пилу, агресивних газів тощо. Уникайте потрапляння прямих сонячних променів на прилад.
- Не зберігайте пральну машину та не користуйтеся нею поза приміщенням.
- При експлуатації пральної машини забороняється користуватися вилками з розбитими кришками та пошкодженими кабелями; вмикати та вимикати вилку електрокабеля і таймер мокрими руками.
- При експлуатації пральної машини забороняється встановлювати машину на підлогу з килимовим покриттям.
- При експлуатації пральної машини забороняється проводити регулювання, налагодження вузлів та ремонт електрообладнання машини особами, які не пройшли спеціальної підготовки, піднімати або переносити машину, заповнену водою, нахилити і перевертати машину, включену в електричну мережу, проводити будь-які роботи в пральному або віджимному відсіку руками або щипцями для білизни, якщо машина увімкнена, забороняється вмикати машину без наявності води в баку.

ОПИС ПРАЛЬНОЇ МАШИНИ*

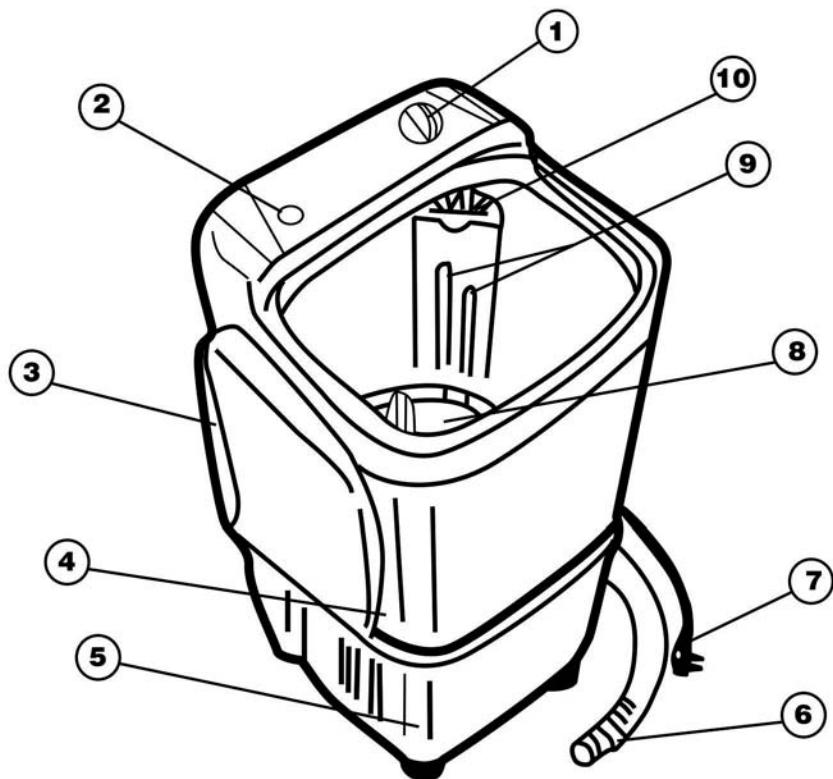

1. Таймер прання
2. Отвір для заливання води
3. Кришка баку для прання
4. Корпус
5. Основа
6. Шланг для зливання води

7. Кабель для підключення до електромережі
8. Активатор
9. Позначки рівня води у баку
10. Отвори для зливання води при переповненні

* На прикладі моделі WMH-B30

ПІДГОТОВКА БІЛИЗНИ ДО ПРАННЯ

Перед пранням білизну слід розділити на групи:

- за типом волокна (бавовняна і льяна, вовняна, шовкова, віскозна);
- за кольором - біла, темна і кольорова;
- за стійкістю барвників - кольорова білизна стійкого фарбування та кольорова білизна нестійкого фарбування;
- за ступенем забруднення білизни - сильно забруднена та слабо забруднена.

Щоб уникнути фарбування, не можна прати білу білизну разом з кольоровою.

Бавовняну або льяну білизну перед пранням рекомендується замочити в холодній або гарячій воді і витримати протягом 4-6 годин.

Дуже забруднені місця білизни (комірці, манжети тощо) попередньо потрібно намилити. Кольорова білизна з нестійким забарвленням, шовкові і вовняні вироби треба прати невеликими партіями, підібраними суворо за кольором. Пошкоджену білизну слід зашивати до прання.

Для розрахунку завантаження машини нижче наведено таблицю орієнтовної ваги окремих речей в грамах:

Найменування	Вага
Простирadlo	425 г
Рушник купальний	350 г
Наволочка	200 г
Підковдра	625 г
Скатертина	600 г
Сорочка чоловіча верхня	200 г
Панчохи, шкарпетки	60 г
Гімнастерка	600 г
Ковдра тканинна	1300 г
Спідниця	300 г
Сорочка чоловіча нижня	200 г
Сорочка жіноча	150 г
Сорочка дитяча верхня	200 г
Носова хустка	25 г
Костюм лижний	1500 г
Серветка	50 г
Рушник	200 г
Штани літні	800 г

ПОРЯДОК РОБОТИ

Розпакуйте машину та ознайомтеся з її будовою та принципом дії за цією інструкцією.

Встановіть пральну машину на стійку рівну поверхню.

Після транспортування пральної машини при низьких температурах перед підключенням до мережі електроживлення необхідно витримати її без пакування при кімнатній температурі не менше двох годин!

Перед використанням нової машини рекомендується протерти спочатку вологою, а потім сухою чистою тканиною внутрішні поверхні прального бака, які контактують при пранні з білизною, а також перевірити роботу машини на холостому ходу без завантаження білизною. Для цього підключіть шланг для заливання води, а шланг для зливання води встановіть в горизонтальному положенні в ємність для зливання. Залийте воду в бак (включивши водопровідний кран), увімкніть вилку електрокабелю в розетку електромережі з надійним заземленням та встановіть ручкою таймера прання час роботи машини до двох хвилин, при цьому активатор повинен обертатися. Без води в баку включати машину забороняється.

ПРАННЯ

Вода при пранні і полосканні повинна мати температуру, що відповідає виду тканини.

- бавовняна і лляна білизна:

Прання 45-50°C

Полоскання 20-25°C

- вовняна і шовкова білизна:

Прання 25-35°C

Полоскання 15-25°C

Підготовку потрібно здійснити в такій послідовності:

1. Під'єднайте вилку кабелю живлення в розетку з надійним заземленням.
2. Залийте бак водою до позначки. Максимально допустимий рівень води в баку відповідає верхній позначці.

ЗАБОРОНЯЄТЬСЯ проводити нагрівання води електричними приладами, встановленими всередині бака.

- Засипте в бак миючий засіб (порошок). Для прання білої та кольорової білизни з міцним фарбуванням слід застосовувати миючі засоби із послабленим піноутворенням в кількостях, зазначених на їх пакованні.
- Після повного розчинення прального порошку завантажте машину білизною, закрийте бак кришкою. Заливати корпус машини водою або миючими засобами неприпустимо.

Не допускайте попадання в бак пральної машини гострих предметів.

- Увімкніть машину поворотом ручки таймера прання на необхідну тривалість прання.

Час прання залежить від виду матеріалу і ступеня забруднення білизни і визначається практичним шляхом.

Орієнтовний час прання:

- Ляне полотно та бавовняні тканини 10-15 хвилин
- Шовкові та штучні тканини 5-10 хвилин

Після закінчення встановленого часу прання відбудеться автоматичне вимкнення електродвигуна. При будь-якій спонтанній зупинці електродвигуна не забувайте відімкнути машину від мережі.

Не збільшуйте тривалість прання більше зазначеного часу, щоб уникнути передчасного зношення білизни. Тривалість прання можливо скорочувати залежно від ступеня забруднення білизни. Дуже забруднену білизну рекомендується випрати ще раз.

Для досягнення максимального ефекту прання не перевантажуйте пральну машину.

Білизна в баку під час прання повинна перебувати в постійному русі.

Якщо білизна не обертається, необхідно вийняти одну-дві речі до помітного сталого обертання білизни в баку.

За необхідності зупинення машини під час прання поверніть ручку таймера прання в нульове положення, після чого двигун машини зупиниться.

Для полоскання білизни після завершення циклу прання залийте чисту воду, без додавання миючих засобів, у бак для прання або відіжміть білизну перед полосканням. Останній цикл полоскання білизни найчистіший, тому не потребує великої кількості води.

Полоскання виконується в такій послідовності:

Залийте воду в бак з білизною для полоскання.

Встановіть необхідний час полоскання поворотом ручки таймера прання.

Час полоскання 3-5 хвилин

Кількість полоскань 2-3 рази

Після закінчення прання промийте бак для прання чистою водою, воду злийте. Включення зливання води здійснюється поворотом перемикача режимів роботи до положення «зливання води». Обов'язково зверніть увагу на положення зливного шлангу, не допускайте того, щоб кінець зливного шлангу знаходився вище 15 см від основи машини і був занурений у воду.

Коли всю воду буде видалено з баків та гідросистеми, закріпіть зливний шланг на корпусі машини у вертикальному положенні:

- від'єднайте шланг для забору води;
- від'єднайте електричний кабель від розетки і акуратно змотайте його;
- прочистіть зливний фільтр;
- протріть внутрішню поверхню бака, корпус машини, кришку, кабель та інші деталі насухо та залиште кришку відкритою для провітрювання і повного висихання.

Не використовуйте засоби для чищення на основі бензину, оскільки вони можуть пошкодити пластмасові частини машини.

ТЕХНІЧНЕ ОБСЛУГОВУВАННЯ ТА ПРАВИЛА ЗБЕРІГАННЯ

Для збільшення терміну служби електродвигуна машини рекомендується через кожні 3 роки експлуатації проводити змащування деталей в умовах ремонтної майстерні. Зберігати машину в сухому, закритому приміщенні при температурі не нижче +5°C.

ПЕРЕЛІК МОЖЛИВИХ НЕСПРАВНОСТЕЙ ТА СПОСОБИ ЇХ УСУНЕННЯ

Всі роботи з усунення несправностей здійснюйте тільки після вимкнення вилки кабелю з мережі. При експлуатації машини можливо ослаблення приводного ремня активатора. Для того щоб замінити ремінь або відрегулювати його натягування, необхідно викликати майстра авторизованого сервісного центру.

Найменування можливої несправності	Ймовірна причина	Метод усунення
При включенні в мережу штепсельної вилки і увімкнення таймера електродвигун не працює.	Несправна розетка.	Перевірте напругу в розетці, включивши в неї настільну лампу.
	Несправна вилка.	Викликайте майстра.
	Обрив мережевого кабелю.	
Електродвигун гуде, але активатор не обертається і через деякий час електродвигун вимикається.	Активатор притиснутий або машина перевантажена білизною.	Вимкнути машину, звільнити активатор і через 3-5 хвилин запустити машину знову.
	Дуже натягнуто ремінь.	Вимкнути машину, викликати майстра.
	Відсутня напруга мережі.	Перенести прання на інший час.
Інтенсивність прання знизилася.	Ослабло натягування ремня.	Вимкнути машину, викликати майстра.
Електродвигун працює, але активатор не обертається.	Зіскочив ремінь.	Викликайте майстра.
З-під машини витікає вода.	Пошкоджений шланг.	Викликайте майстра.
	Зношене або пошкожене ущільнення.	

Найменування можливої несправності	Ймовірна причина	Метод усунення
Пральний розчин або вода розбризкується активатором.	Низький рівень рідини.	Долити до рівня, зазначеного в інструкції.
Центрифуга не набирає обертів. Підвищена вібрація.	Білизна завантажена нерівномірно.	Вимкнути машину, укласти білизну рівномірно.
Повільне зливання прального розчину.	Перегнуто шланг.	Випрямити шланг.
	Засмітився зливний патрубок.	Прочистити патрубок.

ЯКІСТЬ ВОДИ ДЛЯ ПРАННЯ

Термін служби побутової техніки безпосередньо залежить від умов експлуатації. Домашні прилади, що працюють з водою хорошої якості, прослужать довше без ремонту. Використання жорсткої води призводить до утворення накипу всередині побутової техніки, яка ускладнює роботу пристроїв і в подальшому призводить до їх поломки.

Кількість солей магнію і кальцію визначає рівень жорсткості води. Число вмісту речовин у воді варіюється в залежності від регіону проживання. Якість води визначає не тільки вміст солей, але і кількість домішок, що містяться в ній. Іржа всередині труб також потрапляє в пральну машину і осідає.

Способи, що пом'якшують воду для пральної машини:

- Використання спеціальних засобів
- Застосування фільтрів

ГАРАНТІЇ ВИРОБНИКА

Завод гарантує нормальну роботу виробу протягом 12 місяців з моменту його продажу за умов дотримання споживачем правил експлуатації і догляду, передбачених цією інструкцією.

Термін служби виробу 5 років.

Щоб уникнути непорозумінь, переконливо просимо Вас уважно вивчити Інструкцію з експлуатації, умови гарантійних зобов'язань, перевірити правильність заповнення гарантійного талона. Гарантійний талон дійсний тільки за наявності правильно та чітко зазначених: моделі, серійного номера виробу, дати продажу, чітких відбитків печаток фірми-продавця, підпису покупця. Модель та серійний номер виробу повинні відповідати зазначеним у гарантійному талоні.

При порушенні цих умов, а також у випадку, коли дані, зазначені в гарантійному талоні змінені, стерті або переписані, гарантійний талон визнається недійсним.

Налаштування та установка (монтаж, підключення тощо) виробу, описані в документації, що додається до нього, можуть бути виконані як самим користувачем, так і фахівцями авторизованого сервісного центру відповідного профілю і фірм-продавців (на платній основі). При цьому особа (організація), що встановила виріб, несе відповідальність за правильність і якість установки (налаштування). Просимо Вас звернути увагу на важливість правильного встановлення виробу як для його надійної роботи, так і для отримання гарантійного та безкоштовного сервісного обслуговування. Вимагайте від спеціаліста з налаштування внести всі необхідні відомості про установку до гарантійного талона.

У разі виходу виробу з ладу протягом гарантійного терміну експлуатації з вини виробника, власник має право на безкоштовний гарантійний ремонт при пред'явленні правильно заповненого гарантійного талона, виробу в заводській комплектації та пакованні до гарантійної майстерні або до місця придбання. Задоволення претензій споживача через провину виробника провадиться відповідно до закону України «Про захист прав споживачів». При гарантійному ремонті термін гарантії подовжується на час ремонту та пересилання.

Під безкоштовним обслуговуванням розуміється додаткове зобов'язання Виробника щодо усунення недоліків (дефектів) виробу, які виникли з вини Виробника без стягнення плати з покупця (споживача).

Для гарантійного ремонту або обслуговування приймаються тільки вироби в чистому, незабрудненому вигляді.

Гарантійний термін експлуатації - 12 місяців з дня продажу. У разі відсутності в інструкції штампа із зазначенням дати продажу, гарантійний строк обчислюється з моменту випуску (остаточний термін гарантії визначається продавцем, але не може перевищувати 12 місяців).

Купуючи виріб, перевірте наявність в інструкції з експлуатації, гарантійних талонів, що дають право на безкоштовний ремонт виробу під час гарантійного терміну. Втрата гарантійного талона позбавляє права на гарантійний ремонт.

Гарантійний талон може бути вилучений лише механіком підприємства, що здійснює гарантійний ремонт, і тільки за наявності дефектів у Вашому виробі. Вимагайте розписки механіка підприємства про вилучення на відривній частині гарантійного талона.

Претензії не приймаються у всіх випадках, зазначених у гарантійному талоні, за відсутності дати продажу і штампа магазину (підпису продавця) в цій інструкції з експлуатації та за відсутності гарантійного талона.

Гарантія не поширюється на вироби з дефектами, що виникли в результаті експлуатації з порушенням вимог інструкції з експлуатації, в тому числі:

- робота з перевантаженням електродвигуна, механічні пошкодження в результаті удару, падіння тощо;
- неправильне підключення виробу до електричної мережі, а також невідповідність електричних параметрів мережі, зазначених в інструкції;
- використання води невідповідного типу;
- пошкодження в результаті неправильного монтажу;
- несанкціонована фірмою зміна конструкції або неприйнятні комплектуючі;
- пошкодження, викликані несправними нестандартними і неприйнятними витратними матеріалами та приладами;
- пошкодження в результаті впливу вогню, агресивних речовин і т. д., потрапляння рідин та сторонніх предметів всередину виробу, на механічні пошкодження (тріщини, відколи тощо);
- пошкодження кабелю живлення, відсутність штепсельної вилки або кабелю;
- пошкодження, викликані впливом агресивних засобів і високих температур, потраплянням сторонніх предметів у вентиляційні решітки виробу (якщо такі є), ушкодження, що настали в результаті неправильного зберігання (корозія металевих частин і т. д.) і транспортування виробу як споживачем, так і торговельною організацією;
- використання виробу не за призначенням або експлуатації його в комерційних цілях підприємствами і організаціями;
- на виробі є сліди втручання чи ремонту не в авторизованому сервісному центрі, виріб з видаленими, стертими або зміненими заводськими номерами (якщо вони є), при появі несправностей, викликаних дією непереборної сили (пожежа, повінь, удар блискавки тощо).

Безкоштовне обслуговування не поширюється на змінні деталі та деталі, що швидко зношуються, як вказано нижче, якщо вони стали причиною несправності виробу, природне зношення деталей (повне використання ресурсу, сильне внутрішнє або зовнішнє забруднення):

- НАСОСИ - вугільні щітки, зубчасті ремені, гумові ущільнення, сальники, захисні кожухи, мастило тощо;
- ПРАЛЬНІ МАШИНИ - шланг зливання води, шланг заливання води;
- ДУХОВІ ШАФИ, МІКРОХВИЛЬОВІ ПЕЧІ - тарілки, вертели, решітки, блюда, деко, кришки, скребки для чищення та розсікачі конфорок;
- ПИЛОСОСИ - шланги, трубки, щітки, насадки, пилозбірники, фільтри;
- КОНДИЦІОНЕРИ ТА КУХОННІ ВИТЯЖКИ - фільтри;
- МІКСЕРИ ТА БЛЕНДЕРИ- лопатки;
- ЧАЙНИКИ - пошкодження будь-яких скляних або крихких компонентів виробу (якщо виріб розбито);
- Пульти дистанційного керування, елементи живлення (батареї), освітлювальні лампи;
- Ремені, кабелі для перенесення, монтажні засоби, інструмент, документація, що додається до виробу.

Наша компанія не несе відповідальності за можливу шкоду, прямо чи опосередковано нанесену виробом людям, домашнім тваринам, майну в разі, якщо це сталося в результаті недотримання правил та умов експлуатації та встановлення виробу; умисних або необережних дій покупця (споживача) або третіх осіб. Не несе відповідальності за можливу шкоду, прямо чи опосередковано нанесену виробом відповідного призначення в результаті втрати, пошкодження або зміни даних та інформації.

КОМПЛЕКТНОСТЬ

Машина стиральная	1 шт.
Шланг для залива воды	1 шт.
Шланг для слива воды	1 шт.
Инструкция по эксплуатации (с гарантийным талоном и микрофишей) ..	1 шт.
Энергетическая этикетка	1 шт.
Упаковка	1 шт.

Модель	WMH-B30	WMH-B65
Загрузка сухого белья, макс. , кг	3,0	6,5
Температура воды, макс.	50° C	
Цикл стирки, макс., мин.	15	
Номинальная потребляемая мощность, Вт, не более	200	300
Подключение к сети переменного тока, В/Гц	220/50	
Масса нетто, кг, не более	8	9
Масса брутто, кг, не более	9	10,5

Бытовая стиральная машина должна храниться в закрытом помещении с естественной вентиляцией в нормальных условиях (в окружающей среде должны отсутствовать агрессивные вещества и пыль, температура окружающей среды должна быть от +5 °C до +40 °C, относительная влажность воздуха не должна превышать 85%, толчки и вибрация оборудования недопустимы).

Срок хранения стиральной машины при соблюдении условий хранения неограничен. Срок службы стиральной машины (при соблюдении правил транспортировки, условий хранения, требований по установке и техническому обслуживанию) не менее 5 лет.

Утилизация электронных частей и материалов не должна происходить вместе с другими бытовыми отходами. Для предотвращения возможного причинения ущерба окружающей среде или здоровью человека соблюдайте действующие местные правила при утилизации.

По всем вопросам по утилизации обращайтесь в соответствующую коммунальную службу.

ОБЩИЕ УКАЗАНИЯ

Перед использованием стиральной машины внимательно ознакомьтесь с данной инструкцией

Компания «ARDESTO» выражает благодарность за Ваш выбор и гарантирует высокое качество приобретенного Вами товара.

Бытовая стиральная машина «ARDESTO» предназначена для стирки и полоскания белья в бытовых условиях. Стирка осуществляется за счет вращения лопастного диска (активатора) со специальной конструкцией рёбер.

При покупке стиральной машины продавец в присутствии покупателя проверяет комплектность, отсутствие внешних механических повреждений и работоспособность путем пробного пуска. Покупатель проверяет наличие гарантийных талонов, заверенных штампом магазина и подписью продавца с указанием даты продажи.

После продажи стиральной машины претензии по ее комплектности не принимаются. При утере инструкция по эксплуатации не возобновляется.

Стиральная машина, приобретенная в холодный период времени, во избежание выхода из строя электрооборудования, до включения в сеть необходимо выдерживать не менее трех часов при комнатной температуре.

МЕРЫ ПРЕДОСТОРОЖНОСТИ

- Упаковочные материалы могут быть потенциально опасны для детей и должны быть убраны в специально отведенное место.
- Неправильное подключение стиральной машины может привести к ее полному отказу.
- Бытовые стиральные машины «ARDESTO» предназначены для стирки и полоскания белья в бытовых условиях. Стирка осуществляется за счет вращения лопастного диска (активатора) со специальной конструкцией рёбер. Любое другое использование считается недопустимым и, следовательно, опасным. Ответственность за любой ущерб, вызванный неправильным использованием прибора, несет лицо, использующее его таким образом. Запрещается применение стиральной машины в коммерческих и научно-исследовательских целях.
- Машина включается и выключается поворотом ручки таймера стирки. Отключение машины производится автоматически. В случае необходимости отключить машину можно поворотом ручки таймера стирки в нулевое положение. Установленный срок службы изделия - до 5 лет. Перед включением стиральной машины в сеть необходимо проверить ее кабель питания и вилку на предмет повреждений и возможных нарушений изоляции.
- Устанавливайте стиральную машину только на ровной и устойчивой поверхности. В случае падения машины не пользуйтесь ею без проверки у специалиста, так как внешне невидимые повреждения могут создать угрозу Вашей безопасности.
- Включайте машину в электрическую сеть, убедившись, что ручка «СТИРКА» находится в выключенном положении.
- Следите, чтобы основание машины не передавливало электрический кабель.
- Не заполняйте стиральный отсек водой выше уровня максимальной отметки.
- Не кладите горячие или тяжелые предметы на крышку машины.
- Перед осмотром или ремонтом электрооборудования машины вилку электрокабеля необходимо вынуть из розетки.
- При отключении машины от сети держитесь за вилку, а не за провод.
- Не допускается заливать корпус водой или моющим раствором, а также устанавливать машину в воду или на влажной поверхности.
- Устанавливайте машину вдали от огня и других источников тепла.
- Не стирайте одежду, пропитанную бензином или растворителем.

- Данная стиральная машина должна быть заземлена. Подключайте только к правильно заземленной розетке. В случае короткого замыкания, заземление снижает риск поражения электрическим током, обеспечивая его отвод. Машина оборудована кабелем с проводом и вилкой для заземления. Если есть необходимость использования удлинителя, используйте только 3-жильный удлинитель с вилкой европейского стандарта и с заземлением. Указанные на удлинителе электрические характеристики не должны быть ниже указанных на машине. Существует опасность поражения электрическим током. Прикосновение к некоторым деталям внутри прибора может привести к серьезным травмам и смертельному исходу. Не разбирайте прибор. При эксплуатации стиральной машины запрещается присоединять заземление к газовой трубе, водопроводу, телефонному проводу или громоотводу.
- В процессе эксплуатации температура окружающей среды должна быть от +5°C до +40°C. Стиральная машина должна храниться в таре предприятия - изготовителя при температуре от -10° С до +50° С, при относительной влажности не более 85%. В помещении для хранения не должно быть пыли, паров кислот и щелочей. Окружающая среда должна быть невзрывоопасна, не должна содержать токопроводящей пыли, агрессивных газов и т.д. Избегайте попадания прямых солнечных лучей на прибор.
- Не храните и не пользуйтесь стиральной машиной вне помещений.
- При эксплуатации стиральной машины запрещается пользоваться вилками с разбитыми крышками, а также поврежденными кабелями; включать и выключать вилку электрокабеля и таймер мокрыми руками.
- При эксплуатации стиральной машины запрещается устанавливать машину на пол с ковровым покрытием.
- При эксплуатации стиральной машины запрещается производить регулировку, наладку узлов и ремонт электрооборудования машины лицами, не прошедшими специальной подготовки, поднимать или переносить машину, заполненную водой, наклонять и переворачивать машину, включенную в электрическую сеть, производить какие-либо работы в стиральном или отжимном отсеке руками или захватом для белья при включенной машине, включать машину без наличия воды в баке.

УСТРОЙСТВО МАШИНЫ СТИРАЛЬНОЙ*

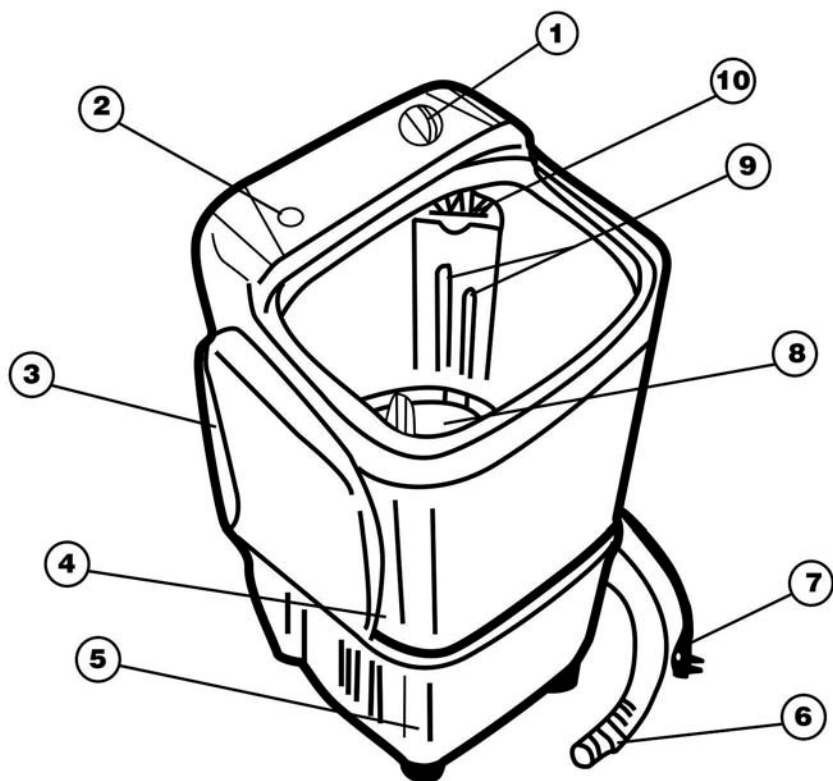

- | | |
|-------------------------------|--|
| 1. Таймер стирки. | 7. Кабель для подключения к электросети. |
| 2. Отверстие для залива воды. | 8. Активатор. |
| 3. Крышка стирального бака. | 9. Отметки уровня воды в баке. |
| 4. Корпус. | 10. Отверстия для слива воды при переполнении. |
| 5. Основание. | |
| 6. Шланг для слива воды. | |

* На примере модели WMH-B30

ПОДГОТОВКА БЕЛЬЯ К СТИРКЕ

Перед стиркой белье должно быть рассортировано на группы:

- по роду волокна (хлопчатобумажное и льняное, шерстяное, шелковое, и вискозное);
- по цвету - белое, темное и цветное;
- по стойкости красителей - цветное белье прочной окраски и цветное белье непрочной окраски;
- по степени загрязнения белья - сильно загрязненное и слабо загрязненное.

Во избежание окрашивания не следует стирать белое белье с цветным.

Хлопчатобумажное или льняное белье перед стиркой рекомендуется замочить в холодной или подогретой воде и выдержать в течение 4 - 6 часов.

Сильнозагрязненные места белья (воротнички, манжеты и т. д.) предварительно нужно намылить. Цветное белье с непрочной окраской, шелковые и шерстяные изделия нужно стирать небольшими партиями, подобранными строго по цвету. Порванное белье следует чинить до стирки.

Для расчёта загрузки машины ниже приведена таблица ориентировочного веса отдельных вещей в граммах:

Наименование	Вес
Простыня	425 г
Полотенце купальное	350 г
Наволочка	200 г
Пододеяльник	625 г
Скатерть	600 г
Рубашка мужская верхняя	200 г
Чулки, носки	60 г
Гимнастерка	600 г
Одеяло тканевое	1300 г
Юбка	300 г
Рубашка мужская нижняя	200 г
Рубашка женская	150 г
Рубашка детская верхняя	200 г
Носовой платок	25 г
Костюм лыжный	1500 г
Салфетка	50 г
Полотенце	200 г
Брюки летние	800 г

ПОРЯДОК РАБОТЫ

Распакуйте машину и ознакомьтесь с ее устройством и принципом действия по данной инструкции.

Установите стиральную машину на устойчивую ровную поверхность.

После транспортирования стиральной машины при низких температурах перед подключением к сети электропитания необходимо выдержать ее без упаковки при комнатной температуре не менее двух часов!

Перед использованием новой машиной рекомендуется протереть вначале влажной, а затем сухой чистой тканью внутренние поверхности стирального бака, соприкасающиеся при стирке с бельем, а также проверить работу машины на холостом ходу без загрузки бельем. Для этого подсоедините шланг для залива воды, а шланг для слива воды установите в горизонтальном положении в емкость для слива. Залейте воду в бак (включив водопроводный кран), включите вилку электрокабеля в розетку питающей сети с надежным заземлением и установите ручкой таймера стирки время работы машины до двух минут, при этом активатор должен вращаться. Без наличия воды в баке включать машину запрещается.

СТИРКА

Вода при стирке и полоскании должна иметь температуру, соответствующую виду ткани.

- хлопчатобумажное и льняное белье:

Стирка 45-50°C

Полоскание 20-25°C

- шерстяное и шелковое белье:

Стирка 25-35°C

Полоскание 15-25°C

Подготовку нужно вести в следующей последовательности:

1. Вставьте вилку кабеля питания в розетку с надежным заземлением.
2. Залейте бак водой до отметки. Максимально допустимый уровень воды в баке соответствует верхней отметке.

ЗАПРЕЩАЕТСЯ производить нагрев воды электрическими приборами, установленными внутри бака.

3. Засыпьте в бак моющее средство (порошок). Для стирки белого и цветного белья с прочной окраской следует применять слабопенящиеся моющие средства в количествах, указанных на их упаковке.
4. После полного растворения стирального порошка загрузите машину бельем, закройте бак крышкой. Заливка корпуса машины водой или моющими средствами недопустима.

Не допускайте попадание в бак стиральной машины острых предметов.

5. Включите машину поворотом ручки таймера стирки на необходимую продолжительность стирки.

Время стирки зависит от вида материала и степени загрязнения белья и определяется практическим путем.

Ориентировочное время стирки:

- Льяное полотно и хлопчатобумажные ткани 10-15 минут
- Шелковые и искусственные ткани 5-10 минут

По истечении установленного времени стирки произойдет автоматическое отключение электродвигателя. При любой самопроизвольной остановке электродвигателя не забывайте отключить машину от сети.

Не увеличивайте продолжительность стирки более указанного времени во избежание преждевременного износа белья. Продолжительность стирки допускается сокращать в зависимости от степени загрязнения белья. Сильно загрязненное белье рекомендуется подвергнуть повторной стирке.

Для достижения максимального эффекта стирки не перегружайте стиральную машину.

Белье в баке во время стирки должно находиться в постоянном движении.

Если белье не вращается, необходимо удалить одну-две вещи до заметного устойчивого вращения белья в баке.

При необходимости остановки машины во время стирки, поверните ручку таймера стирки в нулевое положение, после чего двигатель машины остановится.

Для полоскания белья, после завершения цикла стирки, залейте чистую воду, без добавления моющих средств, в бак для стирки или отожмите белье перед полосканием. Последний цикл полоскания белья самый чистый, поэтому не требует большого количества воды.

Полоскание производится в следующей последовательности:

Залейте воду в бак с бельем для полоскания.

Установите необходимое время полоскания поворотом ручки таймера стирки.

Время полоскания 3-5 минут

Количество полосканий 2-3 раза

После окончания стирки промойте бак для стирки чистой водой, воду слейте. Включение слива воды осуществляется поворотом переключателя режимов работы до положения «слив воды». Обязательно обратите внимание на положение сливного шланга, не допускайте того, чтобы конец сливного шланга находился выше 15 см от основания машины и был погружен в воду.

Когда вся вода выльется из баков и гидросистемы, закрепите сливной шланг на корпусе машины в вертикальном положении:

- отсоедините шланг для забора воды;
- отсоедините электрический кабель от розетки и аккуратно смотайте его;
- прочистите сливной фильтр;
- протрите внутреннюю поверхность бака, корпус машины, крышку, кабель и другие детали насухо и оставьте крышку открытой для проветривания и полного высыхания.

Не используйте чистящие средства на бензиновой основе, т.к. они могут повредить пластмассовые части машины.

ТЕХНИЧЕСКОЕ ОБСЛУЖИВАНИЕ И ПРАВИЛА ХРАНЕНИЯ

Для увеличения срока службы электродвигателя машины рекомендуется через каждые 3 года эксплуатации производить смазку деталей в условиях ремонтных мастерских. Хранить машину в сухом, крытом помещении при температуре не ниже +5°C.

ПЕРЕЧЕНЬ ВОЗМОЖНЫХ НЕИСПРАВНОСТЕЙ И СПОСОБЫ ИХ УСТРАНЕНИЯ

Все работы по устранению неисправностей производите только после отключения вилки кабеля от сети. При эксплуатации машины возможно ослабление приводного ремня активатора. Для того чтобы сменить ремень или отрегулировать его натяжение, необходимо вызвать мастера авторизованного сервисного центра.

Наименование возможной неисправности	Вероятная причина	Метод устранения
При включении в сеть штепсельной вилки и включении таймера электродвигатель не работает.	Неисправна розетка.	Проверьте напряжение в розетке, включив в нее настольную лампу.
	Неисправна вилка.	Вызовите мастера.
	Обрыв сетевого кабеля.	
Электродвигатель гудит, но активатор не вращается и через некоторое время электродвигатель отключается.	Активатор прижат или машина перегружена бельем.	Отключить машину, освободить активатор и через 3-5 минут запустить машину вновь.
	Сильно натянут ремень.	Отключить машину, вызвать мастера.
	Упало напряжение сети.	Перенести стирку на другое время.
Интенсивность стирки снизилась.	Ослабло натяжение ремня.	Отключить машину, вызвать мастера.
Электродвигатель работает, активатор не вращается.	Соскочил ремень.	Вызвать мастера.
Из под машины вытекает вода.	Поврежден шланг.	Вызвать мастера.
	Износилось или повредилось уплотнение.	

Наименование возможной неисправности	Вероятная причина	Метод устранения
Стиральный раствор или вода разбрызгивается активатором.	Низкий уровень жидкости.	Долить до уровня, указанного в инструкции.
Центрифуга не набирает обороты. Повышенная вибрация.	Белье уложено неравномерно.	Отключить машину, уложить белье равномерно.
Медленный слив стирального раствора.	Перегнут шланг.	Выпрямить шланг.
	Засорился сливной патрубок.	Прочистить патрубок.

КАЧЕСТВО ВОДЫ ДЛЯ СТИРКИ

Срок службы бытовой техники напрямую зависит от условий эксплуатации. Домашние приборы, работающие с водой хорошего качества, прослужат дольше без ремонта. Использование жёсткой воды приводит к образованию накипи внутри бытовой техники, которая затрудняет работу устройств и в дальнейшем приводит к их поломке.

Количество солей магния и кальция определяет уровень жёсткости воды. Число содержания веществ в воде варьируется в зависимости от региона проживания. Качество воды определяет не только содержание солей, но и количество примесей, содержащихся в ней. Ржавчина внутри труб также попадает в стиральную машину и оседает.

Способы, смягчающие воду для стиральной машины:

- Использование специальных средств
- Применение фильтров

ГАРАНТИИ ИЗГОТОВИТЕЛЯ

Завод гарантирует нормальную работу изделия в течение 12 месяцев с момента её продажи при условии соблюдения потребителем правил эксплуатации и ухода, предусмотренных данной инструкцией.

Срок службы изделия 5 лет.

Во избежание недоразумений убедительно просим Вас внимательно изучить Инструкцию по эксплуатации, условия гарантийных обязательств, проверить правильность заполнения гарантийного талона. Гарантийный талон действителен только при наличии правильно и четко указанных: модели, серийного номера изделия, даты продажи, четких печатей фирмы-продавца, подписи покупателя. Модель и серийный номер изделия должны соответствовать указанным в гарантийном талоне.

При нарушении этих условий, а также в случае, когда данные, указанные в гарантийном талоне изменены, стерты или переписаны, гарантийный талон признается недействительным.

Настройка и установка (сборка, подключение и т.п.) изделия, описанные в документации, прилагаемой к нему, могут быть выполнены как самим пользователем, так и специалистами УСЦ соответствующего профиля и фирм-продавцов (на платной основе). При этом лицо (организация), установившее изделие, несет ответственность за правильность и качество установки (настройки). Просим Вас обратить внимание на значимость правильной установки изделия, как для его надежной работы, так и для получения гарантийного и бесплатного сервисного обслуживания. Требуется от специалиста по установке внести все необходимые сведения об установке в гарантийный талон.

В случае выхода изделия из строя в течение гарантийного срока эксплуатации по вине изготовителя, владелец имеет право на бесплатный гарантийный ремонт при предъявлении верно заполненного гарантийного талона, изделие в заводской комплектации и упаковке в авторизованном сервисном центре либо в том месте, где оно было приобретено. Удовлетворение претензий потребителя из-за вины производителя производится в соответствии с законом Украины «О защите прав потребителей». При гарантийном ремонте срок гарантии продлевается на время ремонта и пересылки.

Под бесплатным сервисным обслуживанием понимается дополнительное обязательство Изготовителя по устранению недостатков (дефектов) изделия, возникших по вине Изготовителя, без взимания платы с покупателя (потребителя).

Для гарантийного ремонта или сервисного обслуживания принимаются только изделия в чистом, незагрязненном виде.

Гарантийный срок эксплуатации - 12 месяцев со дня продажи. При отсутствии в инструкции штампа с указанием даты продажи, гарантийный срок исчисляется с момента выпуска (окончательный срок гарантии определяется продавцом, но не может превышать 12 месяцев).

Приобретая изделие, проверьте наличие в инструкции по эксплуатации гарантийных талонов, дающих право на бесплатный ремонт изделия во время гарантийного срока. Утеря гарантийного талона лишает права на гарантийный ремонт.

Гарантийный талон может быть изъят только механиком предприятия, осуществляющего гарантийный ремонт, и только при наличии дефектов в Вашем изделии. Требуется расписки механика предприятия об изъятии на корешке гарантийного талона.

Претензии не принимаются во всех случаях, указанных в гарантийном талоне, при отсутствии даты продажи и штампа магазина (росписи продавца) в данной инструкции по эксплуатации, отсутствии гарантийного талона.

Гарантия не распространяется на изделия с дефектами, возникшими в результате эксплуата-

ции с нарушением требований инструкции по эксплуатации, в том числе:

- работа с перегрузкой электродвигателя, механические повреждения в результате удара, падения и т.п.;
- неправильное подключение изделия к электрической сети, а также несоответствие электрических параметров сети указанных в инструкции;
- использование воды неподходящего типа;
- повреждения в результате неправильного монтажа;
- несанкционированное фирмой изменение конструкции или неприемлемые комплектующие;
- повреждения, вызванные неисправными нестандартными и неприемлемыми расходными материалами и принадлежностями;
- повреждения в результате воздействия огня, агрессивных веществ и т.д., попадание жидкостей и посторонних предметов внутрь изделия, на механические повреждения (трещины, сколы и т.п.);
- повреждение кабеля питания, отсутствие питающей вилки как и кабеля;
- повреждения, вызванные воздействием агрессивных средств и высоких температур, попаданием инородных предметов в вентиляционные решетки изделия (если таковые имеются), повреждения, наступившие в результате неправильного хранения (коррозия металлических частей и т.д.) и транспортировки изделия как потребителем, так и торгующей организацией;
- использования изделия не по назначению или эксплуатации его в коммерческих целях предприятиями и организациями;
- на изделие имеющих следы вскрытия или ремонта вне авторизованного сервисного центра, с удалёнными, стёртыми или изменёнными заводскими номерами (если они имеются), при появлении неисправностей, вызванных действием непреодолимой силы (пожар, наводнение, удар молнии и т.д.).

Бесплатное сервисное обслуживание не распространяется на сменные и быстроизнашивающиеся принадлежности и приспособления, указанные ниже, произошедших в следствие поломки изделия, естественный износ деталей (полная выработка ресурса, сильное внутреннее или внешнее загрязнение):

- НАСОСЫ - угольные щетки, зубчатые ремни, резиновые уплотнения, сальники, защитные кожухи, смазку и т.п.;
- СТИРАЛЬНЫЕ МАШИНЫ - шланг слива воды, шланг залива воды;
- ДУХОВЫЕ ШКАФЫ, МИКРОВОЛНОВЫЕ ПЕЧИ - тарелки, вертелы, решетки, блюда, противни, крышки, чистящие скребки и рассекатели конфорок;
- ПЫЛЕСЫ - шланги, трубки, щетки, насадки, пылесборники, фильтры;
- КОНДИЦИОНЕРЫ И КУХОННЫЕ ВЫТЯЖКИ - фильтры;
- МИКСЕРЫ И БЛЕНДЕРЫ - лопатки;
- ЧАЙНИКИ - повреждения каких-либо стеклянных или хрупких компонентов изделия (если изделие разбито);
- Пульты дистанционного управления, элементы питания (батарейки), осветительные лампы;
- Ремни, кабеля для переноски, монтажные приспособления, инструмент, документацию, прилагаемую к изделию.

Наша компания не несет ответственность за возможный вред, прямо или косвенно нанесенный изделием людям, домашним животным, имуществу в случае, если это произошло в результате несоблюдения правил и условий эксплуатации, установки изделия; умышленных или неосторожных действий покупателя (потребителя) или третьих лиц. Не несет ответственность за возможный вред, прямо или косвенно нанесенный изделием соответствующего назначения, в результате потери, повреждения или изменения данных и информации.

COMPLETENESS

Washing machine	1 pc.
Water inlet hose	1 pc.
Drain hose	1 pc.
Owner's Manual (Warranty Card included).....	1 pc.
Packing	1 pc.

Model	WMH-B30	WMH-B65
Laundry loading, max., kg (dry)	3.0	6.5
Water temperature, max.	50 °C	
Washing cycle, max., min.	15	
Rated power consumption, W, max.	200	300
Connection to AC network, V/Hz	220/50	
Net weight, kg, not exceeding	8	9
Gross weight, kg, not exceeding	9	10,5

The household washing machine should be kept indoors, in self-ventilated premises under normal conditions (the environment should be free of corrosive substances and dust, the ambient temperature should be from +5 °C to +40 °C, relative air humidity should not exceed 85%, shocks and vibrations of the equipment are not allowed).

The shelf life of the washing machine while meeting the conditions of storage is unlimited. The service life of the washing machine (while meeting the rules of transportation, storage conditions, installation and maintenance requirements) shall be at least 5 years. Disposal of electronic parts and materials should be carried separately from other household waste. To prevent possible damage to the environment or human health, please observe the applicable local disposal rules.

If you have any questions about disposal, please contact the appropriate public service.

Please read this Manual carefully before using the washing machine

The company «ARDESTO» thanks you for your choice and guarantees the highest quality of the goods you have purchased.

The household washing machine «ARDESTO» is intended for domestic washing and rinsing of laundry. Washing is carried out by means of the rotation of a bladed disc (agitator) with specially designed ribs.

When buying a washing machine, the seller in the presence of the buyer should check the completeness, the absence of external mechanical damage and the performance by means of a trial start. The buyer should check the availability of the warranty cards certified by the seal of the shop and the seller's signature together with the indication of the date of sale.

After the sale of the washing machine, claims for its incompleteness are not accepted. If lost, the Owner's Manual should not be renewed.

If the washing machine is purchased in cold weather, it is necessary to keep it for at least three hours at room temperature before connecting to the electrical network, in order to avoid the failure of electrical equipment.

PRECAUTIONS

- Packaging materials can be dangerous for children and should be put away, in a designated place.
- Improper connection of the washing machine can lead to its complete failure.
- Household washing machines «ARDESTO» are intended for domestic washing and rinsing of laundry. Washing is carried out by means of the rotation of a bladed disc (agitator) with specially designed ribs. Any other use is considered unacceptable and thus dangerous. Liability for any damage caused by the misuse of the appliance shall be borne by the person using it in such unacceptable way. The use of the washing machine for commercial and research purposes is not allowed.
- The washing machine is turned on and off by turning the washer timer knob. The machine turns off automatically. If necessary, the machine can be turned off by rotating the washer timer knob to the zero position. The specified service life of the appliance is up to 5 years. Before connecting the washing machine to the electrical network, it is necessary to check its power cord and plug for damage and possible insulation defects.
- The washing machine should be installed only on flat and stable surfaces. If the machine falls, do not use it without checking with the specialist, as externally invisible damages can threaten your safety.
- Connect the machine to the electrical network after making sure that the knob «WASHING» is in the «OFF» position.
- Make sure that the base of the machine does not crush the electric cord.
- Do not fill the washing compartment with water above the maximum level mark.
- Do not place hot or heavy items on the machine cover.
- Please remove the power cord plug from the socket before inspecting or repairing the electrical equipment of the washing machine.
- While disconnecting the machine from the electrical network, hold the plug, and not the wire.
- It is neither allowed to fill the body with water or detergent, nor install the machine in water or on a damp surface.
- Install the machine away from fire and heat sources.
- Do not wash clothes impregnated with gasoline or solvent.

- This washing machine should be grounded. Connect only to a properly grounded socket. In the case of a short circuit, the grounding reduces the risk of electric shock by ensuring shunting off to ground. The machine is equipped with a cord with a plug and PE conductor. If you need to use an extension cord, use only a triple-lead extension wire with a European standard plug and grounding. The electrical characteristics specified on the extension cord should not be lower than those indicated on the machine. There is a risk of electric shock. Touching some parts inside the appliance can lead to serious injuries and fatal outcome. Do not disassemble the appliance. When using the washing machine, it is forbidden to attach the PE conductor to the gas pipe, water supply, telephone wire or lightning conductor.
- During operation, the ambient temperature should be from +5 °C to +40 °C. The washing machine should be stored in the manufacturer's packaging at a temperature from -10 °C to +50 °C, with a relative air humidity not exceeding 85%. The storage facility should be free of dust, fumes of acids and alkalis. The environment should be non-explosive, and free of current-conducting dust, corrosive gases, etc. Store the appliance out of direct sunlight.
- Do not store or use the washing machine outdoors.
- When using the washing machine, it is not allowed to use plugs with broken lids and damaged cords; to turn the plug on and off and to rotate the timer knob with wet hands.
- When using the washing machine, it is forbidden to install the machine on the carpeted floor.
- When using the washing machine it is forbidden to adjust, set up and repair the electrical equipment of the machine by unskilled persons, to lift or carry the washing machine if it is filled with water, to tilt and rotate the machine when it is connected to the electric network, to carry out any work in the washing or drying compartment manually or with laundry tongs when the machine is on, to turn on the machine without filling the tank with water.

WASHING MACHINE CONSTRUCTION*

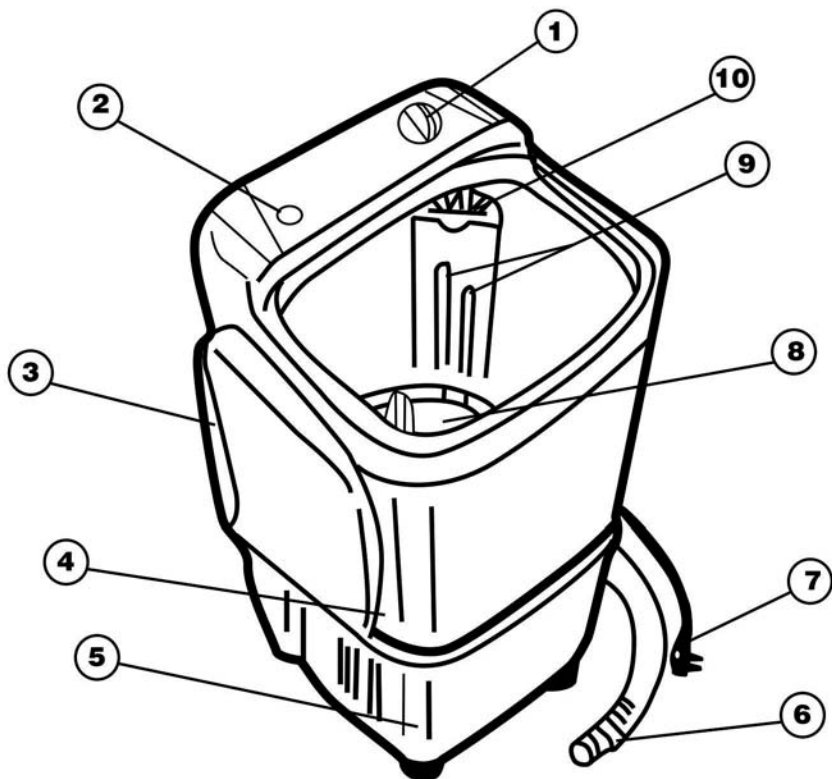

1. Washer machine timer

2. Water inlet hole

3. Tank lid

4. Body

5. Basement

6. Drain hose

7. Power cord

8. Agitator

9. Water level marks in the tank

10. Overflow drains

* Shown for WMH-B30 model

PREPARATION OF LAUNDRY FOR WASHING

Before washing, the laundry should be sorted into groups:

- According to fibre (cotton and linen, wool, silk, and viscose)
- According to colour: white, dark and coloured
- According to the stability of dyes: fadeless coloured clothes and fading coloured clothes
- According to the degree of soil of the laundry: heavily soiled and lightly soiled

To avoid discolouration, do not wash white clothes and coloured clothes together.

It is recommended to soak cotton or linen before washing in cold or warmed water, and to allow standing for 4-6 hours.

Heavily soiled parts of clothes (collars, cuffs, etc.) should be initially lathered up. Fading coloured clothes, silk and wool clothes should be washed in small quantity, strictly selected by colour. Torn clothes should be repaired before washing.

To calculate the loading of the machine, please refer the table below showing indicative weight of different clothes in grams:

Name	Weight
Bed sheet	425 g
Bath towel	350 g
Pillowcase	200 g
Duvet cover	625 g
Tablecloth	600 g
Men's shirt	200 g
Stockings, socks	60 g
Service shirt	600 g
Fabric blanket	1300 g
Skirt	300 g
Men's body shirt	200 g
Women's shirt	150 g
Children's shirt	200 g
Handkerchief	25 g
Skiing suit	1500 g
Napkin	50 g
Towel	200 g
Summer trousers	800 g

WORKING SEQUENCE

Unpack the machine and read instructions on safe installation, use and maintenance presented in this Manual.

Place the washing machine on a stable, flat surface.

After transportation of the washing machine in cold weather, it is necessary to allow it to stand without packing at room temperature for at least two hours before connecting to the electrical network!

Before using the new machine it is recommended to clean the internal surfaces of the washing tank being in contact with laundry first with a wet and then with a dry cloth, and check the operation of the machine at idle without loading the laundry. To do this, connect the water inlet hose and place the water drain hose in a horizontal position in the drain tank. Pour water into the tank (by turning on the tap), plug the power cord into a convenience outlet with a reliable grounding, and set the machine operating time at about two minutes with the help of the washer timer knob, the agitator shall rotate. It is prohibited to switch on the machine when the water tank is not filled with water.

WASHING

Water at washing and rinsing should have the temperature corresponding to the fabric.

- Cotton and linen:

Washing 45-50 °C

Rinsing 20-25 °C

- Wool and silk:

Washing 25-35 °C

Rinsing 15-25°C

The following preparative steps should be carried out in the following sequence:

1. Plug the power cord into a socket with a reliable grounding.
2. Fill the tank with water up to the mark. The maximum permissible water level in the tank corresponds to the upper mark.

IT IS PROHIBITED to heat water with the help of electric devices installed inside the tank.

3. Fill the detergent (washing powder) into the tank. When washing white and fadeless coloured clothes, it is necessary to apply low-foaming detergents in quantities specified on their packaging.
4. After the washing powder has been completely dissolved, load the machine with clothes and close the tank with the lid. Avoid filling the body of the machine with water or detergent.

Sharp objects should not get into the washing tank.

5. Turn the machine on by rotating the washer timer knob onto the desired duration of washing.

Washing time depends on the fabric type and the soil degree, and shall be determined practically.

Approximate washing time:

- Linen and cotton fabrics 10-15 minutes
- Silk and artificial fabrics 5-10 minutes

Upon the expiry of the set washing time the electric motor will automatically turn off. At any spontaneous stop of the electric motor do not forget to disconnect the machine from the electrical network.

Do not increase the duration of the set washing time in order to avoid premature wear. The duration of washing can be reduced depending on soiling. It is recommended to re-wash heavily soiled clothes.

Do not overload the washing machine to achieve maximum washing effect.

Laundry in the tank should be in constant motion during washing.

If laundry does not rotate, it is necessary to remove one or two clothes in order to achieve stable rotation of laundry in the tank.

If it is necessary to stop the machine during washing, turn the washer timer knob to the zero position, the engine of the machine will stop.

To rinse the laundry after completing the washing cycle, fill clean water without adding detergents into the washing tank, or wring the laundry out before rinsing. The last rinsing cycle is the cleanest, so it does not require a lot of water.

Rinsing shall be performed in the following sequence:

Pour water into the tank with laundry for rinsing.

Set the required rinsing time by turning the washer timer knob.

Rinsing time 3-5 minutes

Number of rinsing cycles: 2-3

After completing washing, clean the washing tank with clean water, drain the water. Water drain is carried out by turning the mode switch to the «water drain» position. Be sure to pay attention to the position of the drain hose, the end of the drain hose should be at least 15 cm over the basement of the machine, and immersed in water.

When all the water is drained out of tanks and hydraulic system, fasten the drain hose vertically on the body of the machine:

- Disconnect the water intake hose.
- Disconnect the electrical cord from the socket and wind it gently.
- Clean the drain filter.
- Wipe dry the inner surface of the tank, the body of the machine, the lid, the cord and other parts, and leave the lid open for airing and complete drying.

Do not use gasoline-based cleaning agents as they may damage the plastic parts of the machine.

MAINTENANCE AND STORAGE RULES

To increase the service life of the machine electrical motor, it is recommended to lubricate the parts in the repair shops every 3 years of operation. Store the machine in dry, covered premises, at a temperature not lower than +5 °C.

THE LIST OF POSSIBLE MALFUNCTIONS AND TROUBLESHOOTING GUIDE

All troubleshooting works shall be carried out only after disconnecting the cord from the network. When using the washing machine, the agitator belt may be loosen. To change the belt or to adjust its tension, it is necessary to call the specialist.

Name of the trouble	Possible cause	Solution
When the plug is plugged into the network and the timer is switched on, the motor does not work.	Defective socket.	Check the voltage in the socket with the help of a reading lamp.
	Defective plug.	Call the specialist.
	Cord break.	
The electric motor is buzzing, but the agitator does not rotate, and after a while the electric motor turns off.	The agitator is pressed, or the machine is overloaded with laundry.	Disconnect the machine, release the agitator and start the machine again after 3-5 minutes.
	Overstretched belt.	Turn off the machine, call the specialist.
	The network voltage dropped.	Postpone washing.
Washing intensity decreased.	Loosen belt.	Turn off the machine, call the specialist.
	The belt slipped off.	Call the specialist.
Name of the trouble	Possible cause.	Solution.
The motor works, but the agitator does not rotate.	The belt slipped off.	Call the specialist.
Water leaks out of the machine.	The hose is damaged.	Call the specialist.
	The seal is worn or damaged.	

Name of the trouble	Possible cause	Solution
Washing solution or water is sprayed by agitator.	Low water level	Add water to the level specified in the Manual.
The centrifuge is not gaining RPMs. Increased vibration.	The laundry is unevenly laid.	Turn off the machine, lay the laundry evenly.
Slow drain of the washing solution.	The hose is bent.	Straighten the hose.
	Clogged drain pipe	Clean the pipe.

MANUFACTURER'S GUARANTY

The plant guarantees normal operation of the product within 12 months from the date of the sale, provided that the consumer complies with the rules of operation and care provided by this Manual.

Service life of the product is 5 years.

In order to avoid any misunderstanding we kindly ask you to carefully study the Owner's Manual, the terms of warranty, and check the correctness of filling the Warranty Card. The Warranty Card is valid only if the following information is correctly and clearly stated: model, serial number of the product, date of sale, clear seals of the company-seller, signature of the buyer. The model and serial number of the product must correspond to those specified in the Warranty Card.

If these terms are violated, and if the information specified in the Warranty Card is changed, erased or rewritten, the Warranty Card is considered invalid.

Setup and installation (assembly, connection, etc.) of the appliance are described in the attached documentation; they can be carried out both by the user, and by specialists having the necessary qualification sent by USC or selling companies (on a paid basis). In this case, the person (the institution) installing the appliance shall be responsible for the correctness and quality of installation (setup). Please pay attention to the importance of the correct installation of the appliance, both for its reliable operation, and for obtaining warranty and free service. Require the installation specialist to enter all the necessary information about the installation in the Warranty Card.

In case of failure of the appliance during the warranty period by the fault of the manufacturer, the owner is entitled to free warranty repair upon presentation of the correctly filled Warranty Card together with the appliance in the factory configuration packed in the original packaging to the warranty workshop or the place of its purchase. Satisfaction of the customer's claim due to the fault of the manufacturer shall be made in accordance with the law of the Ukraine «On Protection of Consumers' Rights». In the case of warranty repair the warranty period shall be extended for the period of repair and shipment.

Free service means an additional obligation of the manufacturer to correct defects (shortages) of the product, caused due to the manufacturer's fault, without charging the buyer (consumer).

Only products in clean, uncontaminated form are accepted for warranty repair or service.

Warranty period of operation is 12 months from the date of sale. In the absence of a stamp indicating the date of sale, the warranty period shall be calculated from the date of issue (the final warranty period is determined by the seller, but may not exceed 12 months).

When purchasing the appliance, please check the Owner's Manual for the presence of Warranty Cards that give the right to free repair of the appliance during the warranty period. Loss of Warranty Card deprives of the right to warranty repair.

The Warranty Card can be withdrawn only by the mechanic of the company performing the warranty repair, and only if your appliance is defected.

Require a receipt from your mechanic of the removal of the Warranty Card.

Claims are not accepted in all cases specified in the Warranty Card, in the absence of the date of sale and the seal of the shop (the seller's signature) in this Owner's Manual, and in the absence of the Warranty Card.

The warranty does not apply to appliances with defects arising as a result of the use in violation of the requirements of the Owner's Manual, including:

- Electric motor overload, mechanical damage as a result of shocks, falling, etc.
- Incorrect connection of the appliance to the electrical network, as well as the mismatch of electrical parameters of the network specified in the Manual
- Use of inappropriate water
- Damage caused by improper installation
- Unauthorized modification of the design or unacceptable components
- Damage caused by faulty non-standard and unacceptable consumables and accessories
- Damage caused by fire, aggressive substances, etc., by liquids and foreign objects getting inside the appliance, mechanical damage (cracks, cleavages, etc.)
- Power cord damage, absence of the plug or cord
- Damage caused by aggressive media and high temperatures, by foreign objects getting into ventilation grills of the appliance (if any), damage occurred as a result of improper storage (corrosion of metal parts, etc.) and transportation of the product by both the consumer and the selling company
- When the use of the appliance is not intended or in the case of its industrial use
- There are traces of intrusion or repair outside the warranty workshop on the appliance, factory serial numbers (if any) have been erased or modified; or when malfunctions are caused by force majeure (fire, flood, lightning strike, etc.)

Free service does not apply to replacement and fast wearing parts and fixtures listed below, that may cause a break of the appliance, or the natural wear of the parts (full remaining life, heavy internal or external contamination):

- PUMPS: carbon brushes, gear belts, rubber seals, seals, protective covers, grease, etc.
- WASHING MACHINES: water drain hose, water inlet hose
- OVENS, MICROWAVE OVENS: plates, spits, grills, dishes, baking trays, lids, cleaning scrapers and flame spreaders
- VACUUM CLEANERS: hoses, tubes, brushes, nozzles, dust bags, filters
- AIR CONDITIONERS AND KITCHEN HOODS: filters
- MIXERS AND BLENDERS: blades
- KETTLES: damage of any glass or fragile components of the product (if the product is broken)

- Remote control units, batteries, lighting bulbs
- Belts, carrying cords, mounting devices, tools, documentation attached to the product

Our company shall not be liable for possible damage caused directly or indirectly by the product to people, pets, property in the event that it occurred as a result of non-compliance with the rules and conditions of operation, installation of the product; intentional or unwary actions of the buyer (consumer) or third parties. As well, we shall not be liable for any damage directly or indirectly caused by the product of the respective purpose, as a result of loss, damage or alteration of parameters and information.

МІКРОФІША ДО ПРАЛЬНИХ МАШИН

ТОРГОВЕЛЬНА МАРКА	ARDESTO
НАЗВА МОДЕЛІ	WMH-B65
НОМІНАЛЬНЕ ЗАВАНТАЖЕННЯ	6,5 кг
КЛАС ЕНЕРГОЕФЕКТИВНОСТІ	A
Енергоспоживання 29 кВт*г/рік з урахуванням 220 стандартних циклів прання бавовни при температурі 60°C та 40°C при повному та частковому завантаженні з використанням режиму низького споживання енергії (фактичне споживання енергії залежить від використання побутової пральної машини)	
Обсяг споживання електроенергії для стандартної програми прання бавовни при температурі 60°C та при повному завантаженні	1,181 кВт/год
Обсяг споживання електроенергії для стандартної програми прання бавовни при температурі 60°C та при частковому завантаженні	0,869 кВт/год
Обсяг споживання електроенергії для стандартної програми прання бавовни при температурі 40°C та при частковому завантаженні	0,877 кВт/год
Середньозважена споживча потужність в режимі «очікування»	0 Вт
Середньозважена споживча потужність в режимі «вимкнено»	0 Вт
Споживання води 20296 л/рік, з урахуванням 220 стандартних циклів прання бавовни при температурі 60°C та 40°C при повному та частковому завантаженні з використанням режиму низького споживання енергії (фактичне споживання енергії залежить від використання побутової пральної машини)	
Клас ефективності віджимання за шкалою від G (найменш ефективний) до A (найбільш ефективний)	-
МАКСИМАЛЬНА ШВИДКІСТЬ ОБЕРТІВ БАРАБАНА	-
Залишковий вміст вологи для стандартної програми прання бавовни, що визначається як максимальний у результаті порівняння залишкового вмісту вологи під час прання при температурі 60 °C при повному завантаженні та температурі 40 °C при частковому завантаженні	61%
Стандартна програма прання бавовни при температурі 60°C та 40°C є програмою для прання, очищення звичайно забрудненої бавовни і найбільш ефективною для споживання енергії та води	
СЕРЕДНІЙ ЧАС ПРАННЯ БАВОВНИ У РЕЖИМІ СТАНДАРТНОГО ПРАННЯ ПРИ ТЕМПЕРАТУРІ 40°C ТА ЧАСТКОВОМУ ЗАВАНТАЖЕННІ	30 +10 хв
СЕРЕДНІЙ ЧАС ПРАННЯ БАВОВНИ У РЕЖИМІ СТАНДАРТНОГО ПРАННЯ ПРИ ТЕМПЕРАТУРІ 60°C ТА ПОВНОМУ ЗАВАНТАЖЕННІ	30 + 10 хв
СЕРЕДНІЙ ЧАС ПРАННЯ БАВОВНИ У РЕЖИМІ СТАНДАРТНОГО ПРАННЯ ПРИ ТЕМПЕРАТУРІ 60°C ТА ЧАСТКОВОМУ ЗАВАНТАЖЕННІ	30 + 10 хв
ТРИВАЛІСТЬ РЕЖИМУ ОЧІКУВАННЯ	-
Рівень акустичного поширення шуму в повітрі під час прання (дБА) за базовим значенням 1пВт	67 дБ
Рівень акустичного поширення шуму в повітрі під час віджимання (дБА) за базовим значенням 1пВт	-
Відомості щодо вбудовування пральної машини	-

Умови гарантії:

Завод гарантує нормальну роботу виробу протягом 12 місяців з моменту його продажу за умов дотримання споживачем правил експлуатації і догляду, передбачених цією інструкцією. Термін служби виробу 5 років.

Щоб уникнути непорозумінь, переконливо просимо Вас уважно вивчити Інструкцію з експлуатації, умови гарантійних зобов'язань, перевірити правильність заповнення гарантійного талона. Гарантійний талон дійсний тільки за наявності правильно та чітко зазначених: моделі, серійного номера виробу, дати продажу, чітких відбитків печаток фірми-продавця, підпису покупця. Модель та серійний номер виробу повинні відповідати зазначеним у гарантійному талоні.

При порушенні цих умов, а також у випадку, коли дані, зазначені в гарантійному талоні змінені, стерті або переписані, гарантійний талон визнається недейсним.

Налаштування та установка (монтаж, підключення тощо) виробу, описані в документації, що додається до нього, можуть бути виконані як самим користувачем, так і фахівцями УСЦ відповідного профілю і фірм-продавців (на платній основі). При цьому особа (організація), що встановила виріб, несе відповідальність за правильність і якість установки (налаштування). Просимо Вас звернути увагу на важливість правильної установки виробу як для його надійної роботи, так і для отримання гарантійного та безкоштовного сервісного обслуговування. Вимагайте від спеціаліста з налаштування внести всі необхідні відомості про установку до гарантійного талона.

У разі виходу виробу з ладу протягом гарантійного терміну експлуатації з вини виробника, власник має право на безкоштовний гарантійний ремонт при пред'явленні правильно заповненого гарантійного талона, виробу в заводській комплектації та упаковці до гарантійної майстерні або до місяця придбання. Задовлення претензій споживача через провину виробника провадиться відповідно до закону України «Про захист прав споживачів».

При гарантійному ремонті термін гарантії подовжується на час ремонту та пересилання.

Условия гарантии:

Завод гарантирует нормальную работу изделия в течение 12-ти месяцев с момента ее продажи при условии соблюдения потребителем правил эксплуатации и ухода, предусмотренных данной инструкцией.

Срок службы изделия 5 лет.

Во избежание недоразумений убедительно просим Вас внимательно изучить Инструкцию по эксплуатации, условия гарантийных обязательств, проверить правильность заполнения гарантийного талона. Гарантийный талон действителен только при наличии правильно и четко указанных: модели, серийного номера изделия, даты продажи, четких печатей фирмы-продавца, подписи покупателя. Модель и серийный номер изделия должны соответствовать указанным в гарантийном талоне.

При нарушении этих условий, а также в случае, когда данные, указанные в гарантийном талоне изменены, стерты или переписаны, гарантийный талон признается недействительным.

Настройка и установка (сборка, подключение и т.п.) изделия, описанным в документации, прилагаемой к нему, могут быть выполнены как самим пользователем, так и специалистом сервисного центра соответствующего профиля и фирм-продавцов (на платной основе). При этом лицо (организация), установившее изделие, несет ответственность за правильность и качество установки (настройки). Просим Вас обратить внимание на значимость правильной установки изделия, как для его надежной работы, так и для получения гарантийного и бесплатного сервісного обслуживания. Требуется от специалиста по установке внести необходимые сведения об установке в гарантийный талон.

В случае выхода изделия из строя в течение гарантийного срока эксплуатации по вине изготовителя, владельца имеет право на бесплатный гарантийный ремонт при предъявлении верно заполненного гарантийного талона, изделия в заводской комплектации и упаковке в гарантийной мастерской. Удовлетворение претензий потребителя из-за вины производителя производится в соответствии с законом Украины «О защите прав потребителя». При гарантийном ремонте срок гарантии продлевается на время ремонта и пересылки.

Warranty conditions:

The plant guarantees normal operation of the product within 12 months from the date of the sale, provided that the consumer complies with the rules of operation and care provided by this Manual.

Service life of the product is 5 years.

In order to avoid any misunderstanding we kindly ask you to carefully study the Owner's Manual, the terms of warranty, and check the correctness of filling the Warranty Card. The Warranty Card is valid only if the following information is correctly and clearly stated: model, serial number of the product, date of sale, clear seals of the company-seller, signature of the buyer. The model and serial number of the product must correspond to those specified in the Warranty Card.

If these terms are violated, and if the information specified in the Warranty Card is changed, erased or rewritten, the Warranty Card is considered invalid.

Setup and installation (assembly, connection, etc.) of the appliance are described in the attached documentation; they can be carried out both by the user, and by specialists having the necessary qualification sent by USC or selling companies (on a paid basis). In this case, the person (the institution) installing the appliance shall be responsible for the correctness and quality of installation (setup). Please pay attention to the importance of the correct installation of the appliance, both for its reliable operation, and for obtaining warranty and free service. Require the installation specialist to enter all the necessary information about the installation in the Warranty Card.

In case of failure of the appliance during the warranty period by the fault of the manufacturer, the owner is entitled to free warranty repair upon presentation of the correctly filled Warranty Card together with the appliance in the factory configuration packed in the original packaging to the warranty workshop or the place of its purchase. Satisfaction of the customer's claim due to the fault of the manufacturer shall be made in accordance with the law of the Ukraine «On Protection of Consumers' Rights». In the case of warranty repair the warranty period shall be extended for the period of repair and shipment.

ГАРАНТІЙНИЙ ТАЛОН ARDESTO

Шановний Покупець! Вітаємо Вас з придбанням приладу торговельної марки ARDESTO, який був розроблений та виготовлений у відповідності до найвищих стандартів якості, та дякуємо Вам за те, що Ви обрали саме цей прилад.

Просимо Вас зберігати талон протягом гарантійного періоду. При купівлі виробу вимагайте повного заповнення гарантійного талону.

1. Гарантійне обслуговування здійснюється лише за наявності правильно і чітко заповненого оригінального гарантійного талону, у якому вказані: модель виробу, дата продажу, серійний номер, термін гарантійного обслуговування, та печатки фірми-продавця.*
2. Строк служби побутової техніки складає 5 років.
3. Виріб призначений для використання у споживчих цілях. У разі використання виробу в комерційній діяльності продавець/виробник не несуть гарантійних зобов'язань, сервісне обслуговування виконується на платній основі.
4. Гарантійний ремонт виконується впродовж терміну, вказаного в гарантійному талоні на виріб, в уповноваженому сервіс-центрі на умовах та в строки, визначені чинним законодавством України.
5. Виріб знімається з гарантії у випадку порушення споживачем правил експлуатації, викладених в інструкції з виробу.
6. Виріб знімається з гарантійного обслуговування у випадках:
 - використання не за призначенням та не у споживчих цілях;
 - механічні пошкодження;
 - пошкодження, що виникли у наслідок потрапляння всередину виробу сторонніх предметів, речовин, рідин, комах;
 - пошкодження, що викликані стихійними лихами (дощем, вітром, блискавкою та ін.), пожежею, побутовими факторами (надмірна вологість, запиленість, агресивне середовище та ін.);
 - пошкодження, що викликані невідповідністю параметрів живлення, кабельних мереж державним стандартам та інших подібних факторів;
 - при експлуатації обладнання в електромережі з відсутнім єдиним контуром заземлення;
 - при порушенні пломб встановлених на виробі;
 - відсутності серійного номера пристрою, або неможливості його ідентифікувати.
7. Гарантія не розповсюджується на витратні матеріали та аксесуари, а також фільтри, полиці, ящики, підставки та інші ємності для зберігання продуктів.
8. Термін гарантійного обслуговування складає 12 місяців з дня продажу.

* Відривні талони на технічне обслуговування надаються авторизованим сервісним центром.

Комплектність виробу перевірено. Із умовами гарантійного обслуговування ознайомлений, претензій не маю.

Підпис покупця _____

Авторизований сервісний центр «I-AP-CI»

Адреса: вул. Марка Вовчка, 18-А, Київ, 04073, Україна

Тел.: 0 800 300 345; (044) 230 34 84; 390 55 12

www.erc.ua/service

Інформація про виріб

Виріб

Модель

Серійний номер

Інформація про продавця

Назва торгової організації

Адреса

Дата продажу

Штамп продавця

Талони на гарантійне обслуговування

Талон № 3

Штамп продавця

Дата звернення

Причина
пошкодження

Дата
виконання

Талон № 2

Штамп продавця

Дата звернення

Причина
пошкодження

Дата
виконання

Талон № 1

Штамп продавця

Дата звернення

Причина
пошкодження

Дата
виконання

ARDESTO