



BOSCH



Register your
new device on
MyBosch now and
get free benefits:
[bosch-home.com/
welcome](https://bosch-home.com/welcome)

Kit yuvish mashinasi

**WGA242X0ME,
WGA242XVME**

[uk] Інструкція з використання
та встановлення

Зміст

Безпека	4	Сортування білизни	35
Загальні вказівки	4	Ступені забруднення	35
Використання за призначенням.....	4	Помітки на етикетках для догляду за виробами.....	36
Обмеження кола користувачів	5	Пральний засіб і засіб для догляду	36
Безпечне встановлення.....	5	Рекомендація щодо прального засобу	36
Безпечна експлуатація	8	Кількість прального засобу.....	37
Безпечне очищення та обслуговування	10	Основні відомості про користування	38
Як запобігти матеріальних збитків.....	11	Увімкнення приладу	38
Охорона довкілля й ощадливе користування	13	Налаштування програми	38
Утилізація упаковки	13	Коригування налаштувань програми	38
Заощадження енергії і ресурсів	13	Завантаження білизни.....	38
режим економії електроенергії....	14	Вставляння дозатора для рідкого прального засобу	39
Установлення й підключення	14	Використання дозатора для рідкого прального засобу.....	40
Розпакування приладу	14	Заливання прального засобу та засобу для догляду	40
Комплект поставки	15	Запуск програми	41
Вимоги до місця встановлення....	15	Дозавантаження білизни	41
Зніміть транспортні кріплення	16	Переривання програми.....	41
Підключення приладу	18	Виймання білизни	41
Вирівнювання приладу	19	Вимкнення приладу	41
Знайомство	20	Блокув. від дітей	42
прилад.....	20	Активация блокування від доступу дітей	42
Кювета для пральних засобів	21	Деактивация блокування від доступу дітей	42
Елементи управління	21	Основні параметри	43
Дисплей	22	Огляд основних налаштувань	43
Програми.....	25	Зміна основних налаштувань.....	43
Кнопки	31	Чищення та догляд	44
Приладдя	33	Поради щодо догляду за приладом	44
Перед першим використанням	33	Чищення барабана	44
Запуск процесу прання без білизни	33		
Прання	34		
Підготовка білизни.....	34		

Очищення кювети для пральних засобів.....	44
Видалення накипу.....	45
Прочистіть помпу для прального розчину.....	45
Очищення зливного шланга у місці з'єднання із сифоном	48
Очистіть фільтри на лінії подачі води.....	48
Усунення несправностей.....	51
Код несправності / індикація несправності / сигнал	51
Несправності в роботі	52
Шуми	55
Незадовільний результат.....	55
Негерметичність.....	56
Запахи.....	57
Екстрене розблокування.....	58
Транспортування, зберігання й утилізація.....	58
Демонтаж приладу.....	58
Встановлення транспортних кріплень	58
Повторна підготовка приладу до роботи.....	59
Утилізація старих приладів.....	59
Сервісні центри	60
Номер виробу (E) і заводський номер (FD).....	60
Показники споживання	61
Технічні характеристики	61



Безпека

Щоб користуватися приладом без ризику, зважайте на інформацію щодо безпеки.

Загальні вказівки

Тут ви знайдете загальну інформацію про цю інструкцію.



- Уважно прочитайте цю інструкцію. Лише за цієї умови ви зможете безпечно й ефективно користуватися приладом.
- Ця інструкція призначена для монтера й користувача приладу.
- Зважайте на правила техніки безпеки й попередження.
- Збережіть інструкцію й інформацію про прилад для пізнішого користування або для наступного власника приладу.
- Перевірте прилад після розпакування. Не підключайте прилад, якщо його пошкодило під час транспортування.

Використання за призначенням

Щоб безпечно й правильно користуватися приладом, зважайте на вказівки щодо використання за призначенням.

Користуйтеся приладом лише за таких умов:

- згідно з цією інструкцією з установлення й експлуатації.
- для машинного прання придатних до цього текстильних речей, а також призначених для ручного прання вовняних речей згідно з інструкціями з догляду на етикетці.
- з використанням водопровідної води та стандартних мийних і доглядових засобів, придатних для пральних машин.
- у приватних домогосподарствах і в закритих приміщеннях побутового призначення.
- на висоті щонайбільше 4000 м над рівнем моря.

Обмеження кола користувачів

Вживайте заходи щодо безпеки дітей та осіб, що відносяться до групи ризику

Діти віком від 8 років, а також особи з обмеженими фізичними, сенсорними або розумовими здібностями чи з браком досвіду та/або знань можуть користуватися цим приладом тільки під наглядом або після отримання вказівок із безпечного користування приладом і після того, як вони усвідомили можливі пов'язані з цим небезпеки.

Дітям не можна гратися з приладом.

Дітям заборонено чистити й обслуговувати прилад без нагляду дорослих.

Не підпускайте до приладу дітей до 3 років і домашніх тварин.

Безпечне встановлення

При встановленні приладу зважайте на правила техніки безпеки.

⚠ ПОПЕРЕДЖЕННЯ – Небезпека ураження електричним струмом!

- Монтаж, виконаний неналежним чином, може становити небезпеку для користувача.
 - ▶ Прилад дозволено підключати до електромережі й експлуатувати лише відповідно до даних, зазначених на заводській табличці.
 - ▶ Прилад можна підключати до електромережі змінного струму тільки через заземлену розетку, змонтовану згідно з чинними нормами.
 - ▶ Заземлювальний провід електричної системи оселі має бути прокладений згідно з чинними нормами. Установка повинна мати достатньо великий поперечний переріз кабелю.
 - ▶ У разі застосування автомата захисного вимикання використовуйте лише тип, маркований цим позначенням .

- ▶ В жодному разі не підключайте прилад до зовнішнього розподільного пристрою для живлення, наприклад, таймера або пульта дистанційного керування.
- ▶ Якщо пристрій встановлено, до мережевого штекера мережного кабелю повинен бути забезпечений вільний доступ, або, якщо це неможливо, у стаціонарно змонтованій електричній системі потрібно встановити всеполюсний роз'єднувач відповідно до місцевих технічних умов.
- ▶ Установлюючи прилад, пильнуйте, щоб не перетиснути й не пошкодити кабель живлення.
- Пошкоджена ізоляція кабелю живлення — джерело небезпеки.
 - ▶ Не допускайте контакту мережного кабелю з гарячими частинами приладу чи іншими джерелами тепла.
 - ▶ Не допускайте контакту мережного кабелю з гострими предметами.
 - ▶ Не перегинайте, не перетискайте й не переобладнуйте кабель живлення.

ПОПЕРЕДЖЕННЯ – Небезпека пожежі!

Застосовувати подовжений кабель живлення й незатверджені адаптери небезпечно.

- ▶ Не застосовуйте подовжувачі або багатомісні розетки.
- ▶ Якщо кабель живлення закороткий, зверніться до сервісного центру.
- ▶ Застосовуйте лише адаптери, які дозволив виробник.

ПОПЕРЕДЖЕННЯ – Небезпека травмування!

- Прилад важкий — піднімати його небезпечно для здоров'я.
 - ▶ Ніколи не піднімайте прилад самотужки.
- Неправильне встановлення цього приладу у пральній машині з сушаркою може призвести до перекидання.
 - ▶ Встановлюйте сушильну машину на пральну виключно з комплектом підключення від виробника . Інші методи встановлення заборонені.

- ▶ Не встановлюйте прилад у пральній машині з сушаркою, якщо виробник не надає відповідний комплект підключення.
- ▶ Не встановлюйте прилади різних виробників та різної глибини і ширини у пральній машині з сушаркою.
- ▶ Не встановлюйте пральну машину з сушаркою на підставку, прилади можуть перекинутися.

⚠ ПОПЕРЕДЖЕННЯ – Небезпека задушення!

Діти можуть натягти пакувальні матеріали собі на голову або загорнутися в них і задихнутися.

- ▶ Бережіть пакувальні матеріали від дітей.
- ▶ Не дозволяйте дітям гратися з пакувальним матеріалом.

⚠ ОБЕРЕЖНО – Небезпека травмування!

- Під час роботи прилад може вібрувати або рухатися.
 - ▶ Встановіть прилад на чисту, рівну та міцну поверхню.
 - ▶ Вирівняйте прилад за допомогою ніжок та ватерпасу.
- Неправильно встановлені шланги та мережні кабелі можуть спричинити відключення.
 - ▶ Шланги і мережні кабелі слід розташовувати так, щоб уникнути небезпеки спотикання.
- Якщо прилад переміщують за частини, що виступають, наприклад дверцята, деталі можуть відламатися.
 - ▶ Не переміщуйте прилад за частини, що виступають.

⚠ ОБЕРЕЖНО – Небезпека порізів!

Гострі краї приладу можуть призвести до порізів при торканні.

- ▶ Не торкайтеся гострих країв приладу.
- ▶ При встановленні та транспортуванні приладу використовуйте захисні рукавиці.

Безпечна експлуатація

Користуючись приладом, зважайте на правила техніки безпеки.

⚠ ПОПЕРЕДЖЕННЯ – Небезпека ураження електричним струмом!

- Пошкоджений прилад або пошкоджений мережний кабель — джерело небезпеки.
 - ▶ Ніколи не користуйтеся пошкодженим приладом.
 - ▶ Не тягніть за мережний кабель, щоб від'єднати прилад від мережі. Завжди тягніть тільки за мережний штекер мережного кабелю.
 - ▶ Якщо прилад або мережний кабель пошкоджений, негайно від'єднайте мережевий штекер розподільного блока або вимкніть запобіжник у розподільному блоці і закрийте водопровідний кран.
 - ▶ Зателефонуйте до сервісного центру. → *Стор. 60*
 - ▶ Ремонтувати прилад дозволено тільки фахівцям.
- Потрапляння вологи всередину приладу може призвести до ураження струмом.
 - ▶ Використовуйте прилад лише в закритих приміщеннях.
 - ▶ Бережіть прилад від високої температури й вологи.
 - ▶ Не можна чистити прилад за допомогою парового або високотискового приладу, а також мити струменем води зі шланга чи лійки.

⚠ ПОПЕРЕДЖЕННЯ – Небезпека шкоди для здоров'я!

Діти можуть зачинитися в приладі й потрапити в небезпечну для життя ситуацію.

- ▶ Не встановлюйте прилад за дверима, які блокують і ускладнюють відчинення дверцят приладу.
- ▶ Виводячи прилад з експлуатації, від'єднайте мережевий штекер мережного кабелю, а потім переріжте мережний кабель та зламайте замок дверцят приладу, щоб дверцята більше не закривалися.

⚠ ПОПЕРЕДЖЕННЯ – Небезпека задушення!

Діти можуть удихнути чи проковтнути дрібні деталі й унаслідок цього задихнутися.

- ▶ Бережіть дрібні деталі від дітей.
- ▶ Не дозволяйте дітям гратися з дрібними деталями.

⚠ ПОПЕРЕДЖЕННЯ – Небезпека отруєння!

Пральні засоби і засоби для догляду можуть призвести до отруєння внаслідок потрапляння всередину організму.

- ▶ В разі ненавмисного проковтування засобу слід звернутися до лікаря.
- ▶ Зберігайте пральні засоби і засоби для догляду в недоступному для дітей місці.

⚠ ПОПЕРЕДЖЕННЯ – Небезпека вибуху!

Якщо білизну було попередньо оброблено миючими засобами, що містять розчинники, це може призвести до вибуху у приладі.

- ▶ При попередній обробці білизни, ретельно прополощіть її водою перед пранням.

⚠ ОБЕРЕЖНО – Небезпека травмування!

- Не залізайте та не вставляйте на прилад – його стільниця може зламатися.
 - ▶ Не залізайте та не вставляйте на прилад.
- Не сідайте та не опирайтесь на відкриті дверцята приладу, щоб не спричинити його перекидання.
 - ▶ Не сідайте та не опирайтесь на відкриті дверцята приладу.
 - ▶ Не кладіть сторонні предмети на дверцята приладу.
- Торкання руками барабана під час його обертання може призвести до травм рук.
 - ▶ Зачекайте повної зупинки барабану перш ніж торкатись до нього.

⚠ ОБЕРЕЖНО – Небезпека опіків!

Під час прання при високій температурі скло дверцят приладу стає гарячим.

- ▶ Не торкайтеся гарячих дверцят приладу.
- ▶ Не підпускайте дітей до гарячих дверцят приладу.

⚠ ОБЕРЕЖНО – Небезпека отримання опіків!

Під час прання при високих температурах пральний розчин нагрівається.

- ▶ Не торкайтеся гарячого прального розчину.

⚠ ОБЕРЕЖНО – Небезпека хімічного опіку!

При відкриванні кювети для пральних засобів з приладу можуть вилитися засоби для прання і догляду. Контакт з очима або шкірою може викликати подразнення.

- ▶ У разі контакту з пральними засобами та засобами для догляду ретельно промийте очі та шкіру.
- ▶ В разі ненавмисного проковтування засобу слід звернутися до лікаря.
- ▶ Зберігайте пральні засоби і засоби для догляду в недоступному для дітей місці.

Безпечне очищення та обслуговування

При очищенні та обслуговуванні приладу зважайте на правила техніки безпеки.

⚠ ПОПЕРЕДЖЕННЯ – Небезпека ураження електричним струмом!

- Ремонтні роботи, виконані неналежним чином, можуть становити небезпеку для користувача.
 - ▶ Ремонтувати прилад дозволено тільки фахівцям.
 - ▶ Для ремонту приладу дозволяється використовувати лише оригінальні запчастини.
 - ▶ Щоб уникнути небезпек, у разі пошкодження кабелю живлення цього приладу його заміну має виконувати виробник, сервісний центр або особа з відповідною кваліфікацією.

- Потрапляння вологи всередину приладу може призвести до ураження струмом.
 - ▶ Не можна чистити прилад за допомогою парового або високотискового приладу, а також мити струменем води зі шланга чи лійки.

⚠ ПОПЕРЕДЖЕННЯ – Небезпека травмування!

Використання неоригінальних запасних частин та приладдя небезпечно.

- ▶ Використовуйте лише оригінальні запчастини та приладдя виробника.

⚠ ПОПЕРЕДЖЕННЯ – Небезпека отруєння!

Через очисні засоби, що містять розчинники, можуть утворюватися отруйні випари.

- ▶ Не використовуйте миючих засобів, які містять розчинники.

Як запобігти матеріальних збитків

Виконуйте ці вказівки, щоб запобігти матеріальних збитків і пошкодження приладу.

УВАГА!

- Неправильне використання кондиціонера, прального засобу, засобу для догляду та миючого засобу може погіршити роботу приладу.
 - ▶ Дотримуйтеся вказівок виробника щодо дозування.
- Перевищення максимальної кількості завантаження вплине на роботу приладу.
 - ▶ Дотримуйтеся максимальної кількості завантаження → *Стор. 25* для кожної програми та не перевищуйте її.
- Прилад під час транспортування захищають транспортні кріплення. Не зняті транспортні кріплення можуть призвести до матеріальних збитків та пошкодження обладнання.
 - ▶ Перед вводом в експлуатацію повністю зніміть для зберігання усі транспортні кріплення.

- ▶ Перед кожним транспортуванням повністю встановлюйте усі транспортні кріплення, щоб запобігти пошкодженням.
- Занизький або зависокий тиск води може порушувати функціонування приладу.
 - ▶ Переконайтеся, що тиск води у водопровідній системі становить щонайменше 100 кПа (1 бар) і максимум 1000 кПа (10 бар).
 - ▶ Якщо тиск води перевищує задане максимальне значення, між підключенням води і набором шлангів слід встановити редуційний клапан.
- Змінені чи пошкоджені водяні шланги можуть становити небезпеку для приладу й інших матеріальних цінностей.
 - ▶ Ніколи не перегинайте, не перетискайте, не змінюйте й не розрізайте водяні шланги.
 - ▶ Застосовуйте тільки водяні шланги з комплекту поставки або оригінальні запасні шланги.
 - ▶ Повторно використовувати старі водяні шланги заборонено.
- Непридатні засоби для чищення можуть пошкоджувати поверхні приладу.
 - ▶ Не застосовуйте гострі чи абразивні засоби для чищення.
 - ▶ Не застосовуйте засоби чищення, що мають високий вміст спирту.
 - ▶ Не застосовуйте жорсткі або металеві губки.
 - ▶ Рекомендується очищувати прилад водою і витирати м'яким вологим рушником.
 - ▶ Залишки прального засобу, спрею та інших речовин слід видаляти одразу після контакту з приладом.

Охорона довкілля й ощадливе користування

Бережіть довкілля — користуйтеся приладом ощадливо й правильно утилізуйте матеріали, придатні до вторинної переробки.

Утилізація упаковки

Пакувальні матеріали екологічно безпечні і можуть використовуватися повторно.

- ▶ Окремі складники потрібно розсортувати й утилізувати роздільно.
Інформацію щодо актуальних способів утилізації можна отримати у продавця приладу або органів місцевого самоврядування.

Заощадження енергії і ресурсів

Якщо ви будете виконувати ці вказівки, прилад споживатиме менше електроенергії і води.

Використовуйте програми з низькими температурами та більшою тривалістю прання, а також дотримуйтеся максимального завантаження → *Стор. 25.*

- + Таким чином споживання енергії та витрата води будуть найефективнішими.

Дозуйте пральний засіб залежно від ступеня забруднення білизни → *Стор. 37.*

- + Для легкого та звичайного ступеня забруднення достатньо меншої кількості прального засобу. Дотримуйтеся рекомендацій щодо дозування виробника прального засобу.

Зменшіть температуру прання для білизни з легким і звичайним ступенем забруднення.

- + За низької температури споживається менше електроенергії. Для легкого та звичайного ступеня забруднення достатньо нижчих температур, ніж вказано на етикетці з догляду.

Встановіть максимальну частоту віджимання, якщо білизну слід сушити в сушильній машині.

- + Віджата білизна скорочує тривалість програми сушіння і зменшує енерговитрати. При підвищеній частоті віджимання кількість залишкової вологи в білизні зменшується, а гучність шуму збільшується.

Прилад має функцію автоматичного дозування.

- + Автоматичне дозування оптимально регулює споживання води і тривалість програми залежно від типу тканини і кількості завантаження.

режим економії електроенергії

Якщо протягом тривалого часу не виконувати керування приладом, він автоматично перемикається в режим заощадження. Уся індикація згасає і блимає  **Start/Reload**. Режим заощадження електроенергії вимикається при повторному використанні приладу.

Установлення й підключення

Тут ви дізнаєтеся, де найліпше встановлювати прилад. Крім того, ви дізнаєтеся, як приєднати прилад до водопроводу й електромережі.

Розпакування приладу

1. Повністю зніміть пакувальний матеріал та захисний корпус з приладу.
2. Перевірте прилад на наявність видимих пошкоджень.
3. **УВАГА!** Предмети, що залишилися у барабані, які не передбачені для експлуатації приладу, можуть спричинити матеріальні збитки та пошкодження приладу.
 - ▶ Перед використанням вийміть з барабана предмети та приладдя, що постачається в комплекті. Відкрийте дверцята і вийміть приладдя з барабана.

Комплект поставки

Після розпакування перевірте, чи комплект повний і чи не пошкодило якісь частини під час транспортування.

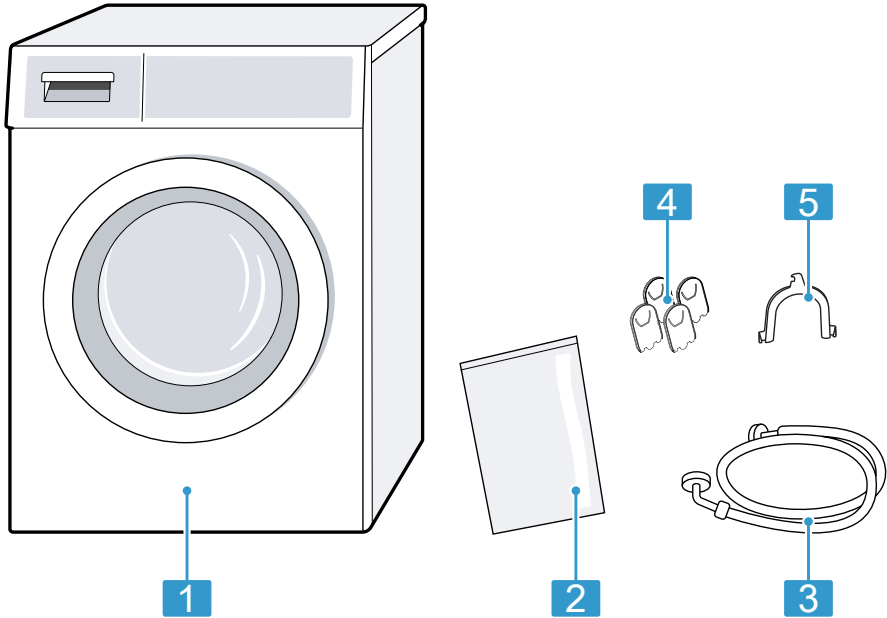

- | | |
|----------|--------------------------------------------------|
| 1 | Пральна машина |
| 2 | Супровідна документація |
| 3 | Гачок для закріплення шлангу для відведення води |
| 4 | Заглушки для отворів |
| 5 | Приєднувальний адаптер |

Вимоги до місця встановлення

Під час віджимання прилад може переміщуватися. Дотримуйтеся вказівок щодо місця встановлення.

Вказівка: Щоб користуватися приладом без ризику, зважайте на інформацію щодо безпеки → *Стор. 4.*

⚠ ПОПЕРЕДЖЕННЯ **Небезпека ураження електричним струмом!**

Прилад має деталі, що знаходяться під напругою. Торкатися цих частин небезпечно.

- ▶ Не використовуйте прилад без кришки.

⚠ ПОПЕРЕДЖЕННЯ **Небезпека травмування!**

При роботі на цоколі прилад може перекинутися.

- ▶ Перед початком експлуатації обов'язково закріпіть ніжки приладу на цоколі за допомогою кріпильних пластин → *Стор. 33* від виробника.

УВАГА!

- Якщо прилад встановлено в неопалюваному приміщенні або на відкритому повітрі, замерзла вода може пошкодити прилад, а заморожені шланги можуть розірватися.
 - ▶ Не встановлюйте та не експлуатуйте прилад в неопалюваному приміщенні або на відкритому повітрі.
- Перед випуском з заводу прилад піддавався функціональному випробуванню і може містити залишкову воду, яка може витікати, якщо прилад нахилений більш ніж на 40°.
 - ▶ Обережно нахильте прилад.

Місце встановлення	Вимоги
На цоколі 	Закріпіть прилад за допомогою кріпильних пластин → <i>Стор. 33</i> .

Місце встановлення	Вимоги
На дерев'яній плиті 	Розмістіть прилад на водостійкій дерев'яній плиті, яка міцно прикручена до підлоги. Товщина дерев'яної плити має становити щонайменше 30 мм.
У кухонному гарнітурі 	<ul style="list-style-type: none">■ Потрібна ніша шириною 60 см.■ Прилад можна встановлювати лише під суцільною стільницею, з'єднаною із сусідніми шафами.
Біля стіни 	Не закріплюйте шланги між стіною та приладом.

Зніміть транспортні кріплення

Під час транспортування прилад захищають транспортні кріплення на зворотному боці.

Вказівки

- Щоб користуватися приладом без ризику, зважайте на інформацію щодо безпеки → *Стор. 4*.
- Зберігайте транспортні кріплення, гвинти та втулки для подальшого транспортування → *Стор. 58*.

1. Вийміть шланги з кріплень.

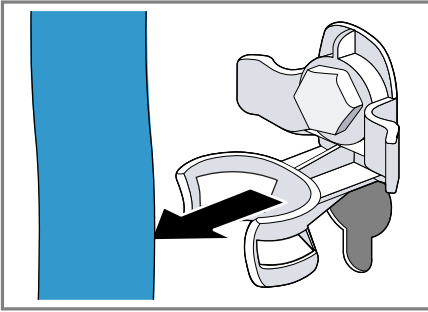

2. Відкрутіть всі гвинти 4 транспортних кріплень за допомогою гайкового ключа SW13 ① і зніміть ②.

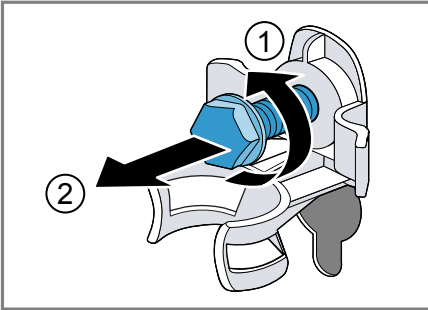

3. Вийміть мережний кабель із кріплення.

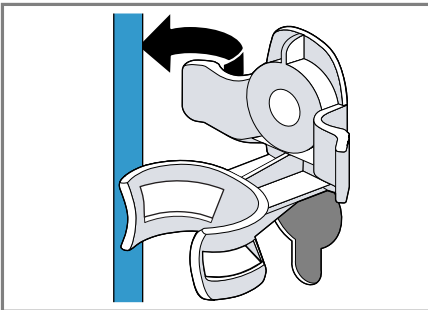

4. Вийміть 4 гільзи.

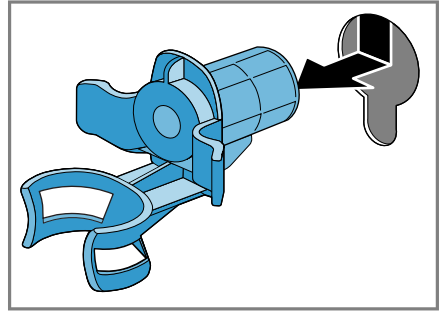

5. Вставте 4 заглушки для отворів.

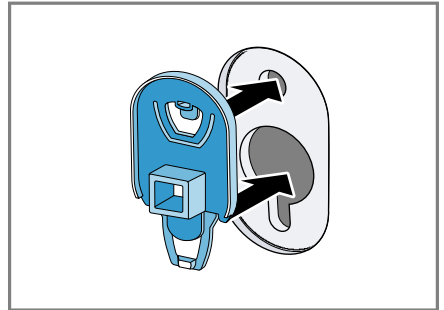

6. Натисніть на 4 заглушки для отворів вниз.

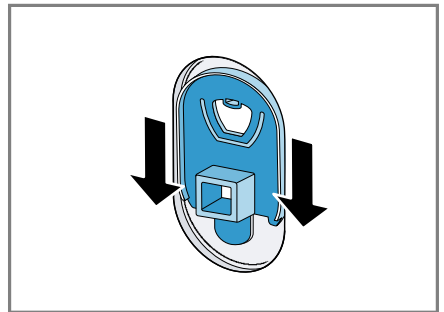

Підключення приладу

Підключіть прилад до електромережі, подачі води та каналізації.

Підключення шланга подачі води

Вказівка: Щоб користуватися приладом без ризику, зважайте на інформацію щодо безпеки → Стор. 4.

1. Підключіть шланг подачі води до приладу.

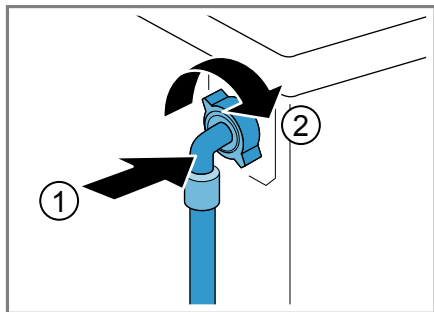

2. Підключіть шланг подачі води до крана (26,4 мм = 3/4").

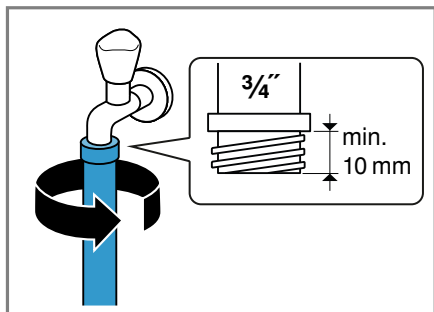

3. Обережно відкрийте кран і перевірте, щоб місця з'єднання були щільними.

Типи підключення каналізації

Наведена інформація допоможе підключити цей прилад до каналізації.

Вказівка: Щоб користуватися приладом без ризику, зважайте на інформацію щодо безпеки → Стор. 4.

УВАГА!

При відкачуванні зливний шланг знаходиться під тиском і може від'єднатися від встановленої точки підключення.

- ▶ Зафіксуйте зливний шланг, щоб запобігти випадковому від'єднанню.

Злив води у сифон. Зафіксуйте точку підключення за допомогою затискача шланга (24-40 мм).

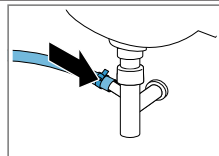

Злив води до умивальника. Зафіксуйте та закріпіть зливний шланг гачком для фіксації.

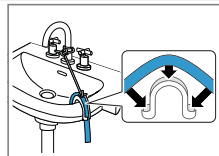

Злив води до пластмасової труби із гумовою муфтою чи до каналізації. Зафіксуйте та закріпіть зливний шланг гачком для фіксації.

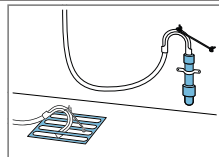

Підключення приладу до електромережі

Вказівка: Щоб користуватися приладом без ризику, зважайте на інформацію щодо безпеки → Стор. 4.

1. Штепсельну вилку кабелю живлення вставте в розетку неподалік від приладу.

Приєднувальні параметри приладу наведено в технічних характеристиках → Стор. 61.

2. Перевірте, чи міцно вставлено штекер у розетці.

Вирівнювання приладу

Щоб зменшити шум і вібрацію та запобігти пересуванню, належним чином вирівняйте прилад.

Вказівка: Щоб користуватися приладом без ризику, зважайте на інформацію щодо безпеки
→ *Стор. 4.*

1. Викрутіть контргайку гайковим ключем SW17 за годинниковою стрілкою.

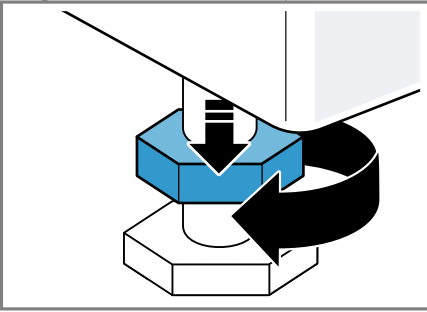

2. Щоб вирівняти прилад, поверніть ніжки приладу. Перевірте вирівнювання за допомогою ватерпаса.

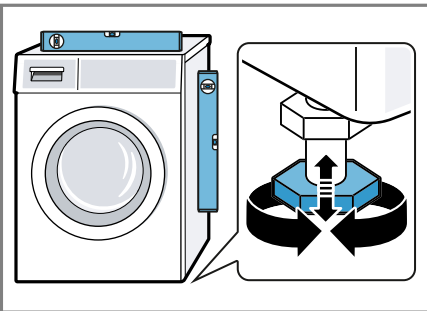

Всі ніжки машини повинні міцно стояти на підлозі.

3. Затягніть контргайки гайковим ключем SW17 вручну до корпусу.

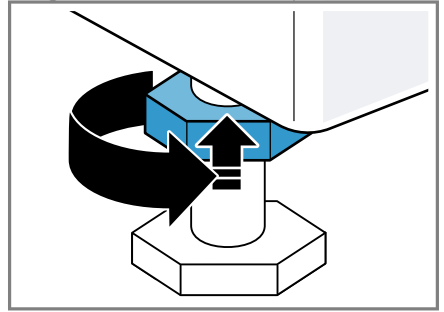

При цьому утримуйте ніжку приладу і не регулюйте її по висоті.

Знайомство

Ознайомтеся з деталями приладу.

прилад

Тут можна познайомитися зі складниками приладу.

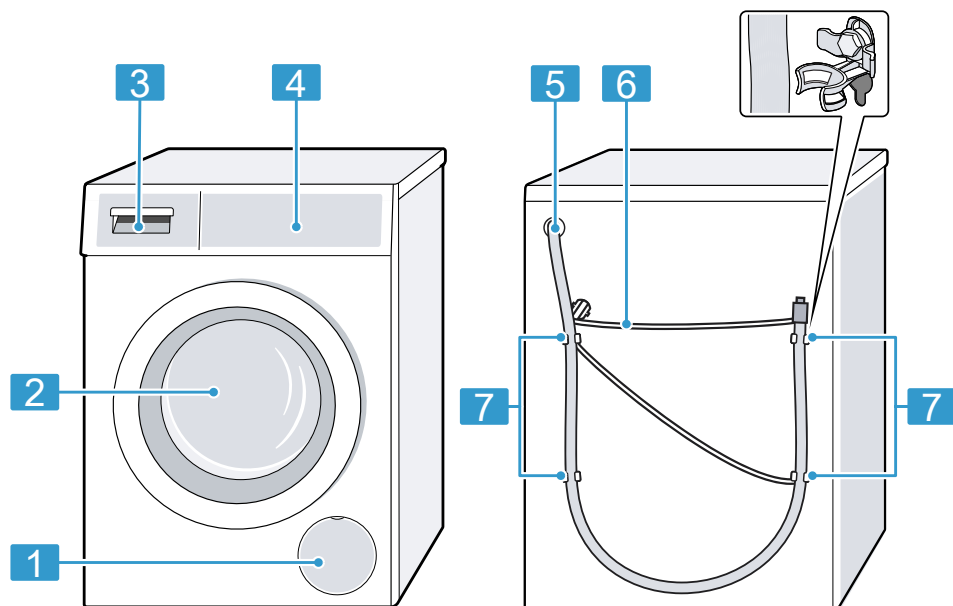

Залежно від типу приладу показані на малюнку окремі деталі можуть відрізнятися, наприклад кольором і формою.

1 Сервісна кришка помпи для прального розчину → *Стор. 45*

2 Дверцята

3 Кювета для пральних засобів → *Стор. 21*

4 Елементи управління → *Стор. 21*

5 Зливний шланг → *Стор. 18*

6 Мережний кабель → *Стор. 18*

7 Транспортні кріплення → *Стор. 16*

Кювета для пральних засобів

Тут ви знайдете огляд конструкції кювети для пральних засобів.

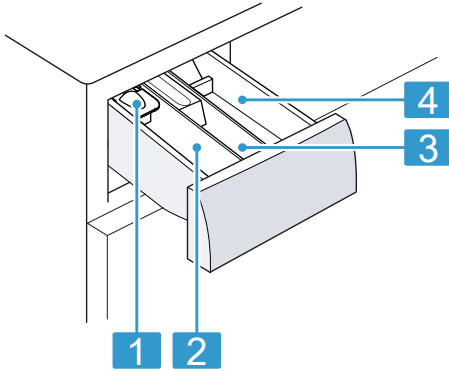

-
- 1** Дозатор для рідкого прального засобу
→ "Вставлення дозатора для рідкого прального засобу", *Стор. 39*
-
- 2** Відділення II:
 - Пральний засіб для основного прання
 - Засіб для зниження жорсткості води
 - Відбілювач
 - Засіб для виведення плям
-
- 3** Відділення ⌘:
 - Пом'якшувальний засіб
 - Рідкий крохмаль
 - Засіб для імпрегування
-
- 4** Відділення I:
 - Пральний засіб для попереднього прання
 - Антибактеріальний пральний засіб
 - Пральний засіб для замочування
-

Елементи управління

За допомогою елементів керування можна налаштувати всі функції приладу й одержувати інформацію про його робочий стан.

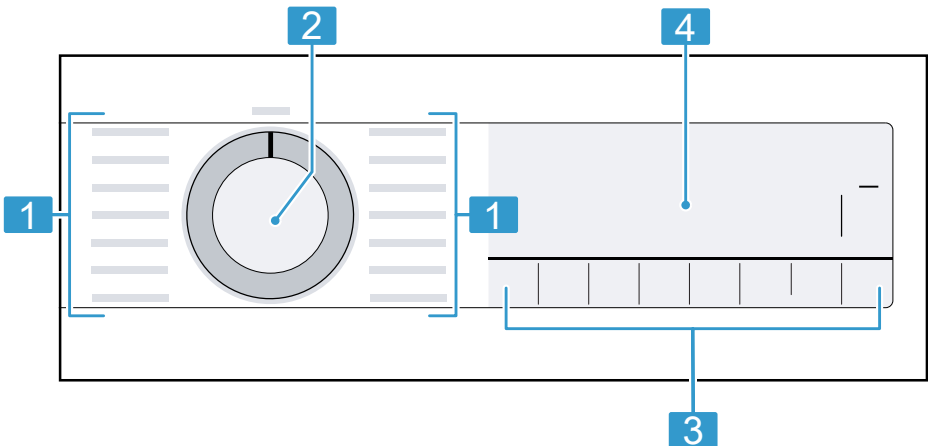

1 Програми → *Стор. 25*

2 Перемикач програм → *Стор. 38*

Дисплей



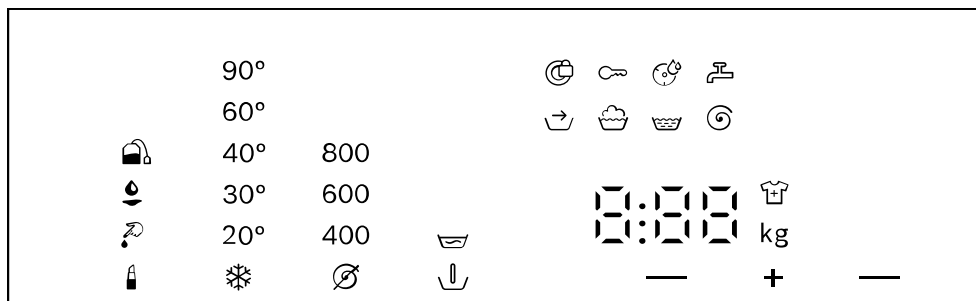













На дисплеї видно поточні параметри, варіанти вибору або текстові вказівки.



Приклад індикації на дисплеї

Індикація	Назва	Опис
0:40 ¹	Тривалість програми/ час, що залишився до завершення програми	Приблизна попередня тривалість програми або час, що залишився до завершення програми.
+ 10 ¹	Час до завершення	Встановлено завершення програми і відображається кількість годин, що залишилися. → "Кнопки", Стор. 31
9 ¹	Рекомендоване завантаження	Максимальне завантаження для встановленої програми у кг.
* - 90	Температура	Налаштована температура у °C. → "Кнопки", Стор. 31 * (холодна)
—	Старт/Пауза	Старт, переривання або пауза <ul style="list-style-type: none"> ■ світиться: програма запущена і може бути перервана або призупинена. ■ блимає: програму можна запустити або продовжити.
	Попереднє прання	Статус програми
	Прання	Статус програми

¹ Наприклад

Індикація	Назва	Опис
	Ополіскування	Статус програми
	Віджимання	Статус програми
End	Завершення програми	Статус програми
	Блокув. від дітей	<ul style="list-style-type: none"> ■ світиться: активоване блокування для захисту дітей. ■ блимає: активоване блокування для захисту дітей, і перемикач програм переставлений. → "Деактивація блокування від доступу дітей", Стор. 42
	Легке прасув.	Зменшення змінання активовано. → "Кнопки", Стор. 32
	Поперед. пр-ня	Попереднє прання активовано. → "Кнопки", Стор. 32
	Замочування	Замочування активовано. → "Кнопки", Стор. 32
	Дозавантаження білизни	<p>↗ Pre-treatment  активовано і замочування завершено. Програма зупиняється на 15 хвилин. Протягом 15 хвилин можна дозавантажити білизну. Можливості:</p> <ul style="list-style-type: none"> ■ Дозавантажте білизну і натисніть на  Start/Reload, щоб відразу запустити програму. ■ Не дозавантажуйте білизну. Щоб відразу запустити програму, натисніть на  Start/Reload. ■ Не дозавантажуйте білизну. Зачекайте 15 хвилин. Програма запускається через 15 хвилин.
	speedPerfect	Прання зі скороченим часом активовано. → "Кнопки", Стор. 31
	Плями від крові	Тип плями активовано.
	Плями від косметики	Тип плями активовано.
	Плями від жиру	Тип плями активовано.
	Плями від чаю	Тип плями активовано.
	Нагадування про очищення барабана	блимає: барабан забруднений. Виконайте програму очищення барабана для очищення і догляду за барабаном і ємністю для прального засобу. → "Програми", Стор. 25

¹ Наприклад





Індикація	Назва	Опис
:	Система контролю напруги	<p>блимає: автоматична система контролю напруги визначає неприпустиме зниження напруги. Виконання програми зупиняється. → "Код несправності / індикація несправності / сигнал", Стор. 51</p> <p>Вказівка: Програма продовжиться, коли напруга стане допустимою.</p>
.	Система контролю напруги	<p>блимає: програма зупиняється через неприпустиме зниження напруги. Напруга знову стає допустимою, і програма продовжується. → "Код несправності / індикація несправності / сигнал", Стор. 51</p> <p>Вказівка: Тривалість програми подовжується.</p>
☞	Кран	<ul style="list-style-type: none"> ■ Немає тиску води. → "Код несправності / індикація несправності / сигнал", Стор. 51 ■ Тиск води надто низький.

¹ Наприклад

Програми

Тут ви знайдете огляд програми. Ви отримаєте інформацію про завантаження та можливості налаштування.

Порада: Інструкції з догляду на етикетках білизни надають додаткову інформацію щодо вибору програми.
→ "Помітки на етикетках для догляду за виробами", Стор. 36





Програма	Опис	макс. частота віджимання (об/хв) ¹	макс. температура (°C)	макс. завантаження (кг)	Easy Iron	Pre-treatment	Pre-treatment ↓	Extra Rinse	AntiStain	SpeedPerfect
Cottons  (Бавовна)	Прання міцних текстильних виробів із бавовни, льону або змішаних волокон. Також програма із скороченим часом підходить для звичайно забрудненої білизни, якщо активовано  SpeedPerfect. Якщо активовано  SpeedPerfect, максимальна кількість завантаження зменшується до 5 кг.	1200	90	9	●	●	●	●	●	●
 Cottons Eco (Бавовна Еко)	Прання міцних текстильних виробів із бавовни, льону або змішаних волокон. Заощадлива програма. Вказівка: Для заощадження електроенергії фактична температура прання може відрізнятися від	1200	90	9	●	●	●	●	●	-

¹ Введене значення округлене.











Програма	Опис	макс. частота віджимання (об/хв) ¹	макс. температура (°C)	макс. завантаження (кг)
	встановленої температури прання. Результат прання відповідає законодавчим нормам.			
Easy Care (Синтетика)	Прання текстильних виробів з синтетики або змішаних волокон.	●	●	●
Міх (Зміш. тканини)	Прання текстильних виробів із бавовни, льону, синтетики або змішаних волокон. Підходить для легко забрудненої білизни.	●	●	●
Delicate/Silk (Делікатне прання/Шовк)	Прання делікатних текстильних виробів, які можна прати, із шовку, віскози або синтетики. Використовуйте пральний засіб для тонкої білизни або шовку.	●	●	●

Вказівка: Особливо делікатні текстильні вироби або текстильні вироби з гачками, кільцями чи скобами слід прати у сітці для білизни.





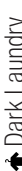



¹ Введене значення округлене.

Програма	Опис	макс. частота віджимання (об/хв) ¹	макс. температура (°C)	макс. завантаження (кг)
 Wool (Жүн мата)	Прання текстильних виробів, які можна прати руками та в машині, із вовни або з домішками вовни. Щоб уникнути усадки білизни, барабан переміщує текстильні вироби дуже бережно і з тривалими паузами. Використовуйте пральний засіб для вовни.	800	40	2
 Rinse (Ополіскування)	Ополіскування з подальшим віджиманням і відведенням води.	1200	-	-
 Spin/Drain (Відж./Злив)	Віджимання і відведення води. Якщо потрібно лише відвести воду, активуйте  . Білизна не віджимається.	1200	-	-
 Curtains (Гардин)	Прання гардин і занавісок. Програма для прання важких ламбрекенів максимум 4 кг і легких занавісок 25 - 30 м ² . Щоб уникнути сильного піноутворення, використовуйте для легких занавісок пральний засіб для гардин. Вказівка: Зніміть з гардин підвіски або перть гардини в мішечку.	800	40	4











¹ Введене значення округлене.

Програма	Опис	макс. частота віджимання (об/хв) ¹	макс. температура (°C)	макс. завантаження (кг)
 Easy Iron		•	-	-
 Pre-treatment 		•	-	-
 Pre-treatment 		•	-	-
 Extra Rinse		•	-	•
 AntiStain		•	-	-
 SpeedPerfect		•	-	-
 Dark Laundry (Джинси/Темн.тк.)	Прання темних та інтенсивно забарвлених текстильних виробів із бавовни і виробів, які не потребують особливого догляду. Періть ввернуту білизну. Використовуйте рідкий пральний засіб.	4	40	4
 Duvet (Злив)	Прання подушок, ковдр або виробів, наповнених пухом. Великі вироби періть окремо. Використовуйте пральний засіб для виробів із пуху або тонкої білизни. Дозуйте пральний засіб економно. Не використовуйте кондиціонер. Вказівка: Щоб уникнути надмірного піноутворення, скрутіть білизну перед пранням і видаляйте з неї повітря.	2,5	60	2,5
 Drum Clean (Очищен.барабана)	Щищення та догляд за барабаном. Використовуйте цю програму у наступних випадках: <ul style="list-style-type: none"> ■ Перед першим використанням ■ При частому пранні за низької температури прання 40 °C і нижче ■ Після тривалого періоду простою 	-	-	1200

¹ Введене значення округлене.











Програма	Опис		
		 Easy Iron	•
		 Pre-treatment 	•
		 Pre-treatment 	•
		 Extra Rinse	•
		 AntiStain	•
		 SpeedPerfect	•
		макс. частота віджимання (об/хв) ¹	1200
		макс. температура (°C)	60
		макс. завантаження (кг)	6,5
	Застосуйте порошковий пральний засіб або засіб із вмістом відбілювача. Щоб уникнути утворення піни, вдвічі зменште кількість прального засобу. Не використовуйте кондиціонер. Не використовуйте засоби для прання вовни, тонкої близни або рідкі пральні засоби.		
	Вказівка: Якщо ви тривалий час не застосовували програму за температури 60 °C або вище, блимає індикація для нагадування про чищення барабана.		
 AllergyPlus (Антиалерг.)	Прання міцних текстильних виробів із бавовни, льону або змішаних волокон. Підходить для алергиків і для прання білизни з дотриманням підвищених гігієнічних вимог.		
	Вказівка: Коли досягнута встановлена температура, вона залишається постійною протягом усього процесу прання.		











¹ Введене значення округлене.

Програма	Опис	
	 Easy Iron	
	 Pre-treatment 	
	 Pre-treatment 	
	 Extra Rinse	●
	 AntiStain	
	 SpeedPerfect	●
	макс. частота віджимання (об/хв) ¹	1200
	макс. температура (°C)	40
	макс. завантаження (кг)	4
	 Super 15' 30'  (Зміш. тканини 15'/30')	<p>Прання текстильних виробів з бавовни, синтетики або змішаних волокон. Коротка програма для легко забрудненої дрібної білизни. Тривалість програми становить приблизно 30 хвилин. Якщо потрібно зменшити тривалість програми до 15 хвилин, активуйте  SpeedPerfect. Максимальне завантаження зменшується до 2 кг.</p>
	¹ Введене значення округлене.	

Кнопки

Тут ви знайдете огляд кнопок та можливості налаштування. Вибір налаштувань програми залежить від обраної програми. Можливості вибору для кожної програми наведені в огляді для → "Програми", Стор. 25.

Кнопка	Вибір	Опис
 Start/Reload (Старт/Перезав)	<ul style="list-style-type: none"> ■ Запуск ■ Перервати ■ Зупинити 	Запуск, переривання або зупинка програми.
 SpeedPerfect	<ul style="list-style-type: none"> ■ Активувати ■ Деактивувати 	Активація або деактивація прання зі скороченим часом. Вказівка: Споживання енергії зростає. Це не впливає на результат прання.
 AntiStain (Видалення плям)	Різноманітний вибір	Вибір типу плям. Температура, рух барабана та час замочування коригуються залежно від типу плям.
 Ready In (Заверш. через+)	1 - 24 години	Визначення закінчення програми. Тривалість програми вже включена у встановлену кількість годин. Після початку програми відображається тривалість програми.
 Temp. °C  (Вибір температури)	 - 90 °C	Коригування температури °C.
 Reduce Spin (К-сть обертів)	 - 1200 об/хв	Коригування частоти обертання віджимання або деактивація віджимання. При виборі  вода відводиться, а віджимання відключається в кінці циклу прання. Білизна залишається вологою в барабані.
	<ul style="list-style-type: none"> ■ Активувати ■ Деактивувати 	Активація або деактивація блокування від доступу дітей. Зabloкуйте панель від випадкового спрацьовування. Якщо увімкнено блокування від доступу дітей і пристрій вимкнено, блокування від доступу дітей залишається активованим. → "Блокув. від дітей", Стор. 42

Кнопка	Вибір	Опис
 Pre-treatment (попередня обробка)	<ul style="list-style-type: none"> ■  (Попереднє прання) ■  (Замочування) 	<p>При виборі  активується попереднє прання. Попереднє прання для сильно забрудненої білизни.</p> <p>При виборі  активується замочування. Білизна довше залишається у воді перед основним пранням.</p> <p>Для білизни з особливо стійкими забрудненнями.</p> <p>Коли замочування завершилося, лунає сигнал і на дисплеї блимає: . Програма призупиняється, і ви можете дозавантажити білизну протягом 15 хвилин.</p> <p>Можливості:</p> <ul style="list-style-type: none"> ■ Дозавантажте білизну і натисніть на  Start/Reload, щоб відразу запустити програму. ■ Не дозавантажуйте білизну. Щоб відразу запустити програму, натисніть на  Start/Reload. ■ Не дозавантажуйте білизну. Зачекайте 15 хвилин. Програма запускається через 15 хвилин.
 Extra Rinse (Додатк. ополіск.)	<ul style="list-style-type: none"> ■ Активувати ■ Деактивувати 	<p>Активація або деактивація ополіскування. Рекомендовано при особливо чутливій шкірі або в місцевостях з дуже м'якою водою.</p>
 Easy Iron (Легке прасування)	<ul style="list-style-type: none"> ■ Активувати ■ Деактивувати 	<p>Активація або деактивація зменшення зминання.</p> <p>Щоб зменшити зминання білизни, коригуються цикл віджимання і кількість обертів віджимання.</p> <p>Після прання білизна стає надто вологою, її треба висушити на мотузці.</p>

Приладдя

Використовуйте оригінальне приладдя. Воно відповідає приладу. Тут коротко описано приладдя вашого приладу та його застосування.

	Використання	Номер за каталогом
Підставка з висувним відсіком	Піднімає прилад, щоб його можна було легко завантажувати і вивантажувати. У висувному відсіку кошик для білизни інтегрований для переміщення білизни.	WMZ20490
Подовжувач шланга подачі води	Подовжувач для шланга подачі холодної води або шланга AquaStop (2,50 м).	WMZ2381
Кріпильні пластини	Підвищують стійкість приладу.	WMZ2200
Вставка для рідкого прального засобу	Дозує рідкий пральний засіб.	00605740

Перед першим використанням

Підготуйте прилад до застосування.

Запуск процесу прання без білизни

Ваш прилад був ретельно перевірений на заводі перед постачанням. Щоб видалити можливі залишки води після перевірки, першого разу запустіть програму без білизни.

Вказівка: Щоб користуватися приладом без ризику, зважайте на інформацію щодо безпеки

→ *Стор. 4.*

1. Встановіть перемикач програм на  **Drum Clean** .

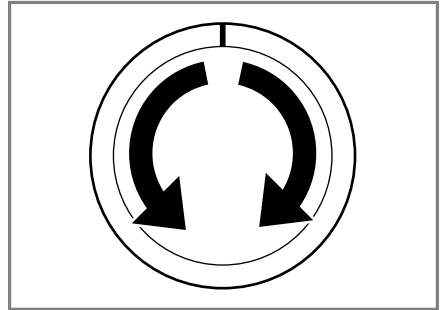

2. Закрийте дверцята.
3. Витягніть кювету для пральних засобів.

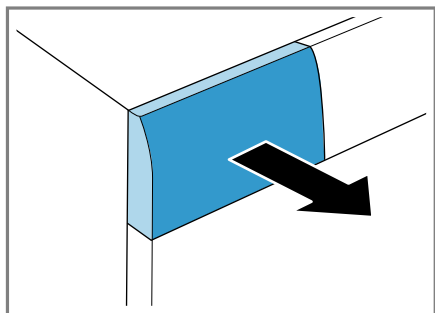

4. Залийте прибіл. 1 літр води із-під крану у кювету для пральних засобів II.

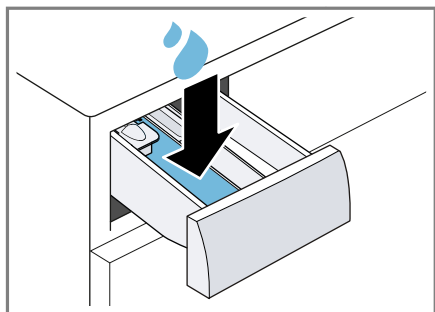

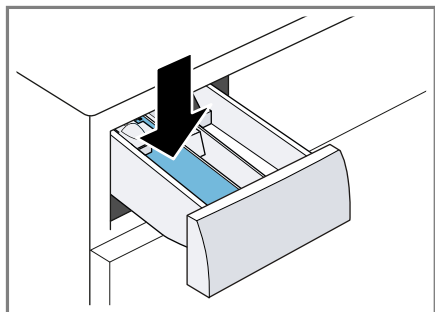

5. Заповніть порошковим універсальним пральним засобом кювету для пральних засобів II.

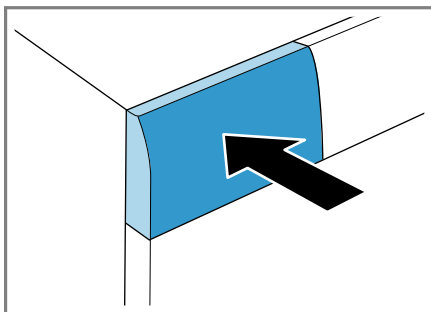

Щоб уникнути утворення піни, для легкого забруднення використовуйте лише половину рекомендованого прального засобу. Не використовуйте засоби для прання вовни або тонкої білизни.

6. Вставте кювету для пральних засобів.



7. Щоб запустити програму, натисніть  **Start/Reload** (Старт/Перезав).
- ✓ На дисплеї відобразиться залишковий час роботи програми.
 - ✓ Дисплей відображає закінчення програми: End.
8. Почніть перше прання або встановіть перемикач програм на **Off**, щоб вимкнути прилад.
→ "Основні відомості про користування", Стор. 38

Прання

Ви можете використовувати прилад для всіх текстильних виробів, які позначені виробником на етикетці як придатні для прання у пральній машині, і текстильних виробів з вовни, які можна прати вручну.

Підготовка білизни

УВАГА!

Предмети, що залишилися в білизні, можуть пошкодити білизну та барабан.

- ▶ Перед використанням вийміть всі предмети з мішків для білизни.

- ▶ Щоб захистити прилад і білизну, приготуйте білизну.
 - Спорожніть всі кишені
 - Вичистіть пісок із усіх вилог та кишень
 - Закрийте усі підковдри і наволочки
 - Закрийте усі застібки-блискавки, липучки, гачки і кільця
 - Зв'яжіть ремені та стрічки або використовуйте сітку для білизни
 - Зніміть з гардин підвіски та смужки або використовуйте сітку для білизни
 - Для дрібних речей, наприклад дитячих шкарпеток, використовуйте сітку для білизни
 - Розкладіть білизну і розправте
 - Великі і малі речі слід прати разом
 - Свіжі плями спочатку змочіть мильним розчином (не тріть)

- Деякі сухі плями, що в'їлися, можна видалити, виправши білизну декілька разів

Сортування білизни

Вказівка: Щоб користуватися приладом без ризику, зважайте на інформацію щодо безпеки → *Стор. 4.*

- ▶ Щоб покращити результат прання та уникнути знебарвлення, сортуйте білизну перед пранням відповідно до наступних критеріїв.
 - Тип тканини і тип волокна
 - Біла білизна
 - Кольорова білизна
 - Першого разу періть нову кольорову білизну окремо.
 - Забруднення, ступінь забруднення → *Стор. 35*
 - Помітки на етикетках для догляду за виробами → *Стор. 36*

Ступені забруднення

Ступінь забруднення	Забруднення, ступінь забруднення	Приклади
Незначний ступінь	<ul style="list-style-type: none"> ■ без видимих забруднень або плям ■ У пральній машині утворився запах 	Легкий літній одяг або спортивний одяг, який носили протягом декількох годин
Середній ступінь	Забруднення або легкі плями добре видно	<ul style="list-style-type: none"> ■ Пропотілі або ношені декілька разів футболки, сорочки, блузи ■ Рушники або постільна білизна, які використовувалися максимум один тиждень
Високий ступінь	Забруднення або плями добре видно	Рушники для рук і посуду, дитяча білизна, робочий одяг

Помітки на етикетках для догляду за виробами

Символи позначають рекомендовану програму, а цифри в символах вказують на максимальну рекомендовану температуру прання.

Символ	Процес прання	Рекомендована програма
	Середній ступінь	Бавовна
	бережне	Синтетика
	особливо делікатне	Тонкі тканини/шовк для ручного прання
	Білизна, яку можна прати вручну	Вовна
	Не можна прати в пральній машині	-

Порада: Детальнішу інформацію про символи щодо догляду можна знайти на www.ginetex.ch.

Пральний засіб і засіб для догляду

Завдяки правильному вибору та використанню пральних засобів та засобів для догляду ви можете захистити свій прилад і білизну. Можна використовувати всі пральні засоби та засоби для догляду, які підходять для побутових пральних машин.

Вказівка: Щоб користуватися приладом без ризику, зважайте на інформацію щодо безпеки → Стор. 4.

Інструкції виробника щодо використання та дозування можна знайти на упаковці.

Вказівки

- рідкі пральні засоби поєднуйте тільки з рідкими пральними засобами невисокої густини
- не змішуйте різні рідкі пральні засоби
- не змішуйте пральний засіб та кондиціонер
- не використовуйте продукти після завершення терміну придатності та надто загустілі засоби
- забороняється застосовувати засоби з розчинниками, кислотні засоби або засоби з виділенням газів, наприклад, рідкі відбілювачі
- використовуйте барвники обмежено, сіль може пошкодити високоякісну сталь
- не використовуйте відбілювачі у приладі

Рекомендація щодо прального засобу

Інформація допоможе вибрати правильний пральний засіб для текстилю.

Текстильні вироби	Пральний засіб	Програма	Температура
Білі текстильні вироби з льону або бавовни, які можна кип'ятити	Універсальний пральний засіб з оптичними освітлювачами	Бавовна	від холодної до 90 °C

Текстильні вироби	Пральний засіб	Програма	Температура
Кольорові текстильні вироби з льону або бавовни	Пральний засіб для кольорової білизни без відбілювача і освітлювача	Бавовна	від холодної до 60 °C
Кольорові текстильні вироби з волокон, що не вимагають особливого догляду, і синтетики	Пральний засіб для кольорової білизни або тонких тканин без оптичних відбілювальних речовин	Синтетика	від холодної до 60 °C
Делікатні тонкі текстильні вироби з шовку або віскози	Засіб для прання тонкої білизни	Тонкі тк/шовк	від холодної до 40 °C
Вовна	Засіб для прання вовни	Вовна	від холодної до 40 °C

Порада: На www.cleanright.eu ви знайдете безліч іншої інформації про пральні засоби, засоби для догляду та очисні засоби для особистого користування.

Кількість прального засобу

За допомогою правильного дозування прального засобу можна досягти оптимального результату прання та заощадити ресурси. Дозування прального засобу залежить від:

- кількості білизни

- ступеня забруднення
- жорсткості води
Жорсткість води можна дізнатися на місцевому водоканалі або визначити самостійно за допомогою тестера жорсткості води.

Жорсткість води

Діапазон жорсткості	Загальна жорсткість у ммол/л	Німецькі ступені жорсткості °dH
м'яка вода (I)	0 - 1,5	0 - 8,4
вода середньої жорсткості (II)	1,5 - 2,5	8,4 - 14
жорстка вода (III)	понад 2,5	понад 14

Приклад інформації виробника для прального засобу

Ці приклади стосуються стандартного завантаження 4 - 5 кг.

Забруднення, ступінь забруднення	Незначний ступінь	Середній ступінь	Високий ступінь
Жорсткість води: м'яка/середня	40 мл	55 мл	80 мл
Жорсткість води: жорстка/дуже жорстка	55 мл	80 мл	105 мл

Кількість дозування можна знайти на упаковці виробника.

- Відрегулюйте кількість дозування відповідно до фактичного завантаження.

Основні відомості про користування

Тут ви знайдете найсуттєвіші відомості про користування приладом.

Увімкнення приладу

- ▶ Встановіть перемикач програм на програму.

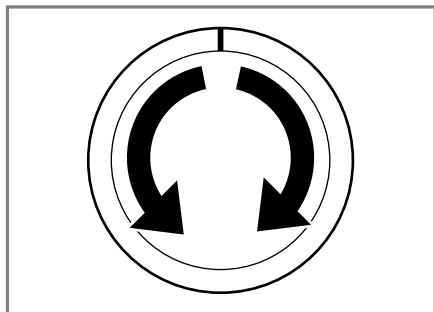

Налаштування програми

1. Встановіть перемикач програм на потрібну програму → *Стор. 25.*

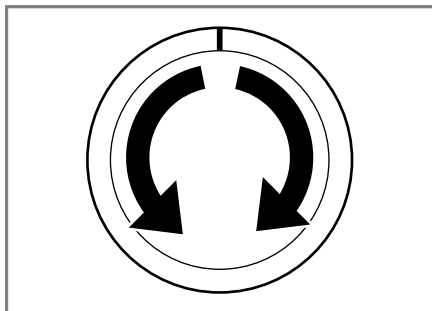

2. За потреби скоригуйте налаштування програми → *Стор. 38.*

Коригування налаштувань програми

Залежно від програми та етапу виконання програми можна скоригувати, увімкнути або вимкнути налаштування.

Вказівка: Огляд усіх налаштувань програми:
→ *"Кнопки", Стор. 31*

Передумова: Програму встановлено.

- ▶ Скоригуйте налаштування програми.

Налаштування програми не зберігаються для програми тривало.

Завантаження білизни

Вказівки

- Щоб користуватися приладом без ризику, зважайте на інформацію щодо безпеки → *Стор. 4.*

- Щоб запобігти зібганню тканини, дотримуйтеся максимальної кількості завантаження програми → Стор. 25.

Передумова: Підготуйте та відсортуйте білизну.
→ "Прання", Стор. 34

1. Відчиніть дверцята.

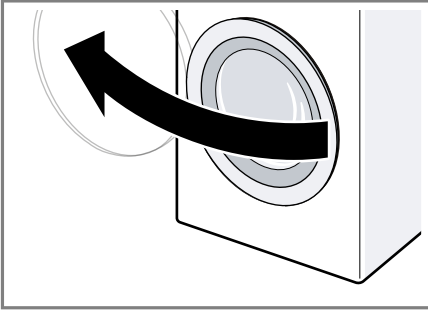

2. Переконайтеся, що барабан порожній.
3. Покладіть розгорнуту білизну до барабана.
4. **Вказівка:** Переконайтеся, що білизна не затиснута дверцятами. Закрийте дверцята.

Вставлення дозатора для рідкого прального засобу

Якщо ви замовили дозатор в якості приладдя, потрібно його встановити.

1. Витягніть кювету для пральних засобів.

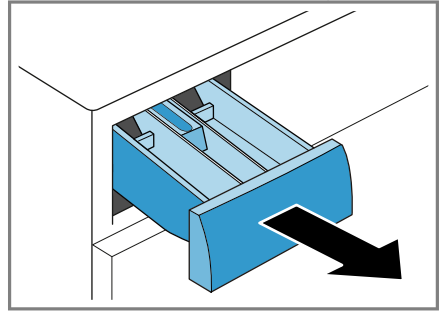

2. Натисніть на вставку та витягніть кювету для пральних засобів.

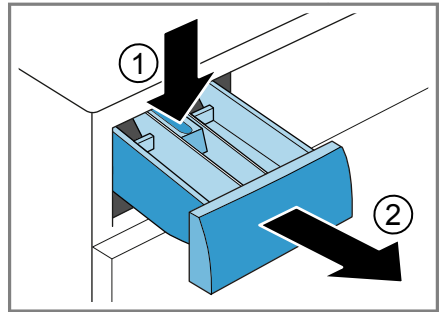

3. Вставте дозатор.

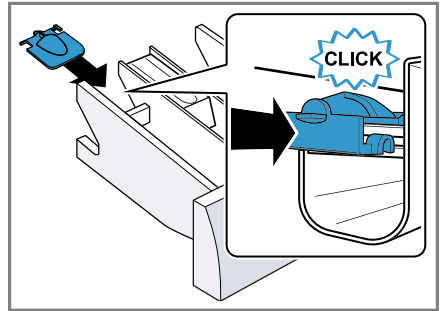

4. Вставте кювету для пральних засобів.

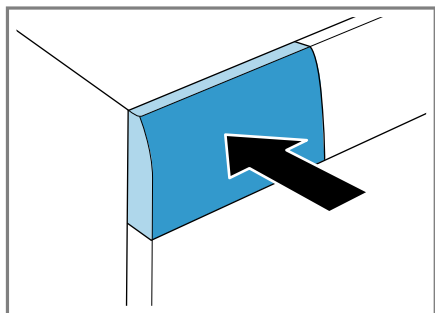

Використання дозатора для рідкого прального засобу

Для дозування рідкого прального засобу можна використовувати дозатор у кюветі для пральних засобів.

1. Витягніть кювету для пральних засобів.
2. Посуньте дозатор вперед.

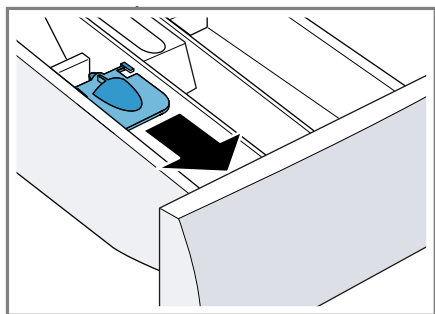

3. Посуньте дозатор вниз і зафіксуйте.

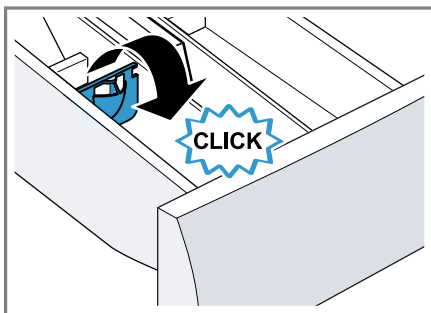

4. Вставте кювету для пральних засобів.

Заливання прального засобу та засобу для догляду

Вказівки

- Щоб користуватися приладом без ризику, зважайте на інформацію щодо безпеки → Стор. 4.
- Не застосовуйте дозатор для рідкого прального засобу з гелеподібними пральними засобами, пральним порошком, активованим попереднім пранням або програмою «Час до завершення».

Передумова: Дізнайтеся про оптимальне дозування засобів для прання та догляду. → Стор. 36

1. Витягніть кювету для пральних засобів.
2. Налийте пральний засіб.
→ "Кювета для пральних засобів", Стор. 21
3. За потреби налейте засіб для догляду.
4. Вставте кювету для пральних засобів.

Запуск програми

Вказівка: Якщо ви бажаєте змінити час завершення програми, спочатку налаштуйте «Час до завершення».

- ▶ Натисніть на **Start/Reload**.
- ✓ Барабан обертається і відбувається розпізнавання завантаження, яке може тривати до 2 хвилин, а потім подається вода.
- ✓ На дисплеї відображається або тривалість програми, або «Час до завершення».
- ✓ Дисплей відображає закінчення програми: End.

Дозавантаження білизни

Вказівка: Щоб користуватися приладом без ризику, зважайте на інформацію щодо безпеки → *Стор. 4*.

1. Натисніть на **Start/Reload**.
Прилад зупиняється та перевіряє, чи можна додати або вийняти білизну. Зверніть увагу на статус програми.
→ *"Дисплей", Стор. 22*
2. Дозавантажте або вийміть білизну.
3. Закрийте дверцята.
4. Натисніть на **Start/Reload**.

Переривання програми

Після запуску програми можна скасувати її в будь-який час.

Вказівка: Щоб користуватися приладом без ризику, зважайте на інформацію щодо безпеки → *Стор. 4*.

1. Натисніть на **Start/Reload**.
2. Відчиніть дверцята.

При високій температурі і високому рівні води дверцята залишаються заблокованими з міркувань безпеки.

- При високій температурі запустіть програму **Rinse**.
- При високому рівні запустіть програму **Spin** або **Drain**.

3. Вийміть білизну.

Виймання білизни

Вказівка: Щоб користуватися приладом без ризику, зважайте на інформацію щодо безпеки → *Стор. 4*.

1. Відчиніть дверцята.
2. Вийміть білизну.

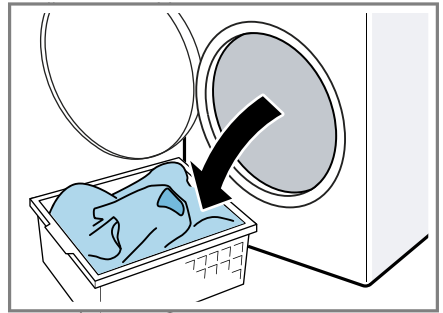

Вимкнення приладу

1. Встановіть перемикач програм на **Off**.

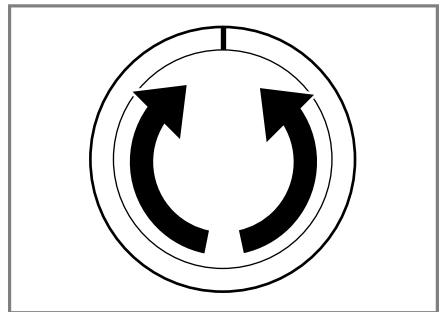

2. Закрийте водопровідний кран.

uk Блокув. від дітей

3. Протріть гумову манжету і видаліть сторонні предмети.

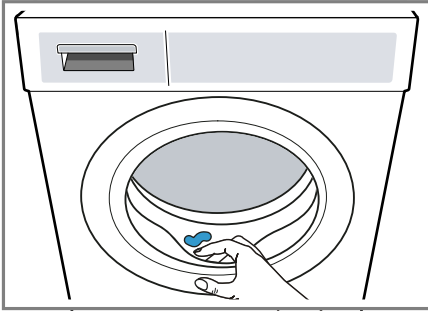



4. Залиште дверцята і кювету для пральних засобів відкритими, щоб рештки води висохли.

Блокув. від дітей



Зabloкуйте прилад від випадкового спрацьовування елементів управління.

Активация блокування від доступу дітей

- ▶ Натискайте на обидві кнопки  бл. 3 секунд.
- ✓ На дисплеї з'явиться .
- ✓ Елементи управління заблоковані.
- ✓ Блокування від доступу дітей залишається активованим навіть після вимкнення приладу.

Деактивация блокування від доступу дітей

Передумова: Щоб деактивувати блокування від доступу дітей, прилад має бути увімкнений.

- ▶ Натискайте на обидві кнопки  бл. 3 секунд.
- ✓ На дисплеї згасає .

Основні параметри

Прилад можна алаштувати відповідно до своїх потреб.

Огляд основних налаштувань

Тут ви знайдете огляд основних налаштувань приладу.

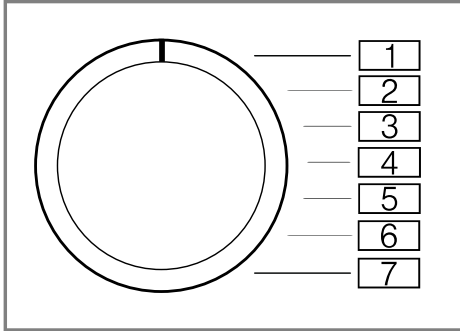

Основне налаштування	Позиція програми	Параметр	Опис
Сигнал завершення	2	0 (вимк.) 1 (тихий) 2 (серед.) 3 (гучний) 4 (дуже гучний)	Налаштуйте гучність сигналу після закінчення програми.
Сигнал кнопок	3	0 (вимк.) 1 (тихий) 2 (серед.) 3 (гучний) 4 (дуже гучний)	Налаштуйте гучність сигналу під час вибору кнопок.
Нагадування про очищення барабана	4	Увімкн. Вимкн.	Активація або деактивація нагадування про очищення барабана.

Зміна основних налаштувань

1. Налаштуйте перемикач програм на положення 1.

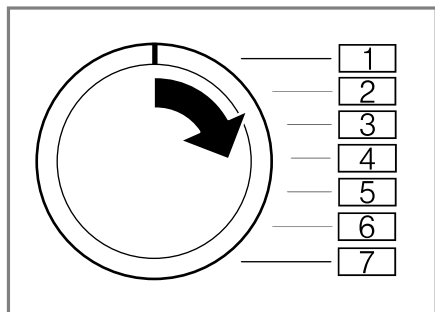

2. Натисніть на **Reduce Spin** і одночасно встановіть перемикач програм в положення 2.
- ✓ На дисплеї відображається поточний параметр.
3. Налаштуйте перемикач програм у потрібне положення.
→ "Огляд основних налаштувань", Стор. 43
4. Щоб змінити параметр, натисніть **Ready In**.
5. Для збереження змін вимкніть прилад.

Чищення та догляд

Щоб прилад працював довго, слід ретельно чистити його й доглядати за ним.

Поради щодо догляду за приладом

Щоб постійно підтримувати функціонування приладу, дотримуйтеся порад щодо технічного обслуговування.

Протирайте корпус і панель управління лише водою та вологою ганчіркою.	Деталі приладу залишаються чистими.
------------------------------------------------------------------------	-------------------------------------

Одразу видаляйте залишки прального засобу, спрею або інших речовин.	Свіжі відкладення видаляються легше.
---------------------------------------------------------------------	--------------------------------------

Після використання залишайте дверцята приладу та кювету для пральних засобів відкритими.	Залишкова вода зможе висохнути, зменшуючи запахи в приладі.
------------------------------------------------------------------------------------------	-------------------------------------------------------------

Чищення барабана

При частому пранні за низької температури прання 40°C і нижче або якщо прилад не використовувався протягом тривалого часу, очистіть барабан.

- ▶ Запустіть програму **Drum Clean** без білизни.
Використовуйте порошковий пральний засіб.

Очищення кювети для пральних засобів

Вказівка: Щоб користуватися приладом без ризику, зважайте на інформацію щодо безпеки → Стор. 4.

1. Витягніть кювету для пральних засобів.
2. Натисніть на вставку та витягніть кювету для пральних засобів.

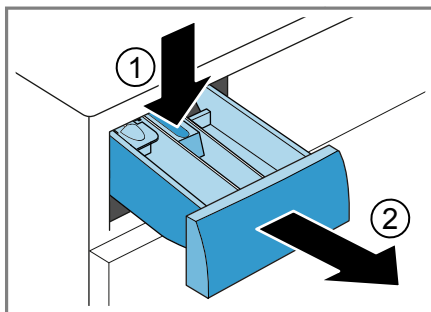

3. Натисніть на вставку знизу вгору.

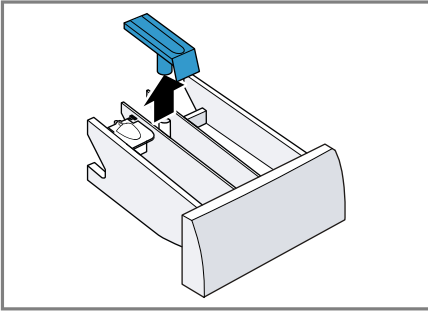

4. Прочистіть кювету для пральних засобів та вставку водою і щіткою й висушіть.

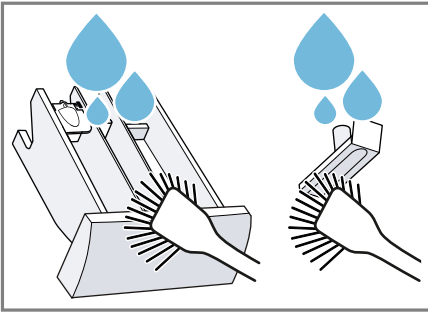

5. Вставте і зафіксуйте вставку.

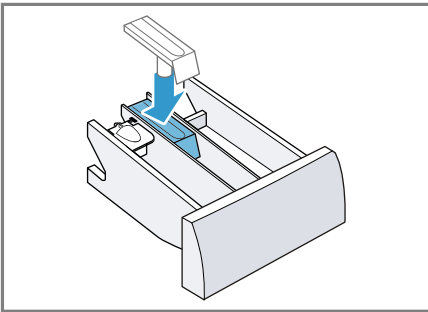

6. Очистіть отвір для кювети для пральних засобів.

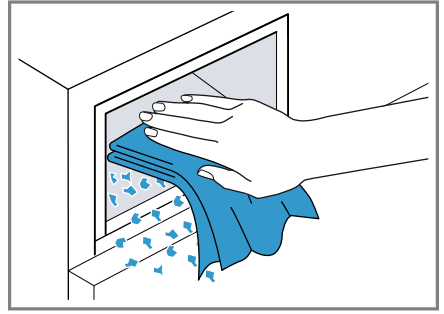

7. Вставте кювету для пральних засобів.

Видалення накипу

При правильному дозуванні прального засобу не потрібно видаляти накип у приладі. Якщо ви все одно бажаєте використовувати засоби для видалення накипу, дотримуйтесь інструкцій виробника.

УВАГА!

Використання невідповідних засобів для видалення накипу, наприклад для кавоварок, може пошкодити прилад.

- Для цього приладу використовуйте засоби для видалення накипу, доступні на сайті виробника або у сервісній службі.

Прочистіть помпу для прального розчину

Прочистіть помпу для прального розчину у разі несправності, наприклад, при засміченні або утворенні шуму.

Спорожнення помпи для прального розчину

Вказівка: Щоб користуватися приладом без ризику, зважайте на інформацію щодо безпеки → *Стор. 4.*

uk Чистення та догляд

1. Закрийте водопровідний кран.
2. Вимкніть прилад.
3. Від'єднайте мережевий штекер від мережі живлення.
4. Відкрийте дверцята для технічного обслуговування.

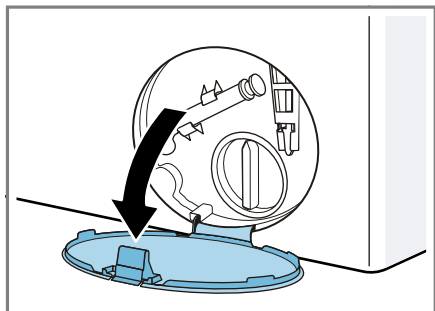

5. Зніміть дверцята для технічного обслуговування.

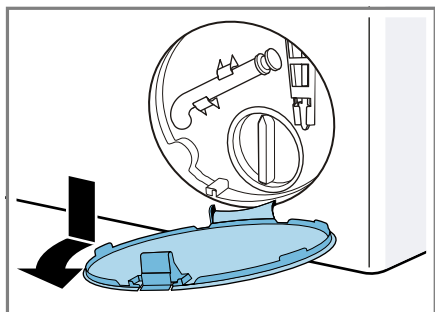

6. Посуньте ємність під отвір.

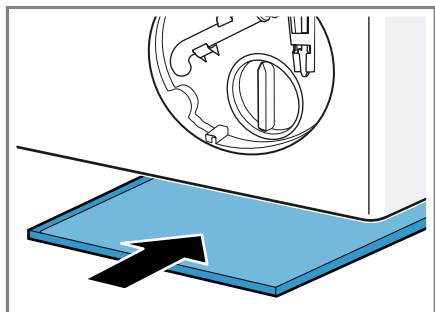

7. Вийміть шланг для відведення води із кріплення.

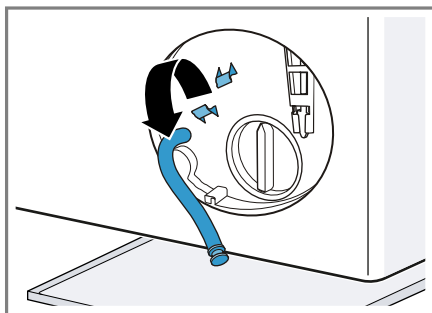

8. **⚠ ОБЕРЕЖНО - Небезпека отримання опіків!** Під час прання при високих температурах пральний розчин нагрівається.
▶ Не торкайтеся гарячого прального розчину. Щоб злити пральний розчин у ємність, зніміть кришку.

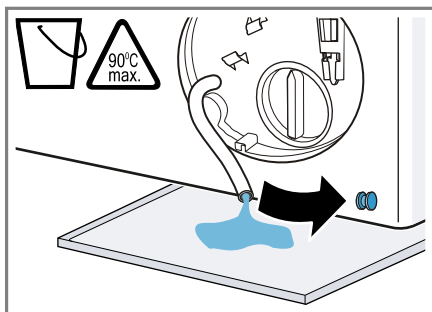

9. Притисніть кришку.

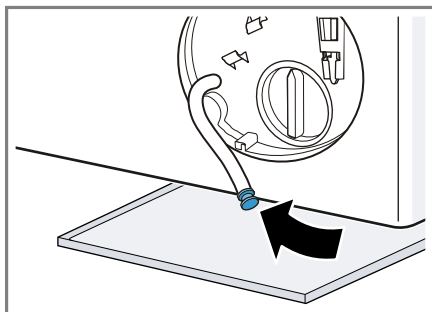

10. Затисніть шланг для відведення води у кріпленні.

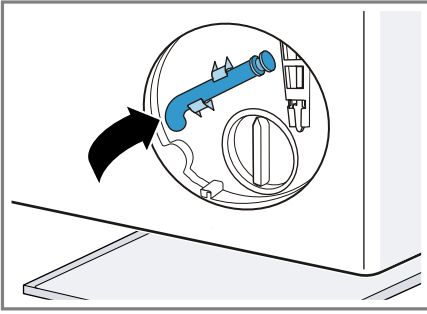

Прочистіть помпу для прального розчину

Вказівка: Щоб користуватися приладом без ризику, зважайте на інформацію щодо безпеки → Стор. 4.

Передумова: Помпа для прального розчину порожня. → Стор. 45

1. Оскільки у помпі для прального розчину все ще може залишитися вода, обережно викрутіть кришку насоса.

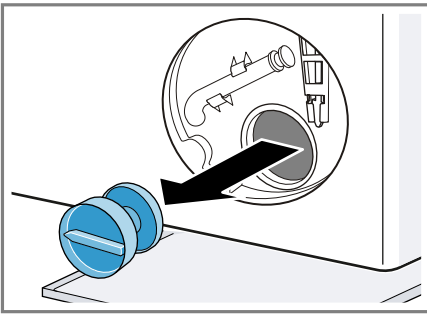

2. Очистіть насос всередині, різьбу кришки і корпус насоса.

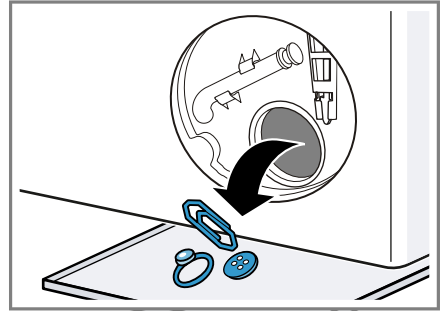

3. Переконайтеся, що крильчатка помпи для прального розчину вільно обертається.
4. Вставте кришку насоса і закрутіть.

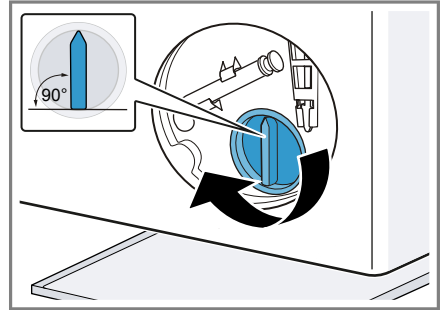

Ручка кришки насоса повинна знаходитися у вертикальному положенні.

5. Вставте дверцята для технічного обслуговування і зафіксуйте.

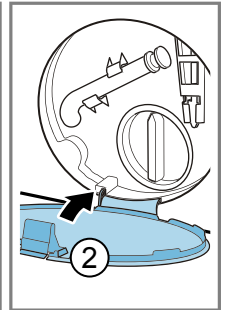
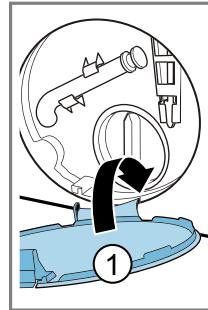

6. Закрийте сервісну кришку.

Очищення зливного шланга у місці з'єднання із сифоном

Якщо зливний шланг на сифоні забруднений або якщо пральний розчин не відкачано, їх необхідно очистити.

1. Вимкніть прилад.
2. Від'єднайте мережевий штекер від мережі живлення.
3. Відпустіть хомут для шланга і обережно зніміть зливний шланг.

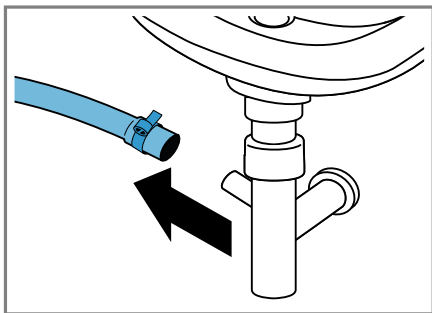

Залишки води можуть витекти.

4. Очистіть зливний шланг і патрубок сифона.

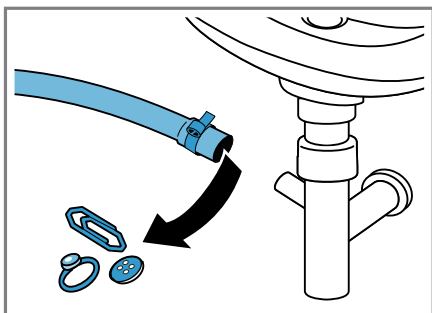

5. Встановіть зливний шланг і закріпіть місце з'єднання хомутом.

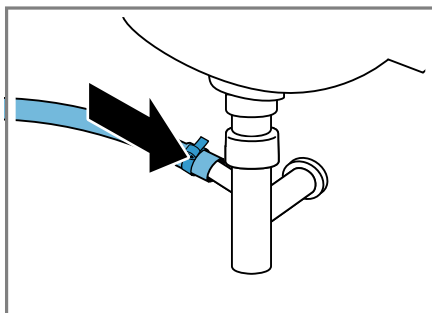

Очистіть фільтри на лінії подачі води.

Очистіть фільтр на лінії подачі води у разі засмічення або при недостатньому тиску води.

Спорожнення шланга подачі води

1. Закрийте водопровідний кран.
2. Встановіть програму, крім  **Rinse**, **Spin** або **Drain**.
3. Запустіть програму і дайте їй працювати бл. 40 секунд.
4. Вимкніть прилад.
5. Від'єднайте мережевий штекер від мережі живлення.

Очищення фільтра на водопровідному крані

Вказівка: Щоб користуватися приладом без ризику, зважайте на інформацію щодо безпеки → *Стор. 4*.

Передумова: Шланг подачі води порожній.

1. Від'єднайте шланг подачі води від крана.

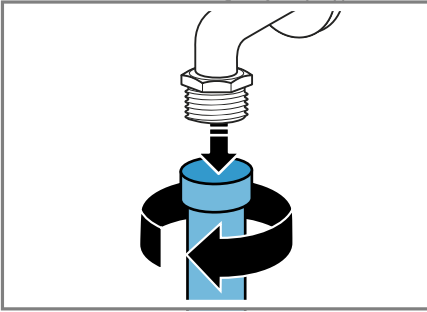

2. Очистіть фільтр маленькою щіткою.

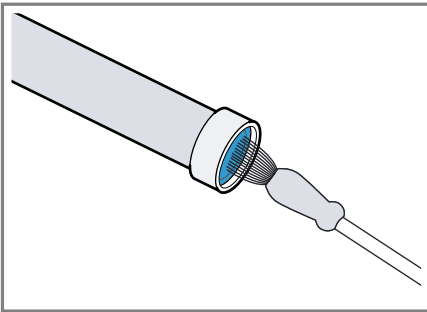

3. Приєднайте шланг подачі води і перевірте щільність з'єднання.

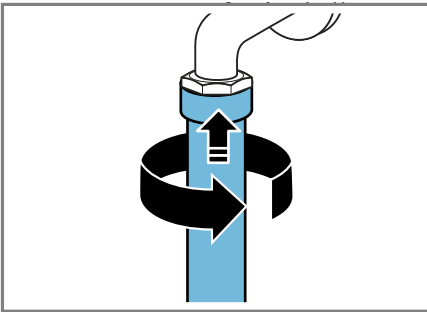

Очищення фільтра на приладі

Вказівка: Щоб користуватися приладом без ризику, зважайте на інформацію щодо безпеки
→ Стор. 4.

Передумова: Шланг подачі води порожній.
→ "Спорожнення шланга подачі води", Стор. 48

1. Від'єднайте шланг із заднього боку приладу.

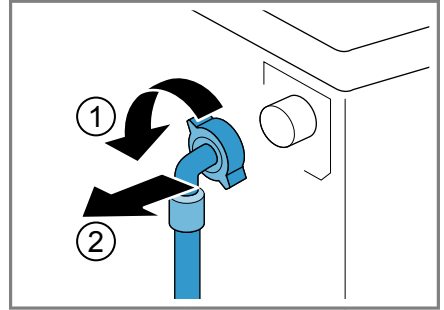

2. Вийміть фільтр плоскими губцями.

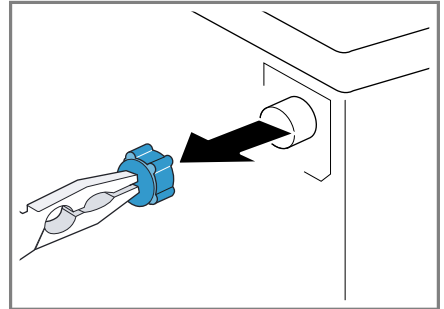

3. Очистіть фільтр маленькою щіткою.

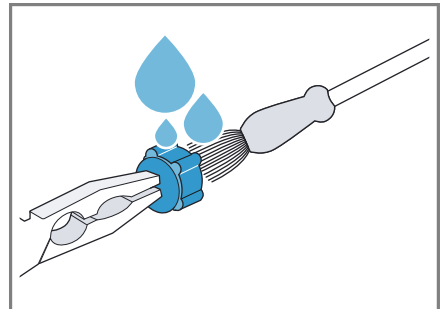

4. Встановіть сітку назад.
5. Приєднайте шланг і перевірте щільність з'єднання.

uk Чищення та догляд

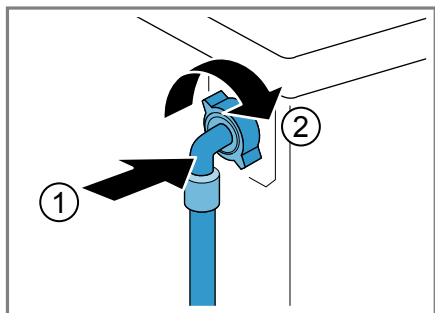

Усунення несправностей

Незначні несправності приладу можна усувати власноруч. Перш ніж звертатися до сервісного центру, скористайтеся відомостями про усунення несправностей. Так можна уникнути зайвих витрат.

ПОПЕРЕДЖЕННЯ

Небезпека ураження електричним струмом!

Ремонтні роботи, виконані неналежним чином, можуть становити небезпеку для користувача.

- ▶ Ремонтувати прилад дозволено тільки фахівцям.
- ▶ Для ремонту приладу дозволяється використовувати лише оригінальні запчастини.
- ▶ Щоб уникнути небезпек, у разі пошкодження кабелю живлення цього приладу його заміну має виконувати виробник, сервісний центр або особа з відповідною кваліфікацією.

Код несправності / індикація несправності / сигнал



Помилка	Можлива причина	Усунення несправностей
Дисплей згасає і блимає  Start/Reload.	Активний режим заощадження енергії.	<ul style="list-style-type: none"> ▶ Натисніть на будь-яку кнопку. ✓ Дисплей знову засвітиться.
"E:36 / -10"	Зливна труба або зливний шланг засмічений.	▶ Очистіть зливну трубу і зливний шланг.
	Зливна труба або зливний шланг перекручені або засмічені.	▶ Переконайтеся, що зливна труба та зливний шланг не перегнуті і не затиснуті.
	Помпа для прального розчину засмітилась.	▶ → "Прочистіть помпу для прального розчину", Стор. 45
	Зливний шланг підключений занадто високо.	▶ Встановіть зливний шланг на висоті максимум 1 м. → "Технічні характеристики", Стор. 61
"E:36 / -25 / -26"	Помпа для прального розчину засмітилась.	▶ → "Прочистіть помпу для прального розчину", Стор. 45
"E:60 / -2B"	Система контролю дисбалансу припинила віджимання через нерівномірний розподіл білизни в машині.	<ul style="list-style-type: none"> ▶ Розподіліть білизну в барабані. <p>Вказівка: За можливості завантажуйте в барабан разом малі та великі речі. Речі різної величини краще розподіляються під час віджимання.</p>
"E:10 / -10"	Недостатній тиск води.	Усунути це неможливо.

Помилка	Можлива причина	Усунення несправностей
"E:10 / -10"	Фільтри на лінії подачі води засмічені.	▶ Очистіть фільтри на лінії подачі води → <i>Стор. 48.</i>
	Водопровідний кран закритий.	▶ Відкрийте водопровідний кран.
	Шланг подачі води перегнутий або затиснутий.	▶ Переконайтеся, що шланг подачі води не перегнутий і не затиснутий.
• Блимає .	Система контролю напруги визначає неприпустиме зниження напруги.	▶ Усунути це неможливо. Вказівка: Коли електроживлення стабілізується, програма продовжить працювати у звичайному режимі.
• Блимає .	Недостатня напруга збільшує тривалість програми.	Усунути це неможливо.
Блимає ☹.	Дверцята не закриті.	1. Закрийте дверцята. 2. Для запуску програми натисніть ▶ Start/Reload.
Усі інші коди несправностей.	Несправність у роботі	▶ Зателефонуйте до сервісної служби. → <i>"Сервісні центри", Стор. 60</i>

Несправності в роботі

Помилка	Можлива причина	Усунення несправностей
Прилад не працює.	Не вставлений штекер мережного кабелю .	▶ Підключіть прилад до електромережі.
	Запобіжник вийшов із ладу.	▶ Перевірте запобіжник на електричному щиті.
	Зник струм.	▶ Перевірте, чи працює освітлення й інші прилади в приміщенні.
Програма не запускається.	▶ Start/Reload не натиснуто.	▶ Натисніть ▶ Start/Reload.
	Дверцята не закриті.	1. Закрийте дверцята. 2. Для запуску програми натисніть ▶ Start/Reload.
	Активовано функцію «Захист від доступу дітей».	▶ → <i>"Деактивація блокування від доступу дітей", Стор. 42</i>
	Активовано ☹ Ready In.	▶ Перевірте, чи активовано ☹ Ready In. → <i>"Кнопки", Стор. 31</i>

Помилка	Можлива причина	Усунення несправностей
Програма не запускається.	Білизна затиснута дверцятами.	<ol style="list-style-type: none"> 1. Знову відчиніть дверцята. 2. Вийміть затиснуту білизну. 3. Закрийте дверцята. 4. Для запуску програми натисніть Start/Reload.
Дверцята не відкриваються.	Зависока температура.	<ul style="list-style-type: none"> ▶ Зачекайте, поки температура трохи знизиться. ▶ → "Переривання програми", Стор. 41
	Рівень води занадто високий.	<ul style="list-style-type: none"> ▶ Запустіть програму Drain.
	Збій електроживлення.	<ul style="list-style-type: none"> ▶ Відкрийте дверцята за допомогою екстреного розблокування. → "Екстрене розблокування", Стор. 58
Пральний розчин не відводиться.	Зливна труба або зливний шланг засмічений.	<ul style="list-style-type: none"> ▶ Очистіть зливну трубу і зливний шланг.
	Зливна труба або зливний шланг перекручені або засмічені.	<ul style="list-style-type: none"> ▶ Переконайтеся, що зливна труба та зливний шланг не перегнуті і не затиснуті.
	Помпа для прального розчину засмітилась.	<ul style="list-style-type: none"> ▶ → "Прочистіть помпу для прального розчину", Стор. 45
	Зливний шланг підключений занадто високо.	<ul style="list-style-type: none"> ▶ Встановіть зливний шланг на висоті максимум 1 м. → "Технічні характеристики", Стор. 61
Вода не надходить. Пральний засіб не замивається.	Start/Reload не натиснуто.	<ul style="list-style-type: none"> ▶ Натисніть Start/Reload.
	Фільтри на лінії подачі води засмічені.	<ul style="list-style-type: none"> ▶ Очистіть фільтри на лінії подачі води → Стор. 48.
	Водопровідний кран закритий.	<ul style="list-style-type: none"> ▶ Відкрийте водопровідний кран.
	Шланг подачі води перегнутий або затиснутий.	<ul style="list-style-type: none"> ▶ Переконайтеся, що шланг подачі води не перегнутий і не затиснутий.

Помилка	Можлива причина	Усунення несправностей
Віджимання починається кілька разів.	Система контролю дисбалансу намагається усунути дисбаланс кількарзовим розподілом білизни.	<ul style="list-style-type: none"> ▶ Не є несправністю - жодні дії не потрібні. <p>Вказівка: За можливості завантажуйте в барабан разом малі та великі речі. Речі різної величини краще розподіляються під час віджимання.</p>
Тривалість програми змінюється під час процесу прання.	Перебіг програми електронно оптимізується. Це може призвести до зміни тривалості програми.	<ul style="list-style-type: none"> ▶ Не є несправністю - жодні дії не потрібні.
	Система контролю дисбалансу намагається усунути дисбаланс кількарзовим розподілом білизни.	<ul style="list-style-type: none"> ▶ Не є несправністю - жодні дії не потрібні. <p>Вказівка: За можливості завантажуйте в барабан разом малі та великі речі. Речі різної величини краще розподіляються під час віджимання.</p>
	Система контролю піни вмикає полоскання, якщо піни занадто багато.	<ul style="list-style-type: none"> ▶ Не є несправністю - жодні дії не потрібні.
В барабані не видно води.	Вода знаходиться нижче видимої області.	<ul style="list-style-type: none"> ▶ Не є несправністю - жодні дії не потрібні.
Поштовхи барабана після початку програми.	Причиною є перевірка внутрішнього двигуна.	<ul style="list-style-type: none"> ▶ Не є несправністю - жодні дії не потрібні.
У камері  знаходиться залишкова вода.	Вставка камери  засмічена.	<ul style="list-style-type: none"> ▶ → "Очищення кювети для пральних засобів", Стор. 44
Вібрації і рух приладу під час віджимання.	Прилад вирівняний неправильно.	<ul style="list-style-type: none"> ▶ → "Вирівнювання приладу", Стор. 19
	Ніжки приладу не зафіксовані.	<ul style="list-style-type: none"> ▶ Зафіксуйте ніжки приладу. → "Вирівнювання приладу", Стор. 19
	Не зняті транспортні кріплення.	<ul style="list-style-type: none"> ▶ → "Зніміть транспортні кріплення", Стор. 16
Барабан обертається, вода не надходить.	Розпізнавання завантаження активне.	<ul style="list-style-type: none"> ▶ Не є несправністю, жодні дії не потрібні. <p>Вказівка: Розпізнавання завантаження може тривати до 2 хвилин.</p>

Помилка	Можлива причина	Усунення несправностей
Інтенсивне утворення піни.	Кількість прального засобу надто висока.	<ul style="list-style-type: none"> ▶ Невідкладна дія: змішайте одну столову ложку кондиціонера з 0,5 л води та додайте суміш у ліве відділення (не підходить для верхнього, спортивного одягу й текстильних виробів із пуху). ▶ Зменшіть кількість прального засобу під час наступного прання з подібним завантаженням.

Шуми

Помилка	Можлива причина	Усунення несправностей
Гучний шум шипіння.	Вода під тиском подається в кювету для пральних засобів.	▶ Не є несправністю - звичайний робочий звук.
Гучні звуки під час віджимання.	Прилад вирівняний неправильно.	▶ → "Вирівнювання приладу", Стор. 19
	Ніжки приладу не зафіксовані.	▶ Зафіксуйте ніжки приладу. → "Вирівнювання приладу", Стор. 19
	Не зняті транспортні кріплення.	▶ → "Зніміть транспортні кріплення", Стор. 16
Шум і гуркіт у pompі для прального розчину.	У pompу для прального розчину потрапив сторонній предмет.	▶ → "Прочистіть pompу для прального розчину", Стор. 45
Гучний ритмічний звук всмоктування.	Pomпа для прального розчину активна, відводиться пральний розчин.	▶ Не є несправністю - звичайний робочий звук.

Незадовільний результат

Помилка	Можлива причина	Усунення несправностей
Змінання тканин.	Частота віджимання занадто висока.	▶ Під час наступного прання встановіть нижчу частоту віджимання.
	Кількість завантаження занадто висока.	▶ Під час наступного прання зменшіть кількість завантаження.
	Для текстильного виробу вибрана невідповідна програма.	▶ Виберіть для текстильного виробу відповідну програму. → "Програми", Стор. 25

Помилка	Можлива причина	Усунення несправностей
Пральний засіб або кондиціонер витікає з манжети і збирається на дверцятах або у складці манжети.	Забагато прального засобу/кондиціонера у кюветі для пральних засобів.	▶ При дозуванні рідкого прального засобу і кондиціонера слід дотримуватися позначки на кюветі для пральних засобів і не перевищувати її.
Незадовільний результат віджимання. Білизна занадто мокра/волога.	Встановлена занадто низька частота віджимання.	▶ Під час наступного прання встановіть більшу частоту віджимання.
	Активовано  Easy Iron .	▶ Виберіть для текстильного виробу відповідну програму. → "Програми", Стор. 25
	Система контролю дисбалансу припинила віджимання через нерівномірний розподіл білизни в машині.	▶ Розподіліть білизну в барабані. Вказівка: За можливості завантажуйте в барабан разом малі та великі речі. Речі різної величини краще розподіляються під час віджимання.
	Залишки прального засобу на вологій білизні.	▶ Запустіть програму  Rinse .
Залишки прального засобу на сухій білизні.	▶ Після прання та сушіння очистіть білизну щіткою.	

Негерметичність

Помилка	Можлива причина	Усунення несправностей
Зі шланга подачі води витікає вода.	Шланг подачі води підключений неправильно/нещільно.	1. Правильно підключіть шланг подачі води. → "Підключення шланга подачі води", Стор. 18 2. Міцно затягніть нарізне з'єднання.
Зі зливного шланга витікає вода.	Зливний шланг пошкоджений.	▶ Замініть пошкоджений зливний шланг.
	Зливний шланг неправильно підключений.	▶ Правильно підключіть зливний шланг. → "Типи підключення каналізації", Стор. 18

Запахи

Помилка	Можлива причина	Усунення несправностей
У приладі з'явився запах.	Волога та залишки прального засобу можуть призвести до появи бактерій.	► → "Чищення барабана", Стор. 44

Екстрене розблокування

Щоб вийняти білизну, наприклад після збою електроживлення, можна розблокувати дверцята вручну.

Розблокування дверцят

Передумова: Помпа для прального розчину порожня. → Стор. 45

1. **УВАГА!** Вода, що витікає, може спричинити збитки.
- ▶ Не відкривайте дверцята, поки через скло видно воду.

За допомогою інструмента потягніть вниз елемент для екстреного розблокування та відпустіть його.

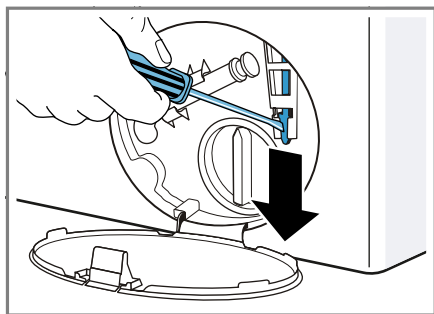

- ✓ Замок дверей розблокований.
2. Вставте дверцята для технічного обслуговування і зафіксуйте.
3. Закрийте сервісну кришку.

Транспортування, зберігання й утилізація

Тут ви дізнаєтеся, як підготувати прилад до транспортування й зберігання. Крім того, ви дізнаєтеся, як утилізувати старі прилади.

Демонтаж приладу

1. Закрийте водопровідний кран.
2. → "Спорожнення шланга подачі води", Стор. 48.
3. Вимкніть прилад.
4. Вийміть мережевий штекер приладу із розетки.
5. Злийте залишки прального розчину.
→ "Прочистіть помпу для прального розчину", Стор. 45
6. Зніміть шланги.

Встановлення транспортних кріплень

Зафіксуйте прилад для транспортування за допомогою транспортних кріплень, щоб уникнути пошкодження.

1. Зніміть 4 заглушки для отворів.
– За потреби використовуйте викрутку, щоб зняти заглушки для отворів.

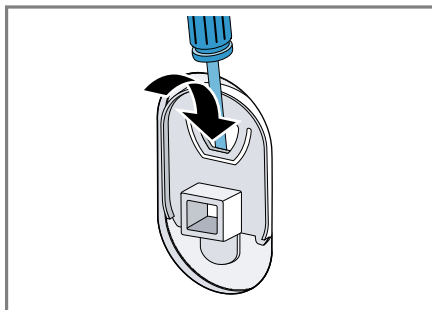

Збережіть заглушки для отворів для подальшого використання.

2. Вставте 4 гільзи.

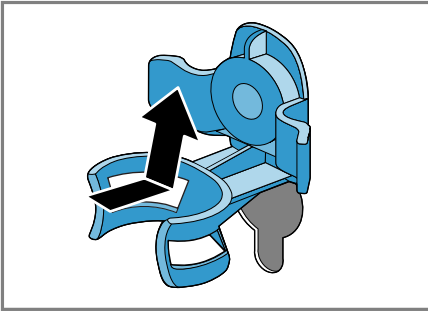

3. Вставте всі гвинти 4 транспортних кріплень і трохи затягніть.

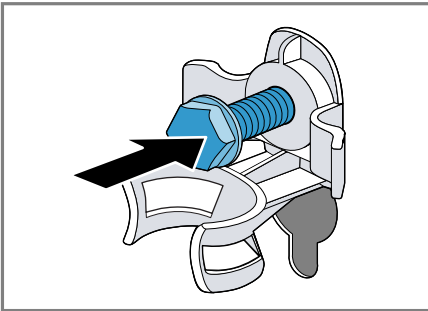

4. Вставте мережний кабель у кріплення ① і затягніть всі 4 гвинти транспортних кріплень гайковим ключем SW13 ②.

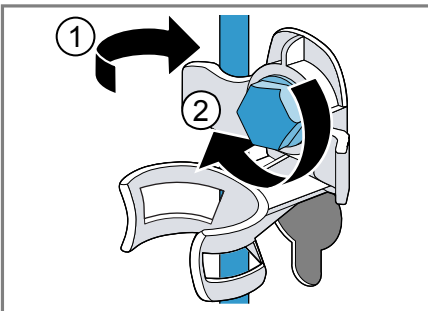

5. Вставте шланг у кріплення.

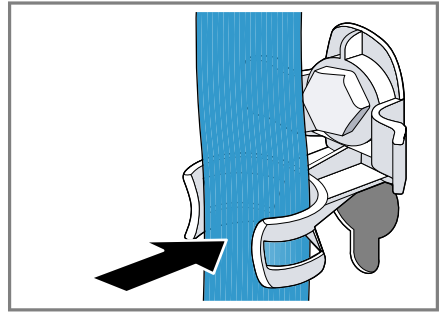

Повторна підготовка пристрою до роботи

1. Зніміть транспортні кріплення → *Стор. 16.*
2. Налийте у кювету для пральних засобів II прибл. 1 літр води.
3. Запустіть програму **Drain**.
 - ✓ Пральний засіб не повинен потрапити до каналізації під час наступного прання.

Утилізація старих приставів

Екологічна утилізація дає змогу повторно використовувати цінну сировину.

⚠ ПОПЕРЕДЖЕННЯ **Небезпека шкоди для здоров'я!**

Діти можуть зачинитися в приставі й потрапити в небезпечну для життя ситуацію.

- ▶ Не встановлюйте пристав за дверима, які блокують і ускладнюють відчинення дверцят приставу.
- ▶ Виводячи пристав з експлуатації, від'єднайте мережний штекер мережного кабелю, а потім переріжте мережний кабель та зламайте замок дверцят приставу, щоб дверцята більше не закривалися.

1. Витягніть штепсельну вилку кабелю живлення.
2. Переріжте кабель живлення.
3. Утилізуйте прилад екологічним способом.



Цей прилад марковано згідно положень європейської Директиви 2012/19/EU стосовно електронних та електроприладів, що були у використанні (waste electrical and electronic equipment - WEEE). Директивою визначаються можливості, які є дійсними у межах Європейського союзу, щодо прийняття назад та утилізації бувших у використанні приладів.

Сервісні центри

Якщо виникнуть запитання щодо застосування, ви не зможете власноруч усунути несправність приладу або знадобиться ремонт, зверніться до нашого сервісного центру.

Багато проблем можна усунути самостійно, керуючись інформацією про усунення несправностей у цій інструкції або на нашому сайті. Якщо це не вдасться, зверніться до нашого сервісного центру.

Ми знайдемо, як розв'язати вашу проблему, і докладемо зусиль, щоб уникнути непотрібного виїзду майстра.

Ми подбаємо про те, щоб ваш прилад відремонтували за допомогою оригінальних запчастин підготовлені майстри — як у гарантійному випадку, так і після закінчення дії гарантії.

Докладніші відомості про строк і умови гарантії у вашій країні можна отримати в сервісній службі, у дилера й на нашому сайті. Звертаючись до сервісного центру, назвіть номер виробу (E) і заводський номер (FD) приладу. Контактні дані сервісного центру можна знайти в долученому довіднику або на нашому сайті.

Номер виробу (E) і заводський номер (FD)

Номер виробу (E) і заводський номер (FD) приладу наведено на заводській табличці.

Залежно від моделі заводська табличка розташована:

- на внутрішньому боці дверцят.
- на внутрішньому боці сервісної кришки.
- на задньому боці приладу.

Щоб мати змогу швидко знайти відомості про прилад і телефонний номер сервісного центру, ці дані можна записати.

Показники споживання

Зазначені значення споживання є приблизними.

Значення відрізняються від заданих налаштувань залежно від тиску, жорсткості, температури води на вході, температури приміщення, виду білизни, кількості білизни та її забруднення, використовуваного прального засобу, коливань напруги мережі та вибраних параметрів.

Програма	Температура (°C)	Завантаження (кг)	Споживання енергії (кВт*год) ¹	Споживання води (л) ¹	Тривалість програми (год) ¹
Cottons 	20	9	0,35	91	3 1/2
Cottons 	40	9	1,25	91	3 1/2
Cottons 	60	9	1,35	91	3 1/2
Cottons 	90	9	2,30	102	3
Easy Care 	40	4	0,78	62	2 1/2
Mix   	40	4	0,62	44	1
 Delicate/Silk	30	2	0,22	36	3/4
 Wool 	30	2	0,22	41	3/4

¹ Параметри відповідно до чинної версії IEC60456

Технічні характеристики

Тут ви знайдете цифри й факти про свій прилад.

Висота приладу	848 мм
Ширина приладу	598 мм
Глибина приладу	618 мм
Вага	68 - 72 кг ¹
Максимальна кількість завантаження	9 кг
Напруга в мережі	220 - 240 В, 50 Гц
 Мінімальний струм спрацювання запобіжника	10 А
Номінальна потужність	2300 Вт

¹ Залежно від комплектації приладу

Споживана потужність	<ul style="list-style-type: none"> ■ У вимкненому стані: 0,12 Вт ■ В увімкненому стані: 0,50 Вт
Тиск води	<ul style="list-style-type: none"> ■ Мінімум: 100 кПа (1 бар) ■ Максимум: 1000 кПа (10 бар)
Довжина шланга подачі води	150 см
Довжина шланга відведення води	150 см
Довжина мережного кабелю	160 см
Максимальна висота насоса	100 см

¹ Залежно від комплектації приладу



Thank you for buying a Bosch Home Appliance!

Register your new device on MyBosch now and profit directly from:

- Expert tips & tricks for your appliance
- Warranty extension options
- Discounts for accessories & spare-parts
- Digital manual and all appliance data at hand
- Easy access to Bosch Home Appliances Service

Free and easy registration – also on mobile phones:

www.bosch-home.com/welcome



Looking for help? You'll find it here.

Expert advice for your Bosch home appliances, help with problems or a repair from Bosch experts.

Find out everything about the many ways Bosch can support you:

www.bosch-home.com/service

Contact data of all countries are listed in the attached service directory.

Robert Bosch Hausgeräte GmbH

Carl-Wery-Straße 34

81739 München

GERMANY

www.bosch-home.com



9001483684 (990925)

uk