

beiko

Пральна машина

Посібник користувача



WTV 8744 XDW



Номер на документа= 2820527725_UK/ 28-05-20.(9:31)

Шановний покупцю!

Будь ласка, спочатку прочитайте цю інструкцію!

Дякуємо, що обрали продукцію Веко. Сподіваємося, що машина, яка виготовлена за сучасною технологією та пройшла ретельний контроль якості, забезпечить вам найкращі результати.

Тому, рекомендуємо вам прочитати всю інструкцію, а також інші супровідні документи, перш ніж користуватися пральною машиною, і зберегти їх для майбутнього використання в довідкових цілях.

Якщо машина передається іншій особі, не забудьте додати й інструкцію користувача.

Дотримуйтеся усіх попереджень та інформації в інструкції користувача.

Посібник користувача можна переглянути на сайті www.beko.com.

Пояснення до символів



НЕБЕЗПЕЧНО!

- **Небезпека з ВИСОКИМ** ступенем ризику, яка, якщо її не уникнути, призведе до смерті або серйозних травм.
-
-



ОБЕРЕЖНО!

- **Небезпека із середнім** ступенем ризику, яка, якщо її не уникнути, призведе до смерті або серйозних травм.
-
-



УВАГА!

- **Небезпека із МАЛИМ** ступенем ризику, яка, якщо її не уникнути, призведе до незначних або середніх травм.
-
-



ВАЖЛИВО

Важлива інформація або корисні поради з користування.



ЗМІСТ

1. Загальні інструкції з техніки безпеки	5
1.1 Безпека дітей	5
1.2 Безпека приладу	6
1.3 Електробезпека	6
1.4 Заходи безпеки стосовно гарячої поверхні	7
1.5 Інше	7
2. Інструкції з охорони навколишнього середовища	8
2.1 Відповідність директиві WEEE (щодо відходів електричного та електронного обладнання)	8
2.2 Утилізація відпрацьованого приладу	8
2.3 Інформація щодо пакувальних матеріалів	8
2.4 Що ви можете зробити для економії енергії	9
3 Використання за призначенням	9
4. Ваш прилад	10
4.1 Огляд	10
4.2 Комплектація	11
4.3 Панель керування	12
4.4 Знімок екрана	13
5. Технічні характеристики	14
6. Встановлення	15
6.1 Вибір місця для встановлення	15
6.2 Видалення пакувальних кріплень	16
6.3 Видалення запобіжних транспортувальних болтів	17
6.4 Підключення до системи водопостачання	18
6.5 Під'єднання зливного шлангу до зливу	19
6.6 Регулювання ніжок	20
6.7 Підключення до електромережі	21
7 Перше використання	22
7.1 Очищення барабана	22
8. Підготовка до прання	23
8.1. Сортування білизни	23
8.2. Підготовка білизни до прання	24
8.3. Завантаження та виймання білизни	24
8.4 Використання прального засобу та кондиціонера	25
8.4.1. Висувний контейнер для прального засобу	25
8.4.2. Пральні засоби, кондиціонери та інші миючі засоби	25
8.4.3 Автоматичне дозування прального засобу	26
8.4.4 Вибір дозування і скасування цієї функції або використання прального порошку	28
8.4.5 Подача прального засобу та/або кондиціонеру:	29

8.4.6 Додавання прального засобу в неправильне відділення:	29
8.4.7 Вибір прального засобу.....	30
8.4.8 Вибір кількості прального засобу	30
8.4.9 Використання пральних засобів у вигляді таблеток і капсул	30
8.4.10 Крохмаль	31
8.4.11 Використання засобу для видалення накипу	31
8.4.12 Використання відбілювачів	31
9. Програми та додаткові функції	32
9.1. Вибір програми.....	32
9.2. Програми прання	32
9.3. Таблиця програм.....	38
9.4. Вибір додаткових функцій	40
9.4.1 Додаткові функції.....	41
9.4.2 «Функції/програми, що обираються натисканням функціональної кнопки протягом 3 секунд»	41
10. Налаштування програми	45
10.1. Вибір температури.....	45
10.2. Вибір швидкості віджимання.....	45
10.3. Налаштування швидкого прання (Zrychlené praní).....	46
10.4. Запуск програми.....	47
10.5. Етапи програми	47
10.6. Закінчення програми	48
11. Опції програми	49
11.1. Налаштування часу завершення	49
11.1.1. Скасування налаштування часу завершення.....	50
11.2. Перемикання пральної машини у режим зупинки і додавання білизни	51
11.3. Скасування програми	52
12. Додаткові функції	53
12.1. Активування та деактивування звукового попередження.....	53
12.2. Блокування дверцят для завантаження.....	53
12.2.1 Відчинення завантажувальних дверцят у разі збою електроживлення.	53
12.3. Режим енергозбереження	54
13. Обслуговування й чищення	55
13.1. Чищення висувного контейнеру для прального засобу	55
13.1.1 Під час чищення	55
13.1.2 Очищення:.....	56
13.2. Чищення дверцят для завантаження	57
13.3. Чищення корпусу та панелі керування.....	57
13.4. Чищення фільтрів впускних водяних патрубків	58
13.5. Чищення фільтру насоса.....	58
13.5.1. Чищення брудних фільтрів.....	59
14. Пошук й усунення несправностей	60

1. Загальні інструкції з техніки безпеки



ПОПЕРЕДЖЕННЯ!

1.1 Безпека дітей

- Не слід залишати поблизу машини дітей віком до 3 років без постійного нагляду.
- 8-річні та старшого віку діти, а також особи з обмеженими фізичними, сенсорними й інтелектуальними можливостями або такі, що не мають досвіду та знань, можуть користуватися цим приладом лише під наглядом і за вказівками стосовно безпечного користування приладом і пов'язаних із користуванням ризиків.
- Не слід залишати поблизу машини дітей віком до 8 років без постійного нагляду.
- Діти можуть виконувати чистку та обслуговування приладу лише під чиїмсь наглядом.
- Електропобутові прилади небезпечні для дітей.
- Користуйтеся функцією блокування від дітей, щоб унеможливити пошкодження машини дітьми.
- Не забувайте зачиняти дверцята для завантаження білизни, коли виходите з приміщення, в якому встановлено машину.
- Пакувальні матеріали небезпечні для дітей.

1.2 Безпека приладу



ПОПЕРЕДЖЕННЯ!

- Якщо машина не використовується, від'єднайте її від електромережі.
- Роботи зі встановлення і ремонту машини слід доручати представнику авторизованого сервісного центру.
- Не намагайтеся силою відчинити заблоковані дверцята для завантаження білизни. Дверцята відчиняться відразу після завершення циклу прання. Якщо дверцята не відчиняються, застосуйте рішення проблеми «Неможливо відчинити дверцята для завантаження білизни» у розділі «Усунення несправностей». У разі намагання силою відчинити дверцята для завантаження білизни можна пошкодити дверцята і механізм замка.
- Не відчиняйте дверцята для завантаження білизни й не виймайте фільтр, якщо у барабані є вода. Інакше може статися затоплення, а також існує ризик травмування від гарячої води.
- Заливний і зливний шланги завжди повинні бути надійно закріплені та не мати пошкоджень.

1.3 Електробезпека



НЕБЕЗПЕЧНО!

- Не використовуйте несправні прилади, поки вони не будуть відремонтовані представником авторизованого сервісного центру.
- Не намагайтеся ремонтувати внутрішні модулі приладу, виконуйте лише дії з частинами пристрою, зазначеними у інструкції з технічного обслуговування.

- Не мийте машину, спрямовуючи на неї струмінь води!
- Не торкайтеся штепсельної вилки шнуру живлення вологими руками!



ПОПЕРЕДЖЕННЯ

1.4 Заходи безпеки стосовно гарячої поверхні

- Під час прання при високих температурах скло дверцят для завантаження білизни сильно нагрівається. Тому категорично забороняйте дітям торкатися скла під час прання.



1.5 Інше



- Не використовуйте горючі, легкозаймисті та інші подібні хімічні засоби для очищення приладу або для інших цілей.
- Не наступайте на прилад та не стійте на ньому.
- Не ставте важкі предмети на прилад.
- У разі використання сушильного автомата з пральною машиною закріпіть його за допомогою відповідного механізму для приєднання, який можна отримати у представника авторизованого сервісного центру.
- У разі несправності приладу вимкніть його, закрийте водопровідний кран і зверніться до представника авторизованого сервісного центру. Не намагайтеся самостійно ремонтувати пристрій.
- Не дозволяйте домашнім тваринам близько підходити до пральної машини.

2. Інструкції з охорони навколишнього середовища

2.1 Відповідність директиві WEEE (щодо відходів електричного та електронного обладнання)

Машина не містить шкідливих та заборонених матеріалів, опис яких наведено у «Нормах регулювання утилізації відходів електричного й електронного обладнання», що видані в технічних вимогах. Міністерства охорони навколишнього середовища та урбанізації. Відповідає вимогам Директиви WEEE.

2.2 Утилізація відпрацьованого приладу



Цей прилад виготовлено з високоякісних деталей і матеріалів, які підлягають повторному використанню та переробці. Тому не викидайте приладу зі звичайними побутовими відходами після завершення його експлуатації.

Здайте його до спеціального пункту прийому для переробки відходів електричного й електронного обладнання. Дізнайтеся про найближчий пункт прийому відходів у місцевих органах влади. Сприяйте захисту навколишнього середовища та природних ресурсів шляхом переробки використаних приладів.

Перед утилізацією приладу необхідно обрізати шнур живлення й зламати замок дверцят завантажувального люка, щоб запобігти можливій небезпеці для дітей.

Відповідність директиві RoHS (правила обмеження вмісту шкідливих речовин)

Куплений Вами продукт відповідає Директиві RoHS ЄС (2011/65/EU). Він не містить шкідливих і заборонених матеріалів, зазначених у Директиві.

2.3 Інформація щодо пакувальних матеріалів

Пакувальні матеріали машини виготовлені з матеріалів, що можуть бути використані повторно, відповідно до екологічних норм, чинних у нашій країні. Не утилізуйте їх разом з побутовими та іншими відходами. Здайте їх до спеціального пункту прийому пакувальних матеріалів, уповноваженого місцевими органами влади.

2.4 Що ви можете зробити для економії енергії



УВАГА!

- Дотримуйтеся рекомендацій, наведених у розділі з таблицями програм і енергоспоживання.
 - У разі надмірного завантаження машини якість прання погіршується.
 - Крім того, це може спричинити значний шум і вібрацію.

Ці рекомендації допоможуть вам користуватися приладом в екологічно чистий спосіб і заощаджувати електроенергію.

- а) Машину слід експлуатувати з завантаженням максимальної кількості білизни, дозволеної для обраної програми, однак не слід перевантажувати прилад понад міру. (див. "Таблицю програм й енергоспоживання").
- б) Дотримуйтеся рекомендацій щодо температури, наведених у таблиці програм і енергоспоживання.
- в) Білизну з незначним забрудненням слід прати при низькій температурі.
- г) Для невеликої кількості білизни з незначним забрудненням слід використовувати програми швидкого прання.
- д) Для білизни без значних забруднень чи плям не слід застосовувати високі температури та функцію попереднього прання.
- е) Якщо білизна буде сушитися в сушильному автоматі, під час процесу прання слід встановлювати максимальну рекомендовану швидкість віджимання.
- ж) Не використовуйте більшу кількість миючих засобів, ніж рекомендовано на упаковці.

3 Використання за призначенням

- а) Ця машина призначена для побутового використання.
- б) Вона не призначена для комерційної експлуатації та її не слід використовувати поза межами її використання за призначенням.
- в) Підходить для текстильних виробів, які можна прати у пральних машинах.
- г) Виробник не несе відповідальності за пошкодження, отримані внаслідок неправильної експлуатації або транспортування.
- д) Строк служби приладу — 10 років. Протягом цього строку для забезпечення надійної роботи приладу компанія-виробник надає оригінальні запасні частини.
- е) Не можна прати у машині килими, покривала та інші подібні речі. Це може призвести до невідновного ушкодження пральної машини.

4. Ваш прилад

4.1 Огляд

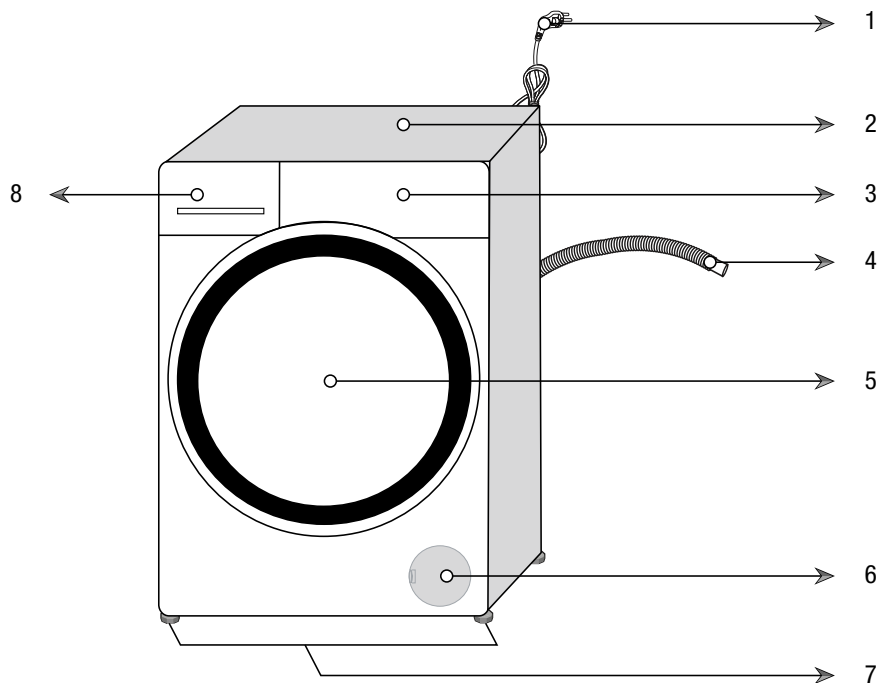

- 1 — Шнур живлення
- 2 - Верхня таблиця
- 3- Панель керування
- 4 — Шланг для зливу води
- 5 — Дверцята завантаження
- 6 — Кришка фільтра
- 7 — Ніжки, що регулюються
- 8- Висувний контейнер для пральних засобів

4.2. Комплектація



Шнур живлення



Шланг для зливу води

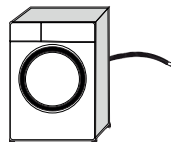

Запобіжні транспортувальні болти

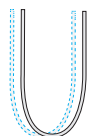

Шланг подачі води

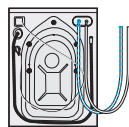

Інструкція користувача



Комплект пластикових заглушок



ВАЖЛИВО

- Малюнки в цьому посібнику є схематичними і можуть не повністю співпадати з виглядом вашої машини.

4.3. Панель керування

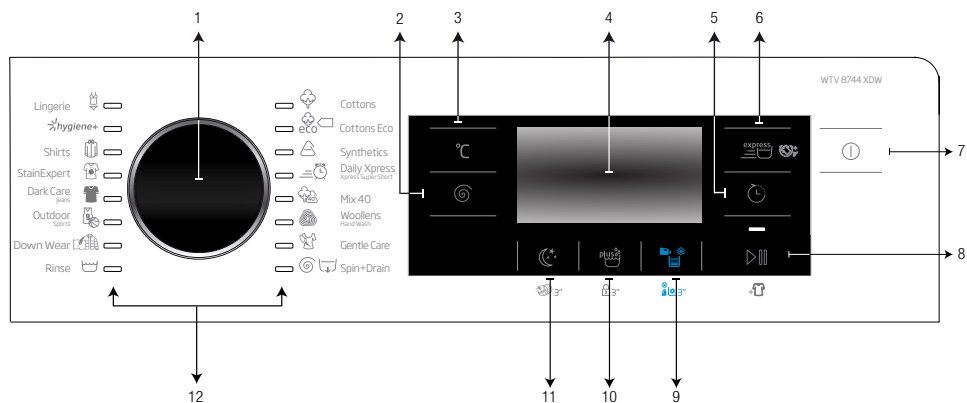

- 1 — Ручка вибору програм
- 2 — Кнопка регулювання ступеня віджимання
- 3 — Кнопка регулювання рівня температури
- 4 — Дисплей
- 5 — Кнопка регулювання часу завершення програми
- 6 — Кнопка налаштування швидкого прання
- 7 — Вимикач
- 8 — Кнопка Start / Pause (Пуск/Зупинка)
- 9 — Кнопка додаткових функцій 3
- 10 — Кнопка додаткових функцій 2
- 11 — Кнопка додаткових функцій 1
- 12 — Індикатори вибору програми

4.4. Знімок екрана

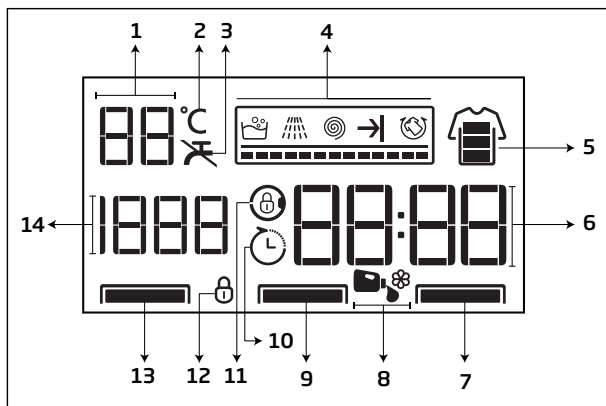

- 1 — Індикатор температури
- 2 — Символ температури
- 3 — Символ відсутності води
- 4 — Індикатор виконання програми
- 5 — Індикатор швидкого прання
- 6 — Інформація про тривалість прання
- 7 — Індикатор додаткових функцій 1
- 8 — Символи дозування
- 9 — Індикатор додаткових функцій 2
- 10 — Індикація відкладеного пуску прання
- 11 — Індикація блокування дверцят
- 12 — Символ блокування від дітей
- 13 — Індикатор додаткових функцій 3
- 14 — Індикатор вибору швидкості віджимання

5. Технічні характеристики

Відповідає вимогам Делегованого регламенту Комісії (ЄС) № 1061/2010	
Назва постачальника або торговельна марка	Beko
Назва моделі	WTV 8744 XDW
Номінальна завантаженість (кг)	8
Клас енергоефективності/Шкала від A+++ (найвища ефективність) до D (найнижча ефективність)	A+++
Щорічне споживання електроенергії (кВт*г) ⁽¹⁾	175
Енергоспоживання під час виконання стандартної програми «Бавовна 60°C» в умовах повного завантаження (кВт*г)	0.915
Енергоспоживання під час виконання стандартної програми «Бавовна 60°C» в умовах часткового завантаження (кВт*г)	0.710
Енергоспоживання під час виконання стандартної програми «Бавовна 40°C» в умовах часткового завантаження (кВт*г)	0.630
Споживча потужність в режимі "вимкнуто (Вт)	0.500
Споживча потужність в режимі "очікування (Вт)	0.700
Річний обсяг споживання води(л) ⁽²⁾	9239
Клас ефективності віджимання/Шкала від A (найбільш ефективний) до G (найменш ефективний)	B
Максимальна швидкість обертів барабана (об/хв.) Для стандартної програми прання, яка визначається як мінімальна у результаті порівняння швидкості обертів барабана під час прання за програмою "Бавовна 60 °C" при повному завантаженні та "Бавовна 40 °C" при частковому завантаженні.	1400
Залишковий вміст вологи (%) Для стандартної програми прання, що визначається як максимальний у результаті порівняння залишкового вмісту вологи під час прання при програмі "Бавовна 60 °C" при повному завантаженні та "Бавовна 40 °C" при частковому завантаженні.	53
Стандартна програма «Бавовна» ⁽³⁾	Програми «Бавовна Еко 60°C» та «Бавовна Еко 40°C»
Тривалість стандартної програми «Бавовна 60 °C» в умовах повного завантаження (хв.)	260
Тривалість стандартної програми «Бавовна 60 °C» в умовах часткового завантаження (хв.)	235
Тривалість стандартної програми «Бавовна 40°C» в умовах часткового завантаження (хв.)	230
Тривалість режиму «очікування» (год)	-
"Рівень шуму під час прання/віджимання бавовни при температурі 60°C" (дБ)	51/74
Вбудовування приладу	Ні
Висота (см)	84
Ширина (см)	60
Глибина (см)	59
Вага нетто (±4 кг)	70
Один патрубок подачі води / Два патрубки подачі води	• / -
• Наявний	
Електроживлення (В/Гц)	230 V / 50Hz
Струм (А)	10
Споживча потужність (Вт)	2200
Основний код моделі	9811
⁽¹⁾ Енергоспоживання протягом 220 стандартних циклів прання за програмою «Бавовна 60 °C» та «Бавовна 40 °C» в умовах повного та часткового завантаження, а також у режимі низького споживання енергії. Фактичне споживання енергії залежатиме від способу використання пристрою.	
⁽²⁾ Споживання води протягом 220 стандартних циклів прання за програмою «Бавовна 60 °C» та «Бавовна 40 °C» в умовах повного та часткового завантаження. Фактичне споживання води залежатиме від способу використання пристрою.	
⁽³⁾ Терміни "Стандартна програма "Бавовна 60°C"" та "Стандартна програма "Бавовна 40°C"" мають на увазі відповідні стандартні програми, вказані на етикетці та інформаційній таблиці, що використовуються для прання помірно забрудненої білизни з бавовни та забезпечують максимальну економію електроенергії та води.	
З метою удосконалення якості продукції технічні характеристики машини можуть бути змінені без попереднього повідомлення.	

6. Встановлення

6.1 Вибір місця для встановлення



ОБЕРЕЖНО!

- Пошкоджені вироби можуть бути небезпечними.
 - Перед встановленням перевірте відсутність дефектів на машині.
 - У разі їх виявлення не встановлюйте машину.



УВАГА!

- Не ставте машину на підлогу, якщо вона не може витримати вагу машини.
 - Недотримання цієї вимоги може призвести до пошкодження машини або підлоги.
 - Загальна вага пральної машини й сушильного автомата (з повним навантаженням), встановлених один над одним, становить близько 180 кг.
- Не встановлюйте машину в місцях, де є небезпека замерзання.
 - Це може призвести до пошкодження машини і підтоплення вашого будинку.



ВАЖЛИВО

- Відповідальність за підготовку місця розташування, підключення до електромережі, водопостачання та водовідведення на місці несе покупець. Після проведення відповідних підготовчих робіт зверніться до представника найближчої авторизованої сервісної служби для встановлення машини.
- Забезпечте відсутність перегинів, затискання або здавлення шлангів подачі та зливу води під час переміщення машини на місце після встановлення або чистки.
- Виробник не несе відповідальності за шкоду, яку може бути заподіяно внаслідок виконання робіт особами, які не мають на це достатньо повноважень.

- a) Машину слід встановити на рівну тверду горизонтальну поверхню.
- b) Не встановлюйте машину на підлогу, вкриту килимом.
- c) Не встановлюйте машину впритул до меблів.
- d) Не ставте машину на будь-яку платформу.

6.2 Видалення пакувальних кріплень



УВАГА!

- Для здійснення цієї операції вам буде потрібна допомога.
- Існує ризик отримання травми.



Для видалення пакувальних кріплень виконайте наведені нижче дії.

- a) Нахиліть машину назад.
- b) Зніміть пакувальне кріплення, потягнувши за стрічку.

6.3 Видалення запобіжних транспортувальних болтів



УВАГА!

- Перед тим, як запустити машину, необхідно зняти запобіжні транспортувальні болти.
- У разі невиконання прилад може бути пошкоджено.

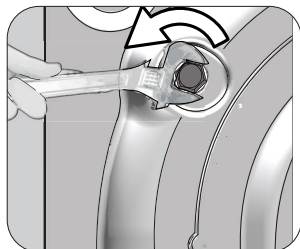

- а) Відпустіть всі запобіжні транспортувальні болти за допомогою відповідного ключа (С).

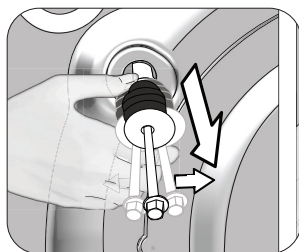

- б) Щоб зняти болти, обережно поверніть їх.

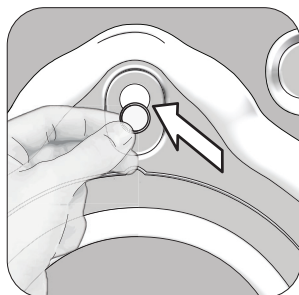

- в) Знявши болти, затулить отвори пробками з пакету з посібником користувача. (Р)



ВАЖЛИВО

- Зберігайте запобіжні транспортувальні болти в надійному місці для подальшого використання, якщо згодом доведеться знову транспортувати пральну машину.
- Перед тим, як транспортувати машину, встановіть запобіжні транспортувальні болти в порядку, зворотному до процедури зняття.

6.4 Підключення до системи водопостачання



УВАГА!

- Необхідний тиск у системі водопостачання для нормальної роботи машини має становити від 1 до 10 бар (0,1–1 МПа). Для забезпечення роботи машини необхідно, щоб швидкість потоку води з крану у повністю відкритому положенні становив 10–80 літрів на хвилину.
 - Якщо тиск води перевищує ці норми, встановіть редуційний клапан.
- Не використовуйте старі чи вживані шланги подачі води на новій машині.
 - Це може призвести до появи плям на білизні.
- Не під'єднуйте шланг для прийому холодної води до зливу гарячої води.
 - У цьому разі білизна може бути пошкоджена, або машина переключиться на захисний режим і не працюватиме.



- а) Під'єднайте прямий кінець шланга головного прийомного отвору до крана подачі холодної води, а вигнутий кінець — до водоприйомного патрубку, що знаходиться на задній стороні машини (див. рисунок).

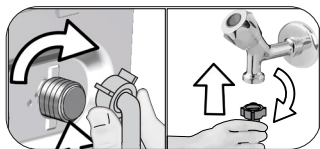

- b) Щільно затягніть всі гайки на шлангах. Не використовуйте інструмент для затягування гайок.
- c) Після підключення шлангів повністю відкрийте крани, щоб перевірити, чи немає протікання води у місцях з'єднань. У разі виявлення протікання закрийте кран і зніміть гайку. Після перевірки ущільнення знову ретельно затягніть гайку. Відкрийте кран і проведіть повторну перевірку.
- d) Для запобігання протіканню води закривайте крани, коли ви не користуєтеся машиною.

6.5 Під'єднання зливного шлангу до зливу



УВАГА!

- Кінець зливного шланга слід під'єднати безпосередньо до каналізації, умивальника або ванни.
- Уникайте контакту з відпрацьованою водою. Є ризик отримати опіки, оскільки вода може бути гарячою.
- Надійно зафіксуйте зливний шланг, щоб уникнути його зміщення.

- a) Закріпіть шланг на висоті мінімум 40 см і максимум 100 см від підлоги.
- b) Машина може дати збій, якщо шланг зливу знаходиться дуже низько (нижче 40 см). Це не дозволяє зливати воду в нормальному режимі.
- c) Машина може дати збій, якщо шланг зливу знаходиться дуже високо (вище 100 см). Це не дозволяє йому зливати воду. Тому дотримуйтеся параметрів висоти, зазначених на малюнку.

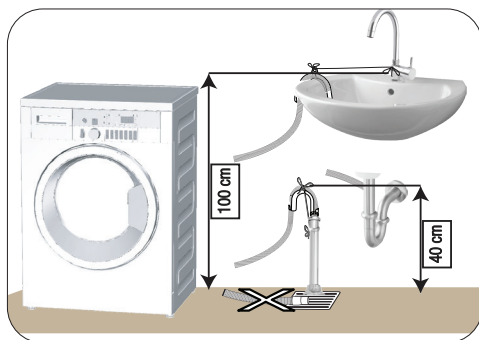

- d) Для запобігання потраплянню брудної води назад до машини та для забезпечення вільного зливу води не занурюйте кінець шланга в брудну воду і не вставляйте його в каналізацію глибше, ніж на 15 см. Якщо шланг задовгий, обріжте його.
- e) Не згинайте і не наступайте на кінець шланга. Також треба слідкувати, щоб шланг не затискало між каналізацією та машиною.
- f) Якщо шланг занадто короткий, скористайтеся шлангом-подовжувачем від виробника. Довжина шланга не повинна перевищувати 3,2 м, інакше це не дозволить зливати воду в нормальному режимі.

6.6 Регулювання ніжок



УВАГА!

- Відрегулюйте положення ніжок, щоб збалансувати машину в місці, де вона буде використовуватись.
 - Збалансуйте машину, регулюючи ніжки.
 - Перевірте, чи машина не хитається, натискаючи на верхні ребра по діагоналі.
 - Інакше машина може зміщуватися; через це існує ймовірність ударів або виникнення вібрації.
- Не користуйтеся інструментами для послаблення стопорних гайок. Інакше контргайки можуть пошкодитись.

- a) Вручну ослабте стопорні гайки на ніжках.
- b) Відрегулюйте ніжки так, щоб машина стояла на підлозі горизонтально і рівно.
- c) Знову затягніть усі стопорні гайки вручну.

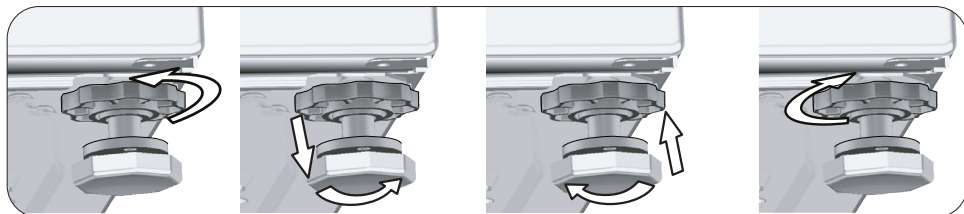

6.7 Підключення до електромережі



ОБЕРЕЖНО!

- У разі пошкодження шнура живлення його заміну має здійснювати лише представник авторизованого сервісного центру.

а) Підключіть машину до заземленої розетки, захищеної плавким запобіжником на 16 А.



ВАЖЛИВО

- Наша компанія не несе відповідальності за збитки внаслідок використання машини без заземлення відповідно до місцевих норм.
- Якщо плавкий запобіжник чи автоматичний вимикач помешкання розрахований на силу струму менше 16 ампер, зверніться до кваліфікованого електрика, щоб встановити запобіжник на 16 ампер.
- Не використовуйте підключень за допомогою подовжувачів або розгалужувачів.

б) Підключення слід здійснювати відповідно до національних вимог.

с) Слід забезпечити швидкий доступ до шнура живлення.

д) Значення напруги, вказане в «(5.) Технічні характеристики», має відповідати значенню напруги в мережі.

7 Перше використання

7.1 Очищення барабана



ВАЖЛИВО

- Виконайте очищення барабана без завантаження білизни у машину.

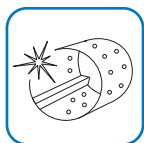

- а) Використовуйте програму «Чищення барабана».
- б) Встановіть температуру, рекомендовану на упаковці спеціального засобу для очищення барабана, який можна придбати у авторизованому сервісному центрі.
- в) Перед запуском програми засипте 1 пакетик спеціального засобу для очищення барабана (якщо немає спеціального засобу, засипте не більше 1 чайної ложки (макс. 100 г) порошку проти накипу) до відділення прального засобу для основного прання. Якщо засіб проти накипу наявний у вигляді таблеток, покладіть лише одну таблетку до відділення для основного прання.
- г) Запустіть програму.
- д) Після закінчення виконання програми просушіть внутрішню частину манжети дверцят для завантаження чистою тканиною.











































ВАЖЛИВО

- Барабан слід чистити кожні два місяці.

8. Підготовка до прання

8.1. Сортування білизни

- a) Розсортуйте білизну за типом тканини, кольором, забрудненістю та допустимою температурою прання.
- a) Дотримуйтесь інструкцій, вказаних на упаковці.
- a) Не слід прати разом кольорову та білу білизну. Нові бавовняні речі темного кольору можуть сильно линяти.

LAUNDRY WASH SYMBOLS											
 WASH	Symbols for washing on machine										
	Water temperatures	Maximum	95°C	70°C	60°C	50°C	40°C	30°C			
	Symbol(s)										
 DRYING	Drying symbols										
	Drying settings										
 IRON	Iron										
	Dry or steam		Iron at high temperature	Iron at medium temperature	Iron at low temperature	No ironing	Iron without steam				
	Maximum temperature		200 °C	150 °C	110 °C						
 BLEACH			All bleaches are allowed					Only bleaches without chlorine are allowed			

8.2. Підготовка білизни до прання

- a) Зніміть з речей металеві деталі (кісточки бюстгальтера, пряжки ременів, металеві ґудзики) або покладіть такі речі в мішок для прання або наволочку.
- b) Вийміть всі речі з кишень (монети, ручки, скріпки) і виверніть кишені перед пранням.
- c) Дрібні предмети одягу, наприклад, дитячі шкарпетки, нейлонові панчохи, покладіть у мішок для прання чи наволочку.
- d) Застебніть блискавки і ґудзики.
- e) Речі для ручного прання треба прати за допомогою відповідної програми.
- f) Перед пранням необхідно відповідним чином обробити дуже забруднені місця і плями.
- g) Штани й тонку білизну слід прати вивернутими навиворіт.
- h) Білизну, значно забруднену борошном, вапном, сухим молоком тощо, перед завантаженням до машини слід ретельно витрусити.

8.3. Завантаження та виймання білизни

- a) Відчиніть дверцята для завантаження білизни.
- b) Не завантажуйте білизну надто щільно.
- c) Зачиніть дверцята завантаження й притисніть їх так, щоб клацнув замок.
- d) Слідкуйте, щоб речі не затиснуло дверцятами. Дверцята блокуються після запуску програми.
- e) Заблоковані дверцята відчиняться відразу після завершення програми прання. Після цього можна відчинити дверцята для завантаження білизни. Якщо дверцята не відчиняються, застосуйте рішення проблеми «Неможливо відчинити дверцята для завантаження білизни» у розділі «Усунення несправностей».

8.4 Використання прального засобу та кондиціонера

8.4.1. Висувний контейнер для прального засобу

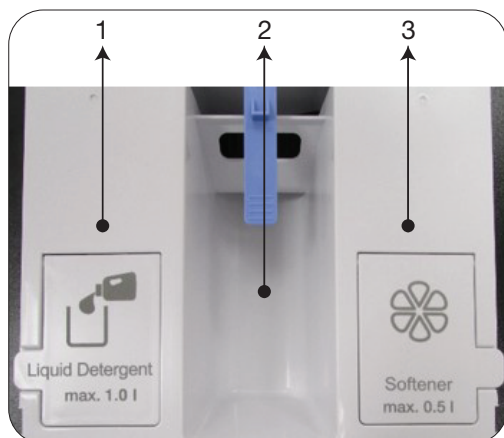

Висувний контейнер для пральних засобів має три відділення:

- (1) Відділення для рідкого прального засобу
- (2) Відділення для прального порошку
- (3) Відділення для кондиціонеру

8.4.2. Пральні засоби, кондиціонери та інші миючі засоби



ВАЖЛИВО

- Пральні засоби, кондиціонери, засоби для підкромалювання, барвники для тканини, відбілювачі та знебарвлювальні речовини, засоби для видалення накипу додаються до 2 контейнера для прального засобу, слід дотримуватися інструкцій виробника на упаковці та рекомендацій щодо дозування. За наявності використовуйте дозувальну чашку.
- Для програм, для яких вибрано рідкий пральний засіб, не використовуйте пральний порошок



УВАГА!

- Для пом'якшення одягу не використовуйте рідкі миючі засоби та інші засоби для чищення, крім кондиціонерів для пральних машин.
- Не використовуйте в'язкі желеподібні пральні засоби в контейнері або відділенні для пральних засобів
- Не використовуйте мильний порошок.
- Слід використовувати тільки пральні засоби, спеціально призначені для пральних машин.

- а) Перед запуском програми прання завантажте пральний порошок і кондиціонер.
- б) Мішечок або розподільну кульку з пральним засобом слід вкладати в машину серед білизни.
- в) Ваш прилад не обладнано відділенням попереднього прання та не має відповідної функції



УВАГА!

- Перед початком програми прання закривайте контейнер для прального засобу та ніколи не відкривайте його під час роботи програми

8.4.3 Автоматичне дозування прального засобу

Початкові налаштування

- а) Увімкніть прилад, натиснувши кнопку Увімк./Вимк.
- б) З'явиться символ дозування (☼) для програми, для якої таке дозування можливе.
- в) Якщо контейнер для рідкого прального засобу або для кондиціонеру пусті, або рівень їх заповненості нижчий необхідних меж, заблимає відповідний символ дозування для програм, для яких така функція є можливою.

Додавання рідкого прального засобу і кондиціонеру

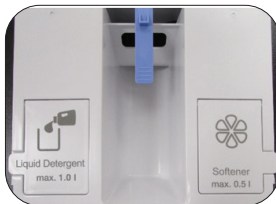

- а) Потягніть контейнер для рідкого прального засобу на себе для того, щоб відкрити його.

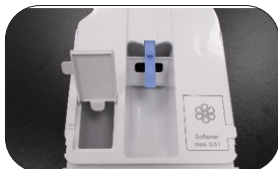

- b) Відкрийте кришку відповідного контейнера, щоб додати рідкий пральний засіб (зліва) та кондиціонер (справа), як показано на рисунку.
- c) Не перевищуйте допустимі межі «Максимум» рівня рідкого прального засобу та кондиціонеру.
- d) Закрийте кришку.
- e) Повільно засуньте висувний контейнер для пральних засобів назад для того, щоб закрити його.
- f) Після того, як висувний контейнер для пральних засобів буде закритим, символ дозування (☞) почне світитись, замість блимання.
- g) Це означатиме, що відділення повні та закриті.
- h) Для кольорової та білої білизни рекомендується використовувати широко застосований рідкий пральний засіб, додаючи його у відділення.
- i) Якщо контейнер для пральних засобів заповнений, проте символ дозування продовжує блимати - контейнер не повністю закритий. Переконайтесь, що контейнер щільно закритий, спробувавши натиснути на нього.



УВАГА!

- Якщо висувний контейнер для пральних засобів заповнений пральним засобом та/або кондиціонером повністю:
 - a - Не штовхайте пральну машину,
 - b - Не змінюйте її розташування,
 - c - Не нахилийте пральну машину на бік чи назад.
- Для того, щоб виконати вище перераховані дії, спочатку необхідно витягнути контейнер для пральних засобів з пральної машини.
- Для прання без прального засобу в контейнері для пральних засобів, пам'ятайте, спочатку необхідно скасувати функцію дозування рідкого прального засобу і виконати прання вашої білизни з пральним порошком.
- Контейнер дозування рідкого прального засобу необхідно заповнювати виключно рідким пральним засобом, контейнер для кондиціонеру - кондиціонером. Заповнення контейнерів будь-якими іншими видами рідких пральних засобів чи кондиціонеру може пошкодити вашу білизну або пральну машину.

8.4.4 Вибір дозування і скасування цієї функції або використання прального порошку

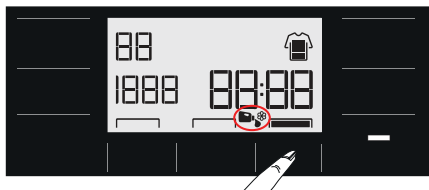

- a) Для деяких програм пральної машини використання рідкого прального засобу неможливе. В таких випадках необхідно застосовувати пральний порошок. Для детальної інформації дивіться Таблицю програм.
- b) Після вибору температури, швидкості віджимання, а також додаткових функцій, натисніть кнопку пуску/зупинки для початку програми прання.
- c) Пральна машина визначить необхідну кількість прального засобу залежно від вибраних функцій. Під час прання пральний засіб подається разом з водою.
- d) В програмах прання, де відбувається дозування прального засобу у вигляді порошку, в контейнер для пральних засобів необхідно додавати задану кількість прального порошку. Якщо ви бажаєте використовувати середнє відділення для прального засобу, функцію використання рідкого прального засобу необхідно скасувати.
- e) Програма розпочнеться після натискання кнопки Пуск/Зупинка. Пральний порошок буде доданий, коли почнеться подача води в пральну машину.
- f) Якщо ви бажаєте використовувати рідкий пральний засіб, відмінний від того, що може бути застосований в контейнері для прального засобу, додавайте його у середнє відділення контейнеру та скасуйте вибір застосування рідкого прального засобу.
- g) Кондиціонер подається за допомогою системи дозування.

Символи дозування рідкого прального засобу і кондиціонеру будуть активовані або дезактивовані залежно від вибраної програми прання.

- a) Якщо світиться символ застосування рідкого прального засобу, це означає, що активовано функцію дозування прального засобу.
- b) Якщо світиться символ застосування кондиціонеру, це означає, що активовано функцію дозування кондиціонеру.
- c) Якщо символ рідкого прального засобу не світиться, ви можете застосувати пральний порошок для прання вашої білизни.
- d) Якщо символ кондиціонеру не світиться, це означає, що під час полоскання кондиціонер не буде застосовуватись.



Перше положення на дисплеї означає: використання рідкого прального засобу, функцію використання кондиціонеру увімкнено.



Якщо на дисплеї відображаються символи застосування рідкого прального засобу та кондиціонеру, після натискання клавіші Автоматичного дозування увімкнеться функція використання рідкого прального засобу, а функція використання кондиціонеру вимкнеться.



При натисканні клавіші Автоматичного дозування протягом секунди, увімкнуться функції використання прального засобу та кондиціонеру.



При натисканні клавіші Автоматичного дозування втретє, функції використання прального засобу та кондиціонеру вимкнуться. При натисканні клавіші четвертий раз, відбувається повернення до початкового режиму даних функцій.

8.4.5 Подача прального засобу та/або кондиціонеру:

- a) Під час подачі прального засобу чи кондиціонера в пральну машину, на її дисплеї починає блимати «символ дозування»,.. Під час блимання цього символу у відділенні контейнеру необхідно додати пральний засіб чи кондиціонер. Прилад може відображати символ додавання вказаних засобів від двох (2) до трьох (3) разів.

8.4.6 Додавання прального засобу в неправильне відділення:

- a) Дивіться розділ 13.1 «Чистка висувного диспенсера», якщо пральний засіб чи кондиціонер додано в неправильне відділення.

8.4.7 Вибір прального засобу



ВАЖЛИВО

- Тип прального засобу слід обирати відповідно до типу та кольору тканин.

- а) Для кольорової й білої білизни слід використовувати різні пральні засоби.
- б) Для прання речей, які потребують обережного поводження, слід використовувати тільки спеціальні пральні засоби (рідкий пральний засіб, шампунь для вовни тощо), призначені саме для таких речей.
- в) Для прання виробів із темної тканини й стьобаних ковдр рекомендується використовувати рідкі пральні засоби.
- г) Для прання вовняних тканин використовуйте спеціально призначені для цього засоби для миття.

8.4.8 Вибір кількості прального засобу

- а) Дозу прального засобу слід добирати відповідно до кількості речей, їх забрудненості та жорсткості води.
- б) Щоб запобігти підвищеному піноутворенню та неякісному ополіскуванню, не слід перевищувати дозування, вказане на упаковці прального засобу.
- в) Для прання невеликої кількості білизни з незначним забрудненням слід використовувати меншу кількість прального засобу.

8.4.9 Використання пральних засобів у вигляді таблеток і капсул

- а) Якщо ви використовуєте капсулу з пральним засобом, її слід покласти до барабану безпосередньо перед тим, як почати прання.
- б) Пральні засоби у таблетках слід класти у основне відділення контейнеру для пральних засобів або безпосередньо до барабану.

8.4.10 Крохмаль

- a) Додайте рідкий або сухий крохмаль у відділення для кондиціонера і запустіть програму полоскання.
- b) Не використовуйте одночасно кондиціонер і крохмаль.
- c) Після використання крохмалю слід чистити барабан відповідно до інструкцій розділу «Перше використання».

8.4.11 Використання засобу для видалення накипу

- a) У разі необхідності користуйтеся тільки засобами для видалення накипу, спеціально призначеними для пральних машин.

8.4.12 Використання відбілювачів

- a) Не змішуйте засіб для відбілювання з пральним засобом.
- b) Кисневі відбілювачі можна використовувати разом із пральними засобами.
- c) Не додавайте відбілювач безпосередньо на білизну.
- d) Не використовуйте відбілювач для кольорових речей.
- e) При використанні кисневого відбілювача вибирайте програму з низькою температурою прання.

9. Програми та додаткові функції

9.1. Вибір програми



ВАЖЛИВО

- У всіх програмах передбачене обмеження найвищої допустимої швидкості віджимання для певного типу тканини.
- Під час вибору програми зважайте на тип тканини, колір, забрудненість і дозволена температура прання.
- Завжди обирайте мінімальну температуру, необхідну для прання. Чим вища температура, тим більше споживання електроенергії.

а) Виберіть потрібну програму за допомогою кнопки вибору програм.

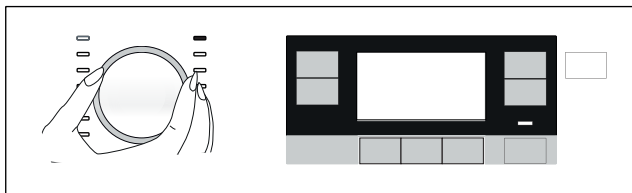

ВАЖЛИВО

- Якщо впродовж 10 хвилин не запустити програму і не натискати ніяких кнопок, машину буде автоматично вимкнено. Також вимкнуться дисплей та всі індикатори.
- При натисканні кнопки On/Off (Увімк./Вимк.) на дисплеї буде відображено інформацію програми за замовчуванням.

9.2. Програми прання



ВАЖЛИВО

- Див. тип тканини та рекомендації щодо прання на бирках речей.

• Бавовна Еко



Використовуйте цю програму для прання міцних бавовняних або лляних виробів середнього забруднення. Хоча ця програма довша, ніж усі інші, вона забезпечує значну економію електроенергії та води. Фактична температура води може відрізнятись від зазначеної температури прання. У разі завантаження меншої кількості білизни (наприклад, 1/2 або менше) час виконання програми може бути автоматично скорочено. У цьому випадку споживання електроенергії та води також буде меншим задля більш економного прання.



ВАЖЛИВО

- Фактична температура води може відрізнятись від зазначеної температури прання.

• Бавовна

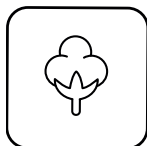

Ви можете використовувати цю програму для прання міцних виробів з бавовни (простирадл, постільної білизни, рушників, купальних халатів, нижньої білизни тощо).

При натисканні функціональної кнопки швидкого прання (quick wash) час виконання програми значно скорочується зі збереженням ефективної продуктивності прання завдяки інтенсивності пральних рухів. Щоб забезпечити максимальну якість прання сильно забрудненої білизни, не тисніть клавішу швидкого прання.

• Синтетика



У цій програмі можна прати білизну (наприклад, сорочки, блузки, комбіновані вироби з синтетики/бавовни тощо). Функція швидкого прання значно зменшує тривалість програми, при цьому інтенсивність прання збільшується. Щоб забезпечити максимальну якість прання сильно забрудненої білизни, не тисніть клавішу швидкого прання.

• Вовна / Ручне прання



Призначена для прання виробів з вовни/делікатних тканин.

Температуру прання слід обирати відповідно до позначок на етикетках виробів. Прання виконується в особливо делікатному режимі, щоб не пошкодити одяг.

Вибирайте програму «Ручне прання» для прання делікатних гардин вагою не більше 2 кг. Для відбілювання гардин додавайте засіб для виведення плям або пральний порошок.

• Гігієнічна+



Використовуйте цю програму для прання (дитячий одяг, простирadlo, постільна білизна, нижня білизна тощо), яка потребує антиалергічного та гігієнічного прання при високій температурі з інтенсивним і тривалим циклом прання. Високий рівень гігієни забезпечується завдяки довшому нагріванню та додатковому полосканню.

- Інститут VDE протестував цю програму при температурі 20 °C і підтвердив її ефективність в усуненні бактерій і цвілі.
- Британський фонд з боротьби з алергією («The British Allergy Foundation», Allergy UK) протестував програму при температурі 60 °C і підтвердив її ефективність в усуненні алергенів, бактерій та цвілі.



Allergy UK — бренд Британської алергологічної організації (British Allergy Foundation). Знак схвалення призначений для того, щоб інформувати людей, яким потрібна така інформація, про те, що супутній пристрій обмежує/зменшує/виключає наявність алергенів або значно знижує вміст алергенів у середовищі, де є люди, які страждають на алергію. Його метою є надання гарантії, що пристрої проходять спеціалізовану перевірку, котра забезпечує отримання конкретних результатів оцінки.

• Темні тканини



Використовуйте цю програму для захисту кольору темного одягу чи джинсів. Програма є ефективною при низькій температурі завдяки спеціальним рухам барабана. Для прання темної білизни рекомендується використовувати рідкі пральні засоби або засоби для вовни. Не слід прати в цьому режимі делікатні тканини, що містять вовну тощо.

• Верхній одяг / Спорт



Цю програму можна використовувати для прання спортивного та верхнього одягу з бавовняних/синтетичних комбінованих тканин та тканин з водонепроникним покриттям (наприклад, гортекс). Програма забезпечить делікатне прання завдяки спеціальним обертальним рухам.

• Віджим + Злив

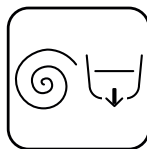

Використовуйте цю програму для зливання води з приладу.

• Ополіскування

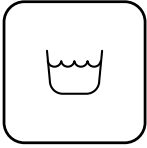

Застосовується, якщо необхідно окремим циклом прополоскати або підкромхалити білизну.

• Сорочки



Ця програма призначена для одночасного прання сорочок з бавовни, синтетики та комбінованих тканин. Вона запобігає утворенню складок. У разі натискання кнопки «Швидкого прання», виконується алгоритм попередньої обробки.

• Нанесіть засіб для попередньої обробки безпосередньо на одяг або додавайте його разом із пральним засобом, коли машина почне заливати воду у відділення для пральних засобів. Таким чином, ви можете отримати якість звичайного прання за коротший період часу. Це дозволить подовжити термін використання ваших сорочок.

• Мікс 40°C



Призначена для одночасного прання бавовняних і синтетичних сорочок без їх сортування.

• Делікатні тканини



Ця програма призначена для прання одягу з делікатних тканин, наприклад, з бавовни, синтетики або змішаних тканин, трикотажу і панчішно-шкарпеткових виробів. Вона забезпечує більш делікатний режим прання. Для одягу, колір якого ви хочете зберегти, бажано використовувати режим при 20 градусах або обирати опцію холодного прання.

• Експрес Щоденна / Експрес 14 хв.



Програма призначена для швидкого прання легко забрудненого одягу з бавовни. При виборі програми «Швидке прання» програма прання може скоротитись до 14 хвилин з максимально можливим завантаженням 2 (двох) кг білизни.

• Stain Expert



Машина має спеціальну програму для видалення різних видів плям у найефективніший спосіб. Цю програму можна використовувати лише для бавовняної тканини, пофарбованої стійкою фарбою. Не застосовуйте цю програму для прання делікатної та фарбованої тканини. Перед пранням необхідно перевірити етикетки (рекомендується робити це для бавовняних сорочок, штанів, шортів, футболок, дитячого одягу, піжам, фартухів, скатертин, постільної білизни, підковдр, наволочок, банних і пляжних рушників, рушників, шкарпеток, бавовняної спідньої білизни, які призначені для тривалого прання при високій температурі). Програма видалення плям дозволяє позбавитись від 24 видів плям, які поділяються на три різних групи, що можуть бути вибрані в програмі швидкого прання. Нижче наведено перелік груп видів забруднень, які можуть бути обрані за допомогою програми «Швидкого прання»: Програму з відповідним режимом і тривалістю ополіскування і типом прання необхідно вибирати в залежності від вибраної групи видів забруднення.

Нижче наведено перелік груп видів забруднень, які можуть бути обрані за допомогою програми «Швидкого прання»:

Якщо не вибрано функцію «Швидкого прання»:	Піт
	Брудний комірець
	Їжа
	Майонез
	Заправка до салату
	Косметика
	Машинне масло
Дитяче харчування	

Якщо кнопку «Швидкого прання» натиснуто один раз:	Кров
	Шоколад
	Пудинг
	Трава
	Бруд
	Яйце
	Масло
	Соус карі

Якщо кнопку «Швидкого прання» натиснуто двічі:	Чай
	Кава
	Фруктовий сік
	Кетчуп
	Червоне вино
	Крохмаль
	Варення
	Вугілля

- Виберіть програму для видалення плям.
- За допомогою кнопки налаштування «Швидкого прання» виберіть вид плям, перелічених в списку вище. Більше інформації див. в розділі «Налаштування програм».
- Уважно ознайомтесь зі змістом етикетки на одязі та виберіть потрібну температуру та швидкість віджимання.

• Пухові вироби



Обирайте цю програму для прання пальто, жилетів, курток тощо з пухово-перовим наповненням, що мають маркування «машинне прання». Завдяки спеціальним параметрам обертання барабану забезпечується доступ води в повітряні прошарки між пір'ям.

• Спідня білизна



Ця програма призначена для прання делікатного одягу, що підходить для ручного прання, а також делікатної жіночої нижньої білизни. Невелику кількість одягу слід прати у мішку для прання. Гачки, кнопки, замки-блискавки тощо повинні бути застібнуті.

9.3. Таблиця програм

UK	Програма (°C)	Максимальне завантаження (кг)	Енергоспоживання (кВт)	Макс. швидкість***	Макс. брзина***	Додаткові функції				Діапазон регулювання температури, °C
						Нічний режим	Додаткове полоскання	Захист від змінання	Автоматичне дозування	
Бавовна	90	8	94	2,40	1400	•	•	•	•	Прання холодною водою-90
	60	8	94	1,70	1400	•	•	•	•	Прання холодною водою-90
	40	8	92	0,85	1400	•	•	•	•	Прання холодною водою-90
	20	8	92	0,55	1400	•	•	•	•	Прання холодною водою-90
Бавовна Еко	60**	8	44	0,915	1400				•	Прання холодною водою-60
	60**	4	40,5	0,710	1400				•	Прання холодною водою-60
	40**	4	40,5	0,630	1400				•	Прання холодною водою-60
Синтетика	60	3	65	1,20	1200	•	•	•	•	Прання холодною водою-60
	40	3	63	0,78	1200	•	•	•	•	Прання холодною водою-60
Експрес Щоденна / Експрес 14 хв.	90	8	69	2,10	1400	•	•	•	•	Прання холодною водою-90
	60	8	69	1,05	1400	•	•	•	•	Прання холодною водою-90
	30	8	66	0,15	1400	•	•	•	•	Прання холодною водою-90
Експрес Щоденна / Експрес 14 хв. + Express	30	2	36	0,15	1400	•	•	•	•	Прання холодною водою-30
Мікс 40°C	40	3,5	71	0,80	800	•		•	•	Прання холодною водою-40
Вовна / Ручне прання	40	1,5	52	0,46	1200	•	•		•	Прання холодною водою-40
Делікатні тканини	40	3,5	52	0,58	800	•	•		•	Прання холодною водою-40
Пухові вироби	60	2	84	0,80	1000	•	•		•	Прання холодною водою-60
Верхній одяг / Спорт	40	3,5	52	0,40	1200				•	Прання холодною водою-40
Темні тканини	40	3,5	83	0,85	1200	•	*	•	•	Прання холодною водою-40
Stain Expert	60	4	85	1,50	1400				•	30-60
Сорочки	60	3	59	1,10	800		•	•	•	Прання холодною водою-60
Гігієнічна+	90	8	110	2,30	1400		*		•	20-90
Спідня білизна	30	1	68	0,30	600		*		•	Прання холодною водою-30
Очищення барабана+	70	-	72	2,15	600					70

- : Можливість вибору.
- * : Автоматичний вибір, неможливо скасувати.
- ** : Енергоефективна програма (стандарт EN 60456, ред. 3).
- *** : Якщо максимальна швидкість віджиму машини нижча за це значення, вибір можливий лише в межах такої максимальної швидкості.
- **** : Програма визначає тип і кількість білизни та автоматично регулює споживання води й електроенергії, а також тривалість програми.
- : Максимальне завантаження зазначене в описі програми.

** Програми «Бавовна, економ, 40 °С» і «Бавовна, економ, 60 °С» є стандартними. Ці програми відомі як «Стандартна програма, бавовна 40 °С» і «Стандартна програма, бавовна 60 °С» та позначаються на панелі за допомогою символів



ВАЖЛИВО

- Значення фактичного споживання води та електроенергії можуть відрізнятися від вказаних у таблиці в залежності від водяного тиску, жорсткості та температури води і температури навколишнього середовища, типу та кількості білизни, використання додаткових функцій і швидкості віджимання, а також від коливань напруги у мережі електропостачання.
- Тривалість виконання вибраної програми відображається на дисплеї машини. Незначна різниця між часом, показаним на дисплеї, та фактичним часом прання є нормальним явищем.
- Компанія-виробник може змінювати режими вибору додаткових функцій. Можна видалити або додавати режими вибору.
- «Виробник залишає за собою право вносити зміни у програми та додаткові функції, що наведені у таблиці. Етапи програм та тривалість прання може бути змінено, якщо це не впливає на роботу машини».

Індикативні вредности за програмите за синтетика (МК)

	Оптоварување (кг)	Потрошувачка на вода (л)	Потрошувачка на енергија (кWh)	Времетраєње на * (програма) (мин)	Преостаната количина на ** (%) влага	Преостаната количина на ** (%) влага
					в/м 1000 ≥	в/м 1000 <
Синтетика 60	3	65	1.20	115/150	45	40
Синтетика 40	3	63	0.78	115/150	45	40

Времето за перење според избраната програма може да се види на екранот на машината. Нормално е да се појават мали разлики * меѓу времето што се прикажува на екранот и вистинското време за перење

Вредностите за преостанатата влага може да се разликуваат во зависност од избраната брзина на центрифугата **

9.4. Вибір додаткових функцій



ВАЖЛИВО

- При спробі змінити додаткові функції, які не можна обрати з діючою програмою, пролунає звукове попередження без мигання лампи-індикатора. Засвітяться символи можливих функцій.
- Якщо перед запуском машини вибрати дві несумісні між собою додаткові функції, то функцію, вибрану першою, буде скасовано, а друга залишиться активною.
- Додаткову функцію, несумісну із програмою, вибрати неможливо. (див. «Таблицю програм і енергоспоживання»).
- Додаткові функції деяких програм слід використовувати одночасно. Такі функції не можна скасувати. Рамки таких додаткових функцій не світитимуться; буде підсвічено лише внутрішню зону.

а) Потрібні додаткові функції слід вибирати перед запуском програми.

б) На дисплеї з'явиться символ обраної функції.

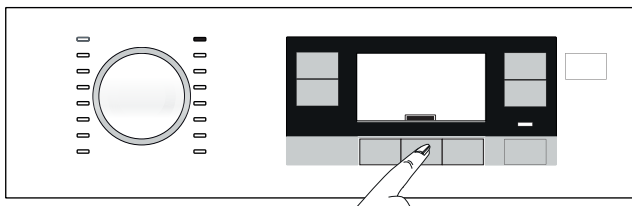

ВАЖЛИВО

- Ви можете вибрати/скасувати додаткові функції, які підходять для даної програми, після того, як почалось прання. Якщо на даному етапі прання неможливо увімкнути додаткові функції, пролунає звукове попередження.

9.4.1 Додаткові функції

• Додаткове полоскання



В разі використання цієї функції машина виконає ще один цикл полоскання, окрім того, що виконується під час основного прання. Таким чином, зменшується ризик подразнення чутливої шкіри залишками пральних засобів на білизні, що дуже важливо для дітей, алергіків та ін.

• Нічний режим



Використовуйте цю програму для прання бавовняних речей зі зниженим рівнем енергоспоживання та шуму. Для тихого прання етапи віджимання скасовуються, а цикл завершується полосканням і зупинкою з водою. Після завершення програми запустіть цикл віджимання, щоб віджати білизну.

• Автоматичне дозування



За допомогою клавіші додаткових налаштувань, можна змінити пральні засоби та рівень дозування. Для детальної інформації дивіться розділ 8.4.4 «Вибір дозування і скасування цієї функції або використання прального порошку»

9.4.2 «Функції/програми, що обираються натисканням функціональної кнопки протягом 3 секунд»

• Очищення барабана+



УВАГА!

- Ця програма не призначена для прання. Це програма догляду за пральною машиною.
- Не запускайте цю програму, якщо в машині є речі. У такому разі машина визначить, що бак завантажений, і припинить виконання програми.



Для вибору програми натисніть та утримуйте 1-у кнопку додаткових функцій протягом 3 секунд.

Цю програму слід застосовувати регулярно (кожних 1–2 місяці) для очищення барабана та забезпечення необхідної гігієни. Програму запускають при повністю порожній машині. Для отримання кращих результатів, додайте засіб видалення вапняного накипу для пральних машин під час додавання прального порошку. Після закінчення програми не зачіняйте повністю дверцята завантаження, щоб просушити машину всередині.

• Захист від змінання+:

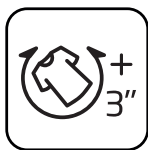

Ця функція обирається натисканням кнопки швидкого прання+ (Quick Wash+) протягом 3 секунд, після чого засвітиться символ відповідної програми. У разі вибору цієї функції барабан буде обертатись тривалістю до 8 годин, щоб запобігти змінанню речей наприкінці програми. Ви можете скасувати програму та вийняти речі з машини в будь-який час до завершення цих 8 годин. Натисніть кнопку вибору функції або вмикання/вимикання машини, щоб скасувати цю функцію. Світловий індикатор етапу прання буде світитися до скасування функції або завершення цього етапу. Якщо функція не скасована, вона буде активна також і в наступних циклах прання.

• Налаштування автоматичного дозування



Щоб активувати дану функцію натисніть і утримуйте 3-у кнопку додаткових функцій протягом 3 секунд. За допомогою цієї функції можна змінити кількість рідкого прального засобу та кондиціонеру.

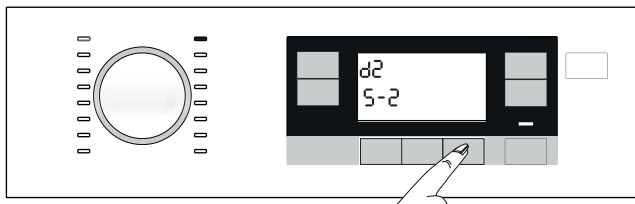

Зміна кількості рідкого прального засобу та кондиціонеру:

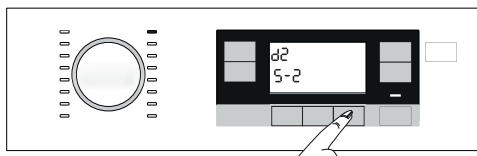

а) Натисніть і утримуйте кнопку додаткової функції 3 протягом 3 секунд.

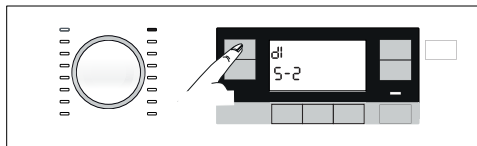

б) Для того, щоб змінити рівень дозування рідкого прального засобу, як показано нижче, натисніть кнопку «Температура».

1: Нижній:

2: Середній

3: Високий

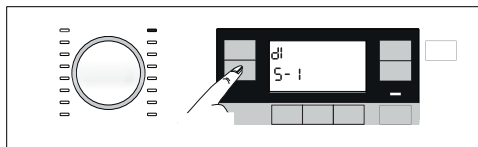

с) Для того, щоб змінити рівень дозування кондиціонеру, як показано нижче, натисніть кнопку «Віджимання».

1: Нижній:

2: Середній

3: Високий

d) Після налаштування рівня дозування для повернення в головне меню натисніть клавішу автоматичного дозування. Для всіх програм прання застосовуватиметься рівень дозування, заданий під час останніх налаштувань.

• Child Lock (Блокування від дітей)

Функція блокування від дітей дає змогу запобігти їхньому втручання в роботу машини. Коли ця функція увімкнена, змінити настройки поточної програми неможливо.



ВАЖЛИВО

• Коли функцію блокування від дітей активовано, можна вмикати і вимикати машину за допомогою кнопки On/Off (Увімк./Вимк.). Після повторного увімкнення машини програма відновить роботу з того моменту, на якому вона була зупинилась.

Увімкнення функції блокування від доступу дітей:



- Натисніть та утримуйте кнопку 2-ї додаткової функції протягом 3 секунд.
- На дисплеї вибору програми на панелі почнеться зворотний відлік: «3, 2, 1».
- На дисплеї вибору програми на панелі з'явиться відповідний «СИМВОЛ».

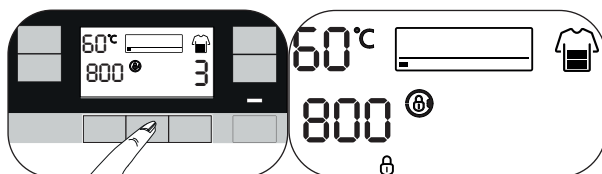

Вимкнення блокування від дітей:

- a) Натисніть та утримуйте кнопку 2-ї додаткової функції протягом 3 секунд.
- b) На дисплеї вибору програми на панелі почнеться зворотний відлік: «3, 2, 1».
- c) На дисплеї вибору програми на панелі зникне відповідний «символ».

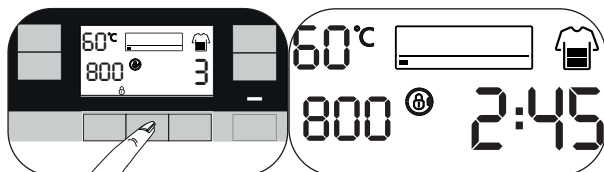

10. Налаштування програми

10.1. Вибір температури



- Після вибору нової програми на індикаторі температури відображається температура, рекомендована для вибраної програми.
- Якщо потрібно знизити температуру, натискайте кнопку регулювання температури — температура буде поступово знижуватися.
- Після вибору опції «Прання без підігріву воді» машина повертається до початкового етапу та поступово досягає найвищої температури, доступної для вибраної програми.

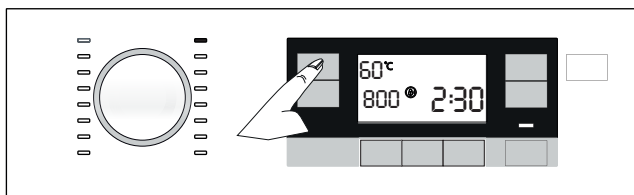

10.2. Вибір швидкості віджимання

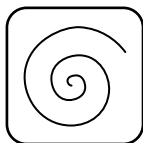

- Після вибору нової програми на індикаторі швидкості віджимання відображається рекомендована швидкість віджимання для обраної програми.
- Щоб зменшити швидкість віджимання, натискайте кнопку регулювання швидкості віджимання — швидкість віджимання буде поступово зменшуватися.
- Після повторного натиснення буде відображено максимально допустиму швидкість для відповідної програми.

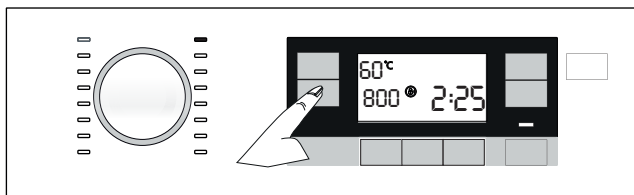

- Після рівнів швидкості буде відображено опції «Ополіскування і зупинка з водою» та «Без віджимання».

• Rinse Hold (Ополіскування і зупинка з водою)



Коли немає потреби виймати речі відразу після закінчення програми прання, можна скористатися функцією полоскання і зупинки з водою і після останнього полоскання залишити білизну у воді — це запобігає її зминанню. Якщо після цього потрібно злити воду, не віджимаючи білизну, натисніть кнопку Start/Pause (Пуск/Зупинка). Роботу програми буде відновлено. Виконання програми завершиться, коли машина відкачає воду.

Щоб віджати білизну, що знаходиться у воді, відрегулюйте швидкість віджимання і натисніть кнопку Start / Pause (Пуск / Зупинка). Програма продовжить роботу. Машина відкачає воду та виконає віджимання білизни. Після цього виконання програми завершиться.

• No Spin (Без віджимання)



Призначена для скасування циклу віджимання, яким закінчується програма прання.

10.3 Налаштування швидкого прання (Zrychlené praní)

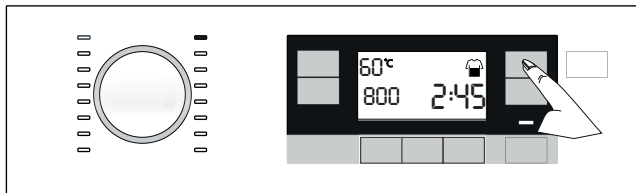

Щоб скоротити тривалість виконання програми, опісля її вибору можна натиснути установчу клавішу Quick Wash (Швидке прання). Для деяких програм відповідна тривалість прання може бути знижена більш ніж на 50 %. Не дивлячись на це, якість прання є достатньо хорошою завдяки вибору відповідного алгоритму.

Хоча цей алгоритм різний для кожної програми, але, коли натиснути клавішу Quick Wash один раз, тривалість виконання програми зменшується до певної межі; а, коли натиснути цю клавішу повторно, тривалість виконання зменшується аж до її мінімального рівня.

Для досягнення кращої якості прання не використовуйте установчу клавішу Quick Wash під час прання сильно забрудненої білизни.

Під час прання помірно та легко забрудненої білизни скорочуйте тривалість виконання програми прання, використовуючи клавішу Quick Wash.



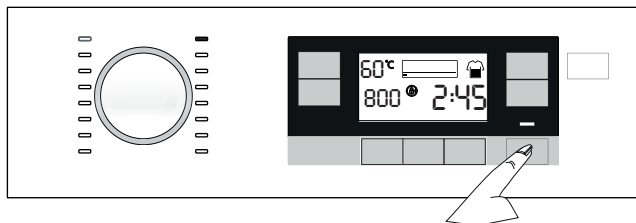

10.4. Запуск програми

- a) Щоб запустити програму, натисніть кнопку Start / Pause (Пуск/Зупинка).
- b) Увімкнеться індикатор, який вказує, що розпочалося виконання програми.



10.5. Етапи програми

- a) Після запуску програми на індикаторі виконання програми з'являться наведені нижче символи.

-  - Прання
-  - Ополіскування
-  - Віджимання
-  - Завершення
-  - Захист від змінання+ (Як тільки буде вибрана дана програма, на дисплеї відобразиться відповідний символ, який не зникатиме до завершення програми. Дивіться функції/програми, що обираються натисканням функціональної кнопки протягом 3 секунд)

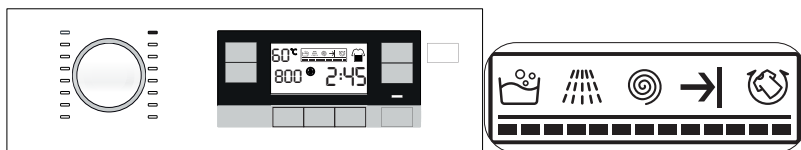

ВАЖЛИВО

- Символ «Немає води» з'явиться в разі припинення подачі води до приладу. Виконання етапів програми припиняється.



10.6. Закінчення програми



а) Коли програму завершено, з'явиться індикатор «End» (Кінець).

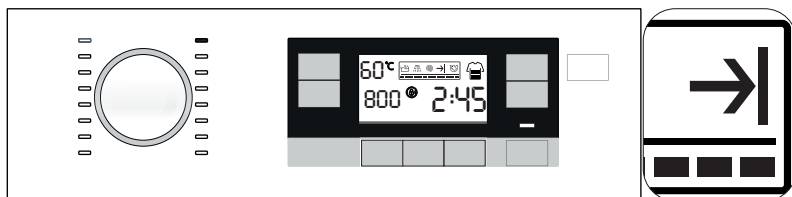

ВАЖЛИВО

- Якщо протягом 10 хвилин не було натиснуто жодної кнопки, прилад автоматично вимкнеться. Дисплей та всі індикатори вимкнуться.
- Якщо ви натиснете кнопку On/Off (Увімк./Вимк.), етапи завершеної програми відобразяться на дисплеї.

b) Витягніть білизну.

c) Вимкніть прилад, натиснувши на кнопку On/Off (Увімк./Вимк.) протягом 3 секунд.

d) Перекрийте кран, який приєднано до приладу.

e) Від'єднайте машину від електромережі.

11. Опції програми

11.1. Налаштування часу завершення



ВАЖЛИВО

- У разі активування функції часу завершення програми не використовуйте рідкі пральні засоби без чашки для рідких пральних засобів. На одязі можуть з'явитися плями.
- Після вибору часу завершення на екрані відобразиться час, що складатиметься із вибраного часу завершення та тривалості вибраної програми.



- a) За допомогою функції Завершення програми можна відкласти початок виконання програми на 24 години максимум. Після натискання кнопки завершення програми відображається приблизний час завершення програми. Якщо налаштовано час завершення програми, світловий індикатор завершення програми буде активним.

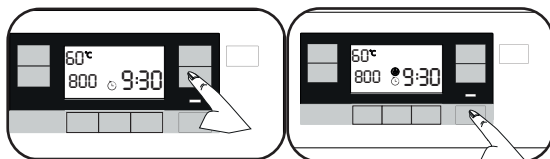

- b) Відчиніть дверцята для завантаження, покладіть білизну та завантажте необхідні засоби для прання.
- c) Виберіть програму прання, температуру, швидкість віджимання, а також потрібні додаткові функції.
- d) Установіть потрібний час завершення програми за допомогою кнопки часу завершення. Індикатор End Time (Час завершення) світитиметься.
- e) Зачиніть дверцята завантаження.
- f) Натисніть кнопку «Пуск/Зупинка». Розпочнеться зворотній відлік часу. Посередині індикації часу завершення на дисплеї почне блимати символ «:».



ВАЖЛИВО

- Через 10 секунд після натискання кнопки «Пуск/Зупинка» прилад перемикається у режим очікування, якщо дверцята для завантаження не закриті, а символний індикатор налаштування часу завершення і індикатор «Пуск/Зупинка» починають блимати.

Додавання білизни під час зворотного відліку часу завершення.

- Натисніть кнопку «Пуск/Зупинка».
- Дверцята для завантаження відчиняться та на дисплеї зникне символ дверцят.
- Відчиніть дверцята для завантаження білизни і завантажте білизну.
- Зачиніть дверцята завантаження.
- Натисніть кнопку «Пуск/Зупинка».

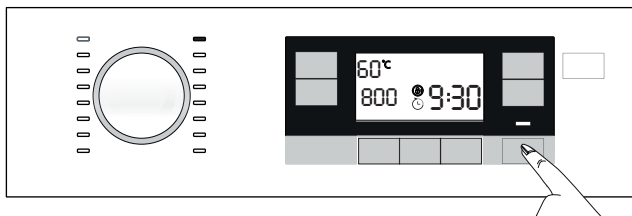

11.1.1. Скасування налаштування часу завершення

- Щоб скасувати функцію часу завершення, натисніть вимикач та утримуйте його протягом 3 секунд, щоб вимкнути та увімкнути прилад.

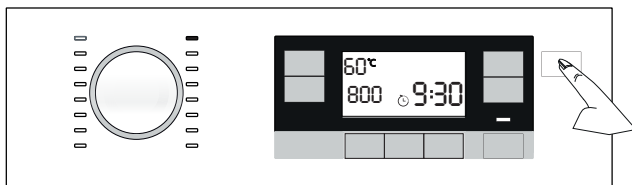

11.2 Перемикання пральної машини у режим зупинки і додавання білизни

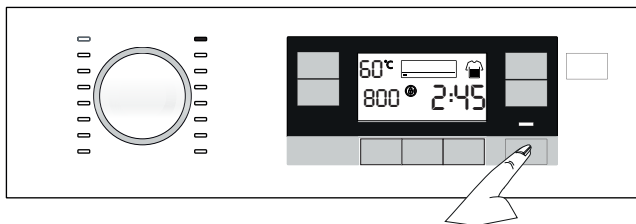

- a) Якщо під час виконання програми необхідно переключити машину в режим паузи, натисніть кнопку Start/Pause (Старт/Пауза).
- b) Почнуть блимати індикатор пуску/зупинки та індикатор етапу прання індикатору виконання програми.
- c) Якщо рівень води в машині дозволяє, функція блокування дверцят буде дезактивована та дверцята відчиняться, дозволяючи додавання білизни в машину. Після деактивації функції блокування дверцят відповідний символ на дисплеї гасне.
- d) Після додавання білизни зачиніть дверцята та ще раз натисніть кнопку Start/Pause (Пуск/Зупинка), щоб поновити прання.
- e) При натисканні кнопки Start/Pause (Пуск/Зупинка), якщо рівень води в машині недостатній, функція блокування дверцят не може бути вимкнена та символ блокування дверцят продовжує світитися.



ВАЖЛИВО

- Якщо температура води в машині перевищує 50 °C, функція блокування дверцят не може бути вимкнена з міркувань безпеки, навіть якщо рівень води дозволяє це зробити.

11.3 Скасування програми

а) Натисніть та утримуйте кнопку Увімк./Вимк. протягом 3 секунд.



ВАЖЛИВО

- Якщо натиснути кнопку On/Off (Увімк./Вимк.), коли увімкнено функцію блокування від дітей, програму не буде скасовано. Спочатку слід вимкнути функцію блокування від дітей. Див. пункт про вимкнення функції блокування від дітей.
- Після скасування програми дверцята завантаження можуть залишатися заблокованими через те, що рівень води вище нижнього краю люка. Якщо дверцята необхідно відкрити, поверніть ручку вибору програми у положення Pump+Spin (Злив + віджимання), щоб злити воду з машини.

б) На дисплеї вибору програми на панелі почнеться зворотний відлік: «3, 2, 1».

с) Програму скасовано.

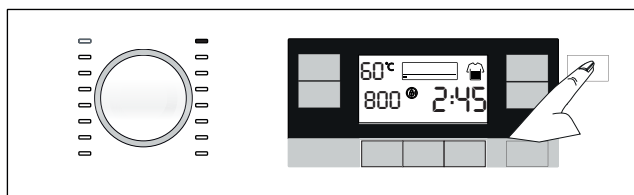

12. Додаткові функції

12.1. Активування та деактивування звукового попередження

- Для активування та деактивування звукового попередження одночасно натисніть кнопки 1-ої та 2-ої додаткових функцій і утримуйте їх протягом 3 секунд.
- На дисплеї вибору програми на панелі почеться зворотний відлік: «3, 2, 1».
- Якщо звукове попередження є активним, його буде дезактивовано і навпаки.

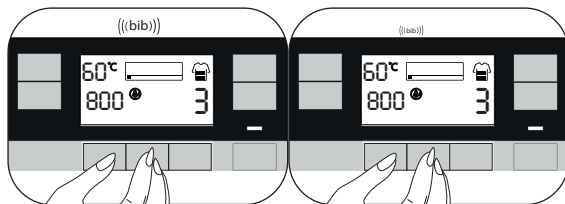

12.2. Блокування дверцят для завантаження



- Після запуску будь-якого процесу в цілях безпеки заблокуйте дверцята для завантаження, натиснувши кнопку «Пуск/Зупинка».
- Дверцята не буде розблоковано, якщо прилад містить стільки води, що вона може вилитися при відкриванні дверцят.
- Коли дверцята завантаження заблоковані, на дисплеї світиться індикатор «Блокування дверцят».

12.2.1 Відчинення завантажувальних дверцят у разі збою електроживлення.



ВАЖЛИВО

- У разі збою електроживлення для відчинення вручну завантажувальних дверцят можна використати ручку аварійного відчинення дверцят, розташовану під кришкою фільтра насоса.



ПОПЕРЕДЖЕННЯ!

- Щоб уникнути будь-якого витоку води, перед відчиненням завантажувальних дверцят слід переконатися, що всередині машини не залишилося води.

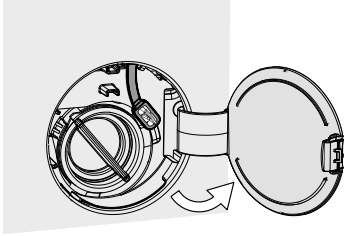

a) Відкрийте кришку фільтра насоса.

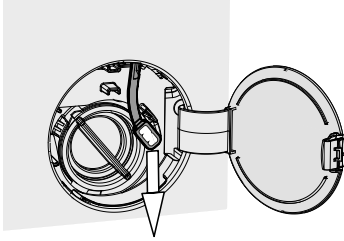

- b) Відпустіть ручку аварійного відчинення дверцят, розташовану біля задньої частини кришки фільтра.
- c) Опустіть донизу ручку аварійного відчинення завантажувальних дверцят один раз і відчиніть дверцята. Після відчинення дверцят поверніть ручку аварійного відчинення завантажувальних дверцят в її початкове положення.
- d) Якщо дверцята не відчиняються, повторіть спробу, опускаючи ручку донизу.

12.3 Режим енергозбереження

Якщо протягом 2 хвилин після увімкнення приладу за допомогою кнопки On/Off (Увімк./Вимк.) або після завершення обраної програми не буде виконано жодних дій, машина автоматично перейде у режим енергозбереження. Яскравість індикаторів буде зменшено. Цей дисплей буде повністю вимкнено, якщо доступний дисплей часу програми. Після повороту кнопки вибору програми або натискання будь-якої кнопки попередній стан світлових індикаторів буде відновлено.

13. Обслуговування й чищення

13.1 Чищення висувного контейнеру для прального засобу

13.1.1 Під час чищення

- a) Якщо при відкритті кришки контейнеру, ви бачите затверділий в'язкий пральний засіб
- b) Якщо ви не задоволені результатами прання (пральний засіб або кондиціонер могли не бути подані в пральну машину),
- c) Якщо кількість рідких пральних засобів у відділенні не зменшується протягом тривалого часу, навіть якщо ви не додавали пральний засіб чи кондиціонер, а функція дозування активована
- d) Якщо ви хочете замінити пральний засіб, який ви додали в контейнер (наприклад, якщо ви не задоволені пральним засобом і не бажаєте його застосовувати) або якщо ви помилились в додаванні пральних засобів (наприклад, якщо ви додали пральний засіб у відділення для кондиціонера, і навпаки),
- e) Якщо ви бажаєте використати інший пральний засіб, відмінної марки від тієї, яку ви використовуєте зазвичай,
- f) Якщо ви змішуєте різні пральні засоби (наприклад, якщо ви додасте пральний засіб для кольорових речей в контейнер, в якому вже міститься пральний засіб для білої білизни),
- g) Якщо ви змішуєте пральні засоби різної концентрації (щоб не викидати старий пральний засіб, ви можете додати його у відділення для прального порошку при наступному пранні і застосувати функцію «пральний порошок»),
- h) Якщо ви використовуєте такий самий новий кондиціонер, але з іншим ароматом (якщо ви додасте новий кондиціонер у відділення, в якому містяться залишки попереднього кондиціонера, отримана суміш буде мати інший запах),
- i) Якщо ви не плануєте використовувати один і той же пральний засіб протягом тривалого періоду часу (наприклад, при переїзді на дачу і поверненні через 3 місяці або більше) (пральний засіб може згущуватись та затвердіти, відповідно система дозування не буде виконувати дозування, навіть відображаючи заповненість контейнерів).

13.1.2. Очищення:

Перед очищенням натисніть кнопку Увімк/Вимк., щоб вимкнути прилад, та витягніть його з розетки.



ВАЖЛИВО

- Для уникнення контакту з пральним засобом, який залишився в контейнері для пральних засобів, або з іншими засобами, рекомендується здійснювати очищення в рукавичках

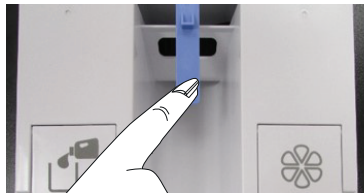

- а) Натисніть синю деталь середнього висувного контейнера для пральних засобів та потягніть контейнер на себе.



- б) Вийміть пластину для зливання, що знаходиться на задній стінці контейнера.
- с) Отвір ззаду контейнера для прального засобу, за допомогою якого здійснюється злив, знаходиться зверху контейнера.
- д) Злегка натисніть на пластину для зливання ззаду контейнера для прального засобу.
- е) Контейнер почне наповнюватись пральним засобом.
- ф) Повторіть те саме з кондиціонером.

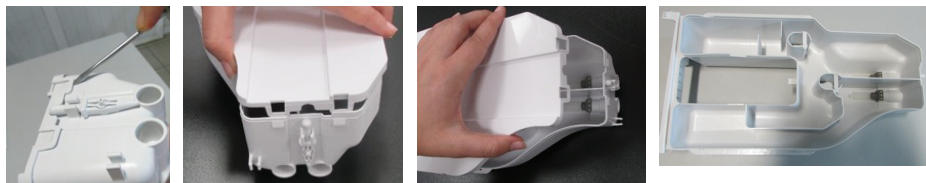

- g) За допомогою плоскої викрутки відкрутіть виступи, що утримують верхню кришку контейнера для прального засобу (є 6 виступів: два справа, два зліва і два ззаду) та вимийте контейнер зсередини.
- h) Після очищення, поставте кришку назад. Переконайтесь, що всі виступи закріплені. Якщо виступи нещільно закріплені, рідини можуть протікати або висувний контейнер для пральних засобів може важче пересуватись по кульковій напрямній. Тому переконайтесь, що виступи встановлені належним чином.
- i) Встановіть пластину для зливання в отвір, що знаходиться на задній стінці контейнера.
- j) Переконавшись, що отвір та напрямні встановлено правильно, вставте контейнер для пральних засобів назад та закрийте його, натиснувши на нього. Після додавання прального засобу і кондиціонеру, можна буде застосувати функцію дозування.

13.2. Чищення дверцят для завантаження



- a) По завершенні прання перевіряйте, чи не залишилися в приладі сторонні речовини.
- b) Якщо отвори в манжеті дверцят завантаження, показані на малюнку, засмічені, прочистіть їх за допомогою зубочистки.
- c) Наявність сторонніх металевих предметів у барабані може призвести до утворення плям іржі. Для чищення барабана слід використовувати мийні засоби, призначені для нержавіючої сталі.
- d) Не використовуйте металеві чи дротові мочалки. Це може пошкодити пофарбовані, хромовані або пластмасові деталі.

13.3. Чищення корпусу та панелі керування

- a) Протріть машину шматком тканини, змоченої у мильній воді або слабкому розчині гелевого миючого засобу, який не викликає корозію.
- b) Для чищення панелі керування можна використовувати тільки м'яку вологу тканину.

13.4. Чищення фільтрів впускних водяних патрубків

На задній стінці машини є впускні патрубки, на кінцях яких розташовані фільтри, а також на кінці кожного шлангу подачі води в місці з'єднання з краном. Ці фільтри захищають машину від потрапляння сторонніх речовин і бруду з води. Якщо фільтри забруднилися, їх необхідно почистити.

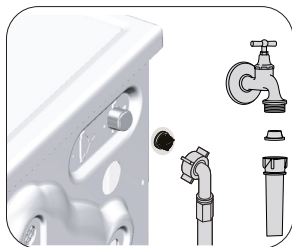

- a) Закрийте крани.
- b) Зніміть гайки шлангів подачі води для доступу до фільтрів у впускних патрубках і прочистіть їх щіткою. Якщо фільтри дуже забруднені, витягніть їх плоскогубцями і прочистіть.
- c) Витягніть фільтри разом з прокладками з прямих кінців шлангів подачі води та ретельно промийте під струменем проточної води.
- d) Акуратно встановіть прокладки й фільтри на місце і вручну затягніть гайки на шлангах.

13.5. Чищення фільтра насоса



УВАГА!

- Сторонні предмети у фільтрі насоса можуть спричинити пошкодження машини або значний шум під час роботи.
- При використанні машини в регіонах, де є небезпека замерзання води, закривайте кран, від'єднуйте шланг и зливайте воду, коли не користуєтеся машиною.



ВАЖЛИВО

- Після кожного використання вимикайте кран, до якого під'єднано шланг подачі води.

Система фільтрів пральної машини запобігає потраплянню твердих предметів, таких як ґудзики, монети чи волокна тканини, на робоче колесо насоса під час зливання. Таким чином забезпечується вільний вихід води під час зливання і подовжується строк служби насоса.

Якщо неможливо злити воду з машини, це означає, що фільтр забився. Забруднений фільтр слід очистити. Крім того, фільтр слід чистити кожні 3 місяці. Перед чищенням фільтра насоса слід злити воду з машини.

13.5.1. Чищення брудних фільтрів



УВАГА!

- Температура води у машині може досягати 90 °С. Щоб уникнути опіків, фільтр слід чистити тільки після того, як вода у машині охолоне.

- Від'єднайте машину від електромережі.
- Зніміть кришку фільтра.

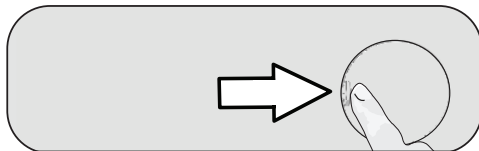

- Для того, щоб злити воду з машини, виконайте вказані нижче дії.
 - Поставте перед фільтром велику посудину для зливання води.
 - Повертайте фільтр насоса проти годинникової стрілки, доки вода не почне литися через отвір. Спрямуйте струмінь води у встановлену перед фільтром посудину. Обов'язково тримайте під рукою ганчірку для збирання розлитої води.
 - Після того, як зіллєте воду, поверніть на висуньте фільтр насоса.

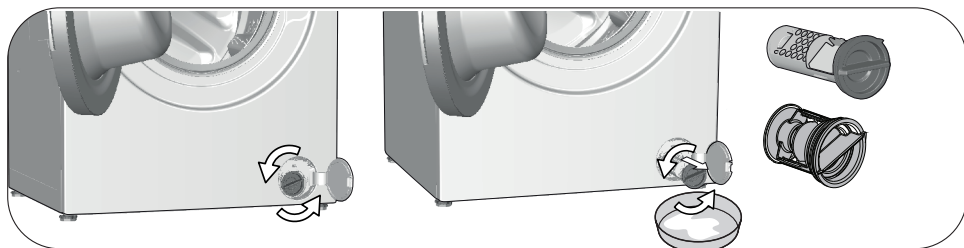

- Очистіть внутрішню частину фільтра від осаду, а також очистіть зону навколо крильчатки насоса від волокон.
- Встановіть фільтр на місце.
- Закрийте кришку фільтра.

14. Пошук й усунення несправностей

Проблема	Причина	Вирішення проблеми
Програми не запускаються після зачинення дверцят для завантаження.	Кнопки «Пуск»/«Запинка»/«Скасувати» не натискаються	• Натисніть кнопку "Пуск/Запинка/ Скасувати".
	У разі надмірного завантаження дверцята для завантаження можуть погано зачинятися.	• Зменште об'єм білизни для прання та переконайтеся в тому, що дверцята для навантаження зачинилися належним чином.
Неможливо запустити або вибрати програму.	Машина увімкнулась в режим збереження енергії через збій живлення (напруга в мережі, водяний тиск і т.д.).	• Вимкнення та повторне ввімкнення пральної машини скасовує програму. Натисніть та утримуйте вимикач протягом 3 секунд.
Вода всередині машини.	Через виробничі процедури контролю якості в машині могло залишитись трохи води.	• Це цілком нормально, оскільки вода не шкодить машині.
Машина має водостійку конструкцію.	Водогінний кран закритий.	• Відкрийте крани.
	Перегин шланга подачі води.	• Вирівняйте шланг.
	Фільтр патрубку подачі води забитий.	• Очистіть фільтр.
	Дверцята не зачинені.	• Зачиніть дверцята.
Неможливо злити воду.	Зливний шланг забитий або перекручений.	• Прочистіть або вирівняйте шланг.
	Фільтр насоса забитий.	• Очистіть фільтр насоса.
Машина спричиняє вібрацію або шум.	Машина не збалансована.	• Збалансуйте машину, регулюючи ніжки.
	До фільтра насоса потрапила тверда частинка.	• Очистіть фільтр насоса.
	Можливо, не зняті транспортувальні запобіжні болти.	• Зніміть запобіжні транспортувальні болти.
	В машині дуже мало речей для прання.	• Завантажте в машину більшу кількість білизни.
	В машині дуже багато речей для прання.	• Вийміть із машини частину білизни або рівномірно розподіліть завантажену білизну для збалансування машини.
	Машина стоїть впритул до твердого предмету.	• Переконайтеся, що машина не стоїть впритул на жодному предметі.
Дно пральної машини протікає.	Зливний шланг забитий або перекручений.	• Прочистіть або вирівняйте шланг.
	Фільтр насоса забитий.	• Очистіть фільтр насоса.
Машина зупинилась після запуску програми.	Машина тимчасово зупинилась через падіння напруги в мережі.	• Вона продовжить роботу після відновлення нормального рівня напруги.
Після набору води машина одразу її зливає.	Зливний шланг розташований занадто низько.	• Приєднайте зливний шланг, як описано в керівництві користувача.

Проблема	Причина	Вирішення проблеми
Під час прання в машині не видно води.	Вода знаходиться в частині машини, яку не видно зовні.	<ul style="list-style-type: none"> • Це цілком нормально.
Неможливо відчинити дверцята завантаження.	Дверцята зачиняються через рівень води в машині.	<ul style="list-style-type: none"> • Злийте воду, запустивши програму зливання води або віджимання.
	Вода в машині нагрівається або машина виконує цикл віджимання.	<ul style="list-style-type: none"> • Зачекайте до завершення програми.
	Дверцята для завантаження можуть не відчинятися через діючий на них тиск.	<ul style="list-style-type: none"> • Візьміться за ручку та потягніть дверцята для завантаження від себе та до себе, щоб розблокувати та відчинити їх.
	У разі відсутності електроживлення дверцята для завантаження не відчиняються.	<ul style="list-style-type: none"> • Щоб відкрити дверцята, відкрийте кришку фільтра насоса та опустіть ручку аварійного відчинення дверцят, розташовану біля задньої частини кришки фільтра. Відчинення завантажувальних дверцят у разі збою електроживлення
Прання триває довше, ніж зазначено в керівництві користувача*.	Низький тиск води.	<ul style="list-style-type: none"> • Слід почекати, поки в машину набереться достатня кількість води, щоб забезпечити високу якість прання. Відповідно, тривалість прання збільшується.
	Низька напруга.	<ul style="list-style-type: none"> • За низької напруги в електромережі тривалість прання подовжується, щоб забезпечити потрібну якість прання.
	Низька температура води на вході.	<ul style="list-style-type: none"> • У холодну пору року підігрівання води потребує більше часу. Крім того, тривалість роботи може подовжуватись для запобігання неякісному пранню.
	Збільшена кількість циклів полоскання і/або води для полоскання.	<ul style="list-style-type: none"> • Кількість води збільшується для покращення якості полоскання, і за необхідності, виконується додатковий цикл полоскання.
	Через надмірну кількість прального засобу утворилося надто багато піни та увімкнулася автоматична система контролю піноутворення.	<ul style="list-style-type: none"> • Використовуйте рекомендовану кількість прального засобу.

Проблема	Причина	Вирішення проблеми
Машина не відраховує час виконання програми. (у моделях з дисплеєм) (*)	Таймер може зупинитися під час набору води.	• Таймер не запуститься, допоки в машину не набереться достатня кількість води. Машина очікуватиме, доки набереться достатня кількість води для забезпечення якості прання. Після цього зворотний відлік на індикаторі таймера відновиться.
	Таймер може зупинитися під час циклу нагрівання води.	• Таймер не запуститься, допоки машина не нагріється до певної температури.
	Таймер може зупинитися під час циклу віджимання.	• Автоматична система контролю балансування була активована через нерівномірний розподіл завантаженої білизни в барабані.
Машина не відраховує час виконання програми. (*)	Білизна в барабані розподілена нерівномірно.	• Автоматична система контролю балансування була активована через нерівномірний розподіл завантаженої білизни в барабані.
Цикл віджимання не вмикається. (*)	Білизна в барабані розподілена нерівномірно.	• Автоматична система контролю балансування була активована через нерівномірний розподіл завантаженої білизни в барабані.
	Машина не виконуватиме віджимання, якщо вода не злита повністю.	• Перевірте фільтр і зливний шланг.
	Через надмірну кількість прального засобу утворилося надто багато піни та увімкнулася автоматична система контролю піноутворення.	• Використовуйте рекомендовану кількість прального засобу.
Низька якість прання: Білизна набуває сірого відтінку. (**)	Протягом тривалого часу використовувалася недостатня кількість прального засобу.	• Використовуйте рекомендовану дозу прального засобу відповідно до рівня жорсткості води та типу білизни.
	Протягом тривалого часу прання виконувалося при низькій температурі.	• Обирайте температуру прання відповідно до типу білизни.
	Використовується недостатня кількість прального засобу для прання в жорсткій воді.	• Під час прання в жорсткій воді з недостатньою кількістю прального засобу бруд осідає на тканині, і білизна з часом набуває сірого відтінку. Позбутися такого сірого кольору досить складно. Використовуйте рекомендовану дозу прального засобу відповідно до рівня жорсткості води та типу білизни.
	Завелика кількість прального засобу.	• Використовуйте рекомендовану дозу прального засобу відповідно до рівня жорсткості води та типу білизни.

Проблема	Причина	Вирішення проблеми
Низька якість прання: Плями залишаються, білизна не відбілюється. (**)	Додано недостатню кількість прального засобу.	<ul style="list-style-type: none"> Використовуйте рекомендовану дозу прального засобу відповідно до рівня жорсткості води та типу білизни.
	В машину було завантажено багато речей для прання.	<ul style="list-style-type: none"> Не завантажуйте машину понад встановлену міру. Використовуйте дані, зазначені в «9.3 Таблиці програм і енергоспоживання».
	Неправильний вибір програми та температури прання.	<ul style="list-style-type: none"> Обирайте програму та температуру прання відповідно до типу білизни.
	Застосовано невідповідний тип прального засобу.	<ul style="list-style-type: none"> Використовуйте лише надійні пральні засоби, призначені для вашої моделі пральної машини.
	Завелика кількість прального засобу.	<ul style="list-style-type: none"> Завантажуйте пральний засіб у відповідне відділення. Не змішуйте пральний засіб із вибілювачем.
Низька якість прання: На білизні з'явилися масні плями. (**)	Не здійснюється регулярне чищення барабана.	<ul style="list-style-type: none"> Очищуйте барабан регулярно.
Низька якість прання: Білизна неприємно пахне. (**)	Внаслідок постійного прання при низькій температурі або з використанням коротких програм у барабані накопичується шар бактерій з неприємним запахом.	<ul style="list-style-type: none"> Після прання залишайте висувний контейнер для пральних засобів і дверцята для завантаження відчиненими. У такому разі всередині машини не зможе утворюватися вологе середовище, сприятливе для бактерій.
Кольорова білизна линяє. (**)	Завантажено забагато білизни.	<ul style="list-style-type: none"> Не завантажуйте машину понад встановлену міру.
	Використовуваний пральний засіб вологий.	<ul style="list-style-type: none"> Зберігайте пральні засоби в закритій тарі в сухому прохолодному місці.
	Була обрана вища температура.	<ul style="list-style-type: none"> Обирайте програму та температуру прання відповідно до типу та ступеня забруднення білизни.
Машини погано ополіскує білизну.	Невідповідна кількість, марка або умови зберігання використовуваного прального засобу.	<ul style="list-style-type: none"> Використовуйте пральні засоби для пральних машин, призначені для даного типу білизни. Зберігайте пральні засоби в закритій тарі в сухому прохолодному місці.
	Пральний засіб був доданий у відділення, яке не призначене для цього типу пральних засобів.	<ul style="list-style-type: none"> Додавайте пральний засіб та кондиціонер в праве відділення контейнеру для пральних засобів.
	Фільтр насоса забитий.	<ul style="list-style-type: none"> Перевірте фільтр.
	Зливний шланг перетиснутий.	<ul style="list-style-type: none"> Перевірте зливний шланг.

Проблема	Причина	Вирішення проблеми
Після прання білизна стала жорсткою. (**)	Додано недостатню кількість прального засобу.	<ul style="list-style-type: none"> Внаслідок прання в жорсткій воді з недостатньою кількістю прального засобу білизна з часом може стати жорсткою. Використовуйте потрібну кількість прального засобу відповідно до рівня жорсткості води.
	Пральний засіб був доданий у відділення, яке не призначене для цього типу пральних засобів.	<ul style="list-style-type: none"> Додавайте пральний засіб та кондиціонер в праве відділення контейнеру для пральних засобів.
	Пральний засіб змішано з кондиціонером.	<ul style="list-style-type: none"> Кондиціонер не слід змішувати із пральним засобом. Промийте контейнер для пральних засобів гарячою водою та почистіть його.
Білизна не пахне кондиціонером (**)	Пральний засіб був доданий у відділення, яке не призначене для цього типу пральних засобів.	<ul style="list-style-type: none"> Додавайте пральний засіб та кондиціонер в праве відділення контейнеру для пральних засобів.
	Пральний засіб змішано з кондиціонером.	<ul style="list-style-type: none"> Кондиціонер не слід змішувати із пральним засобом. Промийте контейнер для пральних засобів гарячою водою та почистіть його.
	Заданий рівень кондиціонеру під час дозування низький.	<ul style="list-style-type: none"> Збільшіть рівень дозування на один. Дивіться «Налаштування автоматичного дозування»
Залишки прального засобу у висувному контейнері (**)	Пральний засіб завантажений у вологий контейнер.	<ul style="list-style-type: none"> Перед завантаженням прального засобу висувний контейнер слід просушити.
	Пральний засіб вологий.	<ul style="list-style-type: none"> Зберігайте пральні засоби в закритій тарі в сухому прохолодному місці.
	Низький тиск води.	<ul style="list-style-type: none"> Перевірте тиск води.
	Пральний засіб у відділенні основного прання зволожився під час набору води для циклу попереднього прання. Отвори відділення для пральних засобів закриті.	<ul style="list-style-type: none"> Перевірте отвори та очистіть їх у разі засмічення.
	Клапани контейнера для пральних засобів несправні.	<ul style="list-style-type: none"> Зверніться до авторизованого сервісного центру.
	Пральний засіб змішано з кондиціонером.	<ul style="list-style-type: none"> Кондиціонер не слід змішувати із пральним засобом. Промийте контейнер для пральних засобів гарячою водою та почистіть його.
	Не здійснюється регулярне чищення барабана.	<ul style="list-style-type: none"> Очищуйте барабан регулярно.

Проблема	Причина	Вирішення проблеми
В машині утворюється забагато піни. (**)	Використовувані пральні засоби не підходять для даної моделі пральних машин.	• Використовуйте пральні засоби, призначені для пральних машин.
	Завелика кількість прального засобу.	• Використовуйте рекомендовану кількість прального засобу.
	Пральний засіб зберігався у невідповідних умовах.	• Зберігайте пральні засоби в закритій тарі в сухому прохолодному місці.
	Під час прання деяких тканин із сітчастою структурою, наприклад, тюлевих штор, утворюється багато піни.	• Для виробів такого типу використовуйте меншу кількість прального засобу.
	Пральний засіб був доданий у відділення, яке не призначене для цього типу пральних засобів.	• Завантажуйте пральний засіб у відповідне відділення.
З висувного контейнера для пральних засобів виходить піна.	Завантажено забагато прального засобу.	• Змішайте 1 столову ложку кондиціонера і 0,5 літра води та налейте суміш до відділення для основного прання висувного контейнера для пральних засобів.
		• Використовуйте пральні засоби відповідно до програм прання та з урахуванням норм завантаження білизни (див. «Таблицю програм»). У разі використання додаткових засобів, таких як плямовивідники, відбілювачі тощо, слід зменшити кількість прального засобу.
Після закінчення програми білизна залишається мокрою. (*)	Через надмірну кількість прального засобу утворилося надто багато піни та увімкнулася автоматична система контролю піноутворення.	• Використовуйте рекомендовану кількість прального засобу.

(*) Якщо білизна в барабані розподілена нерівномірно, машина не переключиться на цикл віджимання, щоб не пошкодити механізм і навколишнє середовище. Білизну слід перерозподілити і знову запустити віджимання.

(**) Не здійснюється регулярне чищення барабана. Очищуйте барабан регулярно.



УВАГА!

- Якщо ви не можете усунути проблему, незважаючи на виконання інструкцій, наведених у цьому розділі, зверніться до продавця або представника авторизованої сервісної служби. Не намагайтеся самостійно відремонтувати несправний прилад.

