

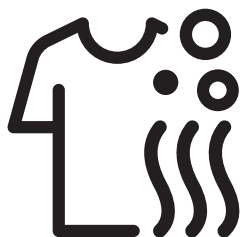

Пральна машина з функцією сушарки

Посібник користувача



HTV 8736 XHT



Будь ласка, спочатку прочитайте дану інструкцію користувача!

Шановний покупцю!

Дякуємо за вибір машини Веко.

Сподіваємося, що машина, яка виготовлена за сучасною технологією та пройшла ретельний контроль якості, забезпечить вам найкращі результати. Тому, рекомендуємо вам прочитати всю інструкцію, а також інші супровідні документи, перш ніж користуватися пральною машиною, і зберегти їх для майбутнього використання в довідкових цілях. Якщо машина передається іншій особі, не забудьте додати й інструкцію користувача. Дотримуйтесь усіх попереджень та інформації в інструкції користувача.

У ній використовуються такі символи:



- Прочитайте інструкцію користувача.



- Пакувальні матеріали машини виготовлені з матеріалів, що можуть бути використані повторно відповідно до норм і правил.
- Не утилізуйте їх разом з побутовими та іншими відходами. Здайте їх до спеціального пункту прийому пакувальних матеріалів, уповноваженого місцевими органами влади.



- Allergy UK — бренд Британської алергологічної організації (British Allergy Foundation). Її головним символом схвалення є «Seal of Approval» («Знак якості»). Цей логотип, зображений на приладі, гарантує, що в результаті досліджень у лабораторних умовах було доведено ефективність приладу щодо зменшення/видалення алергенів із середовища, де є люди, які страждають на алергію й астму, або прилад значно знижує вміст алергенів/хімічних речовин.



НЕБЕЗПЕЧНО!

- Попередження про небезпеку ураження електричним струмом.



НЕБЕЗПЕЧНО!

- Попередження щодо ваги пристрою



НЕБЕЗПЕЧНО!

- Попередження щодо ризику займання.



УВАГА!

- Попередження про ситуації, небезпечні для життя та майна.



ОБЕРЕЖНО!

- Слід вживати наступні запобіжні заходи.



ІНФОРМАЦІЯ

- Важлива інформація або корисні поради з користування.





1 Важливі інструкції з техніки безпеки й охорони навколишнього середовища

У цьому розділі містяться інструкції з техніки безпеки для захисту від ризиків травмування або заподіяння майнової шкоди. Невиконання цих інструкцій веде до анулювання гарантії.

1.1 Загальні правила техніки безпеки

 УВАГА!
<ul style="list-style-type: none">• Діти віком від 8 років, а також особи з обмеженими фізичними, сенсорними й інтелектуальними можливостями або такі, що не мають досвіду та знань, можуть користуватися цим приладом лише під наглядом і за вказівками стосовно безпечного користування приладом і пов'язаних із користуванням ризиків. Дітям не можна грати з приладом. Діти можуть виконувати чистку та обслуговування приладу лише під наглядом. Не слід допускати до приладу дітей до 3-х років, якщо за ними не ведеться постійний нагляд.

 ПОПЕРЕДЖЕННЯ!
<ul style="list-style-type: none">• Не встановлюйте машини на підлогу, вкриту килимом. Недостатня вентиляція повітря під приладом може спричинити перегрів електричних деталей. Це може створити проблеми в роботі приладу.

 ІНФОРМАЦІЯ
<ul style="list-style-type: none">• Роботи зі встановлення машини слід доручати спеціально уповноваженим особам. Виробник не несе відповідальності за шкоду, що може бути заподіяна внаслідок виконання робіт не уповноваженими особами.

1.1.1. Електробезпека

 НЕБЕЗПЕЧНО!
<ul style="list-style-type: none">• У разі несправності машини забороняється її експлуатація до виконання ремонту представником авторизованого сервісного центру. Існує ризик ураження електричним струмом!• Не мийте машину, спрямовуючи на неї струмінь води! Існує ризик ураження електричним струмом!



УВАГА!

- У випадку пошкодження шнура живлення його заміну має виконувати виробник, сервісна служба чи особа, що має аналогічну кваліфікацію (бажано, електрик) або уповноважена імпортером, для запобігання можливим ризикам.



ІНФОРМАЦІЯ

- Конструкція пральної машини передбачає продовження роботи у разі відновлення електропостачання після його порушення. Якщо ви хочете скасувати програму, див. розділ «Скасування програми».



ПОПЕРЕДЖЕННЯ!

- Якщо машина не використовується, від'єднайте її від електромережі.
- Не торкайтеся штепсельної вилки вологими руками! Не тягніть за шнур живлення, щоб від'єднати прилад від електромережі, беріться тільки за штепсельну вилку!
- Під час встановлення, технічного обслуговування, очищення та ремонту машини слід відключати машину від електромережі.
- Не використовуйте підключень за допомогою подовжувачів або розгалужувачів.



НЕБЕЗПЕЧНО!

- Не відчиняйте дверцята для завантаження білизни й не виймайте фільтр, якщо у барабані є вода. Інакше може статися затоплення, а також існує ризик травмування від гарячої води.



УВАГА!

- Заливний і зливний шланги завжди повинні бути надійно закріплені та не мати пошкоджень. Інакше існує ризик протікання води.



ІНФОРМАЦІЯ

- Не намагайтеся силою відчинити заблоковані дверцята для завантаження білизни. Дверцята відчиняться відразу після завершення циклу прання. Дверцята для завантаження білизни не відчиняться, поки машина не охолоне після завершення програми. Зачекайте, поки машина охолоне. Якщо дверцята все одно не відчиняються, застосуйте рішення проблеми «Неможливо відчинити дверцята для завантаження білизни» у розділі «Усунення несправностей». Не намагайтеся силою відчинити дверцята для завантаження білизни. Можна пошкодити дверцята і механізм замка.
- В приміщенні, де має бути встановлена машина, не повинно бути дверей на замку, засуві чи ланцюжку, що можуть завадити повному відчиненню дверцят для завантаження білизни.
- Дотримуйтеся інструкцій, вказаних на етикетках тканин і упаковках засобів для миття.
- Користуйтеся тільки засобами для миття, кондиціонерами і добавками, призначеними спеціально для пральних машин.

- Не встановлюйте і не залишайте прилад в місцях, де він може піддаватись впливу погодних умов.
- Не грайтеся з елементами системи управління машини.

1.1.3 Застереження щодо сушіння



НЕБЕЗПЕЧНО!

- Білизну, яка попередньо була випрана, очищена або забруднена бензином, сухими розчинниками або іншими легкозаймистими/вибухонебезпечними речовинами, не можна сушити в машині, адже вона виробляє легкозаймисті/вибухонебезпечні пари. Інакше існує ризик пожежі.
- Білизну, яка попередньо була забруднена рослинною олією, спиртом, бензином, засобом для виведення плям, смолою, воском чи засобом для виведення воску перед сушінням попередньо потрібно промити гарячою водою та великою кількістю миючого засобу. Інакше існує ризик пожежі.
- Поролон (латексна пінорезина), шапочки для душу, водонепроникні тканини, одяг та подушки з гумовою основою/вставками з пінорезини не слід сушити за допомогою програми сушки. Інакше існує ризик пожежі.

**УВАГА!**

- Не зупиняйте машину до завершення програми сушіння. Якщо необхідно зупинити машину до завершення сушіння, вийміть всю білизну і залиште її у відповідному місці для охолодження.
- Машина призначена для роботи при температурі від 0°C до +35°C.
- Найкращою температурою для роботи машини є температура від 15°C до 25°C.
- Слідкуйте, щоб домашні тварини не потрапили в машину. Перед використанням машини перевірте її зсередини.
- Не перенавантажуйте пральну машину для виконання програми сушіння. Завантажуйте в машину максимальний об'єм білизни, який рекомендується інструкціям з сушіння.

**НЕБЕЗПЕЧНО!**

- Після сушіння не торкайтесь скла дверцят для завантаження білизни голими руками. Існує ризик отримання опіку.
- На останній програмі прання застосовується режим охолодження, призначений для утримання певної температури білизни для запобігання її пошкодження. Якщо відкрити дверцята завантаження до запуску режиму охолодження, вас може обдати гарячою парою. Існує ризик отримання опіку паром.
- Якщо програма сушіння була перервана (внаслідок відміни програми або збоїв у електромережі), білизна в машині може бути гарячою. Будьте обережні.



ПОПЕРЕДЖЕННЯ!

- Не сушіть в машині шкіряні речі, або речі, які мають шкіряні вставки (наприклад, шкіряні етикетки на джинсах). Колір таких шкіряних вставок може змінити колір інших тканин.
- Якщо проблеми, що виникли, не можуть бути вирішені за допомогою інструкцій в правилах техніки безпеки, вимкніть машину, витягніть шнур живлення і зверніться до авторизованого сервісного центру.
- Пральна машина з функцією сушарки може використовуватись або тільки для прання, або лише для сушіння, або і для прання, і для сушіння. Протягом тривалого часу не можна використовувати машину лише для сушіння мокрої білизни. При використанні машини виключно для сушіння, після кожного такого 15 циклу сушіння необхідно включати режим прання, не завантажуючи машину білизною.
- Перед завантаженням машини перевіряйте одяг, щоб переконатись, що в кишенях відсутні будь-які запальнички, гроші, металеві деталі, голки тощо.

- Заборонено сушити в машині нижню білизну з металевими вставками. Під час сушіння металеві деталі можуть відірватись і призвести до пошкоджень машини. Такі деталі слід вкладати у відповідній сумці або наволочці.
- Не сушіть в машині великі тюлеві гардини, штори, постільну білизну, ковдри чи килимки. Білизна може пошкодитися.



ІНФОРМАЦІЯ

- Не висушуйте в машині брудні речі.
- Не застосовуйте кондиціонери чи антистатичні засоби без відповідних на те рекомендацій виробника тканин.
- Такі засоби як пом'якшувачі та антистатичні рідини слід використовувати відповідно до рекомендацій виробника.
- Не сушіть в машині шовк, вовну та інші делікатні тканини. Інакше, вовняні речі можуть «сісти», а інші делікатні тканини можуть пошкоджуватись.
- Перед пранням та сушінням перевіряйте відповідні етикетки на одязі.

1.2 Використання за призначенням



ІНФОРМАЦІЯ

- Ця машина призначена для побутового використання. Вона не призначена для комерційної експлуатації та не повинна використовуватися поза межами її використання за призначенням.
- Машина використовується для прання, полоскання та сушіння текстильних виробів з відповідними для цього етикетками.
- Виробник не несе відповідальності за пошкодження внаслідок неправильної експлуатації або транспортування.
- Проектний строк служби приладу 10 років. Протягом цього строку для забезпечення надійної роботи приладу компанія-виробник надає оригінальні запасні частини.

1.3 Безпека дітей



УВАГА!

- Не слід допускати до приладу дітей до 3-х років, якщо за ними не ведеться постійний нагляд.
- Пакувальні матеріали небезпечні для дітей. Зберігайте пакувальні матеріали в безпечному та недоступному для дітей місці.
- Електропобутові прилади небезпечні для дітей. Не допускайте дітей до машини під час її роботи. Не дозволяйте їм гратися з виробом. Користуйтеся функцією блокування від дітей, щоб унеможливити пошкодження машини дітьми.
- Не забувайте зачиняти дверцята для завантаження білизни, коли виходите з приміщення, в якому встановлено машину.
- Зберігайте усі засоби для миття й добавки у безпечному й недоступному для дітей місці, закривши кришку контейнера засобу для миття чи запечатавши упаковку.

1.4. Відповідність директиві WEEE та нормам утилізації відходів обладнання

Машина не містить шкідливих та заборонених матеріалів, описаних у «Директиві регулювання утилізації відходів електричного й електронного обладнання». Відповідає вимогам Директиви WEEE.



Цей прилад виготовлено з високоякісних деталей і матеріалів, які підлягають повторному використанню та переробці. Тому не утилізуйте прилад зі звичайними побутовими відходами після завершення його експлуатації. Здайте його до спеціального пункту прийому для переробки відходів електричного й електронного обладнання. Дізнайтеся про найближчий пункт прийому відходів у місцевих органах влади.

Сприяйте захисту навколишнього середовища та природних ресурсів шляхом переробки використаних приладів. Перед утилізацією приладу необхідно обрізати шнур живлення й зламати замок дверцят завантажувального люка, щоб запобігти можливій небезпеці для дітей. Відповідність директиві RoHS (правила обмеження вмісту шкідливих речовин) Цей прилад відповідає директиві WEEE ЄС (2011/65/EU). Він не містить шкідливих і заборонених матеріалів, зазначених у Директиві.

1.5. Інформація щодо пакувальних матеріалів

Пакувальні матеріали машини виготовлені з матеріалів, що можуть бути використані повторно, відповідно до екологічних норм, чинних у нашій країні. Не утилізуйте упаковку разом зі звичайними побутовими відходами. Здайте їх до спеціального пункту прийому пакувальних матеріалів, уповноваженого місцевими органами влади.

2. Пральна машина з функцією сушарки

2.1. Огляд

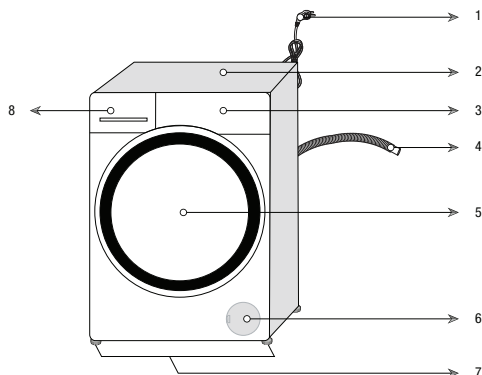

1 - шнур живлення	5 - Дверцята завантаження
2 - верхня панель	6- Кришка фільтра
3 - панель керування	7 - Ніжки, що регулюються
4 - Шланг для зливу води	8- Висувний контейнер для пральних засобів

2.2. Комплектація



Шнур живлення



Шланг для зливу води

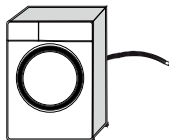

Транспортувальні болти

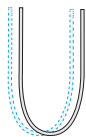

Шланг подачі води

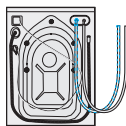

Контейнер для рідкого прального засобу (*)



Інструкція користувача



Пластикова заглушка



ІНФОРМАЦІЯ

- Малюнки в цьому посібнику є схематичними і можуть не повністю співпадати з виглядом вашої машини.

(*) Поставляється з машиною, але не у всіх моделях.

2.3. Технічні характеристики

Назва постачальника або торгова марка	Beko
Назва моделі	HTV 8736 XHT
Максимальна швидкість оберту (об/хв.)	1400
Об'єм прання (бавовна) (кг)	8
Об'єм сушіння (бавовна) (кг)	5
Вбудований	№
Висота (см)	84
Ширина (см)	60
Глибина (см)	59
Один патрубок подачі води / Два патрубки подачі води	• / -
• Наявний	
Електроживлення (В/Гц)	230 V / 50Hz
Струм (А)	10
Споживана потужність (Вт)	2200
Основний код моделі	1420

Таблиця умовних позначень

Попереднє прання	Швидке прання	Fast (Швидке прання)	Extra Rinse (Додаткове полоскання)	Extra Water (Додаткова вода)	Anti-crease (Замкст від змятання)	Pet hair removal (Виділення шерсті домашніх тварин)	Пара	Night mode (Нічний режим)	Замкування	Rinse hold (Опоскування і зупинка з водою)	Sleeping (Замкування)	Автоматичне дозування	Вибір рідкого засобу	Вибір кондиціонера	
Опоскування	Spin+Drain (Віджим+злив)	Злив	Температура	Віджимання	Без Віджимання	Водостійка вода (Холодне)	Без води	Відстрочка запуску	Блокування від дітей	Блокування від дітей	Увкл. / Вимкл.	Пуск / Зупинка	Рівень забруднення	Додати білизну	Завантажена програма
Прання	OK (Закершення)	Скасування	Anti-crease+ (Замкст від змятання)	Сушіння	Додаткове сушіння	Сушіння у шафі	Сушіння для прасування	Сушіння із встановленими часом							

3. Встановлення



ІНФОРМАЦІЯ

- Під час встановлення (після першого вмикання виробу) необхідно запустити режим калібрування*.
- Режим калібрування забезпечує правильне визначення об'єму завантаження машини.
- Щоб активувати режим калібрування, слід обрати програму «Очищення барабана»** і скасувати використання параметра «Швидкість віджимання».
- Необхідно, щоб під час циклу барабан був порожнім.
- Ця операція займає приблизно 15 хвилин. Щоб завершити режим калібрування, необхідно дочекатися закінчення програми.

* Режим калібрування може бути наявним не у всіх моделях. У цьому випадку параметр швидкості віджимання не можна вибрати.

** Назва програми може змінюватися залежно від моделі. Щоб вибрати правильну програму, можна ознайомитися з розділом, де наведено описи програм.

Для забезпечення готовності машини до експлуатації перевірте інформацію в інструкції користувача й переконайтеся, що системи електропостачання, водопроводу та водовідведення відповідають вимогам. Якщо це не так, зверніться до кваліфікованого спеціаліста й водопровідника для виконання необхідних робіт.



НЕБЕЗПЕЧНО!

- Переконайтеся в тому, що встановлення та підключення машини до електромережі здійснюється уповноваженими представниками. Виробник не несе відповідальності за шкоду, що може бути заподіяна внаслідок виконання робіт особами, які на це не уповноважені.



НЕБЕЗПЕЧНО!

- Машини надто важкі, щоб її переносила одна людина.



УВАГА!

- Перед встановленням візуально перевірте відсутність дефектів на машині. У разі їх виявлення не встановлюйте машину. Пошкоджені вироби становлять загрозу вашій безпеці.



ОБЕРЕЖНО!

- Відповідальність за підготовку місця розташування, підключення до електромережі, водопостачання та водовідведення на місці несе покупець.
- Забезпечте відсутність перегинів, затискання або здавлення шлангів подачі та зливу води під час переміщення машини на місце після встановлення або чистки.

3.1. Вибір місця для встановлення

- Машину слід встановити на тверду горизонтальну поверхню. Не встановлюйте машину на килим із довгим ворсом чи на подібні поверхні.
- Не ставте машину поблизу східців. Не встановлюйте машини на платформу.
- Не ставте машину на шнур живлення.
- Не встановлюйте машину в місцях, де температура опускається нижче 0 °C (див. «Попередження щодо користування сушаркою»).
- Щоб знизити рівень вібрації та шуму, залиште по боках машини зазори
- Поруч місця встановлення машини не повинно бути створних, розсувних чи шарнірних дверей, які можуть блокувати відкривання дверцят для завантаження білизни.
- Використовуйте пральну машину лише в добре провітрюваних та чистих приміщеннях.
- Не розміщуйте і не використовуйте на пральній машині джерела тепла, такі як конфорки, праски, духові шафи і т.д.

3.2. Видалення пакувальних кріплень



Для видалення пакувальних кріплень нахиліть машину назад. Зніміть пакувальні кріплення, приєднані до стрічки.



НЕБЕЗПЕЧНО!

- Машина важка. Зніміть пакувальні кріплення, як показано на малюнку.
- Слідкуйте, щоб під час виконання даної процедури, ваша рука не потрапила під машину.

3.3. Зняття транспортувальних болтів



ОБЕРЕЖНО!

- Не знімайте транспортувальні болти до зняття пакувальних кріплень.
- Зніміть транспортувальні болти до початку експлуатації машини. Інакше, прилад може бути пошкоджено.

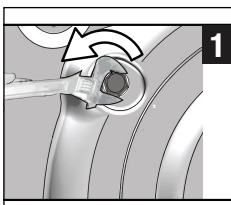

1. Ослабте всі болти, щоб вони вільно оберталися, за допомогою спеціального інструмента.

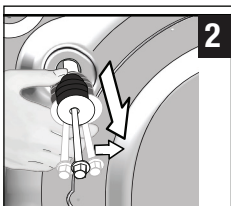

2. Зніміть транспортувальні болти, обережно повертаючи їх.

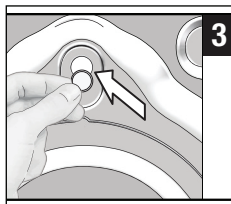

3. Закрийте отвори на задній стінці пластиковими заглушками, які знаходяться у пакеті із посібником користувача.



ІНФОРМАЦІЯ

- Збережіть транспортувальні болти в надійному місці для подальшого використання, якщо згодом доведеться знову транспортувати пральну машину.
- Не здійснюйте перевезення машини, якщо транспортувальні болти не закріплені надійно!

3.4. Підключення до системи водопостачання



ІНФОРМАЦІЯ

- Необхідний тиск у системі водопостачання для роботи машини має становити від 1 до 10 бар (0,1–1 МПа). Для забезпечення плавної роботи машини необхідно, щоб потік води з повністю відкритого крану становив 10–80 літрів на хвилину. Якщо тиск води перевищує ці норми, встановіть редукційний клапан.



УВАГА!

- Моделі з одним впускним патрубком подачі води не слід підключати до крана гарячої води. У цьому разі може статися пошкодження білизни або машина переключиться на захисний режим і не працюватиме.
- Не використовуйте старі чи вживані шланги водопостачання на новій машині. Це може призвести до появи плям на білизні.

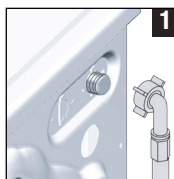

1. Під'єднайте спеціальний шланг, що входить до комплекту машини, до водоприйомного патрубка на машині.



УВАГА!

- Під час встановлення переконайтеся, що машина правильно підключена до крана холодної води. Інакше після закінчення прання білизна залишатиметься гарячою і буде зношуватися.

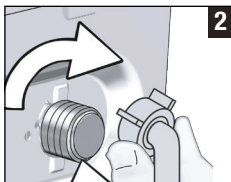
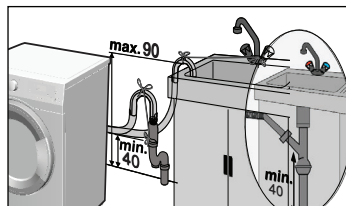
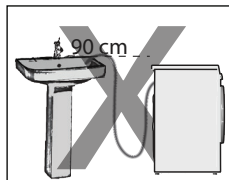
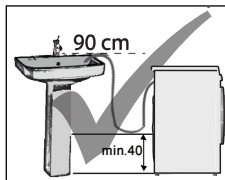

- 2** 2. Надійно затягніть гайки шлангів вручну. Не використовуйте інструмент для затягування гайок.



- 3** 3. Після підключення шлангів повністю відкрийте крани, щоб перевірити протікання води у місцях з'єднань.

У разі виявлення протікання закрийте кран і зніміть гайку. Після перевірки ущільнення знову ретельно затягніть гайку. Для запобігання протіканню води, закривайте крани, коли ви не користуєтеся машиною.

3.5. Під'єднання до зливу

- Кінець зливного шланга слід під'єднати безпосередньо до каналізації, раковини або ванни.



УВАГА!

- Якщо шланг від'єднається від місця виливу, ваше помешкання може бути залите водою. Крім того, існує небезпека опіків, оскільки температура прання може бути зависокою! Для запобігання подібним ситуаціям, а також для забезпечення плавного заповнення машини водою і виливу води, щільно закріпіть кінець зливного шланга, щоб він не від'єднався.

- Шланг слід закріпити на висоті мінімум 40 см і максимум 90 см від підлоги.
- Якщо шланг проходить на рівні підлоги або близько до неї (менше 40 см над нею), а пізніше піднімається догори, злив води ускладнюється, а білизна може залишатись дуже вологою. Тому дотримуйтеся параметрів висоти, зазначених на малюнку.
- Для запобігання потраплянню брудної води назад до машини та забезпечення вільного виливу води не занурюйте кінець шланга в брудну воду й не вставляйте його в каналізацію глибше ніж на 15 см. Якщо шланг задовгий, обріжте його.
- Не слід згинати кінець шланга, наступати на шланг або стискати його між зливом та машиною.
- Якщо шланг занадто короткий, скористайтеся оригінальним шлангом-подовжувачем. Довжина шланга не повинна перевищувати 3,2 м. Для запобігання протіканню води зливний шланг і його шланг-подовжувач мають бути добре з'єднані відповідним хомутом, щоб унеможливити роз'єднання та витік води.

3.6. Регулювання ніжок

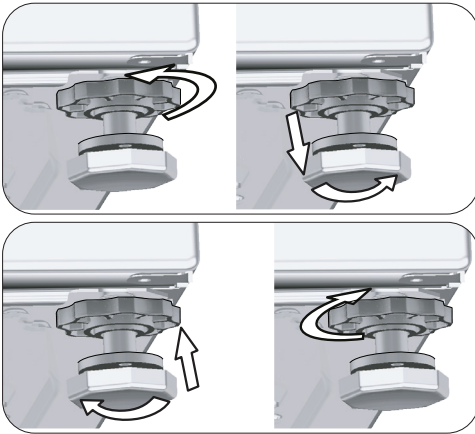

УВАГА!

- Відрегулюйте положення ніжок, щоб вирівняти положення машини в місці, де вона буде використовуватись.
- Збалансуйте машину, регулюючи ніжки.
- Перевірте, чи машина не хитається, натискаючи на верхні ребра по діагоналі.
- Інакше машина може зміщуватися та створювати проблеми з биттям, шумом або вібрацією.
- Не користуйтеся інструментами для послаблення стопорних гайок. Інакше контргайки можуть пошкодитись.

- а) Вручну ослабте стопорні гайки на ніжках.
- б) Відрегулюйте ніжки так, щоб машина стояла на підлозі горизонтально і рівно.
- в) Знову затягніть усі стопорні гайки вручну.

3.7. Підключення до електромережі

Підключіть машину до заземленої розетки, захищеної плавким запобіжником на 16 А. Наша компанія не несе відповідальності за збитки внаслідок використання машини без заземлення відповідно до місцевих норм і правил.

- Підключення слід здійснювати відповідно до національних норм і правил.
- Електропроводка контуру електричної розетки повинна відповідати вимогам до побутової техніки. Рекомендовано застосовувати пристрій захисного відключення при замиканні (ПЗВ).

- Прилад слід встановлювати таким чином, щоб місце підключення шнура живлення до електромережі було легкодоступним.
- Якщо плавкий запобіжник чи автоматичний вимикач помешкання розрахований на силу струму менше 16 ампер, зверніться до кваліфікованого електрика, щоб встановити запобіжник на 16 ампер.
- Напряга вашої електромережі має відповідати параметрам, вказаним у розділі "Технічні характеристики".



НЕБЕЗПЕЧНО!

- У разі пошкодження шнура живлення його заміну має здійснювати тільки представник авторизованого сервісного центру.

3.8. Транспортування приладу

1. Перед транспортуванням від'єднайте машину від електромережі.
2. Від'єднайте шланги подачі та зливу води.
3. Злийте всю воду, що залишилася у приладі. (див. пункт 6.5).
4. Встановіть транспортувальні болти в порядку, зворотному до процедури зняття (див. пункт 3.3).



НЕБЕЗПЕЧНО!

- Машина надто важка, щоб її переносила одна людина.
- Машина важка; необхідно переносити її удвох і проявляти особливу обережність на сходах. Якщо машина впаде на когось, це може призвести до травм.



УВАГА!

- Пакувальні матеріали небезпечні для дітей. Зберігайте пакувальні матеріали в безпечному та недоступному для дітей місці.



ІНФОРМАЦІЯ

- Не здійснюйте перевезення машини, якщо транспортувальні болти не закріплені надійно!

4 Підготовка

4.1 Сортуння білизни

- * Розсортуйте білизну за типом тканини, кольором, забрудненістю та допустимою температурою прання.
- * Обов'язково дотримуйтеся інструкцій, вказаних на етикетках одягу.

4.2 Підготовка білизни до прання

- Бюстгальтери та одяг з металевими вставками (наприклад, пряжки чи ґудзики) можуть пошкодити машину. Зніміть металеві деталі або покладіть такі речі в мішок для прання чи у наволочку. Окрім того, такі деталі можуть перегрітись під час сушіння та пошкодити інший одяг. Не сушіть такі деталі в машині.
- Дрібні речі, наприклад, дитячі шкарпетки, нейлонові панчохи, покладіть у мішок для прання чи наволочку.
- Гардини слід вкладати в машину вільно розправленими зі знятими кріпленнями. Не висушуйте в машині тюлеві гардини.
- Застебніть блискавки, пришийте ґудзики, які слабо тримаються, заштопайте дірки й розриви.
- Використовуйте для прання виробів з позначкою "машинне прання" або "ручне прання" тільки відповідні програми. Висушуйте такий одяг, розвішуючи або розкладаючи його. Не сушіть такі деталі в машині.
- Не слід прати разом кольорову та білу білизну. Нові бавовняні речі темного кольору можуть сильно линяти, тому їх слід прати окремо.
- Використовуйте лише такі барвники, підфарбовувачі та засоби для видалення накипу, що придатні для машинного прання. Обов'язково дотримуйтеся інструкцій, зазначених на упаковці прального засобу.



ІНФОРМАЦІЯ

- Білизну, значно забруднену борошном, вапном, сухим молоком, тощо, перед завантаженням у машину слід витрусити. Такий бруд з білизни може накопичуватися на внутрішніх компонентах машини і спричинити її ушкодження.
- Вироби з ангорської вовни перед пранням слід покласти на кілька годин у морозильну камеру. В такий спосіб зменшиться вірогідність утворення кульок на поверхні виробу.
- Штани й тонку білизну слід прати вивернутими наворіт.
- Перед пранням необхідно відповідним чином обробити дуже забруднені місця і плями. У сумнівних випадках зверніться до хімістки.
- Переверіте кишені та вийміть усі сторонні предмети (наприклад, монети, ручки, скріпки), а потім виверніть кишені й почистіть їх щіткою, якщо це можливо. Такі предмети можуть пошкодити машину або спричинити шум під час роботи.

4.3 Рекомендації щодо енергозбереження

Енергозбереження можна досягти шляхом прання при низьких температурах та використанням рідких пральних засобів.

- Користуйтеся машиною з найвищою потужністю, припустимою для обраної вами програми, але не перевантажуйте її; див. розділ «Таблиця програм і енергоспоживання».
- Дотримуйтеся інструкцій, вказаних на упаковці прального засобу.
- Білизну з незначним забрудненням слід прати при низькій температурі.
- Для невеликої кількості білизни з незначним забрудненням слід використовувати програми швидкого прання.
- Для білизни без значних забруднень чи плям не слід застосовувати функцію попереднього прання та високі температури.
- Якщо білизна буде сушитися в сушильному автоматі, слід встановлювати максимально дозволена швидкість віджимання.
- Не використовуйте більшу кількість пральних засобів, аніж зазначено на упаковці.

4.4. Перше використання



Перш ніж користуватися машиною, переконайтеся, що всі підготовчі роботи виконані відповідно до інструкцій, наведених у розділах «Важливі інструкції з техніки безпеки та охорони навколишнього середовища» та «Встановлення».

Для підготовки машини до прання білизни перш за все слід запустити програму Drum Cleaning (Чищення барабана). Якщо в машині ця програма не передбачена, слід скористатися способом, описаним у пункті 6.2.



ІНФОРМАЦІЯ

- Використовуйте засіб проти накипу, призначений для пральних машин.
- Через виробничі процедури контролю якості в машині могло залишитись трохи води. Це не шкодить приладу.

4.5 Допустиме завантаження

Максимальний рівень завантаження машини залежить від типу білизни, ступеня забруднення та обраної програми прання. Машина автоматично регулює кількість води відповідно до ваги завантаженої білизни.



УВАГА!

- Дотримуйтеся рекомендацій, наведених у «Таблиці програм і енергоспоживання». У разі надмірного завантаження машини якість прання погіршується. Крім того, це може спричинити значний шум і вібрацію під час роботи машини. Для ефективного сушіння не перевантажуйте машину надлишком білизни.

Тип білизни	Вага (г)	Тип білизни	Вага (г)
Купальний халат	1200	Рушник для рук	100
Тканинна серветка	100	Піжама	200
Простирядло	700	Спідня білизна	100
Простирядло	500	Робочий одяг	600
Наволочка	200	Чоловіча сорочка	200
Скатертина	250	Чоловіча піжама	500
Рушник	200	Блузи	100

4.6 Завантаження білизни

1. Відчиніть дверцята для завантаження білизни.
2. Завантажте білизну в машину, вільно розподіляючи її.
3. Зачиніть дверцята завантаження й притисніть їх так, щоб клацнув замок. Слідкуйте, щоб речі не затиснуло дверцятами.



ІНФОРМАЦІЯ

- Під час виконання програми дверцята для завантаження білизни зачинені. Заблоковані дверцята відчиняться відразу після завершення програми прання. Якщо після завершення програми всередині машини дуже гаряче, дверцята для завантаження білизни не відчиняться, поки не опуститься температура. Якщо дверцята не відчиняються, застосуйте рішення проблеми «Неможливо відчинити дверцята для завантаження білизни» у розділі «Усунення несправностей».



УВАГА!

- Неправильне розміщення білизни в машині може призвести до надмірного шуму та вібрації під час її роботи.

4.7 Використання прального засобу й кондиціонера



ІНФОРМАЦІЯ

- Використовуючи пральні засоби, кондиціонери, засоби для підкромхалювання, фарбники для тканини, відбілювачі та засоби для видалення накипу, слід дотримуватися інструкцій виробника на упакоці й рекомендацій щодо дозування. За наявності використовуйте дозувальну чашку.

4.7.1. Висувний контейнер для пральних засобів

Висувний контейнер для пральних засобів має три відділення:

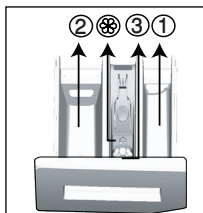

- (1) для попереднього прання;
- (2) для основного прання;
- (3) для кондионера.
- (⊗) на додачу, у відділенні для кондионера є місце для сифону.

- Для прання вовняних тканин використовуйте спеціально призначені для цього засоби для миття.



УВАГА!

- Слід використовувати тільки пральні засоби, спеціально призначені для пральних машин.
- Не використовуйте мильний порошок.

4.7.2. Пральні порошки, кондиționери та інші засоби для прання

- Перед запуском програми прання завантажте пральний порошок і кондиционер.
- Під час виконання програми прання висувний контейнер для пральних засобів обов'язково має бути зачиненим!
- Якщо використовується програма без циклу попереднього прання, не слід завантажувати рідкий пральний порошок у відділення для попереднього прання (відділення номер "1").
- Якщо використовується програма з попереднім пранням, додавайте до відділення для попереднього прання рідкий пральний засіб (відділення номер "1").
- Якщо використовується мішечок або розподільна кулька з пральним засобом, не слід вибирати програму з циклом попереднього прання. Мішечок або розподільну кульку з пральним засобом слід вкладати в машину серед білизни. Після сушіння вийміть їх.
- Якщо використовується рідкий засіб для миття, не забудьте додати чашку рідкого засобу для миття до відділення основного прання (відділення 2).
- Під час циклу сушіння заборонено додавати засоби для прання (рідкі засоби для прання, кондиționери тощо).

4.7.3. Вибір прального засобу

Тип прального засобу слід обирати відповідно до типу та кольору тканин.

- Для кольорової й білої білизни слід використовувати різні пральні засоби.
- Для прання речей, які потребують обережного поводження, слід використовувати тільки спеціальні пральні засоби (рідкий пральний засіб, шампунь для вовни речей), призначені саме для таких речей.
- Для прання виробів із темної тканини й пуховиків рекомендується використовувати рідкі пральні засоби.

4.7.4. Вибір кількості прального засобу

Дозу прального засобу слід добирати відповідно до кількості речей, їх забрудненості та жорсткості води.

- Щоб запобігти підвищеному піноутворенню та поганому ополіскуванню, не слід перевищувати дозування, рекомендоване на упаковці прального засобу. Крім того, правильне дозування дає змогу зекономити кошти й запобігти забрудненню довкілля.
- Для прання невеликої кількості білизни з незначним забрудненням слід використовувати меншу кількість прального засобу.

4.7.5. Використання кондиціонерів

Налийте кондиционер у відділення висувного контейнера, призначене для кондиціонера.

- Не перевищуйте позначку максимального рівня (>max<), нанесену у відділенні для кондиціонера.
- Якщо кондиционер втратив текучість або став концентрованим, розбавте його водою перед тим, як наливати до висувного контейнера.

4.7.6. Використання рідких миючих засобів

4.7.6.1. З використанням контейнеру для рідких пральних засобів

- Помістіть контейнер з рідким пральним засобом у відділення «2».
- Якщо рідкий пральний засіб втратив текучість, розбавте його водою перед тим, як наливати у відділення.

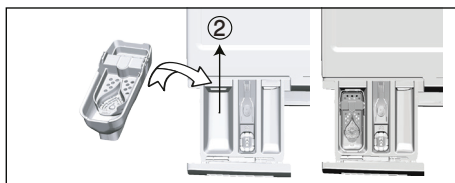

4.7.6.2 Якщо виріб оснащено ємністю для рідкого мийного засобу:

- Якщо ви хочете використовувати рідкий мийний засіб, натисніть на зазначену точку, щоб повернути пристрій. Частина, яка випадає, є бар'єром для рідкого мийного засобу
- При необхідності, очистіть пристрій водою, коли він знаходиться на місці або виймаючи його.
- При використанні порошкового мийного засобу, пристрій повинен бути закріплений у верхньому положенні.

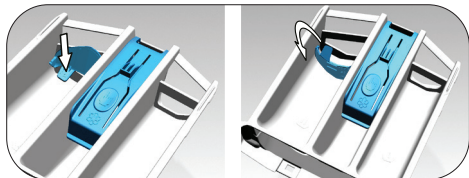

4.7.6.3. Без використання контейнеру для рідких пральних засобів

- Не слід використовувати рідкий пральний засіб у програмах з циклом попереднього прання.
- В разі використання функції відкладеного прання не слід застосовувати рідкі пральні засоби, бо вони можуть залишити плями на білизні.

4.7.7. Застосування пральних засобів у вигляді гелю чи таблеток

- Якщо пральний гель рідкий, а машина не має спеціального контейнера для рідкого прального засобу, гель слід заливати у відділення для основного прання під час першого набору води. За наявності контейнеру для рідких пральних засобів слід наливати пральний засіб у цей контейнер перед запуском програми.
- Густий пральний гель та гель у капсулах слід завантажувати перед пранням безпосередньо в барабан.
- Пральні засоби в таблетках можна завантажувати як у контейнер (відділення номер 2), так і безпосередньо в барабан.



ІНФОРМАЦІЯ

- Пральні засоби в таблетках можуть залишати осад у відділенні для прального засобу. Якщо це станеться, наступного разу перед пранням покладіть таблетку прального засобу в нижню частину барабана серед білизни.



ІНФОРМАЦІЯ

- При використанні пральних засобів у таблетках та пральних гелів не можна використовувати функцію попереднього прання.
- Перед сушінням не забудьте витягнути пластиковий контейнер для рідкого прального засобу з барабану машини.

4.7.8. Використання крохмалю для білизни

- Рідкий або порошковий крохмаль, а також барвники для тканини слід завантажувати у відділення для кондиціонера.
- Не слід одночасно використовувати кондиціонер і крохмаль.
- Після використання крохмалю протріть барабан чистою вологою тканиною.

4.7.9. Використання відбілювачів

- Виберіть програму з циклом попереднього прання і додайте засіб для відбілювання на початку циклу попереднього прання. Не слід класти пральний засіб у відділення для попереднього прання. Можна також скористатися іншим способом: вибрати програму з додатковим сушінням і додати відбілювач і як тільки на дисплеї вперше з'явиться індикатор початку ополіскування додати 1 склянку води до порожнього відділення висувного контейнера.
- Не змішуйте засіб для відбілювання із пральним засобом.
- Використовуйте невелику кількість відбілювача (приблизно 50 мл) і дуже ретельно виполіскуйте білизну, оскільки він спричиняє подразнення шкіри. Не наливайте відбілювач безпосередньо на білизну та не використовуйте його під час прання кольорових речей.

- При використанні кисневого відбілювача вибирайте програму з низькою температурою прання білизни.
- Кисневі відбілювачі можна використовувати разом з пральними засобами. Проте, якщо ви застосовуєте засоби різної консистенції, спочатку всипте пральний засіб у відділення "2" і дочекайтеся набору машиною води. Коли машина набирає воду, додайте в це саме відділення відбілювач.

4.7.10. Використання засобу для видалення накипу

- У разі необхідності користуйтеся тільки засобами для видалення накипу, спеціально призначеними для пральних машин.

4.8. Рекомендації з ефективного прання

		Білизна			
		Світла та біла	Кольорова	Чорна/темна	Делікатні/шерстяні/шовкові вироби
		(Рекомендований температурний діапазон залежно від ступеня забруднення: 40-90 °C)	(Рекомендований температурний діапазон залежно від ступеня забруднення: -40 °C)	(Рекомендований температурний діапазон залежно від ступеня забруднення: -40 °C)	(Рекомендований температурний діапазон залежно від ступеня забруднення: -30 °C)
Ступінь забруднення	Значне забруднення (стійкі плями, наприклад від трави, кави, фрутів або крові)	Варто виконати попередню обробку плям або скористатися функцією попереднього прання. Можна застосовувати такі дози пральних порошків і рідких пральних засобів, призначених для білої білизни, які рекомендовані для прання значно забруднених речей. Для прання білизни із плямами від звичайного бруду та білизни, чутливої до відбілювачів, рекомендується використовувати пральні порошки. Треба використовувати пральні порошки.	Можна застосовувати такі дози пральних порошків і рідких пральних засобів, призначених для кольорової білизни, які рекомендовані для прання значно забруднених речей. Для прання білизни із плямами від звичайного бруду та білизни, чутливої до відбілювачів, рекомендується використовувати пральні порошки. Треба використовувати миючі засоби без відбілювача.	Можна застосовувати такі дози пральних порошків і рідких пральних засобів, призначених для кольорової та темної білизни, які рекомендовані для прання значно забруднених речей.	Для прання виробів, які потребують обережного поводження, варто використовувати спеціальні рідкі пральні засоби. Шерстяні та шовкові речі слід прати спеціальними засобами, призначеними для прання шерстяних виробів.
	Середнє забруднення (наприклад, бруд на комірцях і манжетах)	Можна застосовувати такі дози пральних порошків і рідких пральних засобів, призначених для білої білизни, які рекомендовані для прання середньо забруднених речей.	Можна застосовувати такі дози пральних порошків і рідких пральних засобів, призначених для кольорової білизни, які рекомендовані для прання середньо забруднених речей. Треба використовувати миючі засоби без відбілювача.	Можна застосовувати такі дози пральних порошків і рідких пральних засобів, призначених для кольорової та темної білизни, які рекомендовані для прання середньо забруднених речей.	Для прання виробів, які потребують обережного поводження, варто використовувати спеціальні рідкі пральні засоби. Шерстяні та шовкові речі слід прати спеціальними засобами, призначеними для прання шерстяних виробів.
	Незначне забруднення (без помітних плям)	Можна застосовувати такі дози пральних порошків і рідких пральних засобів, призначених для білої білизни, які рекомендовані для прання речей з незначним забрудненням.	Можна застосовувати такі дози пральних порошків і рідких пральних засобів, призначених для кольорової білизни, які рекомендовані для прання речей з незначними забрудненнями. Треба використовувати миючі засоби без відбілювача.	Можна застосовувати такі дози пральних порошків і рідких пральних засобів, призначених для кольорової та темної білизни, які рекомендовані для прання речей з незначними забрудненнями.	Для прання виробів, які потребують обережного поводження, варто використовувати спеціальні рідкі пральні засоби. Шерстяні та шовкові речі слід прати спеціальними засобами, призначеними для прання шерстяних виробів.

4.9. Рекомендації з правильного сушіння

	Програми					
	Сушіння виробів з бавовни	Сушіння виробів з синтетики	Захист від дітей BabyProtect+	Прання та сушіння	Виправ і одягнув	
Типи одягу	Міцні тканини, що містять бавовну	Простирадла, покривала, дитячий одяг, футболки, світшоти, міцний трикотаж, джинси, брезентові штани, сорочки, бавовняні шкарпетки тощо.	Не рекомендується!	Відповідно пере та сушити! Простирадла, покривала, дитячий одяг, футболки, світшоти, міцний трикотаж, джинси, брезентові штани, сорочки, бавовняні шкарпетки тощо.	Відповідно пере та сушити! Простирадла, покривала, дитячий одяг, футболки, світшоти, міцний трикотаж, джинси, брезентові штани, сорочки, бавовняні шкарпетки тощо.	Одяг, що не містить плям, який носить протягом короткого періоду часу, наприклад, сорочки, футболки, світшоти слід завантажувати у невеликих кількостях.
	Синтетичний одяг (поліестер, нейлон тощо);	Не рекомендується!	Рекомендується для одягу, що містить поліестер, нейлон, поліацетат та акрил. Не рекомендується сушити одяг з віскози. Слід враховувати пояснення щодо сушіння на етикетці з догляду за одягом.	Рекомендується для одягу, що містить поліестер, нейлон, поліацетат та акрил з використанням низьких температур та врахуванням застережних заходів щодо прання та сушіння, що вказані на етикетках з догляду за одягом.	Рекомендується для одягу, що містить поліестер, нейлон, поліацетат та акрил з використанням низьких температур та врахуванням застережних заходів щодо прання та сушіння, що вказані на етикетках з догляду за одягом.	Незначно забруднені і незапалювані сорочки, футболки та речі, що містять у своєму складі синтетику. Слід завантажувати дуже невелику кількість білизни.
	Делікатний одяг (що містить у своєму складі шовк, вовну, кашемір, ангорську вовну тощо)	Не рекомендується!	Не рекомендується!	Не рекомендується!	Не рекомендується!	Не рекомендується!
	Громізка білизна, наприклад ковдри, пальто, штори тощо.	Не рекомендується! Не допускається сушіння громіздкої білизни у пральній машині. Висушуйте такий одяг, розвішуючи або розкладаючи його.	Не рекомендується! Не допускається сушіння громіздкої білизни у пральній машині. Висушуйте такий одяг, розвішуючи або розкладаючи його.	Не рекомендується! Не допускається сушіння громіздкої білизни у пральній машині. Висушуйте такий одяг, розвішуючи або розкладаючи його.	Не рекомендується! Не допускається сушіння громіздкої білизни у пральній машині. Висушуйте такий одяг, розвішуючи або розкладаючи його.	Не рекомендується! Не допускається сушіння громіздкої білизни у пральній машині. Висушуйте такий одяг, розвішуючи або розкладаючи його.

4.10 Відображений час програми

Час виконання програми відображається на дисплеї машини при виборі програми. Залежно від кількості білизни, завантаженої у машину, піноутворення, нерівномірного розподілу білизни в барабані, коливань потужності електроживлення, тиску води і налаштувань програми, тривалість програми автоматично регулюється під час виконання програми.

ОСОБЛИВИЙ ВИПАДОК: При запуску програм «Бавовна» і «Бавовна Еко», на дисплеї відображається тривалість виконання програми при половинному завантаженні, що є найбільш поширеним варіантом використання. Фактичне завантаження визначається машиною через 20-25 хвилин після запуску програми. Якщо машина визначає, що завантаження перевищує половину, програма прання буде відповідним чином скоригована, а тривалість виконання програми автоматично збільшиться. Ви можете бачити цю зміну на дисплеї.

5 Експлуатація пральної машини

5.1 Панель керування

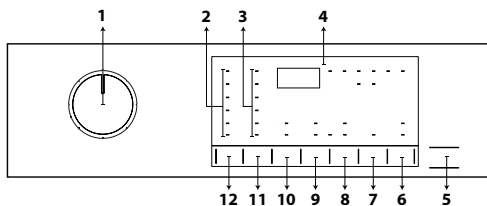

- 1 - Ручка вибору програм
- 2 - Світлові індикатори температури
- 3 - Світлові індикатори швидкості віджимання
- 4 - Дисплей
- 5 - Кнопка Start / Pause (Пуск/Зупинка)
- 6 - Кнопка дистанційного керування.
- 7 - Кнопка регулювання часу завершення програми
- 8 - Кнопка регулювання ступеня забруднення
- 9 - Кнопка додаткових функцій 2
- 10 - Кнопка додаткових функцій 1
- 11 - Кнопка регулювання швидкості віджимання
- 12 - Кнопка регулювання температури

5.2 Індикатори на дисплеї

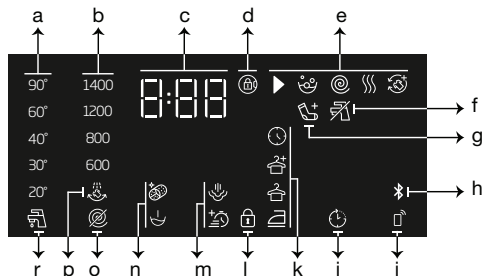

- a - Індикатор температури
- b - Індикатор швидкості віджимання
- c - Інформація про тривалість прання
- d - Символ блокування дверцят
- e - Індикатор виконання програми
- f - Індикатор відсутності води
- g - Індикатор завантаження білизни
- h - Індикатор з'єднання Bluetooth
- i - Індикатор дистанційного керування.
- j - Індикатор відкладеного пуску прання
- k - Індикатор ступеня забруднення
- l - Символ блокування від дітей
- m - Індикатори додаткових функцій 2
- n - Індикатори додаткових функцій 1
- o - Індикатор відключення функції віджимання
- p - Індикатор ополіскування й зупинки з водою
- r - Індикатор холодної води

5.3 Підготовка пральної машини

1. Перевірте, чи надійно під'єднані шланги.
2. Підключіть машину до електромережі.
3. Повністю відкрийте кран.
4. Завантажте білизну в машину.
5. Завантажте пральний засіб й кондиціонер для тканин.

5.4. Вибір програми прання

1. Оберіть програму відповідно до кількості та ступеня забруднення білизни згідно з «Таблицею програм й енергоспоживання».
2. Оберіть потрібну програму за допомогою ручки **Вибір програми**.



ІНФОРМАЦІЯ

- У всіх програмах передбачене обмеження найвищої допустимої швидкості віджимання для певного типу тканини.
- Під час вибору програми враховуйте тип тканини, колір, рівень забрудненості і дозволена температура прання.
- Завжди слід обирати мінімальну температуру, необхідну для прання. Чим вища температура, тим більше споживання електроенергії.

5.5. Програми прання

Основні програми відповідають різним типам тканини.



ІНФОРМАЦІЯ

- Після вибору відповідної програми прання, натисніть кнопку сушіння, щоб налаштувати виконання програми сушіння після прання. Після кожного натискання кнопки буде відображатись інформація про те, на якому етапі відбуватиметься сушіння, і з'явиться відповідний символ. За бажанням можна повторно натиснути кнопку для встановлення максимально можливого часу сушіння.
- Символи на дисплеї є схематичними і можуть не повністю співпадати з виглядом вашої машини.
- У разі використання функції сушіння машини, завантажуйте максимум 5 кг білизни, якщо ви збираєтесь запустити програми прання та сушіння. Якщо ви перевищите завантаження, машина не буде спроможна висушити білизну, відповідно збільшиться час її роботи, що призведе до надлишкового енергоспоживання.

• Бавовна

Ви можете використовувати цю програму для прання міцних виробів із бавовни (простиралд, постільної білизни, рушників, купальних халатів, нижньої білизни тощо). При натисканні функціональної кнопки швидкого прання (quick wash) час виконання програми значно скорочується зі збереженням ефективної продуктивності прання завдяки інтенсивності пральних рухів. Щоб забезпечити максимальну якість прання сильно забрудненої білизни, не обирайте функцію швидкого прання.



ІНФОРМАЦІЯ

- Після прання можна одразу висушити білизну в машині без перерви (після циклу прання можна запустити програму автоматичного або програмованого сушіння). Для цього, перш ніж запускати програму прання, слід обрати також і функцію сушіння.
- На дисплеї машини відобразиться час завершення програми з урахуванням вибраних параметрів сушіння, які додаються до програми прання.
- Якщо не потрібно виконувати сушіння після вибраної програми прання, натисніть та утримуйте кнопку додаткової функції сушіння, поки не загориться індикатор сушіння.

• Синтетика

Ця програма може застосовуватись для прання футболок, синтетичних/ бавовняних комбінованих тканин тощо. Тривалість програми значно зменшується, і забезпечується інтенсивність прання. Щоб забезпечити максимальну якість прання сильно забрудненої білизни, не обирайте функцію швидкого прання.



ІНФОРМАЦІЯ

- Після прання можна одразу висушити білизну в машині без перерви (після циклу прання можна запустити програму автоматичного або програмованого сушіння). Для цього, перш ніж запускати програму прання, слід обрати також і функцію сушіння.
- На дисплеї машини відобразиться час завершення програми з урахуванням вибраних параметрів сушіння, які додаються до програми прання.
- Якщо не потрібно виконувати сушіння після вибраної програми прання, натисніть та утримуйте кнопку додаткової функції сушіння, поки не загориться індикатор сушіння.

• Вовна / Ручне прання

Призначена для виробів з вовни. Температуру прання слід обирати відповідно до позначок на етикетках виробів. Ваша білизна буде випрана в режимі дбайливого прання, щоб запобігти пошкодженню тканин.



ІНФОРМАЦІЯ

- В програмах прання вовни неможливо обрати функцію сушіння.

• Бавовна Еко

Використовуйте цю програму для прання міцних бавовняних або лляних виробів середнього забруднення. Хоча ця програма довша, ніж усі інші, вона забезпечує значну економію електроенергії та води. Фактична температура води може відрізнятись від вказаної температури прання. При пранні меншої кількості білизни (наприклад, половини чи навіть менше від вказаного завантаження) тривалість програми може автоматично зменшитись. У цьому випадку споживання електроенергії та води також буде меншим задля більш економного прання.



ІНФОРМАЦІЯ

- Після прання можна одразу висушити білизну в машині без перерви (після циклу прання можна запустити програму автоматичного або програмованого сушіння). Для цього, перш ніж запускати програму прання, слід обрати також і функцію сушіння.
- На дисплеї машини відобразиться час завершення програми з урахуванням вибраних параметрів сушіння, які додаються до програми прання.
- Якщо не потрібно виконувати сушіння після вибраної програми прання, натисніть та утримуйте кнопку додаткової функції сушіння, поки не загориться індикатор сушіння.

• Експрес Щоденна / Експрес 14 хв.

Програма зі скороченим циклом, призначена для бавовняних виробів з незначними забрудненнями. У разі вибору функції швидкого прання тривалість програми можна зменшити на 14 хвилин. У разі вибору функції швидкого прання рекомендуємо завантажувати не більше 2 (двох) кілограмів білизни.



ІНФОРМАЦІЯ

- Після прання можна одразу висушити білизну в машині без перерви (після циклу прання можна запустити програму автоматичного або програмованого сушіння). Для цього, перш ніж запускати програму прання, слід обрати також і функцію сушіння.
- На дисплеї машини відобразиться час завершення програми з урахуванням вибраних параметрів сушіння, які додаються до програми прання.
- Якщо не потрібно виконувати сушіння після вибраної програми прання, натисніть та утримуйте кнопку додаткової функції сушіння, поки не загориться індикатор сушіння.

• Сорочки

Призначена для одночасного прання чоловічих сорочок з бавовни, синтетики й змішаних тканин. Ця програма сприяє меншій пом'ятості вашого одягу. У разі вибору функції швидкого прання, використовується алгоритм попередньої обробки.

- Нанесіть засіб для попередньої обробки безпосередньо на одяг або додавайте його разом із пральним засобом у відділення для прального порошку, коли машина почне заливати воду у відділення для пральних засобів. Таким чином, прання займе у вас значно менше часу, ніж зазвичай. А термін використання ваших сорочок збільшиться.



ІНФОРМАЦІЯ

- Після прання можна одразу висушити білизну в машині без перерви (після циклу прання можна запустити програму автоматичного або програмованого сушіння). Для цього, перш ніж запускати програму прання, слід обрати також і функцію сушіння.
- На дисплеї машини відобразиться час завершення програми з урахуванням вибраних параметрів сушіння, які додаються до програми прання.
- Якщо не потрібно виконувати сушіння після вибраної програми прання, натисніть та утримуйте кнопку додаткової функції сушіння, поки не загориться індикатор сушіння.

• Пухові вироби

Програма для прання пуховиків, жилеток, курток та подібних речей з маркуванням «машинне прання». Завдяки спеціальним параметрам обертання барабану забезпечується доступ води в повітряні прошарки між пір'ям.

• Додаткові програми

Це спеціальна програма, яка дозволяє завантажувати інші програми за бажанням користувача. На початку, це програма, яка з'являється за замовчанням із додатком HomeWhiz. Тим не менш, можна використовувати програму HomeWhiz для вибору програм із заданого набору програм, а потім змінити та використовувати їх.



ІНФОРМАЦІЯ

- Якщо ви бажаєте використовувати додаток HomeWhiz і функцію дистанційного керування, необхідно вибрати «Завантажити програму». Для детальної інформації дивіться розділ «HomeWhiz та Функція дистанційного керування».

• Мішана білизна

Цю програму можна використовувати для одночасного прання речей з бавовни та синтетики без необхідності їх відокремленого сортування.



ІНФОРМАЦІЯ

- Після прання можна одразу висушити білизна в машині без перерви (після циклу прання можна запустити програму автоматичного або програмованого сушіння). Для цього, перш ніж запускати програму прання, слід обрати також і функцію сушіння.
- На дисплеї машини відобразиться час завершення програми з урахуванням вибраних параметрів сушіння, які додаються до програми прання.
- Якщо не потрібно виконувати сушіння після вибраної програми прання, натисніть та утримуйте кнопку додаткової функції сушіння, поки не загориться індикатор сушіння.

• Верхній / Спортивний одяг

Програма для прання верхнього/спортивного одягу, що містить бавовняні/синтетичні комбіновані тканини, а також тканини з водонепроникним покриттям, наприклад, Goretex. Завдяки спеціальному режиму прання забезпечується делікатне прання ваших речей.



ІНФОРМАЦІЯ

- Після прання можна одразу висушити білизна в машині без перерви (після циклу прання можна запустити програму автоматичного або програмованого сушіння). Для цього, перш ніж запускати програму прання, слід обрати також і функцію сушіння.
- На дисплеї машини відобразиться час завершення програми з урахуванням вибраних параметрів сушіння, які додаються до програми прання.
- Якщо не потрібно виконувати сушіння після вибраної програми прання, натисніть та утримуйте кнопку додаткової функції сушіння, поки не загориться індикатор сушіння.

• Темні речі / Джинси

Використовуйте цю програму для захисту кольору темних тканин або джинсів. Навіть при низькій температурі ця програма забезпечує високу ефективність прання завдяки спеціальній інтенсивності руху барабану. Для прання темної білизни рекомендується використовувати рідкі пральні засоби або засоби для вовни. Ця програма не застосовується для прання делікатних тканин, що містять бавовну тощо.



ІНФОРМАЦІЯ

- Після прання можна одразу висушити білизна в машині без перерви (після циклу прання можна запустити програму автоматичного або програмованого сушіння). Для цього, перш ніж запускати програму прання, слід обрати також і функцію сушіння.
- На дисплеї машини відобразиться час завершення програми з урахуванням вибраних параметрів сушіння, які додаються до програми прання.
- Якщо не потрібно виконувати сушіння після вибраної програми прання, натисніть та утримуйте кнопку додаткової функції сушіння, поки не загориться індикатор сушіння.

• Жіноча білизна

Ця програма призначена для прання делікатного одягу, що підходить для ручного прання, а також делікатної жіночої нижньої білизни. Невелику кількість одягу слід прати в мішку для прання. Гачки, кнопки, замки-блискавки тощо повинні бути застібнуті.

• Ополіскування

Застосовується, якщо необхідно окремим циклом прополоскати або підкромалити білизна.

• Віджим + Злив

Використовуйте цю програму для зливання води з пральної машини.

5.6. Вибір температури

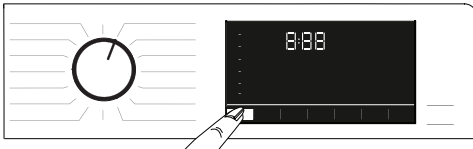

Після вибору нової програми на індикаторі температури відображається температура, рекомендована для цієї програми. Можливо, рекомендована температура не відповідає максимальному значенню температури, яке можна вибрати для відповідної програми. Щоб змінити температуру, **натисніть** кнопку регулювання температури.



ІНФОРМАЦІЯ

- Кнопка регулювання температури прокручується лише назад. Наприклад, якщо на дисплеї відображається температура 40°C, а вам необхідна температура 60°C, для досягнення бажаної температури (наприклад, від 40°C до 60°C) потрібно натиснути відповідну кнопку декілька разів.



ІНФОРМАЦІЯ

- Якщо після зниження температури до рівня «без підігріву» знову натиснути кнопку регулювання температури, на дисплеї буде показана максимальна температура, рекомендована для обраної програми. Якщо потрібно знизити температуру, повторно натискайте кнопку регулювання температури.

Врешті з'явиться світловий індикатор «Холодне прання», вказуючи на прання без підігріву.

Також можна змінити температуру після початку циклу прання. Ви можете вибрати необхідну температуру після початку програми прання. Однак, це необхідно зробити до того, як вода почне нагріватись.

5.7. Вибір швидкості віджимання

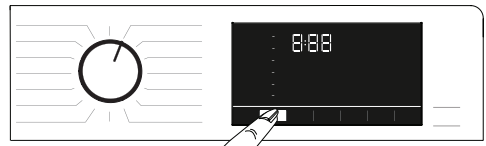

Після вибору нової програми на індикаторі швидкості віджимання відображається рекомендована швидкість віджимання для обраної програми.



ІНФОРМАЦІЯ

- Можливо, рекомендована швидкість віджимання не відповідає максимальному значенню температури, яке можна вибрати для відповідної програми.

Щоб змінити швидкість віджимання, натисніть кнопку **регулювання швидкості віджимання**; швидкість віджимання буде поступово зменшуватися. Після цього на дисплеї (не у всіх моделях) з'являться символи функцій Rinse Hold (Затримка полоскання) та No Spin (Без віджимання).



ІНФОРМАЦІЯ

- Кнопка регулювання швидкості віджимання прокручується лише назад. Наприклад, якщо на дисплеї відображається швидкість віджимання 800 об./хв., а вам необхідна швидкість віджимання 1000 об./хв., для досягнення бажаної швидкості віджимання (наприклад, від 800 об./хв. до 1000 об./хв.) потрібно натиснути відповідну кнопку декілька разів.

5.7.1. Віджимання речей після використання функції полоскання і зупинки з водою

– Установіть **Spin Speed (Швидкість віджимання)**.

- Натисніть кнопку «Пуск/Зупинка».

Програма відновить роботу. Машина відкачає воду з машини, а потім увімкнеться режим віджимання.

Щоб злити воду без віджимання після закінчення програми, можна скористатися функцією **No Spin (Без віджимання)**.



ІНФОРМАЦІЯ

- Якщо ви натиснете кнопку регулювання швидкості віджимання в програмі, для якої не застосовується віджимання, налаштування швидкості віджимання буде неможливим, про що ви будете попереджені.

Також можна змінити швидкість віджимання після початку циклу прання. Після закінчення циклу прання ви також можете змінити швидкість віджимання, натиснувши на відповідну кнопку регулювання. Однак, це необхідно зробити до того, як процес віджимання почнеться.

5.7.2. Вибір додаткових функцій сушіння



При виборі нової програми прання натисніть «Вибір додаткових функцій»,

щоб налаштувати сушіння, необхідне для відповідної програми.



ІНФОРМАЦІЯ

- Якщо ви натиснете кнопку «Вибір додаткових функцій» в програмі, для якої не застосовується сушіння, світловий індикатор сушіння буде незмінним, сповіщаючи про неможливість зміни.



ІНФОРМАЦІЯ

- Тільки у випадку програм сушіння, натисніть кнопку «Вибір додаткової функції», щоб налаштувати відповідну опцію сушіння.

5.8. Програми сушіння



УВАГА!

- Під час програми сушіння машина автоматично видаляє нитки, які залишаються після прання одягу. Для сушіння машина використовує воду. Для цього потрібно, щоб під час програм сушіння водопровідний кран був також відкритий.
- При виборі нової програми прання натисніть «Вибір додаткових функцій», щоб налаштувати сушіння, необхідне для відповідної програми.



ІНФОРМАЦІЯ

- У програмах сушіння вже передбачена функція віджимання. Машина виконує дану функцію, щоб скоротити час сушіння. При виборі програми сушіння, швидкість віджимання встановлюється на максимальному рівні.
- Якщо ви натиснете кнопку «Вибір додаткових функцій» в програмі, для якої не застосовується сушіння, світловий індикатор сушіння буде незмінним, сповіщаючи про неможливість зміни.
- Тільки у випадку програм сушіння, натисніть кнопку «Вибір додаткової функції», щоб налаштувати відповідну опцію сушіння.
- Прання чи сушіння не можуть бути виконані у випадку припинення подачі води.

• Синтетика Сушка

Для сушіння синтетичних тканин з максимальною вагою в сухому стані до 3 кг. Ця програма розрахована лише на сушіння.



ІНФОРМАЦІЯ

- Інформація щодо ваги сухої білизни наведена в розділі 4, пункт 4.5.

• Бавовна Сушка

Для сушіння бавовняних тканин з максимальною вагою в сухому стані до 5 кг. Ця програма розрахована лише на сушіння.



ІНФОРМАЦІЯ

- Для сушіння виключно рушників та купальних халатів максимальна вага завантаження становить 4 кг.
- Інформація щодо ваги сухої білизни наведена в розділі 4, пункт 4.5.

5.9. Програми прання та сушіння



УВАГА!

- Під час програми сушіння машина автоматично видаляє нитки, які залишаються після прання одягу. Для сушіння машина використовує воду. Для цього потрібно, щоб під час програм сушіння водопровідний кран був також відкритий.

• Випери та Висуши 5 кг

Ця програма використовується для прання бавовняної білизни вагою до 5 кг та сушіння одразу після прання без вибору інших налаштувань.



ІНФОРМАЦІЯ

- Якщо вибрана ця програма, то неможливо вибрати додаткову функцію сушіння.

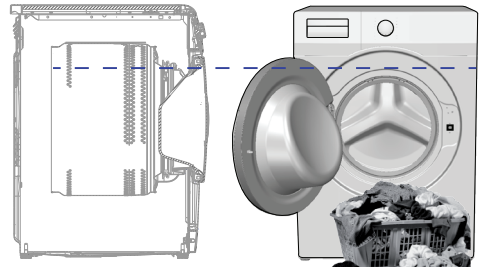

В програмі прання 5 кг та програмі сушіння 5 рекомендується завантажувати машину до максимально можливого рівня для забезпечення прийнятних для сушіння умов (індикатор рівня можна побачити після відкриття дверцят для завантаження).

• Випери та Одягни 1 кг

Ця програма використовується для прання 0,5 кг білизни (2 сорочки) за 40 хвилин або 1 кг білизни (5 сорочок) за 60 хвилин.



ІНФОРМАЦІЯ

- Програма «Без прасування» призначена для швидкого прання і сушіння одягу, який носили протягом короткого періоду часу і не має значних забруднень. Ця програма може застосовуватись для тонких тканин, що швидко сохнуть (сорочки, футболки).
- Для речей із грубою текстурою, що повільно висихають, необхідно обирати інші режими та програми сушіння.

• Гігієнічна+ Випери та Висуши

Застосування пари на початку програми дозволяє легко пом'якшити бруд. Для прання та швидкого сушіння білизни (до 2 кг), що потребує проти-алергійної обробки та високої гігієнічності прання (бавовняні речі, наприклад, дитячі речі, сорочки і спідня білизна).



ІНФОРМАЦІЯ

- Програму «Проти-алергійного прання» протестовано та схвалено Британською асоціацією алергологів (Allergy UK), що знаходиться у Великобританії.

• **HygieneTherapy**
(Гігієнічне освіження повітрям)

Гігієнічне прання теплим повітрям
(тривалість дії програми **58 хв.**)

За допомогою програми гігієнічного освіження повітрям гігієнічне очищення повітрям забезпечується шляхом підтримки температури білизни при відносно високій температурі протягом певного періоду часу з чутливим методом нагрівання. Використовуйте цю програму для швидкого гігієнічного очищення сухого одягу з бавовни або синтетичних матеріалів за допомогою теплового повітря.



INFORMATION

- Програма гігієнічного освіження повітрям - це не програма, в якій білизна миється водою. Використовуйте цю програму для своєї білизни, яку ви хочете очистити, освіживши повітрям.
- У програмі гігієнічного освіження повітрям не додавайте у відсік для миючих засобів хімікати, такі як миючі засоби, відбілювачі, плямовивідники тощо, і не застосовуйте попередню обробку білизни перед запуском програми.

Освіження теплим повітрям (48 хв. і 38 хв.)

Якщо ви обираєте програму «Гігієнічне освіження повітрям», тривалість за замовчуванням становить 58 хвилин. За допомогою допоміжної функції «Quick+» можна вибрати різні тривалості дії програми, наприклад 48 хвилин або 38 хвилин.

5.10. Таблиця програм і енергоспоживання (для прання)

UK	Програма (° C)	Максимальне завантаження (кг)	Споживання води (л)	Енергоспоживання (кВт)	Макс. швидкість***	Додаткові функції					Діапазон регулювання температури, °C
						Пара	Швидке прання+	Попереднє прання	захист від зміння+	Сушка	
Бавовна	90	8	90	2,50	1400	•	•	•	•	•	холодною-90
	60	8	90	1,80	1400	•	•	•	•	•	холодною-90
	40	8	88	0,97	1400	•	•	•	•	•	холодною-90
Бавовна Еко	60**	8	47	0,760	1400					•	холодною-60
Синтетика	60	3	60	1,35	1200	•	•	•	•	•	холодною-60
	40	3	58	0,85	1200	•	•	•	•	•	холодною-60
Експрес Щоденна / Експрес 14 хв.	90	8	68	2,20	1400	•	•		•	•	холодною-90
	60	8	68	1,20	1400	•	•		•	•	холодною-90
	30	8	68	0,20	1400	•	•		•	•	холодною-90
Експрес Щоденна/Експрес 14 хв.+Швидке прання+	30	2	40	0,15	1400	•	•		•	•	холодною-90
Вовна / Ручне прання	40	1,5	55	0,50	1200						холодною-40
Сорочки	60	3	63	1,23	800	•	•	•	•	•	холодною-60
Очищення барабана+	90	-	76	2,60	600	*				*	90
Додаткові програми*****											
Мішана білизна	40	3,5	70	0,90	800	•	•	•	•	•	холодною-40
Верхній / Спортивний одяг	40	3,5	52	0,65	1200			•		•	холодною-40
Темні речі / Джинси	40	3,5	70	0,85	1200	•	•	•	•	•	холодною-40
Пухові вироби	60	2	75	1,30	800	•					холодною-60
Жіноча білизна	30	1	65	0,56	600						холодною-30

- : Можливість вибору.
- * : Автоматичний вибір, неможливо скасувати.
- ** : Енергоефективна програма
- *** : Якщо максимальна швидкість віджимання машини нижча за це значення, вибір можливий лише в межах максимальної швидкості віджимання.
- **** : Можна використовувати ці програми з додатком HomeWhiz.

- : Максимальне завантаження зазначене в описі програми.



ІНФОРМАЦІЯ

- Перед першим використанням придбаного виробу рекомендується ознайомитися з розділом «Встановлення» в посібнику користувача.
- Набір додаткових функцій може відрізнятись від зазначеного в таблиці залежно від моделі пральної машини.
- Фактичне споживання води та електроенергії може відрізнятись від вказаних у таблиці залежно від тиску, жорсткості та температури води, температури навколишнього середовища, типу та кількості білизни, використання додаткових функцій і швидкості віджимання, а також від коливань напруги у мережі електропостачання.
- При виборі програми тривалість виконання вибраної програми відображається на дисплеї машини. Залежно від кількості білизни, завантаженої в машину, тривалість, яка відображається на дисплеї, може відрізнятись на 1–1,5 години від фактичної тривалості програми прання. Після початку програми прання тривалість прання буде автоматично скоректована.
- «Компанія-виробник може змінювати режими вибору додаткових функцій. Можуть бути додані нові моделі вибору, а існуючі вже моделі можуть бути видалені.
- «Швидкість віджимання в різних програмах може відрізнятись, але вона не може перевищувати максимальну швидкість віджимання, передбачену в машині».

Таблиця програм і енергоспоживання (для сушіння)

UK		Максимальне завантаження (кг)	Споживання води (л)	Енергоспоживання (кВт)	Макс. швидкість***	Додаткові функції					Рівень сухості				
						Пара	Попереднє прання	Швидке прання+	захист від змиання+	Сушка	Додаткове сушіння	Сушіння для зберігання у шафі	Сушіння для прасування	Сушіння із встановленим часом	Діапазон регулювання температури, °C
Бавовна Сушка	-	5	45	3,20	1400				•	*	•	•	•	•	-
Синтетика Сушка	-	3	30	2,10	-				•	*		•	•	•	-
Гігієнічна+ Випери та Висуши	60	2	120	3,80	1400	*			•	*	•	•	•	•	90-30
Випери та Висуши 5 кг	60	5	94	5,00	1400				•	*	•	•	•	•	60-холодною
Випери та Одягни 1 кг	30	0,5	35	0,60	1200				•	*				•	30-холодною
Випери та Одягни 1 кг	30	1	44	1,00	1200				•	*				•	30-холодною
HygieneTherapy	-	2	1	0,50	-				•	•	*				-

5.11. Вибір додаткових функцій

Потрібні додаткові функції слід вибирати перед запуском програми. Після вибору програми світяться індикатори доступних для вибору додаткових функцій та їхні рамки.



ІНФОРМАЦІЯ

- Індикатори додаткових функцій та їхні рамки, що не є доступні для вибраної програми не світяться. Натиснувши кнопку додаткових функцій для такої програми, ви почуєте сповіщення про неможливість обрання такої функції.

Якщо програма прання дійде до моменту, коли додаткову функцію вже не можна буде вибрати, її рамка зникне.



ІНФОРМАЦІЯ

- Деякі функції не можна вибрати одночасно. Якщо перед запуском машини вибрати дві несумісні між собою додаткові функції, то вмикається функція, яка вибрана останньою, а функція, вибрана раніше, скасовується.
- Додаткову функцію, несумісну із програмою, вибрати неможливо. (див. «Таблицю програм і енергоспоживання»).
- Додаткові функції деяких програм слід використовувати одночасно з вибраною програмою. Такі функції не можна скасувати. Індикатор відповідної додаткової функції вже світиться.



ІНФОРМАЦІЯ

- Якщо в кінці програми сушіння не досягнуто вибраного рівня вологості (сушіння для прасування, сушіння для зберігання в шафі, додаткове сушіння для зберігання в шафі), машина автоматично продовжить час виконання програми. Час виконання програми буде подовжено.
- Якщо обрано програмований параметр сушіння, то програма завершиться, навіть якщо білизна залишається вологою в кінці програми сушіння.
- Якщо протягом програми сушіння досягнуто обраний рівень вологості (сушіння для прасування, сушіння для зберігання в шафі, додаткове сушіння для зберігання в шафі) або якщо завдяки параметру програмованого сушіння буде досягнуто додаткового рівня сухості, програма триватиме менше. Продовжений час буде відображатись на дисплеї.

5.11.1 Додаткові функції

• Попереднє прання

Функція попереднього прання застосовується тільки для дуже забруднених речей. Не використовуйте функцію попереднього прання без потреби, щоб не марнувати електроенергію, воду, пральні засоби та час.

• Швидке прання+

Щоб скоротити тривалість виконання програми після її вибору натисніть установчу клавішу Quick Wash (Швидке прання). Для деяких програм час може бути скорочено на 50%. Тим не менше, ефективність прання білизни середнього ступеня забрудненості або з незначними забрудненнями за менш короткий цикл прання буде такою самою. Натиснувши кнопку швидкого прання час виконання програми зменшиться до відповідного рівня залежно від обраної програми. Для зменшення часу виконання програми до мінімально можливого часу натисніть ту ж кнопку вдруге. Для більш ефективного прання не застосовуйте функцію швидкого прання для білизни зі значними забрудненнями. Для білизни середнього ступеня забрудненості застосовуйте функцію швидкого прання для зменшення часу виконання прання.

• Дистанційне керування

Можна використовувати цю кнопку додаткової функції для підключення машини до інтелектуальних пристроїв. Для детальної інформації дивіться розділ «Функції HomeWhiz і Дистанційне керування».

• Програми самостійного налаштування

Ця додаткова функція може використовуватись з програмами Cottons (Бавовна) і Synthetics (Синтетика) за допомогою додатка HomeWhiz. Ця додаткова функція дозволяє додати в програму до 4 додаткових етапів полоскання. Можна вибирати й використовувати деякі додаткові функції, навіть якщо вони відсутні на вашій машині. Можна збільшувати або зменшувати час виконання програми для прання виробів із бавовняних і синтетичних тканин у межах безпечного діапазону.

• Сушка

Ця функція забезпечує здійснення сушіння білизни після прання. Для визначення програм, які можуть бути застосовані з цією функцією, дивіться таблицю програм.

5.11.2 Функції/програми, що обираються натисканням функціональної кнопки протягом 3 секунд

• Очищення барабана+

Для вибору програми натисніть і утримуйте 1-у кнопку додаткових функцій протягом 3 секунд. Цю програму слід застосовувати регулярно (кожних 1–2 місяці) для очищення барабана та дотримання необхідної гігієни. Пара застосовується перед програмою, щоб пом'якшити залишки в барабані. Програму запускають при повністю порожній машині. Задля отримання кращого результату покладіть порошок засіб для видалення накипу у відсік № «2». До програми входить етап сушіння, який виконується після етапу очищення барабана для висушування внутрішньої частини машини.



ІНФОРМАЦІЯ

- Ця програма не призначена для прання. Це програма догляду за пральною машиною.
- Не запускайте цю програму, якщо в машині є речі. У такому разі машина автоматично визначить, що бак завантажений, і припинить виконання програми.

• захист від зминання+

При натисканні та притриманні кнопки вибору віджимання протягом 3 хвилин включається ця функція та висвітлюється індикатор відповідної програми. Якщо вибрано дану програму, в кінці її виконання білизна продувається повітрям протягом 8 годин, щоб запобігти зминанню. Ви можете скасувати програму та вийняти речі з машини в будь-який час до завершення цих 8 годин. Натисніть кнопку вибору функції або вмикання/вимикання машини, щоб скасувати цю функцію. Світловий індикатор етапу прання буде активним до скасування функції або завершення цього етапу. Якщо функція не відмінена, вона буде активна також і в наступних циклах прання.

• Пара

Для вибору програми натисніть і утримуйте 2-у кнопку додаткових функцій протягом 3 секунд. Ця програма призначена для зменшення складок та часу прасування невеликої кількості бавовняних, синтетичних та комбінованих тканин з невеликими плямами.

• Блокування від доступу дітей

Функція блокування від доступу дітей дає змогу запобігти їхньому втручання в роботу машини. Коли ця функція увімкнена, змінити настройки поточної програми неможливо.



ІНФОРМАЦІЯ

- Коли функція блокування від доступу дітей активована, машина може бути включена/виключена. Програма продовжить роботу коли ви знову включите машину.
- При активації блокування від доступу дітей під час натискання кнопок машина видасть попереджувальне сповіщення. Якщо послідовно натиснути на кнопки п'ять разів, то звуковий сигнал буде відключено.

Щоб активувати блокування від доступу дітей:
Натисніть і затисніть кнопку регулювання ступеня сушіння протягом 3 секунд. Коли на дисплеї відобразиться закінчення зворотнього відліку “3-2-1”, з’явиться символ Блокування від доступу дітей. Як тільки ви побачили відповідне попередження, відпустіть **кнопку регулювання ступеня сушіння**.

Щоб відключити функцію блокування від доступу дітей:
Натисніть і затисніть кнопку регулювання ступеня сушіння протягом 3 секунд. Коли на дисплеї відобразиться закінчення зворотнього відліку “3-2-1”, символ Блокування від доступу дітей зникне.

• Bluetooth

Щоби підключити машину до інтелектуального пристрою, можна використати технологію Bluetooth. Таким чином можна використовувати інтелектуальний пристрій для керування машиною та отримання інформації про неї.

Щоб активувати Bluetooth:
Натисніть і утримуйте кнопку Remote Control (Дистанційне керування) протягом 3 секунд. Почнеться зворотній відлік “3-2-1”, і на дисплеї з’явиться символ “Bluetooth”. Відпустіть кнопку **функції Remote Control (Дистанційне керування)**.

У процесі сполучення машини із пристроєм за допомогою технології Bluetooth відповідний символ починає блимати. Якщо з’єднання з пристроєм успішне, світловий індикатор буде продовжувати світитись.

Щоб відключити Bluetooth:
Натисніть і утримуйте кнопку Remote Control (Дистанційне керування) протягом 3 секунд. Коли на дисплеї відобразиться закінчення зворотнього відліку “3-2-1”, символ “Bluetooth” зникне.



ІНФОРМАЦІЯ

- Для активації Bluetooth з’єднання необхідно завершити налаштування додатка HomeWhiz. Після налаштування, при натисканні кнопки функції дистанційного керування у той час, коли ручка знаходиться в положенні Programme Download/Remote Control position (Програма завантажування/ Дистанційне керування), з’єднання Bluetooth буде активовано автоматично.

5.12. Цикли сушіння



5.12.1. Сушіння для прасування

Сушіння виконується, поки рівень сухості виробу не досягне рівня сухості для прасування.

5.12.2. Сушіння для зберігання у шафі

Сушіння виконується, поки рівень сухості виробу не досягне рівня сушіння для зберігання у шафі.

5.12.3. Додаткове сушіння

Сушіння виконується, поки рівень сухості виробу не досягне рівня додаткового сушіння для зберігання у шафі.



ІНФОРМАЦІЯ

- Рівень сухості може змінюватись залежно від комбінування білизни, типу матеріалу, кількості і рівня вологості білизни.
- Не використовуйте машину для сушіння білизни, що містить мереживо, тюль, прикраси, бісер, паєтки, петлі чи подібні матеріали, або для білизни, що має високий вміст шовку в складі тканини.

5.12.4. Сушіння із встановленим часом

Ви можете обрати 30, 90 чи 150 хвилин сушіння для досягнення бажаного рівня сухості при низьких температурах.



ІНФОРМАЦІЯ

- Для сушіння невеликої кількості білизни (максимум 2 одиниць), рекомендується вручну встановлювати час сушіння у програмах сушіння бавовняного та синтетичного одягу.
- Якщо в кінці програми сушіння білизна не висохла до необхідного рівня, можна встановити час сушіння для завершення процедури.
- Якщо вибрано дану функцію, машина виконуватиме сушіння до встановленого часу, незалежно від рівня сухості білизни.

5.13. Індикатор часу

Під час виконання програми, час, що залишився до завершення програми, відображається на дисплеї в годинах і хвилинах, наприклад, «01:30».



ІНФОРМАЦІЯ

- Тривалість виконання програми може не збігатися із зазначеною в «Таблиці програм і енергоспоживання»: це залежить від тиску, жорсткості та температури води, температури у приміщенні, типу та кількості білизни, застосування додаткових функцій, а також коливань напруги в електричній мережі.

5.14. Час завершення

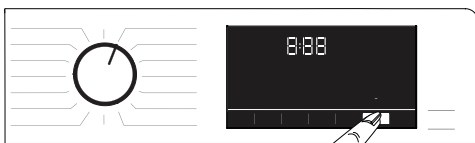

За допомогою функції **Завершення програми** можна відкласти початок виконання програми на 24 години максимум. Після натискання кнопки **Завершення програми** відображається приблизний час завершення програми. Якщо встановлено функцію **Завершення програми**, буде відображатись світловий індикатор **Завершення програми**. Щоб пересвідчитись, що функція **Завершення програми** активована, і програма завершиться у вказаний час, після налаштування тривалості програми необхідно натиснути **Start (Пуск) / Pause (Зупинка)**. Кнопка **Start**

(Пуск) /Pause (Зупинка) припинить блимати і почне світитись.

Щоб скасувати функцію часу завершення програми, натискайте кнопку **Завершення програми**, поки індикатор часу завершення не вимкнеться, або натисніть кнопку **Увімк/вимк**, щоб увімкнути або вимкнути пральну машину.

1. Відчиніть дверцята для завантаження, покладіть білизна та завантажте необхідні засоби для прання.
2. Виберіть програму прання, температуру, швидкість віджимання, а також потрібні додаткові функції.
3. Натисніть кнопку **Завершення програми**, щоб налаштувати необхідний час завершення. Засвітиться індикатор **Завершення програми**.
4. Натисніть кнопку **«Пуск/Зупинка»**. Розпочнеться зворотній відлік часу. А символ «:» на індикаторі часу завершення почне блимати.



ІНФОРМАЦІЯ

- У разі вмикання функції завершення програми не використовуйте рідкі пральні засоби! Плями можуть не вивестись.
- Дверцята для завантаження білизни заблоковані, доки триває зворотний відлік часу завершення програми. Якщо під час виконання програми необхідно відкрити дверцята завантаження, натисніть кнопку **«Пуск/Зупинка»** для переключення машини в режим зупинки. Після закінчення зворотного відліку індикатор часу завершення згасне, почнеться виконання обраної програми, і на дисплеї буде показана тривалість її виконання.
- Після вибору часу завершення на екрані відобразиться час, що складається з часу завершення програми та тривалості вибраної програми.

5.15. Запуск програми

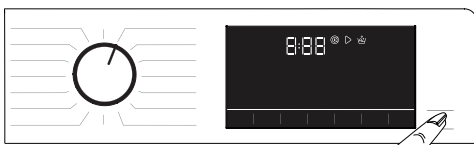

1. Натисніть кнопку **Start/Pause (Пуск/Зупинка)** щоб запустити програму.
2. Блимаючий індикатор **Start/Pause (Пуск/Зупинка)** почне світитись, що означатиме початок програми.

- 3 Завантажувальні дверцята зачиняються. Коли дверцята зачиняються, на дисплеї відобразиться попередження «Locking Door» (Блокування дверцят).

5.16. Блокування дверцят завантаження



Дверцята для завантаження пральної машини обладнані системою блокування, яка запобігає відчиненню дверцят при високому рівні води. Коли дверцята заблоковані, на панелі починає світитися індикатор «Дверцята заблоковані».



ІНФОРМАЦІЯ

- Якщо вибрана функція Remote Control (Дистанційне керування), дверцята будуть заблоковані. Щоб відкрити дверцята необхідно натиснути клавішу Remote Control (Дистанційне керування) або змінити положення програми, щоб вимкнути функцію дистанційного керування.

Відчинення завантажувальних дверцят у разі збою електроживлення.



ІНФОРМАЦІЯ

- У разі збою електроживлення для відчинення вручну завантажувальних дверцят можна використати ручку аварійного відчинення дверцят, розташовану під кришкою фільтра насоса.



ПОПЕРЕДЖЕННЯ!

- Щоб уникнути будь-якого витoku води, перед відчиненням завантажувальних дверцят слід переконатися, що всередині машини не залишилося води.

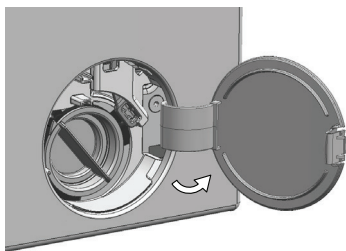

- Вимкніть машину та вийміть вилку з розетки.
- Відкрийте кришку фільтра насоса.

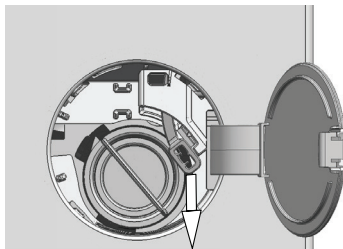

- За допомогою інструмента витягніть ручку аварійного відкриття завантажувальних дверцят, розміщену під кришкою фільтра насоса.
- Відкрийте завантажувальні дверцята, потягнувши ручку аварійного відкриття завантажувальних дверцят донизу.
- Якщо завантажувальні дверцята не відкрилися, спробуйте ще раз потягнути ручку донизу.
- Після відкриття завантажувальних дверцят установіть ручку аварійного відкриття завантажувальних дверцят у початкове положення.

5.17. Зміна налаштувань після запуску програми

5.17.1 Додавання білизни після запуску програми

У разі натискання кнопки **Start/Pause (Пуск/Зупинка)** на панелі вимкнеться індикатор «Дверцята заблоковані», якщо рівень води у пральній машині допустимий.

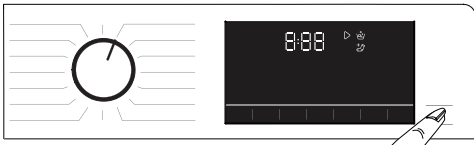

Якщо у разі натискання кнопки **Start/Pause (Пуск/Зупинка)** рівень води у пральній машині недопустимий, то на панелі увімкнеться індикатор «Дверцята заблоковані».

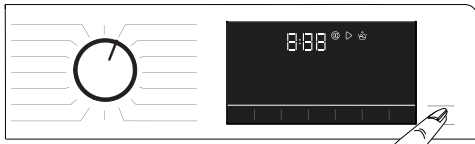

5.17.2 Перемикання пральної машини в режим зупинки:

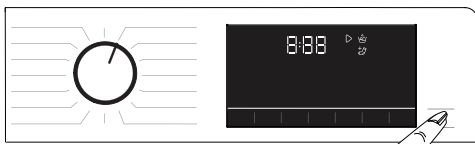

Натисніть кнопку **Start/Pause (Пуск/Зупинка)**, щоб перевести машину в режим паузи.

5.17.3 Зміна вибраної програми після запуску програми:

Якщо функція блокування від доступу дітей вимкнена, програма може бути змінена під час виконання іншої програми. Така зміна скасовує поточну програму.



ІНФОРМАЦІЯ

- Виконання нової вибраної програми розпочнеться.

5.17.4. Зміна вибору додаткових функцій, швидкості віджимання та температури

На різних етапах виконання програми можна вмикати або скасовувати ті чи інші додаткові функції Див. розділ «Додаткові функції». Крім того, можна змінювати швидкість віджимання, температуру і параметри сушіння Див. розділи «Вибір швидкості віджимання» та «Вибір температури».



ІНФОРМАЦІЯ

- Якщо температура води в машині висока або рівень води вище нижнього краю люка, дверцята завантаження відкрити неможливо.

5.18 Скасування програми

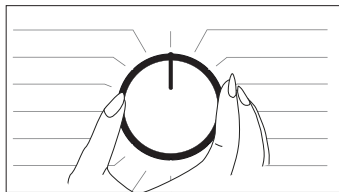

Програму буде скасовано, якщо ручка вибору програми буде змінена на іншу, або якщо машина буде вимкнена чи включена натисканням цієї кнопки.



ІНФОРМАЦІЯ

- Якщо повернути ручку вибору програм, коли увімкнено функцію блокування від доступу дітей, програму не буде скасовано. Спочатку слід вимкнути функцію блокування від доступу дітей.
- Після скасування програми дверцята завантаження можуть залишатися заблокованими через те, що рівень води вище нижнього краю люка. Якщо дверцята необхідно відкрити, поверніть ручку вибору програми у положення Pump+Spin (Зливання + віджимання), щоб вилити воду з машини.

5.19 Закінчення програми

Як тільки програма закінчиться, на дисплеї з'явиться символ закінчення програми. Якщо протягом 10 хвилин не було натиснуто жодної кнопки, пральна машина вимкнеться. Дисплей та всі індикатори вимкнуться. Якщо ви натиснете будь-яку кнопку, етапи завершеної програми відобразяться на дисплеї.

5.20 Машина має функцію "Pause Mode" (Режим зупинки).

Якщо після натискання кнопки On/Off (Ввімкн./Вимкн.) ви не вибрали жодну програму, або не виконали інших дій, або не застосували жодної з вказаних дій впродовж 2 хвилин після завершення вибраної програми, програма автоматично перейде в енергозберігаючий режим. Також, якщо машина оснащена дисплеєм, на якому відображається час програми, то він погасне. Після повороту кнопки вибору програми або натискання будь-якої кнопки попередній стан світлових індикаторів буде відновлено. Після виходу з енергозберігаючого режиму попередньо зроблені налаштування можуть змінитись. Перед запуском програми перевірте правильність налаштувань. В разі необхідності внесіть зміни. Це цілком нормально.

5.21 Функції HomeWhiz і Remote Control (Дистанційне керування)

Функція HomeWhiz дозволяє використовувати інтелектуальний пристрій для перевірки роботи пральної машини та отримання інформації про її поточний стан. Завдяки додатку HomeWhiz можна також використовувати інтелектуальний пристрій для виконання різноманітних дій, які також можна виконувати на машині. Окрім того, можна використовувати деякі функції машини лише з допомогою функції HomeWhiz. Щоб забезпечити можливість використання технології Bluetooth на вашій машині, слід завантажити програму HomeWhiz із магазину додатків інтелектуального пристрою. Щоб установити додаток HomeWhiz, слід переконатися, що інтелектуальний пристрій підключений до мережі Інтернет. При першому використанні додатка дотримуйтесь вказівок на екрані, щоб завершити реєстрацію вашого облікового запису. Після завершення реєстрації за допомогою функції HomeWhiz можна використовувати всі продукти у вашій домівці на цьому обліковому записі. Щоб переглянути продукти, зв'язані з вашим обліковим записом, можна торкнутися значка "Add/Remove Appliance" (Додати/видалити прилад) в додатку HomeWhiz. На цій сторінці ви можете зв'язати необхідні продукти.



ІНФОРМАЦІЯ

- Щоб можна було використовувати функцію HomeWhiz, додаток має бути встановлений на інтелектуальному пристрої, а пральна машина повинна бути зв'язана з інтелектуальним пристроєм через з'єднання Bluetooth. Якщо пральна машина не зв'язана з інтелектуальним пристроєм, вона працюватиме як прилад, на якому не має функції HomeWhiz.
- Ваша машина працюватиме у сполученні з інтелектуальним пристроєм із застосуванням з'єднання Bluetooth. Завдяки такому сполученню забезпечується можливість керування машиною. Саме тому необхідно забезпечити стійке з'єднання Bluetooth між приладом та інтелектуальним пристроєм повинно бути.
- Відвідайте веб-сайт www.homewhiz.com, щоб переглянути версії Android та iOS, які підтримуються додатком HomeWhiz.



ПОПЕРЕДЖЕННЯ!

- Усі заходи з безпеки, описані в розділі **«ЗАГАЛЬНІ ІНСТРУКЦІЇ З ТЕХНІКИ БЕЗПЕКИ»** цього керівництва користувача також стосуються операцій дистанційного керування, здійснюваних за допомогою функції HomeWhiz.

5.21.1 Налаштування додатка HomeWhiz

Для можливості застосування функції HomeWhiz ваш прилад повинен бути з'єднаний з додатком HomeWhiz. Для встановлення такого з'єднання дотримуйтесь вказівок для налаштування вашого приладу та додатка HomeWhiz, описаних нижче.

- Якщо прилад додається вперше, натисніть „Add/Remove Appliance“ (Додати/Видалити прилад) на додатку HomeWhiz. Після чого натисніть “Tap here to setup new appliance” (Натисніть тут для налаштування нового приладу). Дотримуйтесь вказівок, описаних нижче, а також інструкції до додатку HomeWhiz для завершення налаштування.

- Щоб почати установку, переконайтеся, що пральна машина вимкнена. Одночасно натисніть і утримуйте впродовж 3 секунд кнопки «Temperature» (Температура) і «Remote Control Function» (Функція дистанційного керування), щоб переключити пральну машину в режим налаштування додатка HomeWhiz.



- Коли машина входить у режим налаштування додатка HomeWhiz, на дисплеї з'являється анімація та символ з'єднання Bluetooth загоряється та починає блимати, доки не завершиться процес сполучення пральної машини з інтелектуальним пристроєм. В такому режимі працюють лише кнопки вибору програм. Інші кнопки не працюють.



- На екрані додатка виберіть пральну машину та натисніть кнопку Next (Далі).
- Продовжуйте читати інструкції на екрані, доки додаток HomeWhiz не запитає вас про продукт, який ви бажаєте підключити до інтелектуального пристрою.
- Поверніться до додатка HomeWhiz і чекайте завершення процесу налаштування. Опісля завершення процесу налаштування додатка дайте ім'я вашій пральній машині. Тепер ви можете натиснути по екрану в додатку HomeWhiz, щоб побачити доданий прилад.



ІНФОРМАЦІЯ

- Якщо протягом 5 хвилин не вдається успішно завершити налаштування, машина автоматично вимкнеться. У такому разі слід повторно виконати процедуру налаштування. Якщо проблема не зникає, зверніться до авторизованого сервісного центру.
- Можна використовувати пральну машину сумісно з більш ніж одним інтелектуальним пристроєм. Для цього слід також завантажити додаток HomeWhiz і на інші інтелектуальні пристрої. Після запуску додатка вам слід увійти до нього за допомогою облікового запису, який ви раніше створювали, і з яким зв'язували вашу пральну машину. В іншому випадку, ознайомтеся з розділом «Налаштування пральної машини, яка підключена до іншого облікового запису».



ПОПЕРЕДЖЕННЯ!

- Для налаштування HomeWhiz ваш інтелектуальний пристрій має бути під'єднаний до Інтернету. В іншому випадку додаток HomeWhiz не дозволить вам успішно завершити процедуру встановлення. У разі виникнення проблем із підключенням до Інтернету, зверніться до свого Інтернет-провайдера.



ІНФОРМАЦІЯ

- Додаток HomeWhiz може вимагати ввести номер приладу, вказаний на етикетці. Етикетка приладу знаходиться з внутрішньої сторони дверцят машини. Номер приладу вказаний на етикетці.



5.21.2 Налаштування пральної машини, яка підключена до іншого облікового запису

Якщо пральна машина, яку ви бажаєте використовувати, раніше була введена в систему з іншим обліковим записом, потрібно встановити нове сполучення між додатком HomeWhiz і машиною.

- Завантажте додаток HomeWhiz на новий інтелектуальний пристрій, який ви хочете використовувати.
- Створіть новий обліковий запис і увійдіть до нього на додатку HomeWhiz.
- Для завершення налаштування дотримуйтесь вказівок налаштування HomeWhiz (див. розділ 5.21.1 HomeWhiz Setup (Налаштування HomeWhiz)).



ПОПЕРЕДЖЕННЯ!

- Оскільки функції HomeWhiz та Remote Control (Дистанційне керування) працюють за допомогою з'єднання Bluetooth, для роботи приладу, він повинен керуватись з одного додатка.

5.21.3 Застосування функції Remote Control (Дистанційне керування)

Після завершення процедури налаштування додатка HomeWhiz з'єднання Bluetooth автоматично вмикається. Щоб увімкнути або вимкнути сполучення Bluetooth, виконуйте вказівки, наведені в Розділі 5.11.2 «Технологія Bluetooth 3».

Якщо ви вимкнули машину, коли з'єднання Bluetooth буде ввімкнутим, воно автоматично роз'єднається. Якщо сполучений пристрій вийде за межі доступу Bluetooth з'єднання, воно автоматично буде вимкнено. Тому, якщо ви бажаєте використовувати функцію дистанційного керування, необхідно відновити сполучення Bluetooth.

Щоб відстежити статус сполучення Bluetooth, перегляньте індикатор сполучення, який знаходиться на дисплеї. Якщо символ Bluetooth світиться, це означатиме відновлення з'єднання. Якщо ж індикатор блимає, це означає, що наразі відбувається процес встановлення з'єднання машини з інтелектуальним пристроєм. Якщо індикатор не світиться, сполучення Bluetooth немає.



ПОПЕРЕДЖЕННЯ!

- Якщо з'єднання Bluetooth на вашому пристрої увімкнено, функція дистанційного керування доступна. Якщо функція дистанційного керування недоступна, слід перевірити статус сполучення. Якщо сполучення неможливо встановити, необхідно повторити процедуру початкового налаштування на вашій машині.
- З міркувань безпеки, протягом часу, коли функція дистанційного керування увімкнена, дверцята машини залишаються заблокованими незалежно від режиму роботи машини. Якщо необхідно відкрити дверцята пральної машини, поверніть ручку вибору програм або натисніть клавішу дистанційного керування, щоб вимкнути функцію дистанційного керування.

Якщо ви бажаєте керувати пральною машиною дистанційно, необхідно ввімкнути функцію дистанційного керування, натиснувши кнопку пульта дистанційного керування, коли ручка вибору програми знаходиться в положенні завантаження програми/пульта дистанційного керування на панелі керування. Після отримання доступу до машини можна побачити екран, подібний до наведеного нижче.



Коли функція дистанційного керування увімкнена, ви можете лише керувати, вимкнути або слідкувати за поточним станом пральної машини. Через додаток можна керувати всіма функціями машини, за винятком блокування від доступу дітей. За допомогою функціонального індикатора на відповідній кнопці можна відстежувати, чи функція дистанційного керування увімкнена, або ж ні. Якщо функція дистанційного керування вимкнена, керування всіма операціями здійснюється із пральної машини, а в додатку допускається лише перевірка її статусу.

Якщо функція дистанційного керування не може бути встановлена, при натисканні кнопки машина видасть звук попередження.

Така ситуація може виникнути в разі включення машини, або якщо відсутнє сполучення машини через Bluetooth.

Причиною може бути, наприклад, вимкнені налаштування Bluetooth або відчинені дверцята пральної машини. Коли вказана функція буде активована на вашій пральній машині, ви зможете керувати машиною дистанційно через Bluetooth, за винятком певних випадків.

У певних випадках ця функція вимикається з міркувань безпеки:

- У разі порушення електропостачання.
- Коли ручка вибору знаходиться в положенні вибору іншої програми, або коли машина вимкнена.

5.21.4 Пошук і усунення несправностей

Якщо у вас виникли проблеми з керуванням машиною або зі з'єднанням, дотримуйтесь вказівок, наведених нижче. Зверніть увагу на те, чи проблема не зникає після того, як ви виконали таку дію. Якщо це не допомогло, виконайте наступні дії.

- Перевірте, чи підключено інтелектуальний пристрій до відповідної домашньої мережі.
- Перезапустіть додаток продукту.
- Вимкніть сполучення Bluetooth, а потім увімкніть, через панель керування користувача.
- Якщо сполучення неможливо встановити за допомогою вищезазначених дій, на вашій пральній машині слід повторити процедуру початкового налаштування.

Якщо проблема не зникає, проконсультуйтеся з авторизованим сервісним центром.

6. Обслуговування та чищення

Якщо прилад регулярно чистити, він служитиме довше, а несправності виникатимуть у ньому рідше.

6.1. Чищення висувного контейнера для пральних засобів

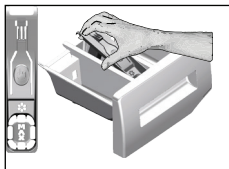

Регулярно (після кожного 4-5 прання) очищайте контейнер для пральних засобів від залишків прального порошку, як показано на малюнку.

1. Зніміть сифон, піднімаючи його ззаду, як показано на малюнку. Після виконання зазначених нижче процедур чистки знову встановіть сифон на місце та посуňte його передню частину вниз так, щоб стопорний язичок клацнув.



ІНФОРМАЦІЯ

- Якщо у відділенні для кондиціонера залишається суміш води та кондиціонуючого засобу, що перевищує нормальний обсяг, сифон слід очистити.
2. Вимийте висувний контейнер і сифон під краном великою кількістю теплої води. Щоб запобігти потраплення залишків засобів на шкіру, використовуйте спеціальну щіточку та рукавички для чищення контейнера.
 3. Після миття вставте диспенсер на місце та переконайтеся, що він надійно закріплений.

6.2. чищення дверцят завантаження й барабана

Для моделей з програмою очищення барабана див. Експлуатація пральної машини — Програми.



Після закінчення кожного циклу прання і сушіння перевіряйте, чи не залишилися в барабані сторонні предмети.

Якщо отвори в манжеті дверцят завантаження (див. рисунок) засмічені, прочистьте їх за допомогою зубочистки.



ІНФОРМАЦІЯ

- Наявність сторонніх металевих предметів у барабані може призвести до утворення плям іржі. Для чищення барабана слід використовувати мийні засоби, призначені для нержавіючої сталі. Не використовуйте металеві чи дровоті мочалки.



УВАГА!

- Не використовуйте жорстку губку чи абразивний матеріал. Це може пошкодити пофарбовані, хромовані чи пластмасові поверхні.

6.3. чищення корпусу й панелі керування

У разі необхідності очистьте корпус машини за допомогою мильного розчину або м'якого гелевого мийного засобу і витріть насухо м'якою тканиною.

Для чищення панелі керування можна використовувати тільки м'яку вологу тканину.

6.4. Чищення фільтрів впускних водяних патрубків

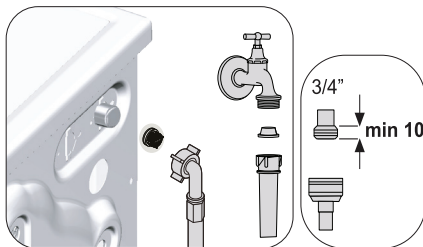

Фільтри знаходяться на кінці кожного впускного патрубка для води на задній стінці машини, а також на кінці кожного шлангу подачі води в місці приєднання до водопровідного крану. Ці фільтри запобігають потраплянню в машину сторонніх речовин і бруду з води. Якщо фільтри забруднились, їх необхідно почистити.

1. Закрийте крани.
2. Зніміть гайки шлангів подачі води для доступу до фільтрів у впускних патрубках і очистьте їх від забруднень спеціальною щіткою. Якщо фільтри дуже забруднені, витягніть їх плосогубцями і прочистьте.
3. Витягніть фільтри разом з прокладками з прямих кінців шлангів подачі води й ретельно промийте під струменем проточної води.
4. Акуратно встановіть прокладки й фільтри на місце і вручну затягніть гайки на шлангах.

6.5 Зливання залишків води й чищення фільтра насоса

Система фільтрів пральної машини під час зливання води з машини запобігає потраплянню на крильчатку насоса твердих предметів, таких як гудзики, монети чи волокна тканини. Таким чином забезпечується вільний вихід води під час зливання і подовжується строк служби насоса. Якщо машина не може злити воду, можливо, фільтр насоса забруднений. Забруднений фільтр слід очистити. Крім того, фільтр слід чистити кожні 3 місяці. Перед чищенням фільтра насоса слід злити воду з машини. Крім того, воду слід зливати перед транспортуванням машини (наприклад, під час переїзду в нове помешкання), а також у разі небезпеки замерзання води.

2. Зніміть покриття фільтра. Натисніть на виступ в напрямку стрілки і витягніть кришку до себе.

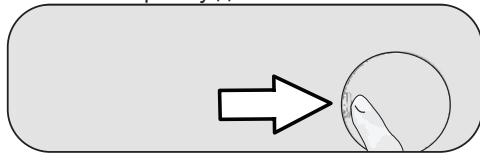

3. Забір води в машину.

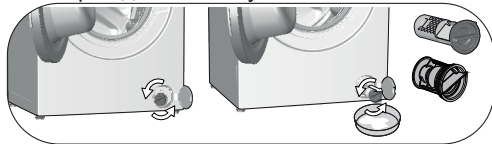

- a - Щоб зібрати воду з фільтра, підставте велику ємкість.
 - b - Повертайте фільтр насоса проти годинникової стрілки, доки вода не почне литися через отвір. Спрямуйте струмінь води у встановлену перед фільтром посудину. Обов'язково тримайте під рукою ганчірку для збирання розпитої води.
 - c Коли вода виллється, повністю виверніть фільтр і витягніть його.
4. Очистьте внутрішню частину фільтра від осаду, а також очистьте зону навколо крильчатки насоса від волокон.
 5. Замініть фільтр.
 6. Закрийте кришку фільтра.



УВАГА!

- Сторонні предмети у фільтрі насоса можуть спричинити пошкодження машини або значний шум під час роботи.
- Коли машина не використовується, закрийте водопровідний кран, зніміть шланг для подачі води та злийте воду з машини, якщо машина знаходиться в місці, де є небезпека замерзання.
- Після кожного використання перекривайте водопровідний кран, до якого під'єднано машину.

1. Для очищення забрудненого фільтра і зливання води, витягніть шнур живлення з розетки, щоб від'єднати пральну машину від електромережі.



УВАГА!

- Температура води у машині може досягати 90 °C. Щоб уникнути опіків, фільтр слід чистити тільки після того, як вода у машині охолоне.

7 Пошук й усунення несправностей

Програми не запуснуться після зачинення дверцят для завантаження.

- Не була натиснута кнопка «Пуск»/«Пауза»/«Відміна». >>> *Натисніть кнопку «Пуск»/«Пауза»/«Відміна».
- Якщо машина надто завантажена, дверцята для завантаження можуть не зачинитись.>>> *Завантажте менше білизни і переконайтесь, що дверцята для завантаження щільно закриті.

Неможливо запустити або вибрати програму.

- Машина може перемкнутись в режим самозахисту через проблему в мережі (напруга електромережі, тиск води тощо). >>> Щоб скасувати програму, поверніть ручку вибору програм у положення, що відповідає іншій програмі. Обрана раніше програма буде скасована (див. Розділ «Cancellation of program»)(Скасування програми).

Вода всередині машини.

- Внаслідок проведення операцій з контролю якості під час виробництва у машині може залишитися невелика кількість води. >>> Це не є несправністю – вода не шкодить машині.

Протікання води під днищем пральної машини.

- Скоріш за все виникла проблема зі шлангами чи фільтром насоса. >>> Перевірте щільність прокладок, встановлених у шлангах подачі води. Щільно приєднайте шланг до крана.
- Фільтр насоса закритий нещільно. >>> Переконайтесь, що фільтр насоса закритий щільно.

В машину не поступає воду.

- Можливо закритий водогінний кран. >>> Відкрийте крани.
- Можливо стався перегин заливного шланга. >>> Вирівняйте шланг.
- Або засмічений фільтр патрубку подачі води. >>> Очистіть фільтр.
- Дверцята завантаження відкриті. >>> Зачиніть дверцята для завантаження.

Машина не зливає воду.

- Зливний шланг засмічений чи перекручений. >>> Прочистіть або вирівняйте шланг.
- Фільтр насоса може бути забитий. >>> Очистіть фільтр насоса.

Машина значно вібрує або шумить.

- Можливо, машина стоїть нестійко. >>> Вирівняйте машину за допомогою регулювальних ніжок.
- Можливо, до фільтра насоса потрапила тверда речовина. >>> Очистіть фільтр насоса.
- Не зняті запобіжні транспортувальні болти. >>> Зніміть запобіжні транспортувальні болти.
- Можливо, кількість білизни у машині значно мала. >>> Завантажте в машину більшу кількість білизни.
- Можливо, в машину завантажено забагато білизни. >>> Вийміть з машини частину білизни або рівномірно розподіліть завантажену білизну вручну.
- Можливо машина стоїть впритул до твердої поверхні. >>> Переконайтесь, що машина ні до чого не притуляється.

Машина зупиняється невдовзі після запуску програми.

- Можливо, машина тимчасово зупинилася через падіння напруги в мережі електроживлення. >>> Вона продовжить роботу після відновлення нормального рівня напруги.

Машина одразу зливає воду, яку набирає.

- Зливний шланг може бути встановлений на неправильній висоті. >>> Під'єднайте зливний шланг відповідно до вказівок, описаних в інструкції.

Під час прання, води в машині не видно.

- Ззовні не видно рівень води в машині. Це цілком нормально.

Неможливо відчинити дверцята завантаження.

- Можливо дверцята заблоковані, бо в машині ще є вода. >>> Злийте воду, запустивши програму зливання води або віджимання.
- Можливо машина нагріває воду або відбувається цикл віджимання.>>> Зачекайте завершення програми.
- Можливо дверцята застрягли через вплив тиску. >>> Візьміться за ручку, натисніть і потягніть завантажувальні дверцята на себе, щоб подолати силу тиску і відчинити дверцята.
- Завантажувальні дверцята не відчиняються у разі відсутності електроживлення. >>> Щоб відкрити дверцята, відкрийте кришку фільтра насоса та опустіть ручку аварійного відчинення дверцят, розташовану біля задньої частини кришки фільтра. Див. «Блокування дверцят»

Прання тривас довше, ніж зазначено в керівництві користувача*.

- Можливо занизький тиск води. >>> Як тільки кількість води зменшиться, машина буде очікувати наповнення достатньої кількості води для виконання ефективного прання. Відповідно, тривалість прання збільшується.
- Можливо низька напруга в електромережі.>>> Якщо напруга електромережі низька, тривалість прання збільшується, щоб забезпечити потрібну якість прання.
- Низька температура води у водогоні. >>> У холодну пору року підігрівання води потребує більше часу. Крім того, тривалість роботи може збільшитись для запобігання неякісному пранню.
- Збільшилась кількість циклів полоскання та/чи кількість води для полоскання. >>> Машина збільшує кількість води для полоскання при необхідності кращого полоскання, а також додає кількість циклів полоскання.
- Можливо, через зavelику кількість прального засобу утворилося надто багато піни, та увімкнулася автоматична система контролю піноутворення. >>> Використовуйте рекомендовану кількість прального засобу.

Машина не відраховує час виконання програми. (у моделях з дисплеєм) (*)

- Таймер може зупинятися під час набору води. >>> Індикатор таймера не почне зворотний відлік, доки машина не набере достатню кількість води. Коли кількість води в машині зменшилась, машина буде очікувати наповнення достатньою кількістю води для виконання ефективного прання. Після цього зворотний відлік на індикаторі таймера відновиться.
- Таймер може зупинятися під час циклу нагрівання води. >>> Індикатор таймера не почне зворотний відлік, доки машина не досягне обраної температури.
- Таймер може зупинитися під час циклу віджимання. >>> Можливо, увімкнулася автоматична система контролю балансування через нерівномірний розподіл завантаженої білизни в барабані.

Машина не відраховує час виконання програми. (*)

- Білизна в машині розподілена нерівномірно. >>> Можливо, увімкнулася автоматична система контролю балансування через нерівномірний розподіл завантаженої білизни в барабані.

Машина не перемикається на цикл віджимання (*)

- Білизна в машині розподілена нерівномірно. >>> Можливо, увімкнулася автоматична система контролю балансування через нерівномірний розподіл завантаженої білизни в барабані.
- Машина не виконуватиме віджимання, якщо вода не злита повністю. >>> Перевірте фільтр і зливний шланг.
- Можливо, через зavelику кількість прального засобу утворилося надто багато піни, та увімкнулася автоматична система контролю піноутворення. >>> Використовуйте рекомендовану кількість прального засобу.

Низька якість прання: Речі стали сірими.()**

- Протягом тривалого часу використовувалася недостатня кількість прального засобу. >>> Використовуйте рекомендовану кількість прального засобу відповідно до рівня жорсткості води та типу білизни.
- Протягом тривалого часу прання виконувалося при низькій температурі. >>> Обирайте температуру прання відповідно до типу білизни.
- Жорстка вода та недостатня кількість прального засобу. >>> Жорстка вода та недостатня кількість прального засобу можуть спричинити накопиченню бруду водночас з сіринням речей. Позбутися такого сірого кольору досить складно. Використовуйте рекомендовану дозу прального засобу відповідно до рівня жорсткості води та типу білизни.
- Протягом тривалого часу використовувалася надмірна кількість прального засобу. >>> Використовуйте рекомендовану кількість прального засобу відповідно до рівня жорсткості води та типу білизни.

Низька якість прання: Плями залишаються, білизна не відбілюється. ()**

- Завантажено недостатню кількість прального засобу. >>> Використовуйте рекомендовану дозу прального засобу відповідно до типу білизни.
- Машина перезавантажена. >>> Не перезавантажуйте машину. Завантажуйте машину відповідно до рекомендацій, зазначених в «Таблиці програм і енергоспоживання».
- Можливо вибрані неправильні програми і температури прання. >>> Обирайте програму та температуру прання відповідно до типу білизни.
- Використано невідповідний тип прального засобу. >>> Використовуйте високоякісні пральні засоби, призначені для пральних машині.
- Пральний засіб доданий не в те відділення. >>> Завантажуйте пральний засіб у відповідне відділення. Не змішуйте пральний засіб з вибілювачем.

Низька якість прання: На білизні з'явилися масні плями. ()**

- Барабан не очищується регулярно. >>> Регулярно чистіть барабан. Аби дізнатися як це можна зробити, див. розділ 6.2.

Низька якість прання: Неприємний запах речей. ()**

- Прання при низьких температурах та/або короткими програмами впродовж тривалого часу може спричинити появу запаху та сприятливого для бактерій середовища в барабані. >>> Після кожного прання залишайте висувний контейнер для пральних засобів, а також завантажувальні дверцята відчиненими. У такому разі всередині машини не зможе утворюватися вологе середовище, сприятливе для бактерій.

Кольорова білизна линяє. ()**

- Машина перезавантажена. >>> Не перезавантажуйте машину.
- Пральний засіб був вологий. >>> Зберігайте пральні засоби в закритій тарі в сухому прохолодному місці.
- Обрано зависоку температуру. >>> Обирайте програму та температуру прання відповідно до типу та ступеня забруднення білизни.

Низька якість полоскання:

- Неналежна кількість, марка або умови зберігання прального засобу, що використовується. >>> Використовуйте пральні засоби для пральних машин, призначені для даного типу білизни. Зберігайте пральні засоби в закритій тарі в сухому прохолодному місці.
- Пральний засіб міг бути поміщений в неправильний висувний контейнер. >>> Якщо ви додасте пральний засіб у контейнер для попереднього прання, при цьому не вибравши програму попереднього прання, машина все одно може використати цей засіб під час полоскання чи на етапі застосування кондиціонеру. Завантажуйте пральний засіб у відповідне відділення.
- Фільтр насоса забитий. >>> Перевірте фільтр.
- Зливний шланг перетиснений. >>> Перевірте зливний шланг.

Після прання білизна стала жорсткою. ()**

- Завантажено недостатню кількість прального засобу. >>> Внаслідок прання в жорсткій воді з недостатньою кількістю прального засобу білизна з часом може стати жорсткою. Використовуйте потрібну кількість прального засобу відповідно до рівня жорсткості води.
- Пральний засіб міг бути поміщений в неправильний висувний контейнер. >>> Якщо ви додасте пральний засіб у контейнер для попереднього прання, при цьому не вибравши програму попереднього прання, машина все одно може використати цей засіб під час полоскання чи на етапі застосування кондиціонеру. Завантажуйте пральний засіб у відповідне відділення.
- Можливо, пральний засіб змішаний з кондиціонером. >>> Кондиціонер не слід змішувати з пральним засобом. Промийте контейнер для пральних засобів гарячою водою та почистіть його.

Білизна не пахне кондиціонером ()**

- Пральний засіб міг бути поміщений в неправильний висувний контейнер. >>> Якщо ви додасте пральний засіб у контейнер для попереднього прання, при цьому не вибравши програму попереднього прання, машина все одно може використати цей засіб під час полоскання чи на етапі застосування кондиціонеру. Промийте контейнер для пральних засобів гарячою водою та почистіть його. Завантажуйте пральний засіб у відповідне відділення.
- Можливо, пральний засіб змішаний з кондиціонером. >>> Кондиціонер не слід змішувати з пральним засобом. Промийте контейнер для пральних засобів гарячою водою та почистіть його.

Залишки прального засобу у висувному контейнері ()**

- Пральний засіб міг бути доданий у вологий висувний контейнер. >>> Перед використанням прального засобу висушіть висувний контейнер.
- Пральний засіб може бути вологим. >>> Зберігайте пральні засоби в закритій тарі в сухому прохолодному місці.
- Низький тиск води. >>> Перевірте тиск води.
- Пральний засіб у відділенні основного прання зволожився під час набору машиною води для циклу попереднього прання. Отвори відділення для пральних засобів можуть бути закриті. >>> Перевірте отвори та очистіть їх у разі засмічення.
- Клапани контейнера для пральних засобів можуть бути несправні. >>> Зверніться до авторизованого сервісного центру.
- Можливо, пральний засіб змішаний з кондиціонером. >>> Кондиціонер не слід змішувати з пральним засобом. Промийте контейнер для пральних засобів гарячою водою та почистіть його.

Після прання на білизні залишилися сліди прального засобу.

- Машина перезавантажена. >>> Не перезавантажуйте машину.
- Можливо вибрані неправильні програми і температури прання. >>> Обирайте програму та температуру прання відповідно до типу білизни.
- Можливо використано невідповідний пральний засіб. >>> Вибирайте пральний засіб відповідно до типу білизни.

У машині утворюється забагато піни ()**

- Пральні засоби, що використовуються вами, можуть не підходити для пральних машин. >>> Використовуйте пральні засоби, призначені для пральних машин.
- Завантажено зовелику кількість прального засобу. >>> Використовуйте рекомендовану кількість прального засобу.
- Пральний засіб міг зберігатись у невідповідних умовах. >>>Зберігайте пральний засіб у закритому, сухому приміщенні. Не зберігайте пральні засоби у занадто теплому місці.
- Під час прання деяких тканин із сітчастою структурою, наприклад, тюлевих штор, може утворюватись багато піни. >>> Використовуйте менше прального засобу для таких типів тканин.
- Пральний засіб доданий не в те відділення. >>> Завантажуйте пральний засіб у відповідне відділення.
- Кондиціонер використовується завчасно. >>> Можливо, причиною є несправність клапанів або контейнера для пральних засобів. Зверніться до авторизованого сервісного центру.

З висувного контейнера для пральних засобів виходить піна.

- Завелика кількість прального засобу. >>>> Змішайте 1 столову ложку кондиціонера і 0,5 літра води та налийте суміш до відділення для основного прання висувного контейнера для пральних засобів.
- Використовуйте пральні засоби відповідно до програм прання з урахуванням норм завантаження білизни (див. «Таблицю програм і енергоспоживання»). У разі використання додаткових засобів, таких як плямовивідники, відбілювачі тощо, слід зменшити кількість прального засобу.

Після закінчення програми білизна залишається мокрою. (*)

- Можливо, через зовелику кількість прального засобу утворилося надто багато піни, та увімкнулася автоматична система контролю піноутворення. >>> Використовуйте рекомендовану кількість прального засобу.

Сушіння триває надто довго.

- Машина перезавантажена. >>> Не перезавантажуйте машину.
- Вибраний режим віджимання не достатній для білизни. >>> Виберіть більшу швидкість віджимання на етапі прання для вашої пральної машини з функцією сушарки.
- Можливо закритий водогінний кран. >>> Відкрийте крани.

Після сушіння білизна залишилась вологою.

- Вибрана програма не підходить типу білизни.>>>Перевірте етикетку одягу і правильно оберуть відповідну програму, або час виконання програми.
- Машина перезавантажена. >>> Не перезавантажуйте машину.
- Вибраний режим віджимання не достатній для білизни. >>> Виберіть більшу швидкість віджимання на етапі прання для вашої пральної машини з функцією сушарки.

Неможливо запустити машину або програму.

- Можливо, шнур живлення не ввімкнений в розетку.>>> Переконайтесь, що шнур живлення підключений до мережі.
- Програма не обрана, або не натиснуто кнопку Start/Pause/Cancel (Пуск/Зупинка/Скасувати). >>> Переконайтесь, що програму обрано, та машина не переведена в режим очікування.
- Активовано блокування від доступу дітей. >>> Вимкніть блокування від доступу дітей.

Білизна «сіла», полиняла, втратила яскравість чи пошкодилась.

- Вибрана програма не підходить типу білизни.>>>Перевірте етикетку одягу і правильно оберуть відповідну програму, або час виконання програми. Не слід сушити білизна, для якої це не рекомендується.

Машина не висушує білизну.

- Білизна не висушилась або не активовано функцію сушіння. >>> Перевірте, чи було обрано функцію сушіння після вибору програми прання.

Неможливо відчинити дверцята завантаження.

- Дверцята машини не відчиняються в цілях техніки безпеки.>>>Якщо після виконання функції сушіння на дисплеї відображається індикатор блокування дверцят, машина не розблокує їх, поки вони не охолонуть в цілях вашої безпеки.
- Завантажувальні дверцята не відчиняються у разі відсутності електроживлення. >>> Щоб відкрити дверцята, відкрийте кришку фільтра насоса та опустіть ручку аварійного відчинення дверцят, розташовану біля задньої частини кришки фільтра. Див. «Блокування дверцят»

(*). Якщо білизна в барабані розподілена нерівномірно, машина не перейде до віджимання, щоб не пошкодити механізм і внутрішнє середовище. Поправте білизну та ще раз виконайте віджимання.

(**). Барабан не очищується регулярно.>>> Регулярно чистіть барабан. Див. 6.2



УВАГА!

- Якщо ви не можете усунути проблему, незважаючи на виконання інструкцій, наведених у цьому розділі, зверніться до продавця або представника авторизованого сервісного центру. Не намагайтеся самостійно відремонтувати несправний прилад.



ПОПЕРЕДЖЕННЯ!

- Для отримання відповідної інформації з пошуку й усунення несправностей див. Розділ HomeWhiz.

