



**Electrolux**



[electrolux.com/register](https://electrolux.com/register)



**EW8F5492QU**

**UK** Інструкція | Пральна машина



# Ласкаво просимо до Electrolux! Дякуємо, що обрали наш прилад.



Отримати поради з використання, брошури, інструкції з усунення несправностей, інформацію щодо сервісу та ремонту:  
[www.electrolux.com/support](http://www.electrolux.com/support)

Може змінитися без оповіщення.

## ЗМІСТ

1. ІНФОРМАЦІЯ ЩОДО БЕЗПЕКИ.....	2
2. ІНСТРУКЦІЇ З ТЕХНІКИ БЕЗПЕКИ.....	4
3. ОПИС ВИРОБУ.....	6
4. ТЕХНІЧНІ ДАНІ.....	8
5. УСТАНОВКА.....	8
6. ПАНЕЛЬ КЕРУВАННЯ.....	13
7. РУЧКА ПЕРЕМИКАННЯ ТА КНОПКИ.....	15
8. НАЛАШТУВАННЯ.....	18
9. ПЕРЕД ПЕРШИМ ВИКОРИСТАННЯМ.....	20
10. ПРОГРАМИ.....	20
11.  WI-FI — НАЛАШТУВАННЯ ПІДКЛЮЧЕННЯ.....	25
12. ЩОДЕННЕ КОРИСТУВАННЯ.....	27
13. ПОРАДИ І РЕКОМЕНДАЦІЇ.....	33
14. ДОГЛЯД ТА ЧИСТКА.....	35
15. УСУНЕННЯ ПРОБЛЕМ.....	42
16. ПОКАЗНИКИ СПОЖИВАННЯ.....	46
17. ЕКСПРЕС-ДОВІДНИКИ.....	47
18. ОХОРОНА ДОВКІЛЛЯ.....	49

## 1. ІНФОРМАЦІЯ ЩОДО БЕЗПЕКИ



Перед встановленням та експлуатацією цього приладу слід уважно прочитати надані інструкції. Виробник не несе відповідальності за травми чи збитки, спричинені неправильним установленням або використанням. Інструкції слід зберігати в безпечному й доступному місці для використання в майбутньому.

### 1.1 Безпека дітей і вразливих осіб

- Діти від 8 років та особи з обмеженими фізичними, сенсорними або психічними можливостями чи недостатнім досвідом і знаннями можуть користуватися

цим приладом лише під наглядом, або за умови попереднього отримання інструкцій з безпечного користування приладом та розуміння пов'язаних з цим ризиків.

- Діти віком від 3 до 8 років та особи з важкою та комплексною непрацездатністю можуть перебувати поблизу приладу лише за умови, якщо знаходяться під безперервним спостереженням.
- Не слід залишати дітей до 3 років поблизу приладу без постійного нагляду.
- Слідкуйте за тим, аби діти не бавилися з приладом.
- Тримайте усі пакувальні матеріали подалі від дітей та утилізуйте їх належним чином.
- Тримайте мийні засоби в недоступному для дітей місці.
- Не дозволяйте дітям та домашнім тваринам знаходитися поблизу приладу при відчинених дверцятах.
- Якщо прилад оснащено засобами захисту від доступу дітей, їх необхідно активувати.
- Чищення або обслуговування приладу дітьми дозволяється лише під наглядом.

## **1.2 Загальна безпека**

- Цей прилад призначений лише для побутового прання речей, які можна прати в пральній машині.
- Цей прилад призначений для використання в домашніх умовах у приміщенні.
- Цей прилад можна використовувати в офісах, готельних номерах, напівготелях, приміщеннях для фермерського туризму та інших подібних приміщеннях, де застосування цього приладу не перевищує (середній) рівень побутового користування.
- Не змінюйте технічні специфікації цього приладу.
- Максимальне завантаження приладу 9.0 кг. Не перевищуйте максимальний обсяг завантаження кожної програми (див. розділ «Програми»).

- Робочий тиск води на впуску води від випускного патрубка повинен становити від 0,5 бар (0,05 МПа) до 10 бар (1,0 МПа).
- Подбайте про те, щоб килим, килимок або інше підлогове покриття не закривало вентиляційний отвір в основі приладу.
- Прилад слід під'єднати до водопроводу за допомогою набору нових шлангів із комплекту або набору нових шлангів, що постачається авторизованим сервісним центром.
- Повторно використовувати набір старих шлангів не можна.
- У разі пошкодження електричного кабелю його має замінити виробник, його авторизований сервісний центр або інші аналогічно кваліфіковані особи задля уникнення ураження електричним струмом.
- Перш ніж виконувати технічне обслуговування, вимкніть пристрій і вийміть вилку з розетки.
- Не використовуйте струмінь води та/або пари високого тиску для очищення приладу.
- Витріть прилад вологою ганчіркою. Застосовуйте лише нейтральні миючі засоби. Не використовуйте абразивні засоби, жорсткі серветки для очищення, розчинники або металеві предмети.
- Якщо сушильний барабан розміщено зверху на пральній машині, обов'язково використовуйте відповідний комплект для вертикального монтажу, затверджений компанією Electrolux (докладніше див. у розділі «Акcesуари — комплект для вертикального монтажу»).

## 2. ІНСТРУКЦІЇ З ТЕХНІКИ БЕЗПЕКИ

### 2.1 Встановлення



Установка повинна відповідати відповідним нормативам країни.

- Видаліть усі транспортувальні болти та пакувальні матеріали, в тому числі гумову втулку з пластиковою прокладкою.
- Тримайте транспортні болти в безпечному місці. Для перевезення приладу ці болти необхідно буде знов

установити, щоб зафіксувати барабан для запобігання пошкодженню внутрішніх компонентів.

- Будьте обережні під час переміщення приладу, оскільки він важкий. Використовуйте захисні рукавички та взуття, що постачається в комплекті.
- Дотримуйтеся інструкції зі встановлення, що постачаються разом із приладом.
- Не встановлюйте й не використовуйте пошкоджений прилад.
- Не встановлюйте прилад і не використовуйте його у приміщеннях, де температура може опуститися нижче 0°C або де погодні явища можуть впливати на його роботу.
- Поверхня підлоги, на якій буде встановлено прилад, повинна бути рівною, нерухомою, чистою та термостійкою.
- Переконайтеся, що повітря може вільно циркулювати між приладом і підлогою.
- Установивши прилад у місце постійної експлуатації, за допомогою спиртового рівня переконайтеся в тому, що він правильно вирівняний. У разі необхідності відрегулюйте ніжки, щоб вирівняти його.
- Не встановлюйте прилад безпосередньо над зливним отвором у підлозі.
- Не розпилюйте воду на прилад та не піддавайте його надмірній вологості.
- Не встановлюйте прилад у місцях, де не можна повністю відчинити дверцята.
- Не підставляйте під прилад закриту ємність для збору води на випадок можливого протікання. Звертайтеся до авторизованого сервісного центру по інформацію про приладдя, яке дозволяється використовувати.

## 2.2 Під'єднання до електромережі



### ПОПЕРЕДЖЕННЯ!

Існує ризик займання та ураження електричним струмом.

- **ПОПЕРЕДЖЕННЯ:** Цей прилад має бути встановлений / підключений до заземлюючого з'єднання в будівлі.

- Завжди використовуйте правильно встановлену протиударну розетку.
- Переконайтеся в тому, що параметри на таблиці з технічними даними сумісні з електричними параметрами електроживлення від мережі.
- Не використовуйте розгалужувачі, перехідники й подовжувачі.
- Будьте обережні, аби не пошкодити штепсельну вилку та кабель. Якщо кабель живлення потребує заміни, зверніться до нашого сервісного центру.
- Вставляйте штепсельну вилку в розетку електроживлення лише після закінчення установки. Переконайтеся, що після установки є вільний доступ до розетки електроживлення.
- Не торкайтеся кабелю живлення чи штепсельної вилки вологими руками.
- Не тягніть за кабель живлення, щоб відключити прилад з мережі. Завжди вимикайте, витягаючи штепсельну вилку.

## 2.3 Підключення води

- Вода на впуску не повинна перевищувати 25°C.
- Не допускайте пошкодження шлангів.
- Перед тим, як під'єднати прилад до нових труб або труб, що не використовувалися тривалий час, чи якщо проводилися ремонтні роботи або встановлювалися нові пристрої (лічильники води тощо), спустіть воду, доки вона не буде чистою й прозорою.
- Під час першого використання приладу й після першого використання переконайтеся у відсутності видимих витоків води.
- Не користуйтеся подовжувальним шлангом, якщо впускний шланг занадто короткий. Зверніться до авторизованого сервісного центру, щоб замінити впускний шланг.
- При розпаковуванні приладу зі зливного шлангу може витікати вода. Це відбувається через тестування приладу на заводі з використанням води.
- Зливний шланг можна подовжити щонайбільше до 400 см. Зверніться до авторизованого сервісного центру, щоб отримати інший зливний шланг та подовжувач.

- Переконайтеся, що після установки є вільний доступ до крану.

## 2.4 Користування

### ПОПЕРЕДЖЕННЯ!

Існує ризик отримання травм, ураження електричним струмом, пожежі, опіків або пошкодження приладу.

- Дотримуйтеся інструкцій з безпеки, що зазначені на упаковці миючого засобу.
- Не кладіть усередину приладу, поряд із ним або на нього легкозаймисті речовини чи предмети, змочені в легкозаймистих речовинах.
- Не періть речі, сильно забруднені олією, мастилом або іншими жирними речовинами. Це може призвести до пошкодження деталей пральної машини. Такі речі слід попередньо випрати вручну, перш ніж завантажувати їх до пральної машини.
- Не торкайтеся скла дверцят під час виконання програми. Скло може нагрітись.
- Подбайте про те, щоб у білизні не залишалось металевих предметів.

## 2.5 Сервіс

- Для ремонту приладу звертайтеся до авторизованого сервісного центру. Використовуйте лише оригінальні запасні частини.
- Зверніть увагу, що самостійний або непрофесійний ремонт може мати наслідки для безпеки та призвести до втрати гарантії.

- Стосовно ламп всередині цього виробу та запасних ламп, що продаються окремо: Ці лампи призначені для використання у побутових приладах з екстремальними фізичними умовами, такими як температура, вібрація, вологість, або призначені для надання інформації про стан роботи приладу. Вони не призначені для використання з іншою метою та не придатні для освітлення побутових приміщень.

## 2.6 Утилізація

### ПОПЕРЕДЖЕННЯ!

Існує небезпека травмування або задушення.

- Від'єднайте прилад від електромережі та водопостачання.
- Відріжте кабелі електричного живлення від приладу та утилізуйте його.
- Від'єднайте фіксатор дверцят, щоб унеможливити зачинення дверцят, якщо діти або домашні тварини опиняться всередині барабана.
- Утилізуйте прилад відповідно до місцевих вимог з утилізації відпрацьованого електричного й електронного обладнання (Директива WEEE).

Цей продукт по вмісту небезпечних речовин відповідає вимогам Технічного регламенту обмеження використання деяких небезпечних речовин в електричному та електронному обладнанні (постанова Кабінету Міністрів України №139 від 10 березня 2017р.)

# 3. ОПИС ВИРОБУ

## 3.1 Спеціальні функції

Ваша нова пральна машина відповідає всім сучасним вимогам до ефективного прання білизни при низькому споживанні води, електроенергії та миючого засобу, належним чином дбаючи про білизну.

- **Підключення до мережі Wi-Fi і Дистанційний запуск** дозволяють розпочати цикл, взаємодіяти з

приладом та перевіряти статус циклу прання у режимі дистанційного керування.

- Система **SteamCare** завдяки програмам **Кашемір з парю** та **Освіжити парю** пропонує ідеальне рішення для освіження навіть найделікатніших речей без прання. Використовуйте тонкий аромат, спеціально розроблений компанією

**Electrolux**, щоб додати приємного відчуття «щойно випраної» білизни до функцій видалення запахів та усунення складок.

- **UltraCare Технологія** розроблена для захисту волокон тканин завдяки різним фазам попереднього змішування, під час яких у воді спочатку розчиняється миючий засіб, а потім пом'якшувач для тканин перед їх введенням у барабан. Завдяки цій технології миючий засіб досягає кожного волокна, дбаючи про нього.
- **UniversalDose Лоток** з відсіками, призначеними для різних типів мийних засобів, включно з відділенням для Pods®, оснащений системою, яка здатна розподіляти та оптимально змішувати мийні засоби, а також розчиняти залишки мийних засобів після кожного циклу.

- **Пара** є швидким і легким способом освіжити одяг. Програми лагідного пропарювання видаляють запахи та знижують кількість складок на сухих тканинах, полегшуючи прасування. **Розгладження паром Опція** закінчує кожний цикл лагідним пропарюванням, яке розслаблює волокна та знижує утворення складок на білизні. Прасування буде набагато легшим!
- **SensiCare System** за 30 секунд визначає обсяг завантаженої білизни, визначаючи тривалість програми. Параметри програми прання регулюються відповідно до обсягу завантаженої білизни та типу тканин, дозволяючи уникнути зайвого споживання енергії та води, а також скорочуючи тривалість програми.

### 3.2 Огляд приладу

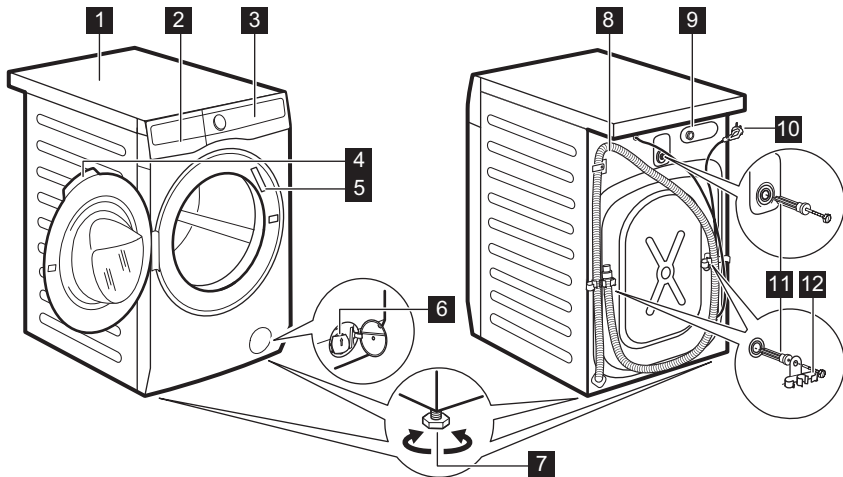

- 1** Верхня кришка
- 2** Дозатор миючого засобу
- 3** Панель керування
- 4** Ручка дверцят
- 5** Табличка з технічними даними
- 6** Фільтр зливного насоса
- 7** Ніжки для вирівнювання приладу

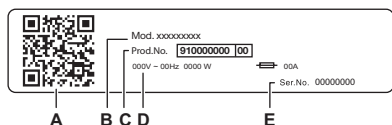

- 8** Зливний шланг
- 9** Підключення шлангу подачі води
- 10** Кабель живлення
- 11** Транспортувальні болти
- 12** Тримач для шлангу



На таблиці з технічними даними зазначено:

- A. QR-код;
- B. Назва моделі
- C. Номер виробу;
- D. Електричні характеристики
- E. Серійний номер

Відскануйте **QR-код** за допомогою камери, щоб завантажити наш додаток з магазину додатків на вашому смарт-пристрої та виконайте необхідні дії. Зареєструйте свій виріб і отримайте максимум від нього.

-  Отримайте доступ до відомостей про ваш прилад, документації та статей про те, як користуватися найкращими функціями (Інструкція з експлуатації також доступна за посиланням [electrolux.com/manuals](http://electrolux.com/manuals))
-  Отримайте поради щодо використання, усунення несправностей, обслуговування та ремонту (також доступні за посиланням [electrolux.com/support](http://electrolux.com/support))
-  Купуйте аксесуари, витратні та оригінальні запчастини для вашого приладу (також доступні за посиланням [electrolux.com/shop](http://electrolux.com/shop))

## 4. ТЕХНІЧНІ ДАНІ

Розмір	Ширина / висота / загальна глибина	59.7 см / 84.7 см / 57.6 см
Підключення до електромережі	Напруга Загальна потужність Запобіжник Частота	230 В 2100 Вт 10 А 50 Гц
Рівень захисту від проникнення твердих часток і вологи, що забезпечується захисним кожухом, за винятком випадків, коли обладнання з низькою напругою не має захисту від вологи		IPX4
Тиск води	Мінімальний Максимальний	0,5 бара (0,05 МПа) 10 бар (1,0 МПа)
Водопостачання <sup>1)</sup>		Холодна вода
Максимальне завантаження	Бавовна	9.0 кг

<sup>1)</sup> Під'єднайте впускний шланг до водопровідного крана з 3/4" різьбою.

## 5. УСТАНОВКА



### ПОПЕРЕДЖЕННЯ!

Див. розділи з інформацією щодо техніки безпеки.

### 5.1 Розпакування

1. Відчиніть дверцята. Вийміть усе, що знаходиться в барабані.



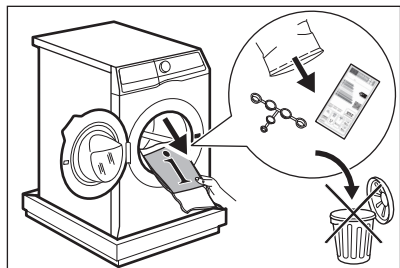

Акcesуари, що постачаються в комплекті з приладом, можуть відрізнятись залежно від моделі.

2. Розстеліть пакувальні матеріали з полістиролу на підлозі за приладом і обережно покладіть його на задню сторону. Зніміть нижню захисну деталь із полістиролу.

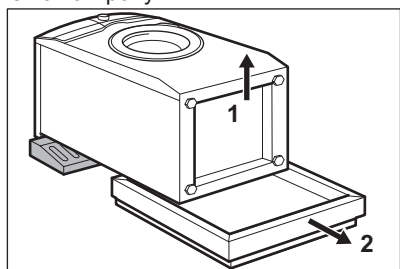

### **⚠ УВАГА**

Не кладіть пральну машину на її передню частину.

3. Поставте прилад назад у вертикальне положення. Вийміть кабель електроживлення та зливний шланг із тримачів шлангу.

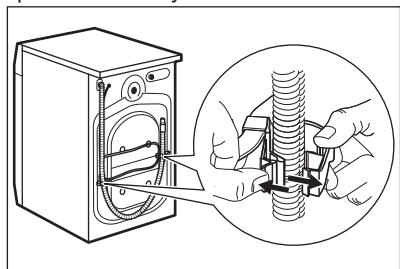

Зі зливного шлангу може витікати вода. Це відбувається через те, що машина проходить випробування на заводі.

4. Вкрутіть три транспортувальні болти та витягніть пластикові розпірки.

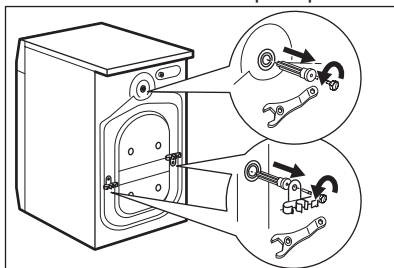

Рекомендуємо зберегти пакувальні матеріали та транспортувальні болти для перевезення приладу в майбутньому.

5. Уставте в отвори пластикові ковпачки, які знаходяться в пакеті з інструкцією з експлуатації.

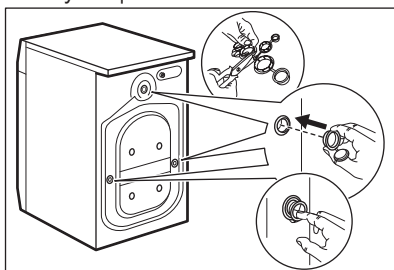

## **5.2 Інформація для встановлення**

### **Установлення та вирівнювання**

Правильне налаштування рівня приладу запобігає вібрації, шуму та руху приладу під час роботи.

1. Установіть прилад на рівну тверду підлогу. Прилад необхідно встановити таким чином, щоб він стояв рівно та стійко. Переконайтесь у тому, що прилад не торкається стіни чи інших предметів, а

також у можливості вільної циркуляції повітря під приладом.

2. Щоб відрегулювати рівень, послабте або підтягніть ніжки. Усі ніжки мають міцно стояти на підлозі.

### ПОПЕРЕДЖЕННЯ!

Не підкладайте під ніжки картонні, дерев'яні або інші предмети з подібних матеріалів для налаштування рівня.

## Впускний шланг

### УВАГА

Переконайтеся в тому, що шланги не пошкоджені, а з'єднання герметичні. Не користуйтеся подовжувальним шлангом, якщо впускний шланг занадто короткий. Зверніться до сервісного центру, щоб отримати інформацію щодо заміни впускного шланга.

1. Приєднайте впускний шланг до задньої стінки приладу за потреби. Зазвичай він вже встановлений на заводі.

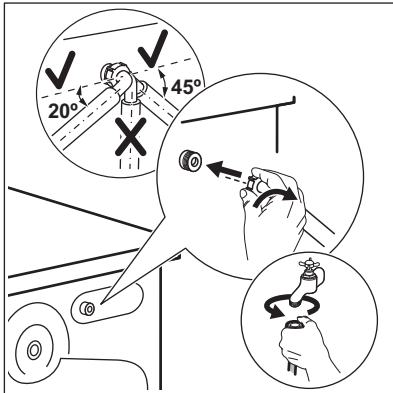

2. Поверніть шланг у лівий або правий бік, залежно від положення водопровідного крана. Переконайтеся, що впускний шланг не знаходиться у вертикальному положенні.
3. За необхідності послабте круглу гайку, щоб установити його у правильне положення.

4. Деякі моделі можуть містити впускний шланг із пристроєм для зупинки води. Це запобігає протіканням шланга через його природне зношування. Сектор у віконці показує цю несправність А. Якщо це сталося, закрийте водопровідний кран і зверніться до авторизованого сервісного центру для отримання інформації щодо заміни шланга.

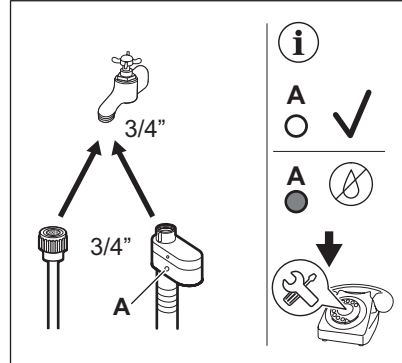

5. Приєднайте інший кінець впускного шлангу для холодної води (COLD) до водопровідного крана холодної води з різьбою 3/4 дюйма.

### ПОПЕРЕДЖЕННЯ!

Вода на впуску не повинна перевищувати 25°C.

## Злив води

Зливний шланг повинен знаходитися на висоті не менше 60 см і не більше 100 см.

### i

Зливний шланг можна подовжити щонайбільше до 400 см. Зверніться до авторизованого сервісного центру, щоб придбати інший зливний шланг і подовжувач.

Зливний шланг можна під'єднувати різними способами:

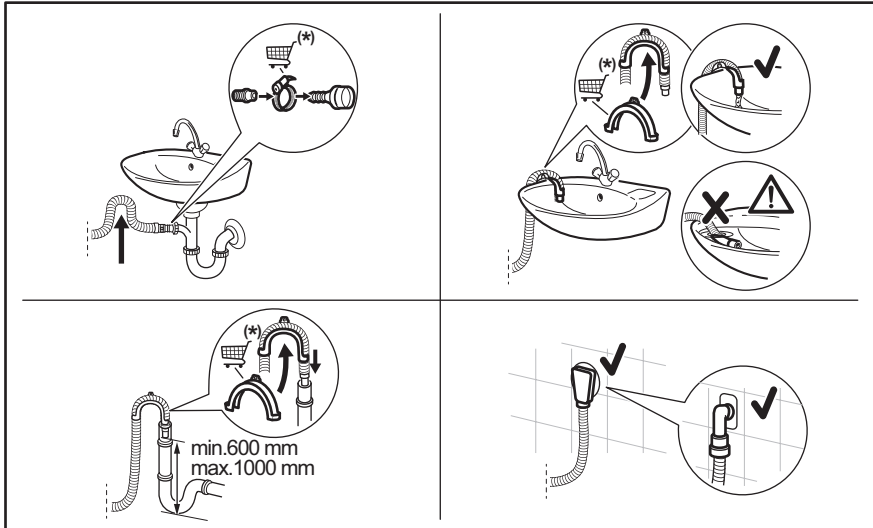

\* Запасні частини можуть бути змінені без попереднього повідомлення.

Переконайтеся в тому, що зливний шланг формує петлю для попередження потрапляння часточок з раковини до приладу.

Під'єднайте зливний шланг до зливного отвору та закріпіть його затискачем. Переконайтеся в тому, що зливний шланг формує петлю для попередження потрапляння часточок з раковини до приладу.

Помістіть шланг безпосередньо у вбудовану зливну трубу у стіні приміщення і закріпіть затискачем.

Без пластикової напрямної для шлангу, до зливного отвору раковини — Вставте зливний шланг у зливний отвір і закріпіть його затискачем.

Зливний шланг можна загнути формою П й викласти навколо пластикової напрямної. На краю раковини — Приєднайте напрямну до водопровідного крана чи до стіни.



Переконайтеся, що пластикова напрямна не рухається під час зливу води з приладу, а кінець зливного шлангу не занурений у воду. Може відбуватися зворотній рух брудної води в прилад. Купуйте аксесуари в уповноваженого постачальника.

До стояка із вихідним отвором: вставте зливний шланг безпосередньо у зливну трубу або стояк.



Кінець зливного шланга має завжди вентилюватися, тобто внутрішній діаметр зливної труби (щонайменше 38 мм або 1,5 дюйма) має перевищувати зовнішній діаметр зливного шлангу.

### 5.3 Встановлення на дерев'яну підлогу

Якщо ви встановлюєте прилад на дерев'яну підлогу, обов'язково

використовуйте кріпильні пластини для фіксації ніжок приладу.

Уважно прочитайте інструкцію, що входить до комплекту аксесуарів.

## 5.4 Підключення до електромережі

Після закінчення встановлення можна вставити штепсельну вилку в розетку.

Необхідні електричні параметри наведені в таблиці з технічними даними та в розділі «Технічні дані». Переконайтеся в тому, що вони сумісні з параметрами електроживлення від мережі.

Переконайтеся в тому, що електропроводка, встановлена у вас удома, витримує максимальне необхідне навантаження, враховуючи також інші прилади, якими ви також можете користуватися.

**Підключіть прилад до заземленої розетки.**

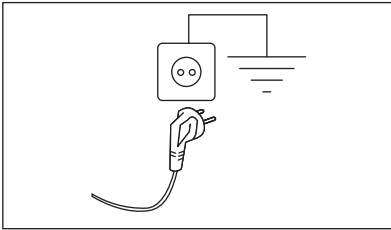

Необхідно забезпечити вільний доступ до кабелю живлення після встановлення приладу.

Для проведення електротехнічних робіт, які необхідно виконати для встановлення цього приладу, зверніться до нашого авторизованого сервісного центру.

Виробник не відповідає за ушкодження чи травми, спричинені в результаті недотриманням цього застережного заходу.

## 6. ПАНЕЛЬ КЕРУВАННЯ

### 6.1 Опис панелі керування

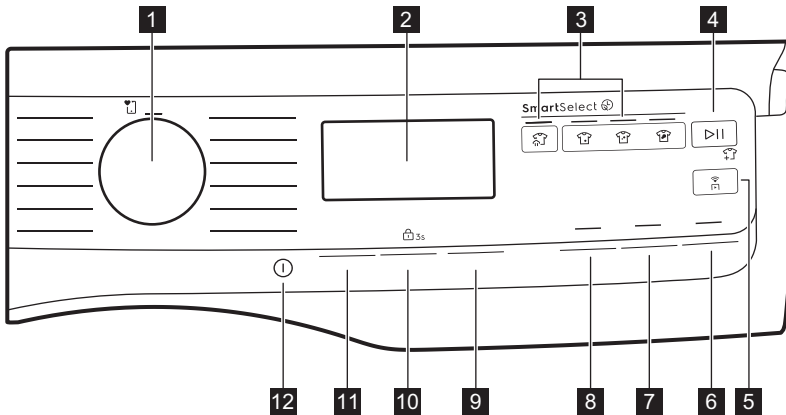





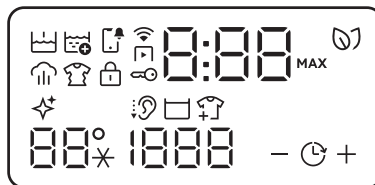











- |   |   |
|---|---|
| <b>1</b> Перемикач програм  | <b>6</b> сенсорна кнопка Pods®  |
| <b>2</b> Дисплей  | <b>7</b> сенсорна кнопка Розгладження паром                                 |
| <b>3</b> сенсорна кнопка SmartSelect: <ul style="list-style-type: none"><li>• сенсорна кнопка Освіжити паром</li><li>• сенсорна кнопка Дод. легке прання</li><li>• сенсорна кнопка Легке прасування</li><li>• сенсорна кнопка Нормальне</li></ul> | <b>8</b> сенсорна кнопка Попереднє прання                                   |
| <b>4</b> сенсорна кнопка Старт/Пауза  | <b>9</b> Сенсорні кнопки Плюс (+) і Мінус (-) поєднані з Закінчити через... |
| <b>5</b> сенсорна кнопка Дистанційний пуск  | <b>10</b> сенсорна кнопка Віджим та опція Блок від дітей 3s                 |
|   | <b>11</b> сенсорна кнопка Температура і постійна опція Додаткове полоскання |
|   | <b>12</b> сенсорна кнопка Увімкн./Вимкн.                                    |

### 6.2 Дисплей



Індикатор Попереднє прання.

	Індикатор Додаткове полоскання.
	Індикатор сповіщень.
	Індикатор Дистанційний пуск.
	Індикатор підключення до Wi-Fi.
	Індикатор Пара.
	Індикатор Антизминання.
	Індикатор Блок. від дітей.
	Індикатор блокування дверцят.
	Цифровий індикатор може показувати наступне: <ul style="list-style-type: none"> <li>• Тривалість програми (напр., 2:40, фаза прання).</li> <li>• Тривалість відкладеного запуску (напр., 2h).</li> <li>• Закінчення циклу (0:00).</li> <li>• Код попередження (напр., E20).</li> <li>• Індикатор помилки (— — —).</li> </ul>
<b>MAX</b>	Індикатор максимального завантаження (див. пункт «Визначення завантаження системою SensiCare System»).
	Індикатор SmartLeaf надає інформацію про споживання енергії.
	Індикатор очищення барабану. Це рекомендація щодо проведення очищення барабана. Див. пункт «Чищення барабана» у розділі «Догляд та чистка».
	Індикатор Дуже тихо.
	Індикатор полоскання без зливу.
	Індикатор додавання речей.
	Зона температури: Індикатор температури 88° Індикатор холодної води — —*.
<b>1888</b>	Зона віджимання: Індикатор швидкості віджимання Індикатор опції «Без віджимання» — — —. Фазу віджимання вимкнено.
	Індикатор Закінчити через....

### 6.3 SmartLeaf feedback

Символи SmartLeaf відображають зворотний зв'язок щодо споживання,



надаючи користувачеві рекомендації щодо заощадження енергії, часу та води.

Ця функція показуватиме рівень енергозбереження в програмі на основі таких даних:

1. Тривалість програми з номінальною місткістю
2. Споживання електроенергії
3. Споживання води
4. Температура прання

На зворотний зв'язок SmartLeaf не впливає:

1. Кількість завантаженої білизни
  2. Вибір швидкості віджимання
- Зазначено три різні рівні зворотного зв'язку SmartLeaf:

1. Немає SmartLeaf (на дисплеї немає значка)
2. Значок одного листка 
3. Значок двох листків 



- Попереднє прання зменшить символ SmartLeaf на 1 листок.
- Температура = 40 °C зменшить символ SmartLeaf на 1 листок.
- Температура > 40 °C зменшить символ SmartLeaf на 2 листки.

## 7. РУЧКА ПЕРЕМИКАННЯ ТА КНОПКИ

### 7.1 Вступ



Деякі опції/функції недоступні для всіх програм прання. Перевірте сумісність опцій/функцій та програм прання за таблицею програм. Деякі опції/функції є взаємовиключними. В такому випадку прилад не дозволить обрати разом несумісні опції/функції.

### 7.2 Увімкн./Вимкн.

Натисніть цю кнопку і недовго утримуйте її протягом декількох секунд, щоб увімкнути або вимкнути прилад. При увімкненні або вимкненні приладу лунає спеціальний звуковий сигнал, підсвітка та дисплей вмикаються, а світлодіодна кнопка Старт/Пауза мигтить.

### 7.3 Перемикач програм

Повертаючи перемикач програм, можна вибрати потрібну програму.

### 7.4 SmartSelect

#### Рівні прання

Ця нова функція була створена для того, щоб допомогти користувачеві заощадити енергію, час і воду з метою підвищення стійкості циклів, догляду та

обслуговування тканин та споживчого досвіду.

Для кожного циклу прання тривалість прання та споживання можуть бути різними залежно від ступеня забруднення білизни.

Існує чотири можливі опції:

#### 1. Легке прасування

Ця опція ідеально підходить для повсякденного легко забрудненого одягу з невеликими плямами, наприклад від поту. Рекомендована температура становить 30 °C. Ступінь легкого забруднення — це той ступінь, який найчастіше використовується при налаштуванні за промовчанням.



Ця опція вмикається за промовчанням при увімкненні приладу. Це вказує на те, що програму Eco увімкнено.

#### 2. Дод. легке прання

Ця опція рекомендована для несильно забрудненого одягу без видимих плям. Рекомендована температура становить 20 °C.

#### 3. Нормальне

Ця опція рекомендована для одягу із середнім/сильним ступенем

забруднення, наприклад, з плямами від їжі чи брудом.

#### 4. Освіжити парю

З цим рівнем SmartSelect користувач обирає програму Освіжити парю. Вона може зменшити складки та незначні запахи і освіжить одяг, який не потребує прання. Кілька торкань значка дозволяють керувати трьома різними значеннями тривалості циклів.

Щоб увімкнути одну з цих опцій, поверніть перемикач, щоб вибрати потрібну програму. Засвітиться значок рівня забруднення за промовчанням.

Щоб змінити його, торкніться відповідного значка.



Кожен рівень SmartSelect  може змінювати температуру, швидкість віджимання та тривалість програми обраного циклу.



Якщо певний рівень забруднення недоступний, його натискання призведе до помилки (лунає подвійний звуковий сигнал і двічі блимає символ).

### 7.5 Температура

Після встановлення програми прання прилад автоматично пропонує температуру за промовчанням.

Торкайтесь цієї кнопки декілька разів, доки на дисплеї не відобразиться значення бажаної температури.



Торкання рівня SmartSelect може змінити вибрану температуру. Рівень SmartSelect може автоматично змінюватися залежно від вибраної температури.

Коли на дисплеї відображаються індикатори \_ \_ \*, прилад не нагріває воду.

### 7.6 Віджим

Після встановлення програми прилад автоматично обирає швидкість віджимання за промовчанням.

Торкніться цієї кнопки кілька разів, щоб:

- **Змінити швидкість віджимання.** На дисплеї відображаються лише швидкості віджимання, доступні для встановленої програми.
- Налаштувати опцію **Без віджиму**

— — —.

Установіть цю опцію для того, щоб вимкнути всі фази віджимання. Прилад виконує лише фазу зливання обраної програми прання. Установіть цю опцію для дуже делікатних тканин. У деяких програмах прання під час фази полоскання використовується більше води.

- Увімкнути опцію **Полоскання без зливу**



Остаточне віджимання не виконується. Вода після останнього полоскання не зливається, що дозволяє запобігти утворенню складок на білизні. Після завершення програми прання вода залишається в барабані.

На дисплеї відображається індикатор





Дверцята залишаються заблокованими, а барабан регулярно обертається, щоб зменшити кількість складок на білизні. Щоб розблокувати дверцята, необхідно злити воду.

При торканні кнопки Старт/Пауза  прилад виконує фазу віджимання та зливає воду.



Прилад автоматично зливає воду приблизно через 18 годин.

- Увімкнути опцію **Дуже тихо** . Проміжне та остаточне віджимання скасовуються, і програма закінчується з водою у барабані. Це допомагає зменшити кількість складок на білизні. На дисплеї відображається індикатор . Дверцята залишаються заблокованими. Барабан регулярно обертається, щоб зменшити кількість



складок. Щоб розблокувати дверцята, необхідно злити воду.

Оскільки програма дуже тиха, вона підходить для використання у нічний час, коли доступні дешевші тарифи на електроенергію. У деяких програмах полоскання виконуватиметься з використанням більшої кількості води.

При торканні кнопки Старт/Пауза  прилад виконує лише фазу зливу.



Прилад автоматично зливає воду приблизно через 18 годин.

## 7.7 Закінчити через...



Встановляйте цю опцію останньою — після вибору програми та інших опцій, інакше вона може бути скасована при зміні певного налаштування.

Ця опція дозволяє обрати час, у межах якого виконання програми має бути припинене.

Ця кнопка дозволяє увімкнути Закінчити через... —  + опцію, і за допомогою сенсорних кнопок **Плюс (+ збільшення)** і **Мінус (- зменшення)** можна вибрати час, у межах якого програма має завершитися. Завершення програми можна відкласти з кроком в 1 годину при кожному натисканні кнопки +, до максимального значення 24 години. Час опції «Завершення через» можна видалити, натискаючи кнопку -, доки не з'явиться 0.

На дисплеї поперемінно відображається звичайна тривалість виконання програми зі встановленим часом завершення програми (у годинах від 0 год). Мінімальний час, який можна вибрати, відповідає годині, округленій до максимальної тривалості програми (наприклад, якщо тривалість циклу становить 3:15 год, мінімальний час, який можна вибрати, становитиме 4 год).

Після запуску програми дверцята блокуються, і прилад починає фазу SensiCare. Після завершення оцінки

завантаження значення часу відраховується з кроком в одну годину, а протягом останньої години — з кроком в 1 хвилину.

## 7.8 Попереднє прання

За допомогою цієї опції можна додати до програми прання етап попереднього прання.

Над сенсорною кнопкою засвітиться відповідний індикатор.

Використовуйте цю опцію, щоб додати фазу попереднього прання при 30 °C перед фазою основного прання.

Ця опція рекомендована для дуже забрудненого одягу, особливо, якщо він містить пісок, пил, бруд та інші тверді часточки.



Ця опція може збільшити тривалість програми.

## 7.9 Розгладження парюю

Ця опція додає фазу пропарювання, що завершується короткою фазою запобігання утворенню складок наприкінці програми прання.





Фаза пропарювання може допомогти зменшити утворення складок на тканині та полегшити прасування білизни.

Над сенсорною кнопкою засвітиться відповідний індикатор.

Під час фази пропарювання індикатор  світитиметься постійно.



Ця опція може збільшити тривалість програми.

Після завершення програми на дисплеї відображається , індикатор  згасає, а індикатор  та світлодіодний індикатор Старт/Пауза  світяться постійно. Барабан виконує плавні рухи протягом приблизно 30 хвилин для збереження переваг фази пропарювання. При натисканні будь-якої кнопки

протизминальна фаза припиняється, і дверцята розблоковуються. Пристрій знову пропонує попередню встановлену програму. Якщо вибрано цю опцію, для належної роботи рекомендується невелике завантаження білизни.

Щоби перервати протизминальну фазу, ви також можете:

- Натисніть і утримуйте кнопку Увімкн./ Вимкн.  протягом декількох секунд, щоб вимкнути та увімкнути прилад.
- Повертання перемикача програм в інше положення.

## 7.10 Pods®

Торкніться цієї кнопки, щоб активувати або деактивувати опцію Pods®.

При активації засвітиться відповідний індикатор.

Дотримуйтеся рекомендацій виробника щодо дозування та зберігання капсул.



Помістіть не більше двох таблеток або одноразових миючих засобів Pods® до відділення дозатора миючих засобів.

Опція залишається активною також протягом наступних циклів, доки її не буде вимкнено і якщо її можна вибрати за допомогою встановленої програми.

## 7.11 Постійна Додаткове полоскання

Якщо використовується ця функція, після встановлення нової програми буде постійно застосовуватися додатковий цикл полоскання.

Використовуйте цю опцію для прання речей людей, які мають алергію на мийні засоби, або в місцевостях з м'якою водою.

Щоб **увімкнути/вимкнути** цю опцію  3s, утримуйте кнопку Температура натиснутою протягом 3 секунд, доки індикатор  не засвітиться / не згасне на дисплеї.

Після активації цієї опції, прилад використовуватиме цю опцію за промовчанням після його вимкнення або зміни/скидання програми.



Ця опція може збільшити тривалість програми.

## 7.12 Дистанційний пуск

Швидке торкання цієї кнопки  вмикає функцію дистанційного запуску, яка дозволяє запускати, зупиняти та вимикати прилад дистанційно.

При увімкненні Дистанційний пуск дверцята блокуються, і прилад переходить у режим очікування.

Щоб вийти з цього стану, ще раз торкніться кнопки та вимкніть цей режим.

## 7.13 Старт/Пауза

Торкніться кнопки Старт/Пауза , щоб запустити прилад, поставити його на паузу або перервати програму, що виконується.



Значок  означає, що ви можете призупинити цикл і додати або дістати речі. Для отримання докладнішої інформації див. розділ «Відкриття дверцят — додавання речей».

# 8. НАЛАШТУВАННЯ

## 8.1 Вступ





При натисненні поєднання клавіш, **не нахильте** пальці вниз. Датчики під кнопками дуже чутливі і можуть перешкодити вашому вибору.

## 8.2 Захист від доступу дітей

Ця функція не дозволяє дітям гратись із панеллю керування.

Щоб **увімкнути/вимкнути** цю опцію  3s, утримуйте кнопку Віджим натиснутою

протягом 3 секунд, доки індикатор  **не засвітиться / не згасне** на дисплеї.

Після активації цієї опції, прилад використовуватиме цю опцію за промовчанням після його вимкнення або зміни/скидання програми. Якщо натиснути будь-яку кнопку, індикатор  мигтатиме, щоб показати, що кнопки відключено.

Функція захисту від доступу дітей може бути недоступною протягом декількох секунд після ввімкнення приладу.

### 8.3 Звукові сигнали

Прилад може видавати різні звукові сигнали, які вмикаються в таких випадках:

- Увімкнення приладу (спеціальний короткий сигнал).
- Вимкнення приладу (спеціальний короткий сигнал).
- Торкання кнопок (звук клацання).
- Неправильний вибір (3 короткі сигнали).
- Завершення програми (послідовність звуків протягом приблизно 2 хвилин).
- Несправність приладу (послідовність звуків протягом приблизно 5 хвилин).

Для **деактивації/активації** звукових сигналів, коли програму завершено, одночасно натисніть й утримуйте протягом 2 секунд кнопки Попереднє прання і Розгладження парок. На дисплеї відображається bOn/bOF.



Якщо звукові сигнали деактивовано, вони застосовуватимуться далі лише в разі несправності приладу. У разі вимкнення не відтворюється лише звуковий сигнал кінця циклу.

### 8.4 Лічильник годин роботи

Ви можете візуалізувати загальний час роботи приладу в годинах, починаючи з

першого ввімкнення. Це значення підраховує час роботи циклів (не враховує паузи та відкладений запуск). Щоб відобразити це значення, виконайте такі дії:

1. Увімкніть прилад, натиснувши кнопку Увімкн./Вимкн. .
2. Натисніть і утримуйте кнопки Легке прасування і Дод. легке прання протягом декількох секунд.
3. Через 3 секунди на дисплеї відображається загальна кількість годин роботи приладу: наприклад, 1276 годин, дисплей відображає текст Hr протягом 2 секунд, 12 годин (тисячі й сотні) протягом 2 секунд і 76 (десятки та одиниці).
4. Щоб вийти з цього режиму, натисніть будь-яку кнопку.



Якщо процедура не виконується (через закінчення часу очікування або неправильну комбінацію клавiш), вимкніть прилад і повторіть послідовність дій з самого початку.

### 8.5 Заводські налаштування за замовчуванням

Ця функція дозволяє відновити заводські опції за замовчуванням. Щоб **активувати** цю опцію, виконайте такі дії:

1. Увімкніть прилад, натиснувши кнопку Увімкн./Вимкн. .
2. Натисніть і утримуйте кнопки Нормальне і Легке прасування протягом декількох секунд.
3. На дисплеї відобразатиметься — — — протягом приблизно 5 секунд.

## 9. ПЕРЕД ПЕРШИМ ВИКОРИСТАННЯМ



Під час встановлення або перед першим користуванням може спостерігатися невелика кількість води у приладі. Це вода, що залишилася після повного тестування роботи машини на заводі для забезпечення постачання машини споживачам в ідеальному робочому стані. Вона не має стати приводом для занепокоєння.

1. Переконайтеся, що із приладу видалено всі транспортувальні болти.
2. Переконайтеся в наявності електроживлення та в тому, що водопровідний кран відкрито.

3. Налийте 2 літри води у відділення для миючого засобу, позначеного . Це активує систему зливу.
4. Налийте невелику кількість миючого засобу у відділення, позначене .
5. Установіть і запустіть програму для прання бавовни при найвищій температурі без білизни в барабані. Так ви видалите весь можливий бруд із барабана та бака.

## 10. ПРОГРАМИ

### 10.1 Додаток і додаткові приховані програми

Наш додаток надає широкий вибір додаткових прихованих програм. Підключіть прилад до додатку Додаток, і ви зможете обрати програму, яка найбільше відповідає вашим потребам.



Назви програм можуть змінюватися залежно від ринкових вимог без попередження. У додатку можна знайти повний опис кожної програми.

Куртки  
Пухові ковдри  
Одяг для тренувань  
Пухові куртки  
Футбол  
Лижний одяг  
Бігове взуття  
Постільна білизна XL





Штори  
Подушки  
Рушники  
Очищення від шерсті  
Розгладження парою  
Анти-алергія з парою  
Дитячий одяг

Льон  
1 річ швидко  
Кашемір з парою  
Освіжити парою  
Ділові сорочки  
Очищення машини  
Шовк

### 10.2 Таблиця програм

#### Програми прання





Програма	Опис програми
Програми прання	
Ультра швидко 59хв	Бавовна та змішані синтетичні тканини. Ідеально підходить для щоденного прання білизни за короткий час, для кращого догляду за одягом і гарного очищення вже за температури 30 °C.

Програма	Опис програми
Бавовна Еко 	<b>Біла й нелиноча бавовна.</b> Речі зі звичайним ступенем забруднення. Рівень енергоспоживання зменшується, а час виконання програми прання збільшується, забезпечуючи відмінні результати прання.
Бавовна	<b>Білі та кольорові бавовняні вироби.</b> Забруднення середнього та сильного ступеня.
Синтетика	<b>Вироби з синтетичних або змішаних тканин.</b> Речі зі звичайним ступенем забруднення.
Тонкі тканини	<b>Делікатні тканини, наприклад акрил, віскоза та вироби зі змішаних тканин, які вимагають більш м'якого прання.</b> Середній ступінь забруднення.
Вовна  	<b>Вироби з вовни, призначені для машинного прання, вироби з вовни, призначені для ручного прання, а також з інших тканин із позначкою «ручне прання».</b> <sup>1)</sup>
Віджим/Злив	<b>Усі типи тканин, окрім виробів із вовни й дуже делікатних тканин.</b> Для віджимання білизни та зливання води з барабана.
Полоскання	<b>Усі типи тканин, окрім виробів із вовни й дуже делікатних тканин.</b> Програма для полоскання й віджимання білизни. Швидкість віджимання за промовчанням — використовується для програм прання бавовни. Знизьте швидкість віджимання залежно від типу білизни. За потреби встановіть опцію Додаткове полоскання, аби додати цикли полоскання. Якщо налаштовано низьку швидкість віджимання для програми полоскання, здійснюється делікатне полоскання й виконується короткий цикл віджимання.
Дезінфекція  	<b>Ця програма, сертифікована Swissatest, поєднує цикл прання з парою для видалення понад 99,99 % бактерій і вірусів* при температурі вище 60 °С.</b> <sup>2)</sup> Пилки і алергени також зменшуються після кожного прання, щоб одяг був гігієнічно чистий.
Джинси	<b>Джинсовий одяг середнього ступеня забруднення.</b> Ця програма виконує фазу делікатного полоскання спеціально для джинсових тканин, яка зменшує втрату кольору та забезпечує видалення залишків мийного засобу з волокон.
Спорт	<b>Спортивний одяг, синтетичні тканини, такі як поліестер, суміші поліестеру/еластану, поліамід.</b> Підходить для видалення поту та забруднення від тіла зі спортивного одягу.
Швидко 20хв	<b>Вироби з бавовни та синтетики з незначним забрудненням, або які одягали один раз.</b>

<sup>1)</sup> Під час цього циклу барабан обертається повільно, щоб забезпечити обережне прання. Може здаватися, що барабан не обертається або обертається неналежним чином, але це нормальне явище для цієї програми.

<sup>2)</sup> Перевірено на Staphylococcus aureus, Enterococcus faecium, Candida albicans, Pseudomonas aeruginosa та MS2 Bacteriophage у зовнішньому дослідженні, проведеному Swissatest Testmaterialien AG у 2021 році (Звіт про дослідження № 202120117).

## Температура програми, максимальна швидкість віджимання та максимальне завантаження





Програма	Температура за замовчуванням Діапазон температур	Розрахункова швидкість віджимання Діапазон швидкості віджимання	Максимальне завантаження
Ультра швидко 59хв	30 °C 60–30 °C	1400 об/хв 1400 об/хв – 400 об/хв	5.0 кг
Бавовна Еко 	40 °C 60°C - 40 °C	1400 об/хв 1400 об/хв – 400 об/хв	9.0 кг
Бавовна	40 °C 95 °C – холодне прання	1400 об/хв 1400 об/хв – 400 об/хв	9.0 кг
Синтетика	40 °C 60 °C — холодне прання	1200 об/хв 1200 об/хв – 400 об/хв	3.0 кг
Тонкі тканини	30 °C 40 °C — холодне прання	1200 об/хв 1200 об/хв – 400 об/хв	2.0 кг
Вовна  	40 °C 40 °C — холодне прання	1200 об/хв 1200 об/хв – 400 об/хв	кг
Віджим/Злив	-	1400 об/хв 1400 об/хв – 400 об/хв	9.0 кг
Полоскання	-	1400 об/хв 1400 об/хв – 400 об/хв	9.0 кг
Дезінфекція  	60 °C	1400 об/хв 1400 об/хв – 400 об/хв	9.0 кг
Джинси	40 °C 60 °C — холодне прання	1200 об/хв 1200 об/хв – 400 об/хв	3.0 кг
Спорт	30 °C 60 °C — холодне прання	1200 об/хв 1200 – 400 об/хв	3.0 кг
Швидко 20хв	30 °C 40–30 °C	1400 об/хв 1400 об/хв – 400 об/хв	3.0 кг

### Сумісність опцій програм



Деякі опції не можна вибрати для всіх програм прання, одна опція може виключати іншу. У цьому випадку прилад не дозволяє встановлювати разом несумісні налаштування.

Стежте за тим, що екран і програмні клавіші завжди були чистими та сухими.

	Ультра швидко 59хв	 Бавовна Еко	Бавовна	Синтетика	Тонкі тканини	 Вовна	Віджим/Злив	Полоскання	 Дезінфекція	Джинси	Спорт	Швидко 20хв
Віджим	■	■	■	■	■	■	■	■	■	■	■	■
гН Полоскання без зливу	■	■	■	■	■	■	■	■	■	■	■	■
 Безшумно		■	■	■	■					■	■	
— — — Без віджимання		■	■	■	■	■	1)	■	■			■
Закінчити через...	■	■	■	■	■	■	■	■	■	■	■	■
Попереднє прання		■	■	■							■	
Розгладження парою 2)	■	■	■	■					■	■	■	
Додаткове полоскання	■	■	■	■	■			■	■	■	■	
PODS®	■	■	■	■	■				■	■	■	■

1) Якщо встановлено опцію «Без віджимання», прилад здійснює лише зливання води.

2) Ця опція недоступна за температури нижче ніж 40 °С.

### Відповідні миючі засоби для програм прання

Програма	Універсальний пральний порошок <sup>1)</sup>	Універсальний рідкий мийний засіб	Рідкий мийний засіб для кольорової білизни	Делікатні ви- роби з вовни	Спеціальний
Швидкий догляд 59хв	--	▲	▲	--	--
Бавовна Еко	▲	▲	▲	--	--
Бавовна	▲	▲	▲	--	--
Синтетика	▲	▲	▲	--	--
Тонкі тканини	--	--	--	▲	▲
Вовна	--	--	--	▲	▲
Дезінфекція	▲	▲	--	--	▲

Програма	Універсальний пральний порошок <sup>1)</sup>	Універсальний рідкий мийний засіб	Рідкий мийний засіб для кольорової білизни	Делікатні ви-роби з вовни	Спеціальний
Джинси	--	--	▲	▲	▲
Спорт	--	▲	▲	--	▲
Швидко 20хв	--	▲	▲	--	--
Есо 40-60	▲	▲	▲	--	--

1) За температури, що перевищує 60 °С, рекомендується використовувати пральний порошок.

▲ = Рекомендовано

-- = Не рекомендовано

### 10.3 Програми Пара

Програми Пара можна використовувати для зменшення кількості складок і запахів на одязі (наприклад, з бавовни, синтетики, змішаних тканин, включно з делікатними тканинами), який потрібно тільки освіжити, лише за короткий час без їх прання.

Волокна тканини пом'якшуються, значно полегшуючи подальше прасування. Після завершення циклу відразу вийміть білизну з барабана.

**НЕ** встановлюйте цей режим для таких типів речей:

- білизни, не придатної для сушіння в машині;
- речей із позначкою «лише сухе чищення».



Не використовуйте мючі засоби! Програми Пара не усувають особливо інтенсивний запах і не виконують цикл гігієнічної обробки. Після обробки паром білизна може бути вологою. Розвісьте речі на кілька хвилин.

#### Ароматизатор (Electrolux Steam Fragrance)

Функція Electrolux Steam Fragrance дозволяє освіжити навіть найделікатніші речі, розправляючи складки та додаючи свіжості з ніжним ароматизатором,

розробленим виключно **Electrolux**.

Освіжаючи одяг паром, замість того, щоб виконувати повні цикли прання, ви довше збережете гарний вигляд і стан ваших речей. Ви навіть можете безпечно використовувати ароматизатор з програмами Cashmere та Steam, за наявності, для делікатних тканин, таких як кашемір і вовна. При меншому обсязі завантаження зменште дозування ароматизатора та тривалість циклу: усього за п'ятнадцять хвилин ваш одяг буде знову як «щойно випраний».

Уважно прочитайте інструкції, що постачаються з ароматизатором.

**НЕ:**

- Сушіть речі, оброблені ароматизатором. Його аромат випарується.
- Використовуйте ароматизатор для інших цілей, не описаних у цьому розділі.
- Використовуйте ароматизатор для нових речей. Нові речі можуть містити не сумісні з ним залишки сполук, що використовувалися для обробки.



Ароматизатор можна придбати в інтернет-магазині **Electrolux** або в авторизованого дилера.

### 10.4 Улюблена програма

Це положення перемикача доступне після підключення приладу до Wi-Fi.



Улюблену програму можна встановити та зберегти за допомогою додатка, лише обравши зі списку доступних програм.

Після встановлення улюбленої програми її можна вибрати у додатку або повернувши перемикач програм у відповідне положення: відповідний індикатор засвітиться, і інформація на дисплеї оновиться відповідним чином.



Улюблену програму можна скасувати за допомогою відповідної команди додатка або натиснувши комбінацію клавіш за заводськими налаштуваннями за промовчанням.

## 10.5 Woolmark Wool Care — Зелений



Програма прання вовняних речей у цій машині була перевірена та схвалена компанією Woolmark для прання виробів із вовни, на етикетці яких є символ «ручне прання», за умови дотримання інструкцій на етикетці виробу та інструкцій, наданих виробником цієї пральної машини. M2201  
Символ Woolmark — є сертифікаційним знаком у багатьох країнах.

## 11. Wi-Fi — НАЛАШТУВАННЯ ПІДКЛЮЧЕННЯ

У цій главі описано, як підключити смарт-прилад до мережі Wi-Fi та як з'єднати його з мобільними пристроями.

Завдяки цій функції можна отримувати сповіщення, а також керувати приладом і слідувати за ним із мобільного пристрою.

Функцію Wi-Fi вимкнено згідно із заводськими налаштуваннями за промовчанням.

Щоб підключити прилад і користуватися всіма його функціями та послугами, вам знадобляться:

- бездротова мережа вдома з можливістю підключення до Інтернету.
- Мобільний пристрій, підключений до бездротової мережі.

### Параметри модуля Wi-Fi

<b>Частота</b>	2,412–2,472 ГГц для європейського ринку
<b>Протокол</b>	IEEE 802.11b/g/n

**Максимальна потужність** <20 дБм

**Шифрування** WPA, WPA2, WPA3

### 11.1 QR-код на таблиці з технічними даними

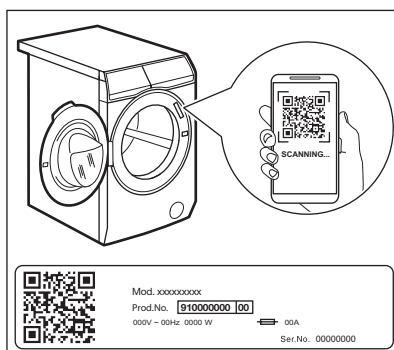

**QR-код можна використовувати двома способами:**

- Відскануйте QR-код за допомогою вбудованої програми камери, щоб завантажити наш додаток із магазину додатків на своєму пристрої та виконайте необхідні дії.
- Поєднайте ваш пристрій з приладом для спрощення керування приладом. Відскануйте QR-код за допомогою нашої вбудованої програми сканування QR-кодів.

## 11.2 Встановлення й налаштування Додаток



Додаток дозволяє керувати пранням через мобільний пристрій. Цей додаток містить велику кількість програм і корисних функцій, а також інформацію про виріб, що ідеально відповідають приладу. Через цей додаток можна обирати програми, які вже доступні на панелі керування приладу, а також розблокувати додаткові програми, доступні лише з мобільного пристрою. Додаткові програми можуть змінюватися з часом разом із новими версіями додатку. Це персоналізований догляд за білизною з вашого мобільного пристрою.

Підключаючи прилад до додатку, станьте біля нього та візьміть ваш мобільний пристрій.

Переконайтеся у тому, що ваш мобільний пристрій підключений до бездротової мережі.

1. Перейдіть до магазину App Store на своєму смарт-пристрої або відскануйте QR-код (див. параграф «QR-код на таблиці з технічними даними»).
2. Скачайте і встановіть наш додаток.
3. Запустіть додаток. Виберіть країну й мову, а потім увійдіть у систему за допомогою своєї електронної адреси та пароля. Якщо у Вас немає облікового запису, створіть його, дотримуючись інструкцій, наведених у Додаток.

4. Щоб зареєструвати та налаштувати прилад, дотримуйтеся інструкцій у додатку.

## 11.3 Підключення до мережі Wi-Fi

### Увімкнення Wi-Fi



За заводськими налаштуваннями за промовчанням функцію Wi-Fi вимкнено.

Щоб підключити прилад до мережі Wi-Fi, торкніться кнопки Дистанційний пуск та утримуйте її протягом 5 секунд. Ця дія відкриє точку доступу (переходить у режим AP). Якщо підготовку попередньо не було виконано, це розпочне процес підготовки.

Коли точку доступу відкрито, якщо надано нові облікові дані мережі, вони замінять будь-які раніше збережені облікові дані мережі. Якщо нових облікових даних не надано, то прилад буде й надалі підключатися до попередньо збереженої мережі.

Під час цієї фази на дисплеї відображається лише значок Wi-Fi і повідомлення «on», тоді як всі інші індикатори на панелі керування вимкнені. Значок Wi-Fi почне блимати.

Коли точку доступу відкрито, на дисплеї відображається «AP».

Значок Wi-Fi продовжує блимати, доки прилад не буде підключено до домашньої мережі.

Після успішного завершення підготовки пролунає звуковий сигнал, а значок Wi-Fi буде світитися постійно.



Під час увімкнення Wi-Fi та точки доступу натискання будь-яких кнопок призведе до появи помилки.

Після підключення торкання кнопки Дистанційний пуск та її увімкнення дасть змогу користувачам запускати цикли дистанційно в App.

### Автоматичне підключення до зареєстрованої мережі

Після успішного налаштування приладу та його реєстрації в домашній мережі щоразу при увімкненні він намагатиметься автоматично підключитися до мережі. При успішному підключенні до мережі Wi-Fi жодний звук не лунатиме.

### Підключення до іншої мережі (повторне відкриття точки доступу)

Щоразу, коли користувач торкається кнопки Дистанційний пуск  й утримує її протягом 5 секунд, відкривається та транслюється точка доступу. Нові облікові дані мережі, отримані на цій точці, будуть записані поверх попередньо збережених облікових даних, і після цього прилад підключиться до нової мережі Wi-Fi.

### Вимкнення Wi-Fi

Якщо користувач вирішить більше не підключати прилад до мережі Wi-Fi, він може торкнутися кнопки Дистанційний пуск  й утримувати її протягом 10 секунд, і прилад скине налаштування та вимкнеться.

На дисплеї відображається лише  - - - протягом 5 секунд, тоді як всі інші індикатори на панелі керування вимкнені.

Після скидання дисплея повертається в початковий стан, при цьому значок Wi-Fi  вимкнено.

## 11.4 Оновлення за допомогою бездротового зв'язку

Додаток може запропонувати оновлення для вашого приладу.

Оновлення можна прийняти лише через додаток.

Якщо виконується якась програма, додаток повідомляє, що оновлення розпочнеться після її завершення.

Під час оновлення на дисплеї приладу відображається .

Не вимикайте прилад та не відключайте його від живлення під час оновлення.

Після закінчення оновлення прилад можна знову використовувати без будь-яких повідомлень про успішне оновлення.

У разі виникнення помилки на дисплеї приладу відображається : просто натисніть будь-які кнопки або поверніть перемикач, щоб повернутися до звичайного використання.

## 11.5 Wi-Fi завжди увімкнено

Функція «Wi-Fi завжди увімкнено» доступна в додатку.

Ця функція підтримує підключення приладу до мережі, навіть коли прилад вимкнено.

Індикатор  періодично вмикається та вимикається.

Прилад можна увімкнути, натиснувши на кнопку Увімкн./Вимкн. , або через додаток.



Функція «Wi-Fi завжди увімкнено» може вплинути на споживання електроенергії.

## 12. ЩОДЕННЕ КОРИСТУВАННЯ



### ПОПЕРЕДЖЕННЯ!

Див. розділи з інформацією щодо техніки безпеки.

### 12.1 Увімкнення приладу

1. Вставте мережеву вилку в розетку живлення.
2. Відкрийте водопровідний кран.

3. Натисніть кнопку Увімкн./Вимкн. й утримуйте її кілька секунд, щоб увімкнути прилад.  
Лунає короткий звуковий сигнал.

### 12.2 Завантаження білизни

- Відчиніть дверцята приладу.
- Струшуйте речі, перш ніж класти їх у прилад.

- Одна за одною завантажте речі в барабан.

Переконайтеся, що в барабан не завантажено надто багато білизни.

- Щільно закрийте дверцята.

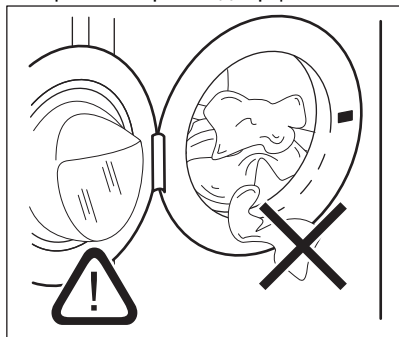

#### ⚠ УВАГА

- Переконайтеся, що білизна не защемила між ущільнювачем і дверцятами. Існує ризик протікання води та пошкодження білизни.
- Прання дуже забрудненого одягу з великими плямами жиру може призвести до пошкодження гумових деталей приладу.

## 12.3 Додавання мийного засобу і добавок

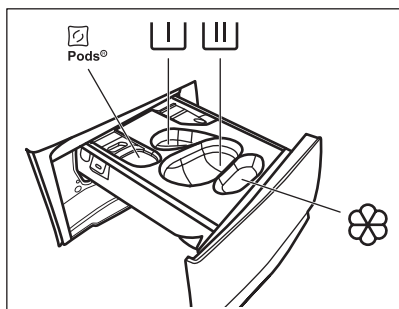

- ☐ - Відділення для капсул мийного засобу (макс. 2 капсули). У разі використання мийного засобу у формі таблеток переконайтеся, що ввімкнено опцію Pods®.

- ☐ - Відділення для фази попереднього прання та програми замочування (тільки порошковий мийний засіб).

- ☐ - Відділення для фази прання (тільки порошковий мийний засіб). Якщо ви використовуєте рідкий мийний засіб, не забудьте вставити контейнер для рідкого мийного засобу у відсік ☐.



За умов використання рідкого мийного засобу не забудьте вставити контейнер для рідкого мийного засобу



У разі використання цього відділення переконайтеся, що опцію Pods® вимкнено.



- ☼ - Відділення для пом'якшувача тканин та інших рідких засобів (кондиціонер для тканин, крохмаль).

**MAX** - Завжди дотримуйтесь інструкцій, наведених на упаковці мийних засобів. Ми рекомендуємо не перевищувати максимально зазначений рівень (**MAX**). Ця кількість гарантує найкращий результат прання.





Після закінчення циклу прання за необхідності видаліть залишки мийного засобу з дозатора для мийних засобів.

Виконайте наведені нижче дії

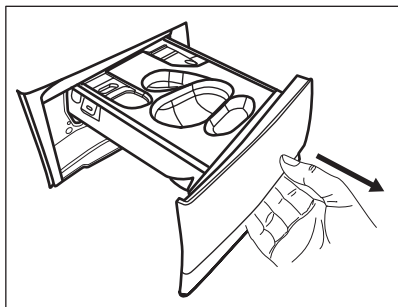
1. Відкрийте дозатор мийного засобу.



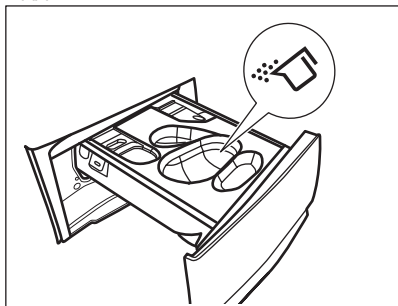

2. Якщо вибрано фазу попереднього прання, додайте порошковий миючий засіб у відділення .
3. Для основного прання оберіть відповідне відділення залежно від типу миючого засобу:

а) Засипте порошковий миючий засіб у відділення .

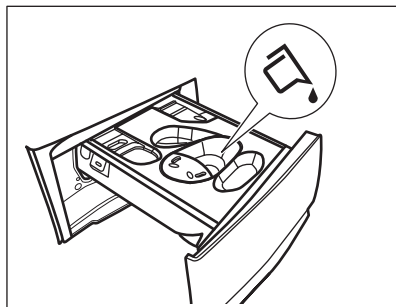
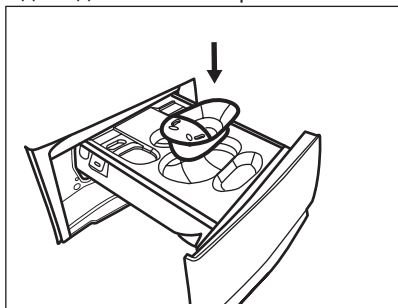

б) Налийте рідкий миючий засіб у те саме відділення після вставлення відповідного контейнера .



с) Покладіть **таблетки** до відділення . Переконайтеся, що опцію Pods® активовано.

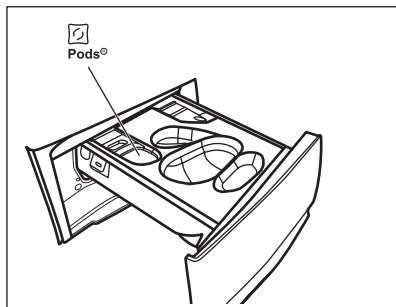

4. Налийте пом'якшувач для тканин до відділення .
5. Закрийте дозатор миючого засобу.

## 12.4 Встановлення програми



1. Поверніть перемикач програм, щоб обрати бажану програму прання. Засвітиться відповідний індикатор програми. програму Освіжити паром можна вибрати в зоні SmartSelect.

Миготить індикатор кнопки Старт/Пауза .

На дисплеї відображається орієнтовна тривалість програми, максимальне заявлене завантаження для встановленої програми (лише протягом кількох секунд), температура за промовчанням, швидкість віджимання за промовчанням й індикатори фази прання (за наявності).

2. Використовуйте функцію SmartSelect, щоб змінити рівень забруднення.



Прилад автоматично рекомендує найнижчу температуру та оптимальну комбінацію налаштувань для досягнення належного результату за найкоротший час. Програму «Освіження парою» можна вибрати в зоні SmartSelect

3. Щоб змінити температуру та/або швидкість віджимання, торкніться відповідних кнопок.
4. За бажанням встановіть одну або декілька опцій, торкнувшись відповідних кнопок. На дисплеї засвітяться відповідні індикатори, а задана інформація відповідно зміниться.



Якщо вибір **неможливий**, пролунає звуковий сигнал.



## 12.5 Запуск програми

Торкніться кнопки Старт/Пауза , щоб розпочати виконання програми. Відповідний індикатор припиняє блимати та залишається ввімкненим. Програма запускається, дверцята заблоковано. На дисплеї відображається індикатор .



Протягом короткого часу, поки прилад наповнюється водою, може працювати зливний насос.

## 12.6 Запуск програми з Закінчити через...

1. Торкніться декілька разів, доки на дисплеї не відобразиться потрібний час, протягом якого програма має завершитися. Засвітиться індикатор .
2. Торкніться кнопки Старт/Пауза . Барабан починає обертатися для виконання оцінки SensiCare, якщо це передбачено в обраній програмі.
3. Прилад почне зворотний відлік до завершення програми, і програма розпочнеться в потрібний момент для

завершення виконання у час, налаштований за допомогою цієї опції.

Щоб змінити або скасувати цю опцію:

1. Вимкніть прилад за допомогою кнопки Увімкн./Вимкн. .
2. Знову увімкніть прилад.
3. Встановіть програму знову.

## 12.7 Визначення обсягу завантаження за технологією SensiCare System



Тривалість програми, яка відображається на дисплеї, стосується **середнього/великого завантаження**.

Після торкання кнопки Старт/Пауза  індикатор максимально заявленого завантаження згасає, а SensiCare System починає визначення завантаження білизни:

1. Прилад визначає завантаження у перші 30 секунд. Під час цієї фази тире, що прокручуються, відтворюють просту анімацію. Якщо виявлено перевантаження, інформацію про перевантаження відобразитиметься протягом 30 с, перш ніж дисплей повернеться до попереднього виду.
2. Під час цієї фази барабан швидко обертається.
3. Тривалість програми може бути відповідно скоригована у бік збільшення або зменшення. Ще через 30 секунд прилад починає заповнюватися водою.

Після визначення обсягу завантаження у **випадку перевантаження барабану** на дисплеї мигтить індикатор **MAX**:

У цьому випадку протягом 30 секунд можна поставити прилад на паузу та вийняти зайві речі.

Після того, як зайві речі будуть вилучені, торкніться кнопки Старт/Пауза , щоб знову запустити програму. Фазу SensiCare

можна повторювати до трьох разів (див. пункт 1).

**Важливо!** Якщо кількість завантаженої білизни не буде зменшено, програма прання розпочнеться, незважаючи на перевантаження. У цьому випадку неможливо гарантувати найкращі результати прання.



Приблизно через 20 хвилин після початку програми тривалість програми може бути знову скорегована залежно від водопоглинаючих властивостей тканин.



Функція SensiCare System не доступна для всіх програм, наприклад: Вовна, Полоскання та програм з короткою тривалістю.

## 12.8 Переривання програми та зміна опцій

Коли програма виконується, можна змінити лише деякі опції:

1. Торкніться кнопки Старт/Пауза . Блимає відповідний індикатор.
2. Змініть опції. Інформація на дисплеї змінюється відповідно.
3. Знову торкніться кнопки Старт/Пауза .

Виконання програми прання продовжиться.

## 12.9 Скасування активної програми

1. Натисніть кнопку Увімкн./Вимкн. , щоб скасувати програму та вимкнути прилад.
2. Знову натисніть кнопку Увімкн./Вимкн. , щоб увімкнути прилад.  
Тепер можна встановити нову програму прання.



Якщо фаза SensiCare уже виконана, і прилад почав заповнюватися водою, нова програма починається **без повторення фази SensiCare**. Вода і миючий засіб не зливаються з метою уникнення марних витрат. На дисплеї відображається максимальна тривалість програми, яка оновлюється приблизно через 20 хвилин після початку нової програми.

## 12.10 Відкриття дверцят — додавання речей

Якщо значок увімкнено, дверцята завжди можна відчинити.

Під час виконання програми або відкладеного запуску дверцята приладу заблоковані. На дисплеї відображається індикатор .



Якщо температура та рівень води в барабані занадто високі та (або) барабан досі обертається, відчинити дверцята не можна.

Щоб додати або дістати речі:

1. Торкніться кнопки Старт/Пауза . На дисплеї згасне відповідний індикатор блокування дверцят .
2. Відчиніть дверцята приладу. У разі необхідності додайте або вийміть речі. Зачиніть дверцята й торкніться кнопки Старт/Пауза .

Виконання програми або відкладеного запуску продовжиться.

## 12.11 Завершення виконання програми

Після завершення програми прилад автоматично зупиняється. Лунають звукові сигнали (якщо вони активовані). На дисплеї відображається .

Індикатор кнопки Старт/Пауза згасає.

Дверцята розблоковуються, і індикатор ∞ згасає.

1. Натисніть кнопку Увімкн./Вимкн. ①, щоб вимкнути прилад.

Через п'ять хвилин після завершення програми функція енергозбереження автоматично вимикає прилад.







При повторному увімкненні приладу він пропонує Есо 40-60 як програму за промовчанням. Поверніть перемикач програм, щоб встановити новий цикл.

2. Вийміть білизну з приладу.
3. Переконайтеся в тому, що барабан порожній.
4. Залиште дверцята та дозатор мийного засобу трохи відкритими, щоб запобігти появі плісняви й неприємних запахів.



## 12.12 Зливання води після завершення циклу

Якщо обрано програму або функцію, після завершення якої вода залишається в баку після останнього полоскання, програма завершилася, але:

- У зоні часу відображається , а на дисплеї — блокування дверцят ∞.
  - Індикатор кнопки Старт/Пауза  починає мигтіти.
  - Барабан обертається з рівномірними інтервалами для того, щоб запобігти появі складок на білизні.
  - Дверцята залишаються заблокованими.
  - Щоб відчинити дверцята, треба злити воду.
1. За необхідності торкніться кнопки Віджим, щоб зменшити швидкість віджимання, запроповану приладом.
  2. Натисніть кнопку Старт/Пауза : прилад зливає воду та здійснює віджимання.

Індикатор опції «Полоскання без зливу»  або  зникає.



Якщо встановлено Дуже тихо  і швидкість віджимання не змінено, при натисненні кнопки Старт/Пауза  прилад лише зливає воду.

3. Після завершення програми та вимкнення індикатора блокування дверцят ∞ можна відкрити дверцята.
4. Натисніть кнопку Увімкн./Вимкн. ① та утримуйте декілька секунд, щоб вимкнути прилад.

## 12.13 Функція Stand-by (режим очікування)

Функція «Режим очікування» автоматично вимикає прилад для зниження споживання електроенергії у наступних випадках.

- Ви не користуєтеся приладом протягом 5 хвилин, коли не виконується жодна програма.  
Натисніть кнопку Увімкн./Вимкн. ①, щоб знову увімкнути прилад.
- Через 5 хвилин після завершення програми прання.  
Натисніть кнопку Увімкн./Вимкн. ①, щоб знову увімкнути прилад.  
На дисплеї відображається повідомлення про завершення останньої програми.  
Поверніть перемикач програм, щоб встановити новий цикл.



Якщо обрано програму або функцію, після завершення якої вода залишається в барабані, функція «Режим очікування» **не вимикає** прилад, щоб нагадати вам про необхідність зливу води.



Якщо увімкнено функцію «Wi-Fi завжди увімкнено», лише індикатор  періодично вмикається та вимикається.



## 13. ПОРАДИ І РЕКОМЕНДАЦІЇ

### ПОПЕРЕДЖЕННЯ!

Див. розділи з інформацією щодо техніки безпеки.

### 13.1 Завантаження білизни

- Розділіть білизну за категоріями: біла, кольорова, синтетика, делікатні вироби та вовна.
- Дотримуйтеся вказівок щодо прання, наведених на етикетках щодо догляду за одягом.
- Не періть білі та кольорові речі разом.
- Пам'ятайте, що температура згідно з інструкцією щодо догляду на етикетці означає максимальну температуру і не є рекомендованою температурою.
- Перевірте рівень потреби в пранні, можливо, одяг потребує лише освіження, і замість прання може використовуватися функція Освіжити парю
- Деякі кольорові речі можуть знебарвлюватися під час першого прання. Рекомендуємо перші кілька разів прати їх окремо.
- Виверніть навиворіт багатoshарові тканини, вовняні вироби й одяг із фарбованими зображеннями.
- Попередньо обробіть складні плями.
- Обробіть складні плями спеціальним м'яким засобом.
- Будьте обережні з фіранками. Зніміть гачки й покладіть занавіски в мішок для прання або наволочку.
- Завантаження малої кількості білизни може спричинити дисбаланс під час віджимання і, як наслідок, надмірну вібрацію. Якщо це відбувається:
  - a. припиніть програму та відкрийте дверцята (див. розділ «Щоденне користування»);
  - b. вручну перерозподіліть білизну рівномірно в баку;
  - c. натисніть кнопку Старт/Пауза. Фаза віджимання продовжиться.
- Наволочки застібніть на гудзики, застібніть «блискавки», гачки та кнопки. Застібніть ремені, зав'яжіть мотузки,

шнурки, стрічки та інші незакріплені елементи.

- Не періть білизну з непідшитими краями або розірвану білизну. Для прання дрібних та/або делікатних речей (таких як бюстгальтери на кісточках, ремені, колготки, шнурки, стрічки тощо) користуйтеся мішками для прання.

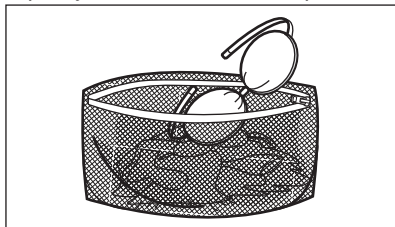

- Спорожніть кишені та розправте речі.

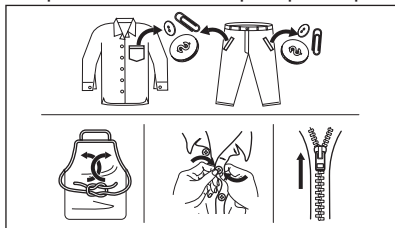

### 13.2 Стіькі плями

Води і м'якого засобу недостатньо для видалення деяких плям.

Рекомендуємо обробляти ці плями перед тим, як завантажувати речі у прилад.

Можна користуватися спеціальними засобами для видалення плям.

Користуйтеся спеціальним засобом для видалення плям, що застосовується для відповідного типу плям і тканини.

Не розпилюйте засоби для видалення плям на одяг поблизу приладу, оскільки вони є агресивними для пластикових деталей.



### 13.3 Тип та кількість мийного засобу

Вибір мийного засобу та використання правильної його кількості не лише впливає на результат прання, але й допомагає уникнути зайвого витрачання та нанесення шкоди навколишньому середовищу:

- Застосовуйте лише мийні засоби та речовини, призначені для використання у пральних машинах. По-перше, дотримуйтеся наступних основних правил:
  - порошкові мийні засоби (також таблетки та однодозові мийні засоби) для всіх типів тканин, за винятком делікатних. Віддавайте перевагу порошковим мийним засобам, які містять відбілювач, для білої білизни та гігієнічної обробки,
  - рідкі мийні засоби (також однодозові мийні засоби), бажано для низькотемпературних програм прання (макс. 60°C) для всіх типів волокон або спеціально лише для вовни.
- Вибір і кількість мийного засобу залежатиме від: типу тканини (делікатні вироби, вовна, бавовна тощо), кольору одягу, розміру завантаження, ступеню забруднення, температури і часу прання та жорсткості води.
- Дотримуйтеся інструкцій, наведених на упаковці мийних засобів або речовин, не перевищуючи зазначеного максимального рівня (**MAX**).
- Не змішуйте різні типи мийних засобів.
- Використовуйте меншу кількість мийного засобу, якщо:
  - ви перете невелику кількість білизни;

- тривалість програми була скорочена за допомогою кнопки управління часом.
- білизна злегка забруднена;
- під час прання утворюється велика кількість піни.

#### Недостатня кількість мийного засобу може призвести до:





- незадовільних результатів прання,
- посіріння білизни,
- жирності одягу,
- цвілі у приладі.

#### Надмірна кількість мийного засобу може призвести до:

- піноутворення,
- зниження ефективності прання,
- недостатнього полоскання,
- більшого впливу на навколишнє середовище.

### 13.4 Поради щодо заощадження



Використовуйте функцію SmartSelect  для заощадження енергії, часу та води. Опції Дод. легке прання  і Легке прасування  можна використовувати більшість часу. Використовуйте Освіжити паром  для уникнення прання та освіження одягу лише паром.

Для отримання кращого результату ми рекомендуємо дотримуватися таких порад:

- **Білизну із середнім ступенем забруднення можна прати без попереднього прання** задля заощадження мийного засобу, води та часу.
- Завантаження приладу до **максимальної місткості, зазначеної для кожної програми, допомагає знизити споживання енергії та води.**
- За належної попередньої обробки можна видалити плями та невеликі забруднення. Після цього білизну можна прати за нижчої температури.
- Якщо у вас сушильна машина, рекомендується використовувати **максимально можливу швидкість віджимання** для обраної програми

прання, щоб заощадити електроенергію під час сушіння.

- Бажано використовувати короткі цикли при більш низьких температурах.

### 13.5 Жорсткість води

Якщо вода у вашому регіоні високої або середньої жорсткості, рекомендується використовувати пом'якшувач води для пральних машин.

У регіонах із м'якою водою використовувати пом'якшувач води не потрібно.

Щоб дізнатися жорсткість води у вашій місцевості, зверніться до місцевої служби водопостачання.

Використовуйте належну кількість пом'якшувача води. Дотримуйтесь інструкцій, наведених на упаковці відповідного засобу.

## 14. ДОГЛЯД ТА ЧИСТКА

### ПОПЕРЕДЖЕННЯ!

Див. розділи з інформацією щодо техніки безпеки.

### 14.1 Графік періодичного очищення

**Періодичне чищення допомагає подовжити термін служби вашого приладу.**

Після кожного циклу тримайте дверцята та дозатор миючого засобу злегка відкритими для забезпечення циркуляції повітря та висушування вологи всередині приладу: це дозволить запобігти утворенню плісняви та появі неприємних запахів.

Якщо прилад не використовується протягом тривалого часу, перекрийте водопровідний кран і витягніть вилку з розетки.

**Орієнтовний графік періодичного очищення:**

Видалення накипу	Двічі на рік
Профілактичне прання	Один раз на місяць
Очищення ущільнювача дверцят	Кожні два місяці
Очищення барабана	Кожні два місяці
Очищення дозатора миючого засобу	Кожні два місяці
Очищення фільтру зливного насосу	Двічі на рік

Очищення впускного шлангу та фільтра клапана

Двічі на рік

У наступних параграфах пояснюється, як слід очищувати кожну деталь.

### 14.2 Видалення сторонніх предметів



Перед запуском циклу спорожніть кишені та зав'яжіть всі незакріплені елементи. Див. «Завантаження білизни» в розділі «Поради та рекомендації».

Видаліть сторонні предмети (наприклад, металеві скріпки, кнопки, монети тощо), які можуть бути знайдені в ущільнювачі дверцят, фільтрах і барабані. Див. розділи «Ущільнювач дверцят з подвійним утримувачем», «Чищення барабана», «Прочищення зливного насосу» та «Очищення впускного шлангу та фільтра клапана». За необхідності зверніться до авторизованого сервісного центру.

### 14.3 Чищення зовнішніх поверхонь

Очищайте прилад лише м'яким милом і теплою водою. Витирайте насухо всі поверхні.

Не використовуйте металеві мочалки або абразивні матеріали.

### **⚠ УВАГА**

Не використовуйте спирт, розчинники чи хімічні продукти.

### **⚠ УВАГА**

Не очищуйте металеві поверхні миючим засобом, який містить хлор.

## **14.4 Видалення накипу**



Якщо вода у вашому регіоні високої або середньої жорсткості, рекомендується використовувати пом'якшувач води для пральних машин.

Регулярно оглядайте барабан на предмет наявності накипу.

Звичайні мийні засоби вже містять речовини для пом'якшення води, але ми рекомендуємо час від часу виконувати цикл прання з порожнім барабаном та засобом для видалення накипу.



Завжди дотримуйтесь інструкцій, наведених на упаковці цих засобів.

## **14.5 Профілактичне прання**

Часте та тривале використання програм з низькою температурою прання та коротких програм може призвести до відкладень пральних засобів, ворсу, росту бактерій та утворення біоплівки всередині барабану і баку, що, в свою чергу, може спричинити неприємний запах та цвіль.

Для усунення таких відкладень та проведення гігієнічного очищення внутрішньої частини приладу мінімум один раз на місяць здійснюйте холосте прання:

1. Вийміть усю білизну з барабана.
2. Запустіть програму прання бавовняних речей із максимальною температурою води та невеликою кількістю прального порошку або, за наявності, запустіть програму Очищення машини.

## **14.6 Ущільнювач дверцят**

Цей прилад розроблено з **системою зливу, що очищується самостійно**. Це дозволяє вимивати волокна, які випадають з одягу, разом з водою. Регулярно оглядайте ущільнювач. Монети, гудзики, інші дрібні предмети можна дістати наприкінці циклу.

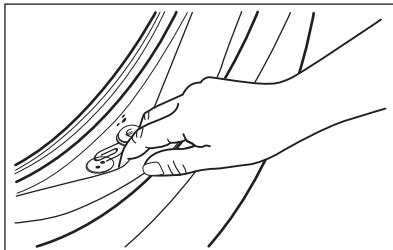

Чистьте його за потреби, використовуючи аміачний миючий засіб, щоб не подряпати поверхню ущільнювача.



Завжди дотримуйтесь інструкцій, наведених на упаковці цих засобів.

## **14.7 Очищення барабана**

Регулярно оглядайте барабан, щоб запобігти утворенню небажаних відкладень.

На барабані можуть утворитися відкладення іржі через іржавіння стороннього предмету, який потрапив з білизною під час прання, а також через користування водопровідною водою, що містить залізо.

Очистіть барабан спеціальними засобами для нержавіючої сталі.



Завжди дотримуйтесь інструкцій, наведених на упаковці цих засобів. Не чистіть барабан кислотовмісними речовинами проти вапняних відкладень, а також засобами, що містять хлор чи залізо, і металевими мочалками.

Для ретельного очищення:

1. Очистіть барабан спеціальними засобами для нержавіючої сталі.



Завжди дотримуйтесь інструкцій, наведених на упаковці цих засобів.

2. Вийміть усю білизну з барабана.
3. Запустіть коротку програму прання бавовняних речей при високій температурі без білизни з невеликою кількістю прального порошку або, за наявності, запустіть програму Очищення машини. Якщо прилад можна підключити до мережі Wi-Fi, спеціальну програму Очищення машини можна також завантажити через додаток.
4. Додайте вручну невелику кількість порошкового м'яючого засобу або спеціального засобу в порожній барабан, аби вимити будь-які залишки засобів для очищення.



Іноді наприкінці циклу на дисплеї може з'явитися значок ✨: це рекомендація виконати «очищення барабана». Після очищення барабана це повідомлення зникне.

## 14.8 Очищення дозатора мийного засобу

Щоб запобігти можливим відкладенням сухого мийного засобу, присохлого пом'якшувача для тканин, утворення цвілі у дозаторі мийних засобів, слід час від часу виконувати наступну процедуру:

1. Відкрийте дозатор м'яючого засобу. Натисніть фіксатор униз, як показано на малюнку, і витягніть лоток.

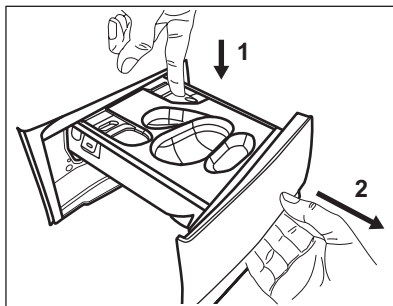

2. Вийміть контейнер для рідкого м'яючого засобу, якщо він встановлений.

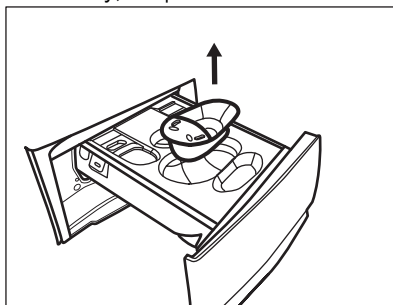

3. Підніміть верхню кришку відділень, щоб зняти її.

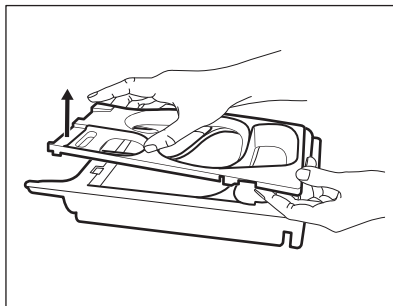

4. Промийте дозатор м'яючого засобу та вставку під проточною водою.

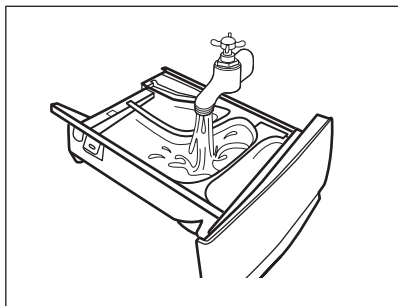

5. Переконайтеся, що всі залишки миючих засобів видалено з верхньої та нижньої частини ніші для лотка. Очистіть нішу за допомогою невеликої щітки.

**⚠ УВАГА**

**Не використовуйте гострі предмети або металеві мочалки та губки.**

Переконайтеся, що всі залишки миючих засобів видалено з верхньої та нижньої частини ніші для лотка. Очистіть нішу за допомогою невеликої щітки.

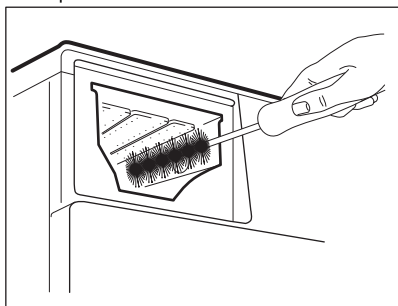

6. Переверніть дозатор догори дном і відкрийте нижню кришку, як показано на зображенні: спочатку потягніть бічні виступи назовні, а потім зніміть нижню кришку.

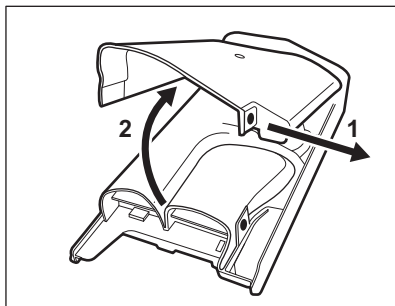

7. Переконайтеся, що всі залишки миючих засобів видалено з ніші. Користуйтеся лише м'якою ганчіркою.
8. Встановіть нижню кришку на місце, вирівнявши її отвори відповідно до гачків лотка, як показано на малюнку. Закрийте її до звуку клацання.

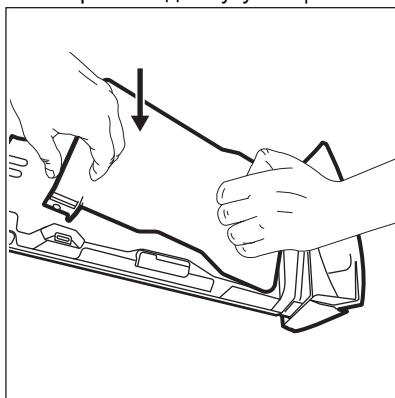

**⚠ УВАГА**

**Натисніть на нижню кришку, як показано на малюнку. Переконайтеся в тому, що вона закрита належним чином.**

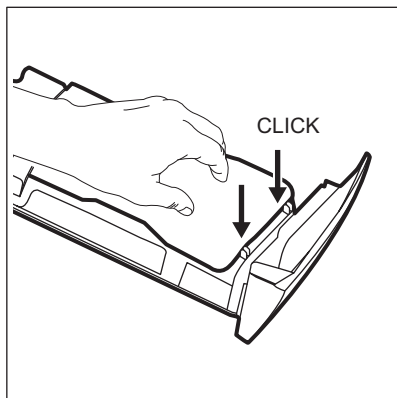

9. Знову зберіть лоток наступним чином:
  - a. Помістіть на місце нижню кришку та притисніть до звуку клацання.
  - b. Помістіть на місце верхню кришку та притисніть до звуку клацання.
  - c. Вставте контейнер для рідкого мийучого засобу, якщо потрібно.
10. Вставте диспенсер для мийучих засобів на напрямні та підштовхніть, щоб він став на місце. Запустіть програму полоскання без білизни в барабані.

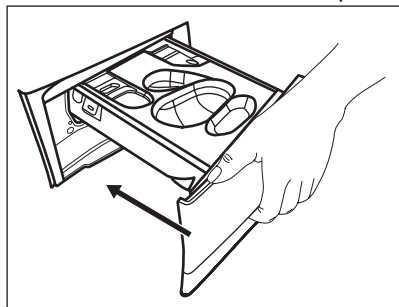

## 14.9 Очищення зливного насоса

### ⚠ ПОПЕРЕДЖЕННЯ!

Від'єднайте вилку від розетки.



Регулярно перевіряйте зливний насос та тримайте його чистим.

Прочистьте зливний насос у наведених далі випадках:

- Прилад не зливає воду.

- Барабан не обертається.
- Прилад видає незвичайний шум через блокування зливного насоса.
- На дисплеї відображається код аварійного сигналу **E20**.

### ⚠ ПОПЕРЕДЖЕННЯ!

- Не знімайте фільтр під час роботи приладу.
- Не очищуйте зливний насос, якщо вода у приладі гаряча. Зачекайте, доки вода охолоне

Щоб прочистити насос, виконайте такі дії:

1. Відкрийте кришку насоса.

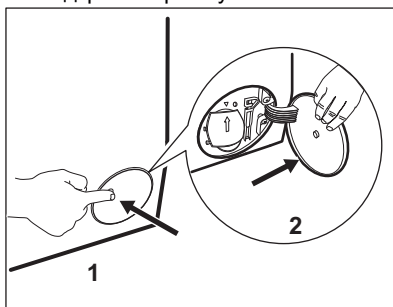

2. Поставте миску чи іншу ємність під отвором зливного насоса для збирання води, що витікає.
3. Відкрийте жолоб у напрямку донизу. Під час витягання фільтра завжди тримайте поруч ганчірку, щоб витерти розливу воду.

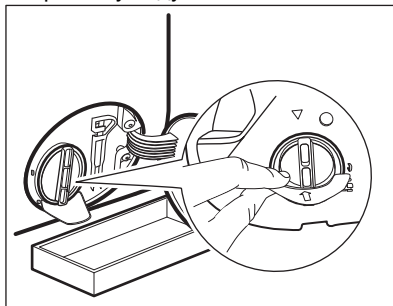

4. Поверніть фільтр проти годинникової стрілки на 180 градусів, щоб відкрити його, не знімаючи. Зачекайте, доки вода витече.

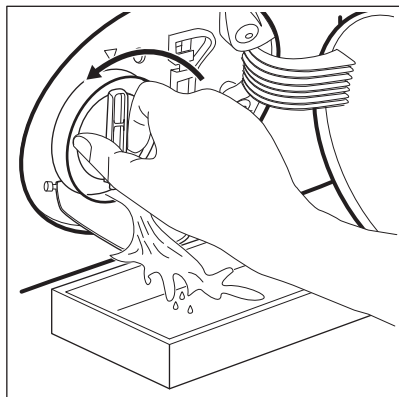

5. Коли миска заповниться водою, поверніть фільтр назад на своє місце і спорожніть посуд.
6. Повторіть кроки 4 і 5 доки вода не перестане витікати.
7. Поверніть фільтр проти годинникової стрілки, щоб зняти його.

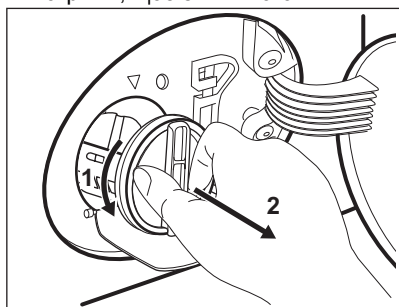

8. У разі необхідності, видаліть ворс та інші об'єкти з ніші фільтру.
9. Переконайтеся, що лопатка насоса обертається. Якщо вона не обертається, зверніться в авторизований сервісний центр.

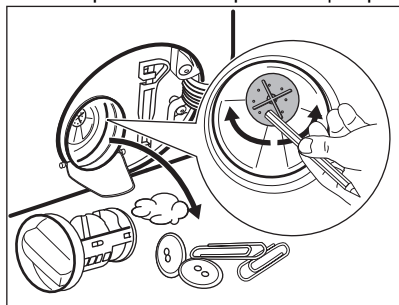

10. Очистьте фільтр під проточною водою.

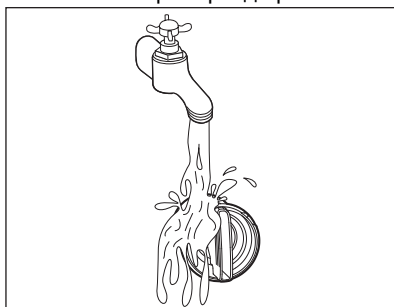

11. Встановіть фільтр на місце у спеціальні напрямні, повертаючи його за годинниковою стрілкою. Подбайте про те, щоб фільтр був правильно закручений. Це потрібно, щоб запобігти витіканню води.

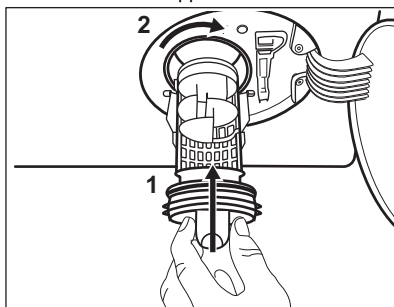

12. Закрийте кришку насоса.

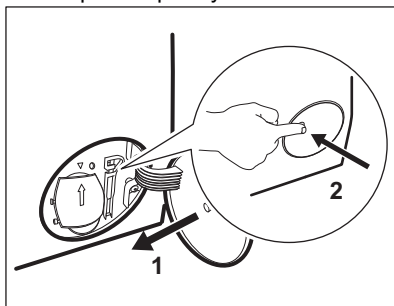

Якщо ви зливаєте воду в екстремому порядку, потрібно знову ввімкнути систему зливання:

- a. Додайте 2 літри води у відділення для основного прання дозатора миючого засобу.
- b. Запустіть програму, щоб злити воду.



## 14.10 Очищення впускного шланга та фільтра клапана

Рекомендується періодично очищувати фільтри впускного шлангу та клапана для видалення відкладень, що накопичуються з часом:

1. Від'єднайте шланг подачі води від крану та очистіть фільтр.

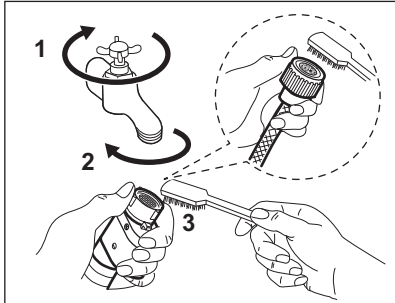

2. Від'єднайте шланг подачі води від приладу, послабивши круглу гайку.

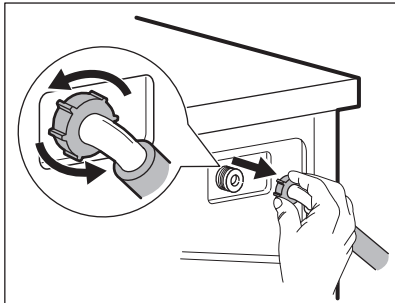

3. За допомогою зубної щітки очистіть фільтр клапана у задній частині приладу.

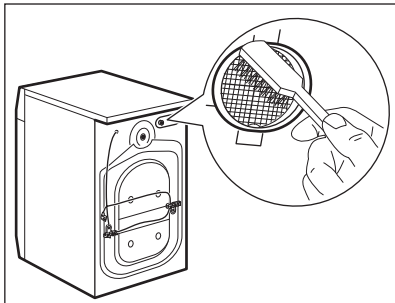

4. Приєднуючи шланг назад до задньої частини приладу, поверніть його ліво або вправо (не у вертикальну позицію)

в залежності від положення водопровідного крану.

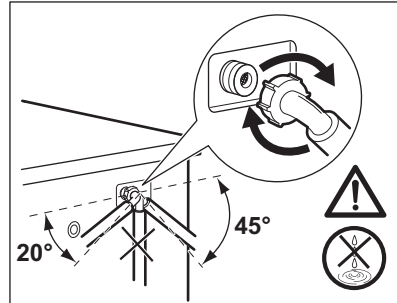

## 14.11 Екстрене зливання

Якщо прилад не зливає воду, виконайте процедуру, описану в розділі «Чищення зливного насоса». За необхідності почистіть насос.

Якщо ви зливаєте воду в екстремому порядку, потрібно знову ввімкнути систему зливання:

1. Додайте 2 літри води у відділення для основного прання дозатору миючого засобу.
2. Запустіть програму, щоб злити воду.

## 14.12 Запобіжні заходи проти замерзання

Якщо прилад установлено в місці, де температура може досягати значень близько 0°C або падати нижче, злийте воду, що залишилась у впускному шлангу та зливному насосі.

1. Витягніть вилку з електричної розетки.
2. Закрийте водопровідний кран.
3. Встановіть обидва кінці шлангу подачі води в миску або іншу ємність та зачекайте, доки вода виліте зі шлангу.
4. Спорожніть зливний насос. Застосування процедури екстремого зливання.
5. Після того як зливний насос спорожниться, знову вставте шланг подачі води.

### **⚠ ПОПЕРЕДЖЕННЯ!**

Переконайтеся в тому, що температура перевищує 0 °С, перш ніж знову використовувати прилад. Виробник не несе відповідальності за збитки, спричинені низькими температурами.

## 15. УСУНЕННЯ ПРОБЛЕМ

### **⚠ ПОПЕРЕДЖЕННЯ!**

Див. розділи з інформацією щодо техніки безпеки.

### 15.1 Коди попереджень і можливі несправності

Прилад не запускається або зупиняється під час роботи. Спершу спробуйте знайти спосіб розв'язання проблеми (див. наведені нижче таблиці).

### **⚠ ПОПЕРЕДЖЕННЯ!**

Перш ніж виконувати будь-які перевірки, вимкніть прилад.

При виникненні деяких проблем на дисплеї з'являється код попередження, а також може постійно світитися кнопка Старт/Пауза  :



Якщо в прилад завантажено забагато речей, дістаньте деякі речі з барабана та (або) одночасно утримуйте дверцята й натисніть кнопку Старт/Пауза, доки індикатор  не припинить блимати (див. малюнок нижче).

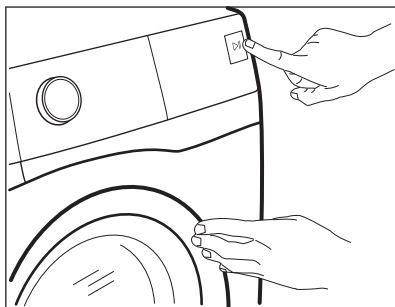

Проблема

Можливе усунення

## E 10

Прилад не заповнюється водою належним чином.

- Переконайтеся, що водопровідний кран відкрито.
- Переконайтеся в тому, що тиск води не занадто низький. Для цієї інформації зверніться до місцевої служби водопостачання.
- Переконайтеся, що водопровідний кран не засмічено.
- Переконайтеся, що впускний шланг не має пошкоджень, що його не перегнуто й не перекручено.
- Переконайтеся в тому, що шланг подачі води під'єднано правильно.
- Переконайтеся в тому, що фільтр впускного шланга та фільтр клапана не засмічені. Див. розділ «Догляд та очищення».

## E 20

Прилад не зливає воду.

- Переконайтеся, що зливний отвір не засмічено.
- Переконайтеся, що зливний шланг не перегнутий і не перекручений.
- Переконайтеся в тому, що фільтр зливу не засмічений. За потреби очистіть фільтр. Див. розділ «Догляд та очищення».
- Переконайтеся в тому, що зливний шланг приєднано правильно.
- Установіть програму зливу, якщо було обрано програму без фази зливу. Якщо програма зливу недоступна на перемикачі програм, її можна налаштувати через додаток.
- Установіть програму зливу, якщо було обрано опцію, після завершення якої вода залишається в баку.

## E 40

Дверцята приладу відчинено або зачинено неправильно.

- Переконайтеся, що дверцята належним чином зачинено.

## E 9 1

Внутрішня помилка. Немає зв'язку між електронними компонентами приладу.

- Програму не було завершено належним чином або прилад зупинився зрано. Вимкніть прилад, а потім увімкніть його знову.
- Якщо код попередження з'являється знову, зверніться до авторизованого сервісного центру.

Якщо на дисплеї з'являються інші коди помилок, вимкніть та увімкніть прилад. Якщо проблема продовжиться, зверніться до авторизованого сервісного центру.

У разі виникнення інших проблем із приладом зверніться до наведеної нижче таблиці на предмет пошуку можливих шляхів їхнього вирішення.

Проблема	Можливе усунення
Програма не активується.	<ul style="list-style-type: none"><li>• Переконайтеся, що вилку під'єднано до розетки електромережі.</li><li>• Переконайтеся, що дверцята приладу зачинено.</li><li>• Переконайтеся, що на електроциті немає пошкоджених запобіжників.</li><li>• Переконайтеся в тому, що кнопку Старт/Пауза  натиснуто.</li><li>• Якщо вибрано відкладений запуск, скасуйте це налаштування або дочекайтеся завершення зворотного відліку.</li><li>• Вимкніть функцію захисту від доступу дітей, якщо її увімкнено.</li><li>• Перевірте положення перемикача на обраній програмі.</li></ul>
Прилад наповнюється водою та відразу її зливає.	<ul style="list-style-type: none"><li>• Переконайтеся в тому, що зливний шланг перебуває в правильному положенні. Можливо, шланг розміщено занадто низько. Див. «Інструкції з установлення».</li></ul>

Проблема	Можливе усунення
Фаза віджимання не виконується, або цикл прання триває довше, ніж зазвичай.	<ul style="list-style-type: none"> <li>Установіть програму віджимання. Якщо програма зливу недоступна на перемикачі програм, її можна встановити через додаток.</li> <li>Переконайтеся в тому, що фільтр зливу не засмічений. За потреби очистіть фільтр. Див. розділ «Догляд та очищення».</li> <li>Вручну поправте речі в барабані та повторно запустіть фазу віджимання. Ця проблема може бути спричинена проблемами розбалансування.</li> </ul>
Вода на підлозі.	<ul style="list-style-type: none"> <li>Переконайтеся в тому, що муфти впускного шланга щільно затягнуті й протікання немає.</li> <li>Переконайтеся в тому, що впускний і зливний шланги не пошкоджені.</li> <li>Переконайтеся в тому, що ви використовуєте правильний мийний засіб і належну його кількість.</li> </ul>
Дверцята приладу не відчиняються.	<ul style="list-style-type: none"> <li>Переконайтеся, що не було обрано програму прання, по закінченні якої вода залишається в барабані.</li> <li>Переконайтеся, що програма прання завершена.</li> <li>Установіть програму зливу або віджимання, якщо в барабані залишилася вода. Якщо програми віджимання і зливу недоступні на перемикачі програм, їх можна налаштувати через додаток.</li> <li>Переконайтеся, що прилад отримує електроживлення.</li> <li>Ця проблема може бути спричинена несправністю приладу. Зверніться до авторизованого сервісного центру.</li> <li>Перед тим як відчиняти дверцята, уважно прочитайте розділ «Аварійне відкривання дверцят».</li> <li>Переконайтеся, що не активовано режим Дистанційний пуск. Вимкніть його.</li> </ul>
На дисплеї не відображається індикатор бездротового з'єднання  .	<ul style="list-style-type: none"> <li>Перевірте сигнал бездротового з'єднання.</li> <li>Переконайтеся, що бездротове з'єднання увімкнено. Див. розділ «Налаштування бездротового підключення пральної машини» глави «Wi-Fi — Налаштування підключення».</li> <li>Перевірте домашню мережу й маршрутизатор.</li> <li>Перезавантажте маршрутизатор.</li> <li>Якщо проблеми з бездротовою мережею не зникнуть, зверніться до вашого провайдера інтернет-послуг.</li> </ul>
Додаток не може підключитися до приладу.	<ul style="list-style-type: none"> <li>Перевірте сигнал бездротового з'єднання.</li> <li>Перевірте, чи ваш смарт-пристрій підключений до бездротової мережі.</li> <li>Перевірте домашню мережу й маршрутизатор.</li> <li>Перезавантажте маршрутизатор.</li> <li>Якщо проблеми з бездротовою мережею не зникнуть, зверніться до вашого провайдера інтернет-послуг.</li> <li>Прилад, смарт-пристрій або їх обидва треба налаштувати знову, оскільки було встановлено новий маршрутизатор або змінено конфігурацію маршрутизатора.</li> </ul>

Проблема	Можливе усунення
Додаток часто не може підключитися до приладу.	<ul style="list-style-type: none"> <li>• Переконайтеся, що бездротовий сигнал досягає приладу. Спробуйте перемістити домашній маршрутизатор якомога ближче до приладу або розгляньте можливість придбання пристрою для розширення діапазону дії.</li> <li>• Переконайтеся, що передачі бездротового сигналу не перешкоджає мікрохвильова піч. Вимкніть мікрохвильову піч. Уникайте одночасного використання мікрохвильової печі й дистанційного керування.</li> </ul>
На дисплеї відображається  . Усі кнопки неактивні, крім Увімкн./Вимкн. .	<ul style="list-style-type: none"> <li>• Прилад завантажує доступні оновлення. Зачекайте завершення процесу оновлення. Якщо вимкнути прилад під час оновлення, воно поновлюється під час наступного увімкнення приладу.</li> </ul>
Прилад видає незвичайний шум та вібрує.	<ul style="list-style-type: none"> <li>• Переконайтеся, що прилад вирівняно належним чином. Див. «Інструкції з установлення».</li> <li>• Переконайтеся в тому, що пакувальні матеріали та/або транспортувальні болти видалені. Див. «Інструкції з установлення».</li> <li>• Додайте більше білизни в барабан. Можливо, завантаження занадто мале.</li> </ul>
Тривалість програми збільшується або зменшується під час виконання програми.	<ul style="list-style-type: none"> <li>• Функція SensiCare System може регулювати тривалість програми відповідно до типу та обсягу білизни. Див. пункт «Визначення завантаження SensiCare System» у розділі «Щоденне користування».</li> </ul>
Незадовільні результати прання.	<ul style="list-style-type: none"> <li>• Збільште кількість мийного засобу або використовуйте інший мийний засіб.</li> <li>• Перед пранням використовуйте спеціальні засоби для видалення стійких плям.</li> <li>• Переконайтеся в тому, що встановлено правильну температуру.</li> <li>• Зменште завантаження білизни.</li> </ul>
Завеликий обсяг піни в барабані під час циклу прання.	<ul style="list-style-type: none"> <li>• Зменште кількість мийного засобу або кількість таблеток чи одноразових мийних засобів.</li> </ul>
Після завершення циклу прання в лотку дозатора мюючого засобу є залишки мюючого засобу.	<ul style="list-style-type: none"> <li>• Переконайтеся, що ви використовували дозатор мюючого засобу відповідно до вказівок, наведених у цій інструкції з експлуатації.</li> <li>• Обов'язково використовуйте свіжі таблетки або одноразові мийні засоби. Зберігайте їх у коробці та закривайте після використання відповідно до рекомендацій виробника. Прямий вплив навколишнього середовища може змінити їхні характеристики та поведінку у відділенні Pods®, особливо в поєднанні з певними опціями (наприклад, Відклад. старт).</li> </ul>

Після перевірки увімкніть прилад. Виконання програми продовжується з того моменту, коли його було перервано.

Якщо проблема виникне знову, зверніться до авторизованого сервісного центру.

Дані, необхідні для сервісного центру, указано на табличці з технічними даними.

## 15.2 Аварійне відчинення дверцят

У випадку перебоїв у постачанні електроенергії або несправності дверцята приладу залишаються заблокованими. Після відновлення постачання електроенергії виконання програми прання продовжиться. Якщо дверцята залишаються заблокованими через несправність, їх можна відчинити за допомогою функції аварійного розблокування.

Перш ніж відчинити дверцята, виконайте наведені нижче дії.

### **⚠ УВАГА**

**Небезпека отримання опіку!**  
Переконайтеся, що температура води не зависока, а білизна не гаряча. За потреби зачекайте, доки вода й білизна не охолонуть.

### **⚠ УВАГА**

**Ризик травмування! Переконайтеся, що барабан не обертається. За потреби зачекайте, доки барабан не зупиниться.**



Переконайтеся, що рівень води в барабані не зависокий. За потреби перейдіть до процедури аварійного зливання (див. розділ «Аварійне зливання» в главі «Догляд та очищення»).

Щоб відчинити дверцята, виконайте наведені нижче дії.

1. Натисніть кнопку Увімкн./Вимкн. , щоб вимкнути прилад.
2. Від'єднайте вилку від розетки.
3. Відкрийте відкидну кришку фільтра.
4. Потягніть гачок аварійного розблокування вниз один раз. Потягніть його вниз іще раз, утримуйте його й одночасно відчиніть дверцята приладу.

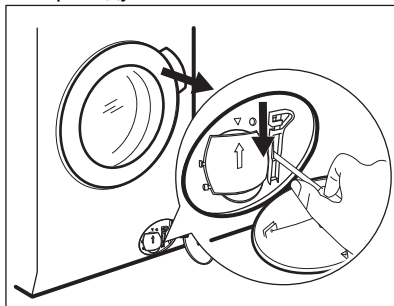

5. Вийміть білизну, а потім закрийте дверцята приладу.
6. Закрийте відкидну кришку фільтра.

## 16. ПОКАЗНИКИ СПОЖИВАННЯ



Значені показники отримано в лабораторних умовах із застосуванням відповідних стандартів. Різні чинники, зокрема кількість і тип білизни та температура навколишнього середовища, можуть призводити до зміни даних. Тиск води, напруга в мережі електроживлення та температура води на вході також можуть впливати на тривалість виконання програми прання.



Технічні характеристики може бути змінено без попередження для покращення якості продукту.



Технологія Prosense може змінювати тривалість прання та показники споживання під час виконання програми прання. Для отримання детальної інформації, див. «Визначення завантаження за технологією Prosense в розділі «Щоденне користування».

Програми	Завантаження (кг)	Споживання електроенергії (кВт·год)	Споживання води (л)	Приблизна тривалість виконання програми (хв)	Залишкова вологість (%) <sup>1)</sup>
Бавовна 90 °С	9.0	2.70	90	215	52.00
Бавовна 60 °С	9.0	1.60	85	200	52.00
Бавовна 20 °С	9.0	0.35	85	190	52.00
Синтетика 40 °С	3.0	0.78	55	130	35.00
Делікатні речі 30 °С	2.0	0.40	60	70	35.00
Вовна 30°С		0.35	57	60	30.00
<b>Стандартні програми для бавовни</b>					
Стандартна бавовна 60°С	9.0	0.62	54	228	54.00
Стандартна бавовна 60°С	4.5	0.30	42	170	54.00
Стандартна бавовна 40°С	4.5	0.30	42	170	54.00

<sup>1)</sup> Наприкінці фази віджимання.

Режим «Вимкнено» (Вт)	0.50
Режим «Залишити ввімкненим» (Вт)	0.50
Споживання енергії в режимі очікування в мережі (Вт)	4.00
Час до переходу в режим очікування в мережі (хв)	15

Інформація, наведена в таблиці вище, відповідає технічному регламенту Комісії ЄС1015/2010, що впроваджує директиву 2009/125/ЄС.

## 17. ЕКСПРЕС-ДОВІДНИКИ

### 17.1 Щоденне користування

- Вставте вилку в розетку.
- Відкрийте водопровідний кран.

- Натисніть кнопку **Увімкн./Вимкн.**, щоб увімкнути прилад.
- Поверніть перемикач програм на бажану програму.

- Встановіть бажані опції, торкнувшись відповідних сенсорних кнопок.



Використовуйте функцію SmartSelect для заощадження енергії та води. Опції Дод. легке прання і Легке прасування можна використовувати більшість часу. Використовуйте Освіжити паром для уникнення прання та освіження одягу лише паром.

- Одна за одною завантажте речі в барабан, не перевищуючи рекомендованого максимального завантаження. Закрийте дверцята і

переконайтеся, що білизна не защемила між ущільнювачем і дверцятами.

- Додайте миючий засіб та інші засоби для білизни у відповідне відділення дозатора миючих засобів. Якщо ви використовуєте таблетки, активуйте опцію Pods®
- Щоб розпочати програму, торкніться кнопки **Старт/Пауза** (4).
- Прилад починає роботу.
- Після закінчення програми вийміть білизну.
- Натисніть кнопку **Увімкн./Вимкн.**, щоб вимкнути прилад.

## 17.2 Очищення фільтра зливного насосу

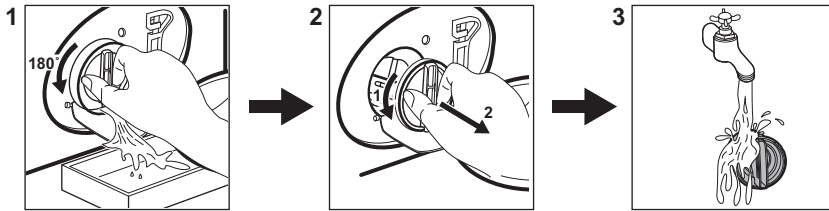

Регулярно очищуйте фільтр і, особливо, якщо на дисплеї з'являється код попередження **E20**.

## 17.3 Програми

Програми	Завантаження	Опис виробу
Ультра швидко 59хв	5.0 кг	Вироби з бавовни та синтетики. Ця програма забезпечує високі результати прання за короткий час.
Бавовна Еко	9.0 кг	Біла та кольорова бавовна. Речі середнього рівня забрудненості.
Бавовна	9.0 кг	Білі та кольорові бавовняні речі. Ідеально підходить для середнього та сильного ступеня забруднення.
Синтетика	3.0 кг	Вироби з синтетичних або змішаних тканин.
Тонкі тканини	2.0 кг	Вироби з делікатних тканин, наприклад акрилу, віскози чи поліестеру.

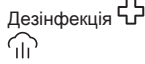

Програми	Завантаження	Опис виробу
Вовна 	кг	Вироби з вовни, призначені для прання в пральних машинах, а також вироби з вовни та делікатних тканин, придатні для ручного прання.
Віджим/Злив	9.0 кг	Усі типи тканин, крім виробів із вовни й дуже делікатних тканин. Програма для віджимання білизни і зливання води.
Полоскання	9.0 кг	Усі типи тканин, окрім виробів із вовни й дуже делікатних тканин. Програма для полоскання і віджимання.
Дезінфекція 	9.0 кг	Білі бавовняні речі. Ця програма видалляє понад 99,99 % бактерій і вірусів <sup>1)</sup>
Джинси	3.0 кг	Джинсовий та трикотажний одяг.
Спорт	3.0 кг	Змішаний спортивний одяг.
Швидко 20хв	3.0 кг	Вироби з бавовни та синтетики з низьким ступенем забруднення або речі, які було вдягнуто один раз.

<sup>1)</sup> Протестовано на *Staphylococcus aureus*, *Enterococcus faecium*, *Candida albicans*, *Pseudomonas aeruginosa* та MS2 Bacteriophage у зовнішньому тестуванні, проведеному Swissatest Testmaterialien AG у 2021 р. (Звіт про тестування № 202120117).

## 18. ОХОРОНА ДОВКІЛЛЯ

Здавайте на повторну переробку матеріали, позначені відповідним символом . Викидайте упаковку у відповідні контейнери для вторинної сировини. Допоможіть захистити навколишнє середовище та здоров'я інших людей і забезпечити вторинну переробку електричних і електронних приладів. Не

викидайте прилади, позначені відповідним символом , разом з іншим домашнім сміттям. Поверніть продукт до заводу із вторинної переробки у вашій місцевості або зверніться до місцевих муніципальних органів влади.





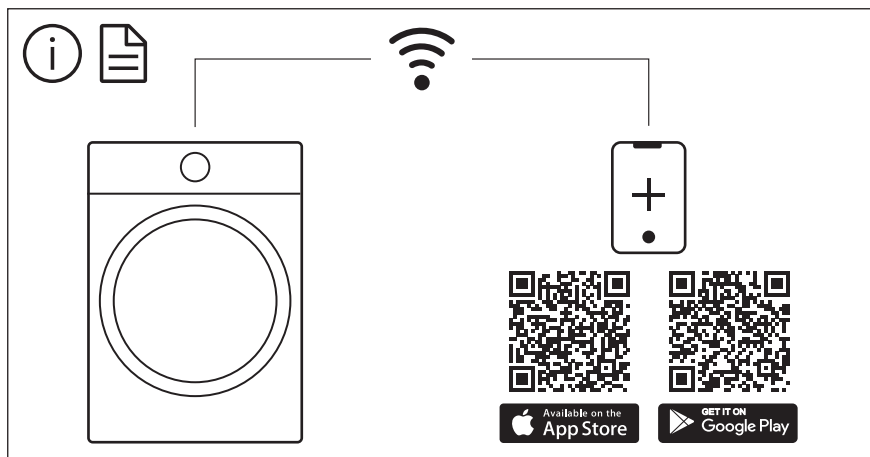

The software in this product contains components that are based on free and open source software. Electrolux gratefully acknowledges the contributions of the open software and robotics communities to the development project.

To access the source code of these free and open source software components whose license conditions require publishing, and to see their full copyright information and applicable license terms, please visit: <http://electrolux.opensoftwarerepository.com> (folder NIUS)