

# ПОСІБНИК КОРИСТУВАЧА

# STYLER

---



Будь ласка, уважно прочитайте цей посібник перед початком встановлення. Це допоможе спростити процес встановлення, а також зробити це правильно та безпечно. Після встановлення зберігайте цей посібник поблизу пристрою, щоб звернутися до нього за потреби.

**УКРАЇНСЬКА**

S3MFC



MFL66101291  
Rev.00\_052421



[www.lg.com](http://www.lg.com)

# ЗМІСТ

Деякі зображення або зміст цього посібника можуть відрізнятися від моделі, яку ви придбали.

Зміст цього посібника може бути змінений виробником.

## ІНСТРУКЦІЇ З БЕЗПЕКИ

ПРОЧИТАЙТЕ ВСІ ІНСТРУКЦІЇ ПЕРЕД ВИКОРИСТАННЯМ .....	3
ПОПЕРЕДЖЕННЯ .....	3
ПІКЛУВАННЯ ПРО ДОВКІЛЛЯ.....	11

## УСТАНОВЛЕННЯ

Деталі та технічні характеристики .....	12
Вимоги до місця встановлення .....	15
Розпакування приладу.....	17
Вирівнювання приладу.....	18

## ЕКСПЛУАТАЦІЯ

Загальний опис процесу експлуатації .....	23
Підготовка білизни до завантаження .....	24
Перевірка речей перед кожним завантаженням .....	25
Завантаження приладу .....	27
Панель управління .....	34
Таблиця програм.....	36
Програми на вибір і додаткові функції.....	42

## ІНТЕЛЕКТУАЛЬНІ ФУНКЦІЇ

Додаток LG ThinQ .....	44
Smart Diagnosis .....	46

## ТЕХНІЧНЕ ОБСЛУГОВУВАННЯ

Регулярне очищення.....	48
-------------------------	----

## ПОШУК ТА УСУНЕННЯ НЕСПРАВНОСТЕЙ

Перед зверненням до центру обслуговування .....	50
---	----

# ІНСТРУКЦІЇ З БЕЗПЕКИ

## ПРОЧИТАЙТЕ ВСІ ІНСТРУКЦІЇ ПЕРЕД ВИКОРИСТАННЯМ

Наведені нижче рекомендації з безпеки розроблені для запобігання непередбаченим ризикам або пошкодженням унаслідок необережного чи неправильного використання пристрою.

Ці вказівки розділено на категорії із заголовками «ПОПЕРЕДЖЕННЯ» та «УВАГА», як описано нижче.

### Повідомлення щодо безпеки



Цей символ позначає ситуації та дії, які можуть створити ризик.

Уважно читайте розділи, позначені цим символом, і дотримуйтесь інструкцій, щоб уникнути ризику.



#### **ПОПЕРЕДЖЕННЯ**

Указує на те, що недотримання інструкцій може спричинити тяжкі травми або смерть.



#### **УВАГА**

Указує на те, що недотримання інструкцій може спричинити незначні травми або пошкодження пристрою.

## ПОПЕРЕДЖЕННЯ

### ПОПЕРЕДЖЕННЯ

- Щоб знизити ризик вибуху, пожежі, смерті, ураження електричним струмом і травмування осіб та майна під час користування приладом, дотримуйтесь основних запобіжних заходів, зокрема наведених нижче:

### Технічна безпека

- Цей прилад можуть використовувати діти віком від 8 років та особи з обмеженими фізичними можливостями, сенсорними чи

розумовими здібностями або браком досвіду та знань, якщо вони перебувають під наглядом або навчені користуватися приладом у безпечний спосіб і розуміють, які ризики з цим пов'язані. Діти не повинні гратися приладом. Очищення й технічне обслуговування не можна виконувати дітям без нагляду дорослих.

- Діти до 3 років не повинні перебувати поряд із машиною, якщо за ними не здійснюється постійний нагляд.
- За жодних обставин не розрізайте і не виймайте заземлюючий штир зі шнуру живлення. Для запобігання особистого травмування або пошкодження приладу шнур живлення повинен бути підключений до електричної розетки з належним заземленням.
- Цей прилад повинен підключатися до розетки з заземленням 220–240 В змінного струму з частотою 50 Гц, яка захищена запобіжником на 15 ампер або автоматичним вимикачем. Порушення чи невиконання цих інструкцій може призвести до пожежі, вибуху або смерті.
- Цей прилад повинен бути підключений до електричної розетки з належним заземленням. При неналежному заземленні приладу може статися ураження електричним струмом. Перевірку заземлення розетки належним чином повинен виконувати кваліфікований електрик. Порушення чи невиконання цих інструкцій може призвести до ураження електричним струмом і/або пожежі.
- Встановлюйте прилад там, де є легкий доступ до електричної розетки. Від'єднуйте шнур живлення приладу від електричної розетки для запобігання ризиків виникнення пожежі або ураження електричним струмом.
- Від'єднуйте шнур живлення приладу від електричної розетки перед розбиранням або ремонтом для запобігання ризику ураження електричним струмом.
- Прилад завжди слід підключати до власної електричної розетки, номінальна напруга якої відповідає даним паспортної таблиці. Це забезпечує найкращі експлуатаційні характеристики, а також

- запобігає перенавантаженню електричної проводки, яке може призвести до пожежної небезпеки через перенагрівання дротів.
- Не використовуйте здовжувач для підключення до розетки. Такі дії можуть призвести до пожежі або ураження електричним струмом.
  - Ніколи не тягніть шнур живлення, щоб відключити прилад від мережі. Завжди міцно тримайте вилку шнура у руці і витягуйте її безпосередньо з розетки. Шнур живлення може бути пошкоджений, через що може виникнути пожежа або ураження електричним струмом.
  - Негайно зверніться до компанії LG або кваліфікованого спеціаліста для ремонту зношених або пошкоджених з тих чи інших причин шнурів живлення. Не користуйтеся шнуром з тріщинами або абразивними пошкодженнями по усій його довжині чи з протилежного кінця. Шнур живлення може розплавитися і призвести до ураження електричним струмом і/або пожежі.
  - Під час установки або переміщення приладу слідкуйте, щоб прилад не затиснув, не розчавив або не пошкодив шнур живлення. Це допоможе запобігти можливому виникненню травм і пошкодженню приладу від пожежі або ураженню електричним струмом.

## Установлення

- Під час переміщення приладу в бік від стіни, слідкуйте, щоб пристрій не перекинувся або не пошкодив шнур живлення.
- Прилад важкий. Необхідно два або більше чоловіків для переміщення та встановлення приладу, щоб запобігти пошкодженням або травмам.
- Перед початком роботи пересвідчиться, що ви підключаєте прилад до спеціальної заземленої розетки, яка розрахована на роботу з пристроєм. Користувач несе відповідальність за заміну стандартної 2-контактної розетки на стандартну 3-контактну розетку.

- Перед початком роботи прилад повинен бути правильно встановлений саме так, як описано в цьому посібнику. Неправильне заземлення приладу може спричинити враження електричним струмом.
- Не встановлюйте прилад у місцях, де існує небезпека падіння. Прилад не призначений для експлуатації у транспортних засобах, таких як кораблі і літаки. Проконсультуйтеся в авторизованому сервісному центрі LG щодо експлуатації в інших окремих умовах.
- Не втручайтесь в роботу елементів управління.
- Встановлюйте прилад тільки на міцній та рівній підлозі. Прилад може дуже сильно вібрувати і раптово перекинутися, якщо його встановлено на ненадійній поверхні, що може призвести до пошкоджень або травм.
- Не переміщуйте прилад передньою стороною уперед і завжди тримайте передню сторону захищеною. Порушення цієї вимоги може призвести до розбиття загартованого скла приладу.
- Належно заземліть прилад відповідно до усіх регулюючих норм і правил. Дотримуйтеся інструкції зі встановлення.
- Не встановлюйте і не зберігайте прилад там, де на нього будуть впливати погодні умови або температури нижче точки замерзання. Перед використанням дайте приладу прогрітися до кімнатної температури, якщо його доставили узимку або за температури нижче нуля.
- Не ремонтуйте і не замінійте будь-які частини приладу самостійно, а також не виконуйте технічне обслуговування, за винятком випадків, коли це окремо рекомендується в інструкція з технічного обслуговування або в опублікованих інструкціях з ремонту приладу, які ви розумієте і вмієте виконувати.
- Для зменшення ризику враження електричним струмом не встановлюйте прилад у вологих приміщеннях, таких як ванні кімнати. Недотримання цього правила може призвести до смерті, серйозних травм, пожежі або деформації виробу чи його несправної роботи.
- Зніміть усі елементи пакування і належним чином утилізуйте їх.

- Щоб запобігти перенавантаженню електричних мереж, виконуйте підключення тільки до силового ланцюга відповідного класу, захисту і розміру. Неправильно підключені ланцюги живлення можуть плавитися, а це призведе до ураження електричним струмом і/або пожежі.
- Якщо шнур живлення пошкоджено, виробник, його представники або подібні кваліфіковані особи повинні його замінити, щоб уникнути пов'язаних із цим ризиків.
- Зберігайте усі пакувальні матеріали у недосяжному для дітей місці. Пакувальні матеріали можуть бути небезпечними для дітей.
- Не встановлюйте прилад біля іншого джерела тепла, такого як піч, духовка або нагрівач.
- Не ставте свічки, матеріали для паління або інші займисті предмети на поверхню приладу.
- Зніміть з приладу усю захисну вінілову плівку.
- Встановлення приладу необхідно виконувати у відповідності до національних норм для електричної проводки.

## Експлуатація

- Не дозволяйте дітям грати на приладі або у його внутрішній частині. Необхідно наглядати за дітьми, коли прилад працює поруч.
- Категорично забороняється залазити на прилад, висіти на його дверцятах чи ставати на полиці у внутрішній частині приладу.
- Не ставайте ногами на дверцята резервуарів для води.
- Не ставте важкі або небезпечні предмети на поверхню приладу.
- Не кладіть тварин у внутрішню частину приладу.
- Не дозволяйте дітям залазити у прилад.
- У разі витоку газу (пропану/скрапленого вуглеводневого газу) необхідно ретельно провітрити приміщення і звернутися до авторизованого сервісного центру перед поверненням до експлуатації. Не торкайтеся або не розбирайте електричну розетку приладу.

- Не користуйтеся або не ставте поблизу приладу або не внутрішній частині приладу займисті речовини (хімікати, ліки, косметику тощо). Не розташовуйте прилад у безпосередній близькості до займистих газів.
- негайно від'єднайте шнур живлення у разі наявності шуму, незнайомих запахів або диму, які виходять з приладу.
- У разі протікання не ходіть поблизу приладу і зверніться до авторизованого сервісного центру.
- Не використовуйте пом'якшувачі тканин або інші продукти для видалення статичної електрики, якщо вони не рекомендовані виробником пом'якшувачів тканин або інших продуктів.
- Не розташовуйте руки або інші частини тіла близько до парового отвору під час роботи приладу. Пара гаряча і може спричинити травми.
- Не засовуйте предмети до парового отвору.
- Не пийте воду з резервуарів для води або зливу.
- Не розбирайте або не модифікуйте прилад самостійно.
- Не кладіть руки, ноги або металеві предмети під прилад.
- Не працюйте з приладом або не торкайтеся його мокрими руками.
- Тримайте пальці подалі від зон защемлення; зазори між дверцятами і шафою мають бути малими. Обережно закривайте дверцята, коли поруч знаходяться діти.
- Не кладіть у прилад речі з плямами від олії. Предмети, забруднені олією, можуть призвести до хімічної реакції, в результаті якої можливе займання завантаженого одягу.
- Не сушіть предмети, які попередньою були очищені, випрані, просякнуті або забруднені бензином, розчинниками для хімічного очищення або іншими займистими чи вибуховими речовинами, оскільки вони виділяють пари, які можуть легко зайнятися або вибухнути.
- Не використовуйте тепло для сушіння предметів, які містять пінопласт або подібні за текстурою до гуми матеріали.



- Не відчиняйте дверцята під час роботи приладу. Це суттєво може вплинути на продуктивність. Якщо прилад встановлено поруч з килимом, конденсат, що утворюється з гарячого повітря чи пари, може суттєво забруднити або пошкодити килим.
- Гарантія не поширюється на прилад, якщо його було пошкоджено під час роботи не за призначенням, вказаним у посібнику.

## Технічне обслуговування

- Регулярно витирайте сторонні речовини (наприклад, пил і воду) зі штирів вилки живлення і контактних поверхонь. Не використовуйте вологу або мокру ганчірку для очищення штепсельної вилки.
- Не користуйтеся приладом для сушіння внутрішніх поверхонь. Не запалюйте свічки для видалення внутрішніх запахів пристрою.
- Не розприскуйте воду безпосередньо на прилад під час очищення. Можлива пожежа або ураження електричним струмом.
- Після роботи протирайте внутрішню поверхню сухою ганчіркою.
- Очищуйте фільтр для ворсинок перед та після кожного завантаження.
- Не користуйтеся відбілювачами, наприклад з вмістом кисню або хлору, на зовнішніх сторонах приладу.
- Не застосовуйте гострі предмети під час очищення або роботи з елементами керування. Можливе ураження електричним струмом.
- Не допускайте ударів важкими предметами по передній скляній панелі. Панель вироблена із загартованого скла, проте вона може розбитися у разі застосування сили і спричинити травми.
- Зберігайте прилад подалі від гризунів, комах та інших сторонніх предметів. Вони можуть пошкодити дроти, а це призведе до пожежі або ураження електричним струмом.

## Утилізація

- Перед зняттям приладу з експлуатації або утилізацією зніміть дверцята сушильного відсіку. Відріжте шнур живлення і знищити секцію з кнопками, щоб запобігти повторній експлуатації.

## Інструкції з заземлення

- Неналежне під'єднання заземлюючої жили може призвести до ураження електричним струмом. Проконсультуйтеся з кваліфікованим електриком або фахівцем сервісної служби, якщо у вас є сумніви, чи правильно заземлено прилад.
- Прилад необхідно заземлювати. У випадку неправильної роботи або несправності заземлення зменшіть ризик ураження електричним струмом, забезпечивши шлях найменшого опору для електричного струму.
- Кабель живлення цього приладу має жилу заземлення обладнання й вилку з контактом заземлення. Штепсельну вилку слід вставляти в електричну розетку, правильно встановлену та заземлену відповідно до всіх місцевих норм і правил.
- Не змінюйте штепсельну вилку. Якщо штепсельна вилка не підходить до електричної розетки, встановіть необхідну розетку, звернувшись до кваліфікованого електрика.
- Цей прилад повинен бути підключений до заземленого металу, стаціонарна електрична проводка або жила заземлення обладнання повинні бути прокладені разом із силовими жилами і під'єднані до клеми заземлення обладнання або до жили заземлення приладу. Неправильне заземлення може призвести до ураження електричним струмом.

## ПІКЛУВАННЯ ПРО ДОВКІЛЛЯ

### Утилізація старого обладнання



- Цей перекреслений символ сміттового кошика вказує, що відпрацьовані електричні та електронні вироби (WEEE) потрібно утилізувати окремо від побутових відходів.
- Старі електричні вироби можуть містити небезпечні речовини, тому правильна утилізація старого обладнання допоможе запобігти можливим негативним наслідкам для навколишнього середовища та здоров'я людини. Старе обладнання може містити деталі, які можуть бути використані повторно для ремонту інших виробів, а також інші цінні матеріали, які можливо переробити, щоб зберегти обмежені ресурси.
- Ви можете віднести свій прилад в магазин, де його було придбано, або зв'язатися з органами місцевого самоврядування, щоб отримати докладні відомості про найближчий пункт прийому відходів електричного та електронного обладнання (WEEE). Щоб отримати найсвіжішу інформацію щодо вашої країни, звертайтеся за адресою: [www.lg.com/global/recycling](http://www.lg.com/global/recycling)

### Цей прилад містить фторовані парникові гази

- R134a (GWP: 1430): 0,155 кг / 0,222 т CO<sub>2</sub>-екв. Герметично закрита.

# УСТАНОВЛЕННЯ

## Деталі та технічні характеристики

### ПРИМІТКА

- Зовнішній вигляд і характеристики може бути змінено для покращення якості виробу без попередження.

### Внутрішня частина

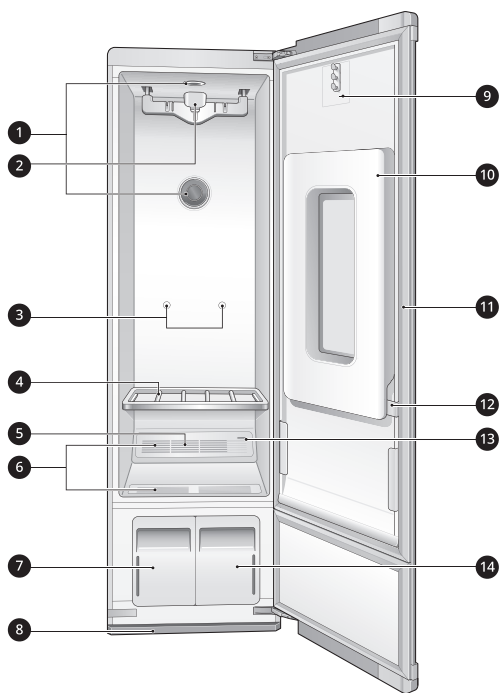

- |  |  |
|--|--|
| ① Підсвітлювач внутрішньої частини       | ⑨ Гачки модуля для утворення стрілок на штаних (Pants Crease Care) |
| ② Пересувний вішак                       | ⑩ Прес для штанів Pants Crease Care                                |
| ③ Тримач полички                         | ⑪ Дверцята* <sup>1</sup>   |
| ④ Поличка                                | ⑫ Затискач   |
| ⑤ Фільтр запахів                         | ⑬ Паровий отвір  |
| ⑥ Вентилятор циркуляції гарячого повітря | ⑭ Резервуар для подачі води  |
| ⑦ Резервуар для зливу води               |  |
| ⑧ Піддон                                 |  |

\*1 Напря́м розкриття дверця́т може бути змінений встановлювачем відповідно до місця установки.

## Технічні характеристики

Зірочки позначають варіант моделі й можуть набувати значення (0-9) або (A-Z).

Модель	S3*F(*)
Живлення	220–240 В~, 50 Гц
Габарити (ширина x глибина x висота)	445 мм x 585 мм x 1850 мм, 1010 мм (глибина з відчиненими дверцятами)
Вага	78 кг
Потужність	1700–1900 Вт
Максимальне завантаження	4 речі

## Акcesуари

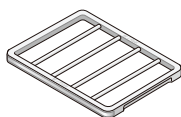

Полічка



Піддон



Вішаки — 2 штуки

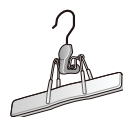

Вішак для штанів



Противозкі накладки  
— 2 штуки



Захисне покриття з  
отворами — 2 штуки



Комплект для  
попередження  
перекидання  
пристрою



Гайковий ключ



Захисні покриття для  
петель — 2 штуки



Задні регульовані  
ніжки — 2 штуки

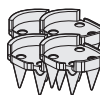

Килимові шипи — 4  
штуки

## ПРИМІТКА

- Акcesуари з комплекту можуть відрізнятися в залежності від придбаної моделі.
- У разі відсутності або пошкодження будь-яких акcesуарів зверніться до магазину, де було придбано прилад, або до Служби клієнтської підтримки LG.
- Для вашої особистої безпеки та продовження терміну працездатності приладу користуйтеся виключно авторизованими компонентами. Виробник не несе відповідальність за несправність

приладу або нещасні випадки, спричинені застосуванням окремо придбаних неавторизованих компонентів або деталей.

## Вимоги до місця встановлення

Перед установленням пристрою ознайомтесь із зазначеною нижче інформацією, щоб упевнитися, що прилад встановлено у правильному місці.

## Габарити

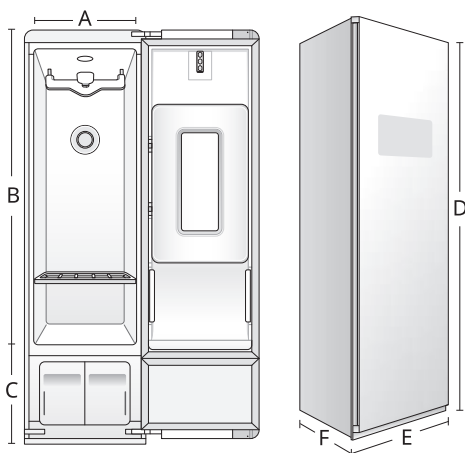

	Габарити (мм)
A	385
B	1435
C	415
D	1850
E	445
F	585

## Місце встановлення

- Електричні розетки з заземленням повинні бути розташовані на відстані 61 см по обидві сторони від приладу.
- Встановлюйте прилад на плоскій підлозі. (Припустимий кут нахилу поверхні під приладом становить 1°)
- Підлога повинна бути рівною з максимальним нахилом 2,5 см під приладом. Якщо нахил підлоги більше 2,5 см, прилад неможливо правильно вирівняти.
- Встановлюйте прилад так, щоб забезпечувалася вільний доступ до машини для спеціаліста у випадку ремонту.
- Не встановлюйте прилад в місцях, де на нього будуть впливати вода і/або погодні умови. Недотримання цього попередження може призвести до ризиків ураження електричним струмом, травм або до пошкодження виробу чи його несправної роботи.
- Не встановлюйте прилад на порожнисті або гнучкі платформи. Таке встановлення може призвести до надмірного шуму і вібрування, які у разі перекидання приладу можуть призвести до пошкоджень або травм.

## ПРИМІТКА

- Міцна підлога повинна витримувати прилад загальною вагою **78 кг**. Комбінована вага будь-яких пральних приладів також повинна братися до уваги.

## Рекомендована відстань для встановлення

Для приладу рекомендовані зазори, наведені нижче. Хоча прилад проходив тестування на

## 16 УСТАНОВЛЕННЯ

заворах з боків та ззаду по 3 см, рекомендовані зазори мають братися до уваги з таких причин:

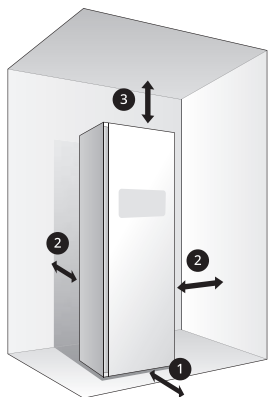

- 1 Виділіть щонайменше **46 см** з переду, щоб відчиняти дверцята.
- 2 Виділіть щонайменше по **5 см** з кожної сторони, а також стільки ж між задньою частиною та стіною.
- 3 Виділіть щонайменше **20 см** між верхньою частиною приладу та будь-якими навісними полицями або шафами.

### ПРИМІТКА

- Якщо прилад знаходиться занадто близько до інших предметів, споживання енергії може збільшуватися, а продуктивність — зменшуватися.
- Також необхідно розраховувати додаткові відстані з усіх сторін приладу для зниження передачі шуму.

### Відстань для встановлення у заглибленні стіни або у коморі

Щоб запобігти контакту приладу (або будь-якого іншого приладу) зі стінами, меблями або іншими приладами під час роботи необхідно забезпечити безпечну відстань навколо приладу. Виділіть додатковий вільний простір для приладу на відстані щонайменше 3 см

навколо усіх його стінок для запобігання підвищеного рівня шуму або пошкодженням.

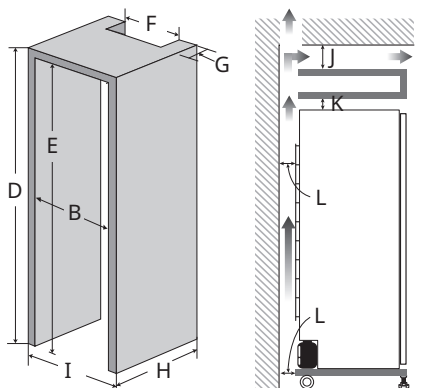
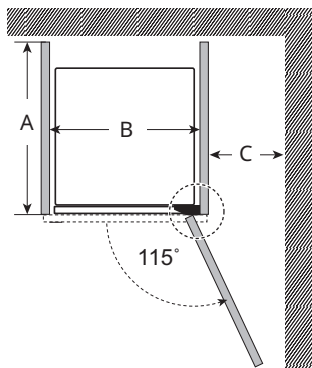

	Габарити (мм)
A	650
B	≥ 455
C	≥ 250
D	≥ 1889
E	≥ 1875
F	≥ 400
G	≥ 50
H	≥ 630
I	≥ 485



	Габарити (мм)
J	≥ 50
K	≥ 20
L	≥ 30

### ПРИМІТКА

- Для встановлення приладу в коморі з дверима необхідно, щоб таке приміщення мало вентиляційні отвори зверху і знизу. Припускається наявність жалюзійних дверей з еквівалентними вентиляційними отворами.
- При вбудованому монтуванні мінімальний вентиляційний отвір має бути 200 см<sup>2</sup>.

### Вимоги до вентиляції у коморі

Комори з дверима мають бути обладнані верхньою та нижньою вентиляцією для запобігання накопиченню вологи та тепла в самій коморі.

У наведеному прикладі двері обладнані вентиляційними решітками.

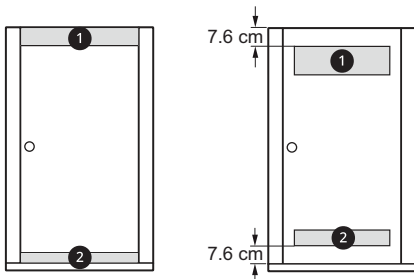

- Верхній вентиляційний отвір має бути щонайменше 310 см<sup>2</sup> і встановлюватися на відстані не нижче 185 см від підлоги.
- Нижній вентиляційний отвір має бути щонайменше 155 см<sup>2</sup> і встановлюватися на відстані не вище 30,5 см (один фут) від підлоги.

### Температура навколишнього середовища

- Температура повинна бути від 10 °C до 35 °C.
- Якщо температура навколишнього середовища занадто низька або висока, вона може негативно вплинути на роботу приладу.
- Не встановлюйте прилад під прямим сонячним промінням або у місцях, де температура може падати нижче 0 °C.

### Підключення до електромережі

- Не використовуйте подовжувач або трійник.
- Не вмикайте в одну розетку декілька приладів одночасно, оскільки це може призвести до перевантаження.
- Під'єднайте пристрій до заземленої розетки відповідно до чинних норм і вимог.
- Прилад повинен бути встановлений поблизу розеток так, щоб штепсельна вилка була легкодоступна.

### ⚠ ПОПЕРЕДЖЕННЯ

- Штепсельну вилку слід вставляти в електричну розетку, правильно встановлену й заземлену відповідно до всіх місцевих норм і правил.

### Розпакування приладу

### ⚠ ПОПЕРЕДЖЕННЯ

- Для розпакування пристрою та його переміщення потрібно два або більше чоловіків. Порушення цієї вимоги може призвести до серйозних тілесних ушкоджень через перекидання приладу.

### Зняття картону і пакувальних матеріалів

Зніміть картонну упаковку з приладу, далі зніміть усі липкі стрічки і тимчасові ярлики.

- Не знімайте жодний ярлик з попередженням, ярлики з назвою моделі та серійним номером або ярлик технічного листку, який розташований під нижньою частиною приладу.

### ⚠ УВАГА

- Не користуйтеся гострими інструментами, не протирайте прилад спиртовмісними і займистими речовинами або абразивними очищувачами, щоб видалити липкі стрічки або клей.

### ПРИМІТКА

- Нанесіть на пальці невелику кількість рідини для миття посуду і протріть поверхні з залишками липкої стрічки або клею. Потім протріть поверхні теплою водою і запишіть висихати.

### Пересування приладу

Використовуйте коліщата **1** на дні приладу для його пересування. Повільно підштовхуйте прилад з передньої сторони в області середини.

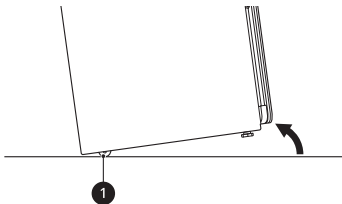

### ⚠ УВАГА

- Під час пересування тримайте прилад у вертикальному положенні. Якщо прилад нахилити або покласти на бік, охолоджувач

може витекти і це призведе до несправності приладу.

### Вирівнювання приладу

#### Перевірка рівня

Вирівнювання приладу дає змогу запобігти непотрібним шумам, вібрації та рухам. Переконайтеся, що прилад повністю вирівняно після установки.

#### Регулювання та вирівнювання приладу

### ⚠ ПОПЕРЕДЖЕННЯ

- Прилад важкий. Необхідні два або більше чоловіків для вирівнювання. Недотримання цього попередження може призвести до серйозних травм або смерті.
- 1 Розташуйте прилад у місці його подальшого знаходження і перевірте, чи він стоїть рівно.
    - Усі регульовані ніжки повинні міцно стояти на підлозі. Легко підштовхніть прилад за кути, щоб перевірити, чи не нахилиється він з боку у бік. Перевірте, чи відсутні проміжки між усіма регульованими ніжками та підлогою.
  - 2 Користуйтеся гайковим ключем (у комплекті поставки до приладу) для закручення регульованих ніжок.
    - Щоб трохи підняти прилад, необхідно відкрутити передні ніжки, а щоб опустити — закрутити ніжки. Якщо не вдається вирівняти прилад за допомогою передніх ніжок, підкрутіть також задні, нахиливши прилад. Проте не кладіть прилад на підлогу у разі виконання цієї дії.
    - Піднімайте або опускайте прилад за допомогою регульованих ніжок, доки

прилад не припинить розхилюватися з боку у бік, а також уперед і назад.

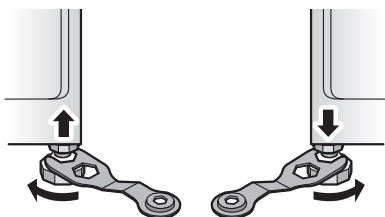

призвести до травмування спини або інших травм.

- Під час пересування и встановлення тримайте прилад у вертикальному положенні. Якщо прилад нахилити або покласти на бік, охолоджувач може витекти і це призведе до несправності приладу.

## ⚠ УВАГА

- Переконайтеся, що усі регульовані ніжки міцно стоять на підлозі. У разі експлуатації приладу без вирівнювання він може впасти, що призведе до травм, пошкодженнь або несправності приладу.
- Підкручуйте регульовані ніжки тільки за необхідності вирівняти прилад. Якщо ніжки відкручено більше, ніж необхідно, це може призвести до вібрування приладу.

**1** Пересуньте прилад у місце його подальшого знаходження за допомогою коліщаток у нижній частині приладу.

**2** Встановіть дві задні регульовані ніжки унизу задньої частини приладу.

- Для встановлення ніжок нахиліть прилад; не кладіть прилад на підлогу.



**3** Коли прилад стоїть стабільно й усі регульовані ніжки міцно стоять на підлозі, затягніть контргайки **1**.

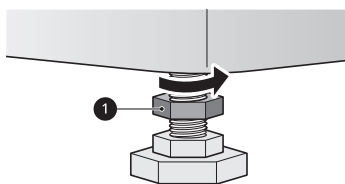

**3** Вирівняйте прилад згідно з інструкціями у розділі **Вирівнювання приладу** («Вирівнювання приладу»).

## Встановлення на килимовому покритті

При встановленні приладу на килимовому покритті дотримуйтеся цих інструкцій.

## ⚠ ПОПЕРЕДЖЕННЯ

- Прилад важкий. Необхідно два або більше чоловіків для встановлення задніх регульованих ніжок і шипів для килима. Недотримання цього правила може

**4** Встановіть чотири килимові шипи на кінці кожної регульованої ніжки, щоб більш короткі восьмикутні краї були скеровані на передню сторону.

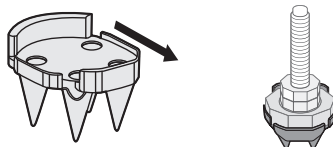

## ⚠ ПОПЕРЕДЖЕННЯ

- Будьте обережні при поводженні з шипами для килимів. Вони призначені для простромлювання килиму і підложки, і тому дуже гострі.

### ⚠ ПОПЕРЕДЖЕННЯ

- Не допускайте потрапляння пальців або рук під шипи, щоб запобігти особистим травмам або пошкодженню приладу під час його встановлення.

**5** Ще раз вирівняйте прилад після встановленні шипів.

- Якщо килим має дуже глибокий ворс або підложку, може виникнути необхідність злегка висунути передню ніжку, щоб встановити піддон.



Після встановлення приладу на килимове покриття зверніть увагу на такі моменти.

- Регулярно перевіряйте і спорожнюйте піддон.
- Не відкривайте прилад під час роботи для запобігання формуванню конденсату на поверхні килима; це може призвести до утворення плісняви або гнилизни на поверхні килима.
- Після наповнення або спорожнення резервуарів для води необхідно насухо протирати нижню частину шафи. Необхідно підтримувати зовнішню сторону резервуарів для води у чистоті і сухості для профілактики появи плісняви чи гнилизни.

### Реверсування дверцят

За необхідністю можливо змінити напрям відчинення дверцят. Це повинен, на вимогу, робити монтажник під час встановлення.

### ПРИМІТКА

- У разі необхідності змінити напрям відчинення дверцят після встановлення

зверніться до Центру інформаційної підтримки клієнтів LG.

### Використання нековзких підкладок

Нековзкі підкладки запобігають розхитуванню приладу або його зсуву під час відчинення або зачинення дверцят.

- 1** Витріть підлогу перед застосуванням нековзких підкладок.
  - За допомогою сухої ганчірки витріть підлогу. Якщо на поверхні підлоги залишиться волога, нековзкі підкладки можуть ковзати.
- 2** Налаштуйте рівень після розташування приладу на місці встановлення.

- 3** Прикріпіть нековзкі підкладки клейким боком **1** до підлоги.

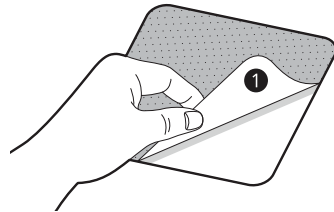

- 4** Установіть прилад на нековзкі підкладки.
  - Не розміщуйте нековзкі підкладки під ніжками приладу клейким боком **1** догори.

- 5** Переконайтеся, що прилад встановлено рівно.
  - Обережно штовхніть або похитайте краї приладу, щоб переконатися, що він не хитається. Якщо прилад хитається, вирівняйте його ще раз.

**ПРИМІТКА**

- Підкладки можуть залишати липкий слід після зняття. Цей слід можна видалити спиртом.

**Встановлення пристрою для попередження перекидання**

Встановіть пристрій для попередження перекидання, що входить до комплектації приладу, щоб знизити ризик перекидання.

- Для правильного встановлення цього пристрою зверніться до інструкцій, що входять до комплектації відповідного пристрою.
- Не використовуйте прилад без встановленого і працюючого пристрою для попередження перекидання.
- Перевірте, щоб пристрій для попередження перекидання було встановлено правильно. Коли прилад стоїть у кінцевому місці знаходження, перевірте, що рухомий фіксатор на тросі відрегульований таким чином, що трос провисає приблизно на 2,5 см.
- У разі неправильного встановлення пристрою для попередження перекидання прилад може перекинути дитина або дорослий, які стоять, сидять, спираються або додають зайву вагу на відкриті дверцята чи внутрішні деталі.
- У разі неправильного встановлення пристрою для попередження перекидання його подальше використання буде неефективним і прилад може перекинутися.

**Збирання піддону**

Перед використанням приладу вставте піддон донизу шафи.

- 1 Тримайте піддон так, щоб стрілка і буква на передній стороні піддону були направлені догори.

- 2 Спочатку вставте одну сторону піддону, а потім іншу. Засувайте піддон, доки він не ввійде повністю.

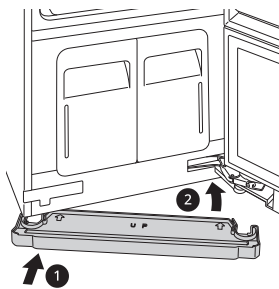

- 3 Для від'єднання піддону витягніть спочатку одну сторону, потім іншу.
  - Якщо у піддоні накопичується вода, від'єдняйте його і злийте воду. Після спорожнення під'єднайте піддон до пристрою.

**⚠ УВАГА**

- Не використовуйте прилад без встановленого піддону. Інакше це може призвести до витоків води і подальшому пошкодженню приміщень.

**Встановлення захисних покриттів**

- 1 Зістикуйте виступи на захисному покритті з отворами у верхньому куті шафи, далі натисніть на покриття, доки воно не зафіксується.

## 22 УСТАНОВЛЕННЯ

---

- 2** Повторіть ці дії з іншим захисним покриттям в протилежному куті.

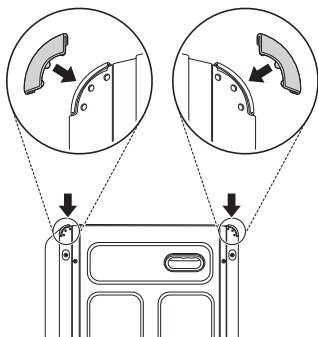

## Встановлення захисних покриттів на петлі дверцят

- 1** Відчиніть дверцята приладу.
- 2** Зацепіть на верхній петлі захисне покриття, скерувавши його вигнутий край у дальній бік петлі.

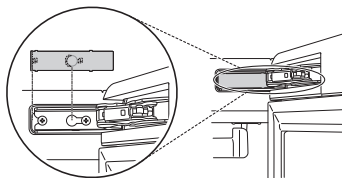

- 3** Повторіть ці дії з іншим захисним покриттям на нижній петлі.

# ЕКСПЛУАТАЦІЯ

## Загальний опис процесу експлуатації

### Використання приладу

#### 1 Підготуйте речі.

- Спочатку виперіть одяг за необхідності.
- Не кладіть у прилад термочутливі предмети або предмети, які може пошкодити дія води.
- Розташуйте речі на вішаках або полицях.
- Застебніть гудзики та блискавки, щоб речі трималися на вішаках і не були пошкоджені.

#### 2 Очистіть фільтр для ворсу і замініть серветку в ароматичному фільтрі.

- Витягніть фільтр і видаліть з нього ворс, щоб пришвидшити і покращити обробку речей. Встановіть фільтр і перед закриттям решітки перевірте, чи він стоїть рівно. Не вмикайте прилад без встановленого фільтра для ворсу. У разі використання тканинної ароматичної серветки змінійте її після кожного використання.

#### 3 Перевірте резервуари для води.

- Наповніть резервуар подання води і спорожніть резервуар для зливу за необхідності. Користуйтеся чистою водопровідною або бутильованою водою для найкращої продуктивності та подовженого терміну роботи виробу. Не використовуйте дистильовану воду або воду з резервуару для зливу.

#### 4 Завантажте прилад.

- Звертайте увагу на етикетки із вказівками щодо догляду та вибору програми. У разі невідповідності програми, можливе пошкодження одягу.

- Зніміть усі вішаки для запобігання зайвому шуму, тертю і пошкодженню тканини.

#### 5 Увімкніть прилад.

- Натисніть кнопку **Живлення**, щоб увімкнути прилад.

#### 6 Виберіть потрібну програму.

- Натисніть на кнопку вибору програм. Ви можете щоразу перемикаати налаштування через натискання на цю кнопку.

#### 7 Запустіть програму.

- Натисніть і утримуйте кнопку **Старт/Пауза** для запуску програми. Поставте програму на паузу у будь-який час, натиснувши кнопку **Старт/Пауза**. Якщо кнопку **Старт/Пауза** не буде натиснуто впродовж певного часу, прилад закриє програму і усі налаштування буде втрачено.
- Не відкривайте дверцята під час виконання програми. У разі витоку пари або гарячого повітря через відчинені дверцята на стінках і дні приладу може збиратися конденсована волога, яка призведе до пошкодження приладу або утворення плісняви.

### УВАГА

- Не відкривайте дверцята під час роботи. Існує ризик опіків або ушкоджень через витік гарячого повітря або пари.
- Не допускайте витоку гарячого повітря або пари з шафи під час роботи. Відчинення дверцят під час роботи також негативно впливає на продуктивність, тривалість обробки, а також призводить до утворення конденсованої вологи і її скупчення на дні шафи.

#### 8 Завершіть програму.





- Дістаньте речі з приладу по завершенню програми. Залиште дверцята відчиненими, щоб вийшло гаряче повітря. Підсвітлювач внутрішньої частини вимикається коли дверцята відчинені більше 1,5 хвилин.









## Підготовка білизни до завантаження

### Перегляд інформації на етикетках із догляду за тканиною

Більшість предметів одягу має етикетки з догляду за тканиною. Нижче наведені деякі символи, які мають відношення до вибору речей для використання у приладі.

### Символи на етикетках із догляду

Етикетка	Значення	Перегляд
	Ручне прання	ОК
	Машинне прання, Звичайний цикл	ОК
	Матеріал, який не зминається/Стійкість до складок	ОК
	Делікатне прання	ОК
	Не можна прати	ОК* <sup>1</sup>
	Стандарт	ОК
	Матеріал, який не зминається/Стійкість до складок	ОК
	Делікатне прання	ОК
	Не використовувати машинну сушку	ОК

Етикетка	Значення	Перегляд
	Не сушити	НІ
	Сушка на мотузці/вішаку	ОК
	Сушка без віджиму	ОК
	Сушка в розгорнутому вигляді	ОК
	Високе	ОК
	Середнє	ОК
	Низьке	ОК
	Без сушки теплом/повітрям	НІ

\*1 Деякі матеріали, наприклад, хутро і шкіра, з маркуванням «Не прати» також можна обробляти у приладі.

## Зберігання речей

- Для кращого догляду за тканинами завжди обробляйте тканини з подібними вимогами до догляду.
- Різні тканини мають різні вимоги до догляду; деякі тканини не можна обробляти окремими програмами або їх необхідно обробляти окремо.

## Перевірка одягу перед завантаженням

Деякі предмети одягу не підходять для обробки у приладі. У разі увімкнення неправильної програми тканина може бути пошкоджена.

- Перевірте всі кишені та переконайтесь, що вони порожні. Сторонні предмети, такі як шпильки, ручки, монети та ключі, можуть призвести до пошкодження приладу та одягу.
- Не кладіть у прилад речі, які чуттєві до тепла або не підходять для обробки водою



програмами Styler з використанням пари. Користуйтеся виключно програмою **Делікатна сушка**.

- Хутро та шкіра (тільки 100 % натуральна шкіра) повинні оброблятися тільки програмою **Хутро/Шкіра**. Цю програму можна завантажити.
- Одяг з важким забрудненням треба випрати і тільки потім класти до приладу. Прилад не має функції прання. Важке забруднення може переходити на інший одяг у приладі під час роботи програм.
- Обробляйте речі з неприємним запахом в окремому завантаженні. Запахи можуть переходити на інший одяг у приладі під час роботи програм.
- Одяг на вішаку має бути застібнутим на усі ґудзики або блискавки, інакше він може впасти з пересувного вішаку під час роботи програми.
- Не кладіть дуже мокрі речі до приладу, щоб просушити. Потрусіть одяг або відіжміть, щоб видалити зайву воду перед розміщенням його у приладі. Якщо велика кількість води з'являється на дні шафи, обробка речей може погіршитися, а прилад зламатися.

**2** Вичистіть фільтр м'якою щіткою або пилососом.

- Якщо фільтр для ворсупошкоджений, замініть його новим.

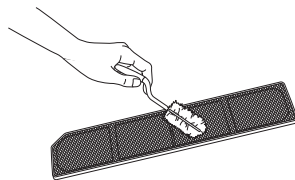

**3** Перевстановіть фільтр.

### ⚠ УВАГА

- Перед встановленням передньої решітки необхідно пересвідчитись, що фільтр стоїть рівно.



앞 / Front

## Перевірка речей перед кожним завантаженням

### Очищення фільтру для ворсу

Перед кожним новим завантаженням одягу перевіряйте, чи чистий фільтр для ворсу; засмічений фільтр збільшує час обробки.

**1** Зніміть передню решітку **1** і вийміть фільтр для ворсу **2**.

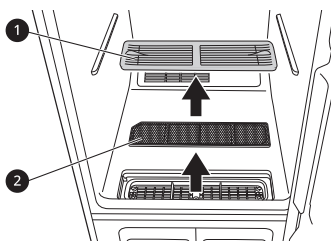

## Перевірка ароматичної серветки

Для додавання одягу аромату свіжості користуйтеся тканинними серветками пом'якшувача тканин під час сушіння. Після кожного використання необхідно змінювати такі серветки.

**1** Вийміть ароматичний фільтр з приладу.

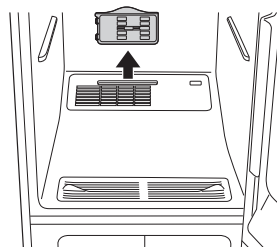

- 2** Відкрийте ароматичний фільтр і вставте в нього серветку **1**.

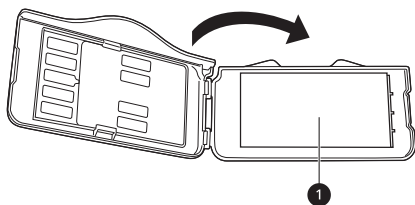

- 3** Закрийте ароматичний фільтр і вставте його у прилад.

- Вставляйте ароматичний фільтр у напрямку, вказаному стрілкою. Ви можете змінювати інтенсивність дії ароматичного фільтру за допомогою окремого регулятора. Чим більше відкрити ароматичний фільтр, тим інтенсивніше буде аромат.

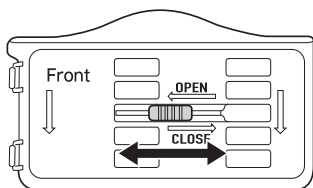

- 4** По завершенню програми витягніть ароматичний фільтр і утилізуйте тканинну серветку пом'якшувача тканин.

подання води повинен бути наповнений до початку роботи приладу. Без води прилад не буде працювати. Резервуар для зливу води має бути порожнім перед кожним використанням приладу.

- 1** Витягніть ручки резервуарів, потім витягніть резервуари з приладу. Перевірте рівень води в кожному резервуарі.

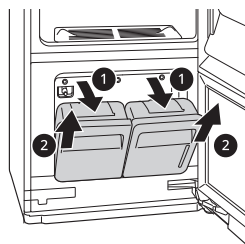

- 2** Необхідно пересвідчитись, що резервуар для подачі води наповнений водою.

- Якщо резервуар для постачання води, наповнений повністю, його можна використовувати приблизно чотири рази — залежно від обраної програми.
- Користуйтеся чистою водопровідною або бутильованою водою для найкращої продуктивності та подовженого строку придатності виробу. Не використовуйте дистильовану воду або воду з резервуару для зливу.
- Коли прилад працює в перший раз, використовується 2/3 води від повного заповнення резервуару. Менші об'єми води використовуються наведеними нижче програмами.

## ПРИМІТКА

- Ви можете також побризкати парфумами 4–5 разів на ватний диск і вставити його до ароматичного тримача (Aroma Holder). (При цьому сила аромату може бути різною в кожному випадку — залежно від парфумів.)

## ⚠ УВАГА

- Для наповнення резервуару для постачання використовуйте тільки воду. Будь-які інші речовини, наприклад, засоби для прання або пом'якшувачі можуть пошкодити прилад.
- Користуйтеся тільки чистою водопровідною або бутильованою водою. Сторонні речовини у воді можуть скоротити термін працездатності приладу.
- Не використовуйте дистильовану воду. Датчик води може не спрацювати.

## Перевірка резервуарів для води

Перевірте наявність води в резервуарах перед початком роботи приладу. Резервуар для

- Не використовуйте дистильовану воду або воду з резервуару для зливу.

- 3 Пересвідчіться, що резервуар для зливу води порожній.
- 4 Резервуар для зливу води наповнюється після трьох використань приладу. Він наповнюється швидше під час роботи програм обробки. Прилад не працює, якщо резервуар для зливу води заповнено.
  - З часом резервуар для зливу води може знебарвитися. Це звичайне явище, яке не впливає на якість роботи приладу.

## Завантаження приладу

### ⚠ ПОПЕРЕДЖЕННЯ

- Займість предмети, такі як запальнички або сірники можуть загорятися і призводити до пожежі. Дістаньте їх з кишень, щоб запобігти пожежі, вибуху або смерті.
- Ніколи не періть одяг зі слідами олії, бензину або інших займистих речовин. Порушення чи невиконання цього попередження може призвести до пожежі, вибуху або смерті.

## Вибір методу обробки для окремих речей

Предмет одягу	Метод обробки
Костюм, пальто, піджак	Пересувний вішак
Пальто, жакет (короткі)	
Пальто (довге)	
Сукня (коротка)	Пересувний вішак після зняття полички
Сукня (довга)	

Предмет одягу	Метод обробки
Спідниця	Пересувний вішак
Легка ковдра, покривало	
Дитяча ковдра	
Штани (без стрілок)	
Шорти	
Дитячий одяг	
Шарф	Пересувний вішак або поличка
Краватка	
Шаль	
Спідня білизна	Пересувний вішак або поличка (делікатні)
Сорочка, блузка	
Штани (зі стрілками)	Прес для штанів Pants Crease Care
Кепка, капелюх	Поличка
Іграшки з наповнювачем	
Подушка	
Светр	
Трикотаж	
Одяг для немовлят	

## Пересувний вішак

Призначений для вивішування одягу за допомогою вішаків, якими укомплектовано прилад, або будь-яких інших пластмасових або

металевих плічків, гачки яких міцно тримаються у виїмці пересувного вішаку.

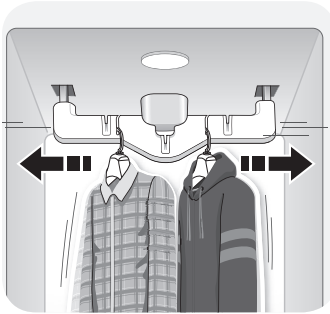

- Пересувний вішак призначений для костюмів, пальт, жакетів, блузок, суконь, спідниць і штанів, на яких не потрібно робити стрілки. Для утворення стрілок на брюках користуйтеся пресом.
- Для пересувного вішаку підходить будь-який одяг, який можна обробити паром або висушити без слідів від вішака або будь-яких інших пошкоджень.
- Обробляйте светри або трикотаж на полиці, щоб запобігти появі слідів від вішака.
- Розташовуйте речі так, щоб вони, за можливості, не торкалися бокових та задньої стінок шафи. На внутрішніх стінках шафи може конденсуватися волога, тому речі, що торкаються стінок, можуть бути вологими по завершенню програми. Найбільші речі слід вішати на діагональних виїмках пересувного вішака.
- Пересувний вішак рухається навіть коли використовується тільки одна полиця.
- При використанні звичайних металевих/пластмасових плічок, гачок має бути тонше 4 мм і щільно заходити до виїмки пересувного вішака. Якщо гачок заходить занадто вільно, це може призвести до вібрації, появи шуму і пошкодження одягу.

- Не спирайтесь на пересувний вішак та не тягніть його.
- Розвішуйте плічки на пересувному вішаку в одному напрямі, щоб запобігти зіткненням.
- Не дозволяйте дітям грати з пересувним вішаком або висіти на ньому. Прилад може перекинутися і призвести до травм або пошкоджень.

## Використання пересувного вішаку

- 1 Вставте плічки у пази і злегка потягніть їх вниз, щоб щільно зафіксувати гачки.
  - Гачки повинні входити щільно у пази для запобігання шуму, вібрації або пошкодженню речей під час роботи приладу.
- 2 Для громіздких речей використовуйте діагональні пази (2, 4).
  - Не використовуйте діагональні пази (2, 4) і звичайні пази (1, 3, 5) одночасно під час роботи однієї програми. Плічки можуть битися одне об одне і пошкодити одяг.

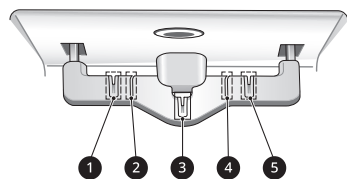

## ПРИМІТКА

- Не розмішуйте на вішаку забагато речей. Чим менше ви повісите речей, тим краще буде виконано обробку. Речі, які торкаються обох сторін шафи можуть вбирати конденсовану вологу і через те якісна обробка речей буде неможлива.

## ⚠ УВАГА

- Перед запуском програми зніміть плічки з пересувного вішаку і покладіть їх на полицю. Порожні плічки можуть призвести до зайвого шуму, тертя і пошкодити тканини.

## Використання вішаків

Плічки з комплекту поставки призначені тільки для цього приладу. Будь-які пластмасові або металеві плічки з гачком тонше 4 мм і гачки, які щільно входять у виїмки пересувного вішаку, можна використовувати у приладі.

- Не користуйтеся вішаками для виробів з вовни і трикотажу, або делікатної білизни. Такі вироби можуть розтягнутися або мати сліди від плічків.
- На деяких виробах ззаду комірця можуть з'являтися складки.
- Для великих і громіздких речей користуйтеся діагональними виїмками пересувного вішаку.
- Перед початком роботи приладу зніміть порожні плічки або покладіть їх на полицю.
- Застебніть усі ґудзики та блискавки на розвішаному одязі, щоб одяг не впав з плічків під час обробки. Перев'яжіть коміркову зону бавовняною ниткою, якщо там немає ґудзиків або блискавки.
- Перед розвішуванням великих речей зніміть полицю, таким чином на одязі не з'являться складки.

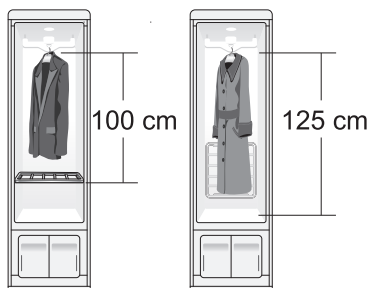

- 1 Виберіть необхідний вішак.
  - З комплекту для приладу виберіть такий вішак, який потрібен для речі, що треба повісити.
- 2 Застебніть усі ґудзики і блискавки на одязі і розвісьте одяг на вішаках.
  - Таким чином, одяг не падатиме або на ньому утвориться менше складок під час обробки. Якщо одяг не має ґудзиків або

блискавок, перев'яжіть коміркову зону бавовняною ниткою.



- 3 Розташуйте плічки в пазах пересувного вішаку.

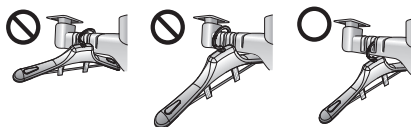

## Вішак для штанів

Повісьте штани на пересувний вішак або у прес для брюк Pants Crease Care — залежно від того, чи потрібно зробити стрілки на штанинах.

### ПРИМІТКА

- Якщо штани висять на пересувному вішаку, стрілки на штанинах можуть зникнути. Для створення стрілок на штанинах користуйтеся пресом для брюк.
- Щоб поміститися в прес для брюк, штани мають бути не ширше 96 см або не довше 110 см. Перевірте довжину та ширину штанів перед їхнім розміщенням у пресі. Якщо штани занадто довгі, скористайтеся пересувним вішаком.
- Склад тканини впливає на якість розгладжування зморшок.
- Щоб отримати оптимальні результати, використовуйте додаткову програму догляду за штаними Extra Pants Care, яку розроблено для застосування з функцією Pants Crease Care. Програму можна завантажити через **LG ThinQ** і використовувати як завантажену.

## Відкриття та закриття вішаку для штанів

- 1 Щоб відкрити вішак, зігніть гачок униз, потім розблокуйте і роз'єднайте плічки.

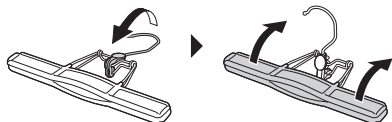

- 2 Вставте штани між плічками, зімкніть їх і поверніть гачок угору, щоб зафіксувати плічки.

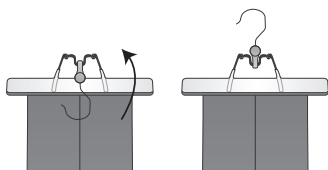

## Як повісити штани на вішак для штанів

- 1 Вийміть з кишень усі сторонні предмети і застібніть задні кишені.
- 2 Складіть штани за лініями стрілок (або у місцях, де потрібно зробити стрілки) і закріпіть вішак для штанів на нижніх кінцях штанів.

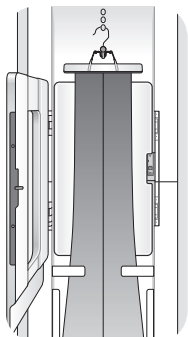

- 3 Легко потягніть штанини у сторони. Переконайтеся, що штани туго натягнуті на вішаку, не мають зморшок і не впадуть з вішака під час обробки.

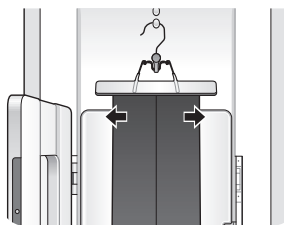

- 4 Розташуйте вішак зі штанами на пересувному вішаку або у пресі для штанів Pants Crease Care.



## Прес для штанів Pants Crease Care

Повісьте штани у прес Pants Crease Care на вішаку з комплекту поставки приладу або на будь-який підходящий для виробу вішак для штанів.

### ⚠ УВАГА

- Не спирайтеся на дверцята пресу і не вішайте на них важкі речі. Прилад може перекинутися і призвести до травм або ушкоджень.
- Не дозволяйте дітям грати з дверцятами пресу або висіти на них. Прилад може перекинутися і призвести до травм або ушкоджень.

- Тримайте пальці подалі, коли зачиняєте дверцята пресу. Необхідно доглядати за дітьми, що знаходяться поруч з приладом, щоб запобігти травмам.

## ПРИМІТКА

- Штани можна прасувати в тій самій програмі, що під час освіжування інших речей.
- Щоб не утворювалися подвійні стрілки, спочатку обробіть штани в інтенсивному режимі на пересувному вішаку, щоб розгладити усі наявні стрілки, а потім застосуйте прес для штанів.

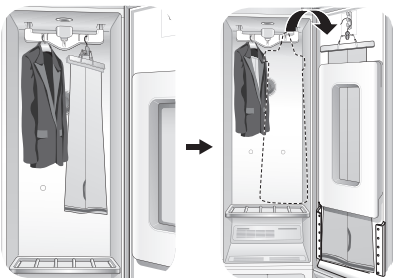

- Щоб отримати оптимальні результати, використовуйте додаткову програму догляду за штанами Extra Pants Care, яку розроблено для застосування з функцією Pants Crease Care. Програму можна завантажити через **LG ThinQ** і використовувати як завантажену.

- 1 Відчиніть дверцята пресу для штанів Pants Crease Care, натиснувши на позначку на

внутрішній стороні основних дверцят приладу.

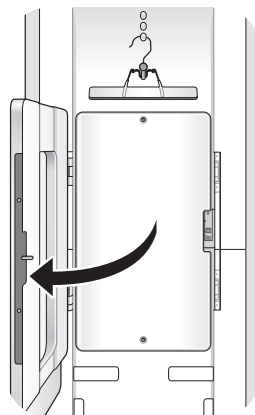

- 2 Повісьте вішак зі штанами на гачок, висота якого найкраще підходить до довжини штанів, які будуть оброблятися у пресі.
  - Якщо штани довші, скористайтеся гачком, який висить вище **1**, але важливо, щоб штани не торкалися дна шафи.

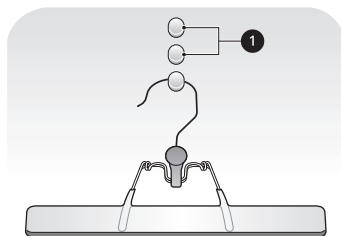

- Штани мають бути не ширше 96 см або не довше 110 см. Перевірте довжину та ширину штанів перед їхнім розміщенням у пресі. Якщо штани занадто довгі, скористайтеся пересувним вішаком.

- 3 Пересвідчитесь, що штани висять прямо.
  - Перевірте, чи вирівняні стрілки на штанинах. Зафіксуйте штани 2 затискачами перед тим, як зачините прес. Якщо штанини не вирівняні або штани не висять прямо, по сторонам штанин

можуть з'явитися подвійні стрілки або складки на тканині.

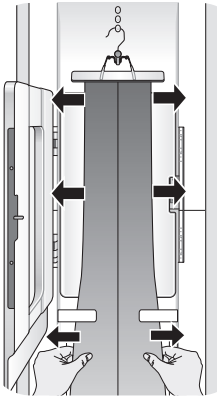

**4** Зачиніть прес Pants Crease Care, потім розправте штани ще раз.

- Легко потягніть штанини у сторони. Переконайтеся, що штани туго натягнуті у пресі.

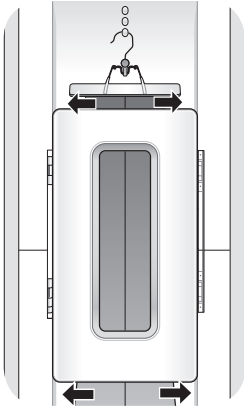

### Полічка

Користуйтеся полицкою, коли обробляєте одяг або інші речі, які важко повісити. Також це стосується речей, які під час обробки легко пошкодити, бо вони висять на плічках.

### ⚠ УВАГА

- Не дозволяйте дітям залазити на полицку або звисати з неї. Полицка може впасти або прилад може перекинутися і призвести до травм або ушкоджень.
- Не кладіть на полицку важкі предмети і не використовуйте її для зберігання предметів. Полицка може впасти, що може призвести до пошкоджень або травм.

### ПРИМІТКА

- Кладіть на полицку светри, трикотаж, білизну або блузки з делікатних тканин, які можуть мати сліди від плічків, розтягуватися або мати інші пошкодження через висушування на плічках.
- Для кращої обробки не складайте на полицці речі у стоси. Розкладайте речі окремо, одну поруч з іншою, залишаючи між ними невелику відстань.
- Коли полицка не використовується, зберігайте її на спеціальних ручках для тримання на задній стінці шафи.
- Розташуйте речі на полицці так, щоб вони, за можливості, не торкалися бокових та задньої стінок шафи. На внутрішніх стінках шафи може конденсуватися волога, тому речі, що торкаються стінок, можуть бути вологими по завершенню програми.

### Встановлення полицки

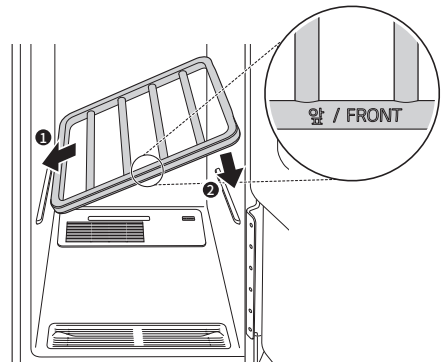



- 1 Тримайте полицку сірим краєм до себе.
- 2 Вставте полицку лівою виїмкою у лівий тримач, потім зробіть так само для правої виїмки.

### ПРИМІТКА

- Полицку неможливо встановити у шафу ковзним рухом. Якщо встановити полицку неправильно, вона може впасти.

- 3 Не використовуйте полицку для зберігання важких предметів.



- 3 Щоб зняти полицку, підійміть її за правий край, а потім витягніть за лівий.

### ПРИМІТКА

- Повісьте полицку на тримач для обробки довгого одягу, наприклад, пальт або суконь.

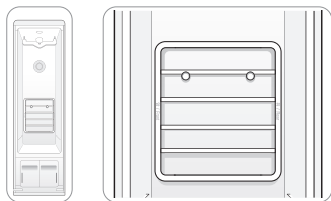

## Зберігання плічків

Зніміть з пересувного вішаку плічки, які не використовуються, і зберігайте їх на полицці під час роботи. Це запобігає шуму і пошкодженню одягу.

- 1 Встановіть плічки між рейками полицки.

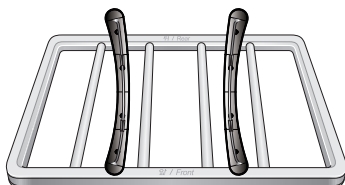

- 2 При обробці довгих речей, якщо полицка зберігається на тримачі, не зберігайте плічки у приладі.

## Панель управління

Панель управління реагує на дотик через статичну електрику. Для керування приладом достатньо легкого дотику. Щоб запобігти дотику до кнопок або їхнього увімкненню, використовуйте ганчірку під час очищення панелі управління. Сторонні речовини на панелі управління, одягнуті рукавички або дотик до кнопок через ганчірку можуть перешкоджати увімкненню кнопок.

## Функції панелі управління

Залежно від моделі деякі функції можуть бути відсутні.

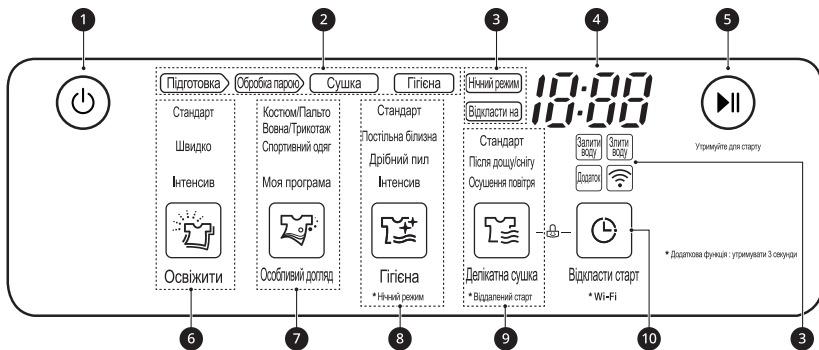

### 1 Кнопка Живлення

Натисніть кнопку **Живлення** для увімкнення або вимикання приладу. По завершенню програми прилад автоматично вимикається, якщо не натискати цю кнопку кілька секунд.

## ПРИМІТКА

- У разі натискання кнопки **Живлення** під час виконання програми цю програму буде скасовано, а усі налаштування програми втрачено.

### 2 Індикатори стану програми

Ця частина дисплею показує, який етап програми обробки зараз виконується.

### 3 Індикатори функцій і повідомлень

- Піктограма **Нічний режим** світиться, коли прилад перебуває в режимі **Нічний режим**.
- Піктограма **Відкласти на** світиться, коли активовано функцію **Відкласти старт**.
- Піктограма **Залити воду** світиться, якщо резервуар для подачі води відсутній або необхідно спорожнити.
- Піктограма **Злити воду** світиться, якщо резервуар для зливу води відсутній або його необхідно спорожнити.
- Піктограма **Дистанційно** світиться, коли приладом можна керувати дистанційно.
- Піктограма  світиться, коли пристрій підключено до домашньої мережі Wi-Fi.

### 4 РК-дисплей

Дисплей показує приблизний час до завершення програми і повідомлення про помилки, що виникають під час роботи приладу. Час виконання програми може бути різним залежно від умов використання.

## 5 Кнопка Старт/Пауза

Натисніть і утримуйте цю кнопку для запуску обраної програми. Якщо прилад в цей час працює, натисніть на цю кнопку, щоб поставити програму на паузу без втрати поточних налаштувань.

### ПРИМІТКА

- Коли прилад поставлено на паузу, живлення автоматично вимикається через певний час з міркувань безпеки.

## 6 Програма Освіжити

Натисніть цю кнопку, щоб обрати програму **Освіжити**. Можна перемикає налаштування приладу через повторне натискання кнопки.

## 7 Програма Особливий догляд

Натисніть цю кнопку, щоб обрати програму **Особливий догляд**. Можна перемикає налаштування приладу через повторне натискання кнопки.

### ПРИМІТКА

- Коли відбулося перемикає у налаштування **Моя програма**, можна скористатися 5 спеціальними програмами, які встановлено за замовчуванням на приладі. Налаштування дозволяє завантажити нові окремі програми через додаток **LG ThinQ** на смартфоні.

## 8 Програма Гігієна

Натисніть цю кнопку, щоб обрати програму **Гігієна**. Можна перемикає налаштування приладу через повторне натискання кнопки.

### Нічний режим

- Торкніться і утримуйте кнопку **Гігієна** протягом 3 секунд для увімкнення/вимкнення функції **Нічний режим**.

## 9 Програма Делікатна сушка

Натисніть цю кнопку, щоб обрати програму **Делікатна сушка**. Можна перемикає налаштування приладу через повторне натискання кнопки.

### Віддалений старт

- Завдяки додатку **LG ThinQ** можна використовувати смартфон для віддаленого керування пристроєм.
- Для використання функції «Віддалений старт» див. **ІНТЕЛЕКТУАЛЬНІ ФУНКЦІЇ**.

## 10 Відкласти старт

Натисніть цю кнопку для затримки часу запуску програми.

### Wi-Fi

- Щоб установити з'єднання пристрою з додатком **LG ThinQ**, натисніть і утримуйте цю кнопку протягом 3 секунд.

## Таблиця програм

Програми призначені для використання у багатьох ситуаціях. Виберіть програму і параметри, які найкраще відповідають необхідним результатам і речам, що завантажуються, для максимальної продуктивності у догляді за тканиною.

### Програми обробки

Програма	Освіжити
Налаштування	<b>Стандарт / Швидко / Інтенсив</b> Освіжіть ваш одяг за допомогою пари з високою температурою і вібрування. Програма допоможе позбутися запахів і зморшок на одязі.
Тканина / Одяг	Костюм, пальто, шкільна форма, шарф, вовна, трикотаж, одяг для активного відпочинку/верхній одяг, рушники, спідне, футболки, шкарпетки, джинси, джинсові куртки, білизна, спортивний одяг, скатертини
Примітка	<ul style="list-style-type: none"> <li>• Ця програма призначена тільки для одягу, який можна прати, оскільки прилад розпилює пару на одяг.</li> <li>• Прилад розгладжує складки через розпилення пари на одяг. Складки на одязі можуть залишатися після обробки. За необхідності випрасуйте одяг.</li> <li>• Розгладжування складок залежить від ваги і тканини одягу.</li> </ul>

Програма	Особливий догляд
Налаштування	<b>Костюм/Пальто:</b> Освіження одягу за допомогою пари низької температури і вібрування. Налаштування призначено для догляду за костюмами і пальтами із вмістом натуральних волокон.
	<b>Вовна/Трикотаж:</b> Програма, розроблена окремо для видалення складок на вовняних і трикотажних виробах.
	<b>Спортивний одяг:</b> Призначена для захисту тканин спортивного одягу.
	<b>Моя програма:</b> Існує 5 окремих програм, які встановлено за замовчуванням. Можна обрати одну з окремих програм, щоразу натискаючи кнопку <b>Особливий догляд</b> . <ul style="list-style-type: none"> <li>• Додаток <b>LG ThinQ</b> показує, яка окрема програма вибрана і завантажена як нова.</li> </ul>

Програма	Гігієна
Налаштування	<b>Стандарт / Постільна білизна / Дрібний пил / Інтенсив</b> Ця програма призначена для видалення мікробів і сушіння речей. Виберіть її для обробки звичайного та дитячого одягу, постільної білизни і м'яких іграшок. Стьобані або дитячі ковдри не повинні бути складені і мати вагу до 1,5 кг.

Програма	Гігієна
Тканина / Одяг	Костюм, пальто, шкільна форма, шарф, одяг для активного відпочинку/ верхній одяг, рушники, спідне, футболки, шкарпетки, джинси, джинсові куртки, білизна, спортивний одяг, скатертини
Примітка	<ul style="list-style-type: none"> <li>Не використовуйте цю програму для вовняних і трикотажних виробів, оскільки вони можуть сідати через високі температури і пару.</li> <li>Одяг з натуральними волокнами повинен мати маркування для машинного/ручного прання і обробки в сушарці для попередження псування.</li> <li>Не використовувати для виробів з вмістом гуми, поролону або клейких речовин.</li> </ul>

Програма	Делікатна сушка
Налаштування	<b>Стандарт:</b> Сушіння одягу теплим повітрям на пересувному вішаку без сушіння у машинці. Підходить для освіження одягу з натуральних тканин, наприклад 100 % вовна, кашемір, або одягу, який не можна прати у машині.
	<b>Після дощу/снігу:</b> Сушіння вологого одягу.
	<b>Осушення повітря:</b> Видаляє вологу у приміщенні, де встановлено прилад. Дверцята мають бути відчинені під кутом 45°. Якщо дверцята зачинені, дана функція не працює.
Примітка	<ul style="list-style-type: none"> <li>Розгладжування складок залежить від ваги і тканини одягу.</li> </ul>

## ПРИМІТКА

- Перед початком обробки ознайомтесь з розділом **Догляд за тканинами** в цьому посібнику і з фабричними ярликами на одязі.
- На деяких речах можуть залишатися складки. Складок важко позбутися, якщо одяг довго зберігався у купі. Складки на виробах з льону або бавовни можуть бути видалені неповністю. Після обробки такі вироби необхідно прасувати.
- Деякі запахи важко видалити. Запахи від масних речовин на одязі важко видалити, оскільки пара важко проникає крізь такі плями. Запахи від тривалого зберігання можуть також видалятися неповністю.
- Час виконання програми може бути різним залежно від умов роботи приладу, зокрема температури води.
- Занадто товстий одяг може повністю не висихати по завершенню програми.
- Час роботи програми може бути довшим для мокрого одягу, який не було віджато попередньо.

## Wrinkle Care

У приладі використовуються пара високої температури і пересувні вішаки для зменшення кількості складок і збереження одягу від пошкоджень.

## Порівняння функції Wrinkle Care у шафі Styler

Оскільки у приладі для непрямого прасування використовується пара, одяг зі складками можна не натягувати повністю. Проте рівень розгладжування складок може бути різним залежно від ваги і тканини одягу.



	Рівень зменшення кількості складок
①	Styler
A	Перед прасуванням
B	Прасування парою
C	Прасування у пресі

## Опис процесів кожної програми обробки

- **Підготовка:** Нагрівання води в резервуарі під час підготовки до подачі пари.
- **Обробка парою:** Розпилення пари на одяг.
- **Сушка:** Видалення вологи з одягу.
- **Гігієна:** Видалення мікробів з одягу.

Програма		Обробка			
Програма	Налаштування	Підготовка	Обробка парою	Сушка	Гігієна
Освіжити	Стандарт	●	●	●	
	Швидко	●	●	●	
	Інтенсив	●	●	●	
Особливий догляд	Костюм/ Пальто	●	●	●	
	Вовна/ Трикотаж	●	●	●	
	Спортивний одяг	●	●	●	
	Моя програма				

Програма		Обробка			
Програма	Налаштування	Підготовка	Обробка парю	Сушка	Гігієна
Гігієна	Стандарт	●	●	●	●
	Постільна білизна	●	●	●	●
	Дрібний пил	●	●	●	●
	Інтенсив	●	●	●	●
Делікатна сушка	Стандарт			●	
	Після дощу/снігу	●	●	●	
	Осушення повітря			●	

### ПРИМІТКА

- Якщо під час роботи програма **Гігієна** перемикається на одну з таких програм, як **Освіжити** або **Делікатна сушка**, видалення мікробів не виконується.

### Догляд за тканинами

Тканина / Одяг	Програма			
	Освіжити		Гігієна	Делікатна сушка
	Складки	Запахи		
<b>Бавовна</b> Рушники, шкарпетки, спідніе, джинси, спортивний одяг, футболки, ковдри		●	●	●
<b>Льон, конопля, рамі</b> Літній одяг, скатертини		●	●	●
<b>Альпака, верблюжа вовна, кашемір</b> Пальта, костюми	●*1	●*1	●*1	●*1
Шарфи, трикотаж		●*1		●

Тканина / Одяг	Програма			
	Освіжити		Гігієна	Делікатна сушка
	Складки	Запахи		
<b>Хутро, шкіра</b> Пальта, шарфи	• Обробляйте хутряний та шкіряний одяг окремою програмою, яка завантажується з додатку <b>LG ThinQ</b> . Проте шкіра має бути 100 % натуральною (Жодних шкірзамінників)			
<b>Шовк</b> Шийні хустки, стрічки, шарфи, блузки, шовк оксамит/плюш	• Користуйтеся тільки завантаженою програмою <b>Шовк</b> (Догляд шовку) (сушіння за низької температури).			
<b>Вовна</b> Светри, трикотаж		●*1		●
Зимові пальта, костюми, спортивний одяг, уніформи	●	●	●	●
<b>Ацетатна тканина</b> Костюмні підкладки, блузки, шийні хустки, піжами	●	●	●	●
<b>Акрил</b> Костюмні підкладки, блузки, шийні хустки, піжами	●	●	●	●
<b>Нейлон</b> Панчохи, білизна	●	●	●	●
<b>Поліуретан (нижче 5 %)</b> Одяг, що розтягується	●	●	●	●
<b>Віскоза</b> Костюмна підкладка	●	●	●	●

\*1 Прочитайте етикетки з догляду за тканинами перед початком роботи.

## ПРИМІТКА

- Тканини можуть мати різну вагу і гарнітуру, а отже різні вимоги до догляду для кожної окремої речі. Відповідно, мета цього посібнику надати тільки окремі базові вимоги. Перед завантаженням речей у прилад та початком обробки необхідно уважно читати інформацію щодо догляду на етикетках кожної окремої речі.
- Не обробляйте програмами **Освіжити** або **Гігієна** одяг з нестійкими фарбами, або вироблений з термочутливих тканин, або непридатний для прання у воді. Виконайте тест на промокання водою на маленькій непримітній ділянці одягу (внутрішній шов) для визначення стійкості фарби тканини. За більш докладною інформацією з питань догляду за одягом зверніться до виробника одягу або професійної хімчистки.
- Обробка занадто мокрих речей або одягу з нестійкою фарбою може призвести до пошкодження такого одягу і появи плям від фарби на внутрішніх стінках шафи. Таке забруднення не впливає на



---

роботу приладу. Використайте зубну пасту для видалення плям з поверхонь внутрішніх стінок шафи.

- Прилад не виконує функцію пральної машини. Виперіть брудні речі перед обробкою у шафі.
-

## Програми на вибір і додаткові функції

### Блокування від дітей

Функція призначена для запобігання небажаній роботі приладу або для захисту налаштувань програми від змін під час роботи приладу.

- Щоб вимкнути/увімкнути функцію контролю блокування, натисніть і утримуйте одночасно кнопки **Делікатна сушка** та **Відкласти старт** протягом 3 секунд.
- На РК-дисплеї з'являється **CL**, і всі елементи керування вимикаються, крім кнопки **Живлення**.

### ПРИМІТКА

- Функція не блокує дверцята.
- Функція працює навіть коли вимикається електрика.
- Блокування вважається активним, доки не буде знято вручну. Для запуску іншої програми функцію блокування необхідно деактивувати.

### Затримка запуску

Використовуйте цю функцію для затримки часу початку програми.

- Натисніть кнопку **Живлення**.
- Виберіть програму і налаштування.
- Натисніть кнопку **Відкласти старт** для налаштування часу початку програми.
  - Час затримки за замовчуванням — 3 години. Кожне натискання кнопки збільшує цей час на одну годину. Максимальний час затримки — 19 годин.
  - Натисніть і утримуйте кнопку, щоб прискорити збільшення часу затримки.

### ПРИМІТКА

- Цю функцію не можна вибрати, коли прилад працює в режимі **Нічний режим**.

### Нічний догляд

Користуйтеся функцією Night Care (Нічний догляд) для дбайливого зберігання речей у нічний або будь-який час. Речі можна виймати по завершенню програми. Ця функція періодично нагріває повітря для запобігання утворенню вологого конденсату, а також збереження речей теплими і сухими, доки їх не виймуть.

- Покладіть одяг у прилад.
- Виберіть програму і налаштування.
- Натисніть і утримуйте кнопку **Гігієна** протягом 3 секунд, щоб увімкнути функцію **Нічний режим**.
- Натисніть кнопку **Старт/Пауза**.

### ПРИМІТКА

- Якщо ця функція запущена, вона розпочне роботу одразу по завершенню іншої програми. Для скасування цієї функції натисніть кнопку іншої програми.
- Проте цю функцію неможливо запустити одразу після програми **Делікатна сушка**.
- При натисканні кнопки **Живлення** налаштування будуть втрачені.
- Максимальна тривалість роботи функції — 24 години.
- Під час роботи цієї функції відчиняти дверцята приладу безпечно, навіть якщо дме повітря.
- Під час нагрівання повітря прилад може періодично шуміти.

## Видалення вологи

Функція Dehumidify (Видалення вологи) усуває вологу у приміщенні, де встановлено прилад. Час усунення вологи можна встановити натисканням кнопки **Делікатна сушка** і він може становити від 2 до 4 годин.

Позначка повідомлення з'являється разом зі звуковим сигналом, якщо резервуар для зливу води повний. Спорожніть цей резервуар і натисніть кнопку **Старт/Пауза** для продовження видалення вологи.

- Функція **Нічний режим** не може застосовуватися без увімкнення налаштування **Осушення повітря**.
- Використовуйте, коли дверцята відчинені під кутом 45°. Якщо дверцята зачинені, програма не працює.
- Резервуар для зливу води може наповнюватися ще до завершення налаштування **Осушення повітря** — залежно від навколишнього середовища.
- Температура у приміщенні може підвищуватися через повітря, яке виходить з приладу.

# ІНТЕЛЕКТУАЛЬНІ ФУНКЦІЇ

## Додаток LG ThinQ

Завдяки додатку **LG ThinQ** ви можете спілкуватися з приладом за допомогою смартфона.

## Функції додатка LG ThinQ

Ви можете встановлювати зв'язок із приладом за допомогою зручних функцій на смартфоні.

### Оповіщення

Ви можете отримувати push-оповіщення про закінчення програми або проблеми з приладом на свій смартфон. Оповіщення надходять, навіть якщо додаток **LG ThinQ** вимкнено.

### Smart Diagnosis

Ця функція забезпечує корисну інформацію для діагностики та вирішення проблем з пристроєм на основі моделі використання.

### Моніторинг енергоспоживання

Ця функція перевіряє енергоспоживання нещодавніх програм і середнє значення за місяць.

### Налаштування

Дають змогу задавати різні параметри в приладі та додатку.

## ПРИМІТКА

- Якщо ви змінили бездротовий маршрутизатор, постачальника послуг Інтернету або пароль, видаліть зареєстрований прилад із додатка **LG ThinQ** та зареєструйте його повторно.
- Додаток може змінюватись для покращення роботи без попередження.
- Функції можуть залежати від моделі.

## Перед використанням додатка LG ThinQ

- 1 Перевірити відстань між приладом та бездротовим маршрутизатором (мережа Wi-Fi).
  - Якщо відстань між приладом і бездротовим маршрутизатором занадто велика, сила сигналу послаблюється. Реєстрація може зайняти багато часу або можливий збій установки.

- 2 Вимкніть на своєму смартфоні **Мобільні дані** або **Стільникові дані**.

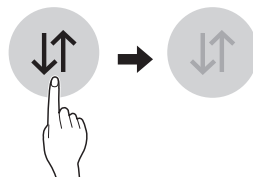

- 3 Підключіть свій смартфон до бездротового маршрутизатора.

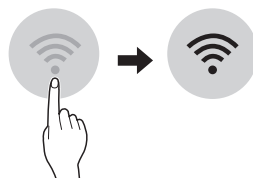

## ПРИМІТКА

- Щоб перевірити підключення по мережі Wi-Fi, подивіться, чи світиться індикатор **Wi-Fi** або  на панелі керування.
- Прилад підтримує лише мережу Wi-Fi 2,4 ГГц. Щоб перевірити частоту вашої мережі, зверніться до постачальника послуг Інтернету або див. інструкцію бездротового маршрутизатора.
- Додаток **LG ThinQ** не впливає на будь-які проблеми зі зв'язком або збої, помилки чи несправності мережевого з'єднання.
- Якщо прилад підключається до мережі Wi-Fi, можливо, він розташований надто далеко

від маршрутизатора. Для покращення сигналу Wi-Fi придбайте підсилювач сигналу.

- Зв'язок Wi-Fi може перериватись або не працювати через умови домашньої мережі.
- Якість мережевого зв'язку може залежати від інтернет-провайдера.
- Навколишнє бездротове середовище здатне сповільнювати бездротовий мережевий зв'язок.
- Пристрій не можна зареєструвати в зв'язку з проблемами з бездротовою передачею сигналу. Від'єднайте пристрій від мережі і почекайте приблизно хвилину перед тим, як повторити спробу.
- Якщо на вашому бездротовому маршрутизаторі включений брандмауер, вимкніть брандмауер або додайте до нього виняток.
- Ім'я бездротової мережі (SSID) має містити англійські літери та цифри. (Не використовуйте спеціальні символи).
- Інтерфейс користувача смартфона (ІК) може відрізнятися в залежності від операційної системи (ОС) і виробника.
- Якщо протокол безпеки маршрутизатора налаштовано на **WEP**, можливий збій налаштування мережі. Змініть його на інший протокол безпеки (рекомендується **WPA2**) і знову зареєструйте виріб.

що ви знаєте, скільки часу залишилося до завершення роботи.

### Використання цієї функції

- 1 Помістить одяг у прилад.
- 2 Натисніть кнопку **Живлення**.
- 3 Натисніть і утримуйте кнопку **Делікатна сушка** протягом 3 секунд, щоб увімкнути функцію дистанційного керування.
- 4 Запустіть програму за допомогою додатку **LG ThinQ** на вашому смартфоні.

### ПРИМІТКА

- Після активації цієї функції ви можете запустити програму тільки з додатка **LG ThinQ** на смартфоні. Якщо програма не запускається, прилад чекатиме на запуск програми, доки його не буде вимкнено віддалено з додатка або цю функцію не буде деактивовано.
- Якщо дверцята відчинено, програму не можна запустити віддалено.

### Вимкніть цю функцію вручну

Коли цю функцію активовано, натисніть і утримуйте кнопку **Освіжити** протягом 3 секунд.

## Установлення додатка LG ThinQ

Знайдіть додаток **LG ThinQ** у магазині Google Play або Apple App Store на смартфоні. Виконайте інструкції із завантаження та встановлення додатка.

## Дистанційне використання машини

### Remote Start (Віддалений старт)

Використовуйте смартфон, щоб віддалено керувати своїм приладом. Ви також можете контролювати роботу програми, таким чином

## Завантаження програми

Завантажуйте нові і спеціальні цикли, які не включені в основні цикли на приладі.

Побутові прилади, які були успішно зареєстровані, можуть завантажити різні спеціалізовані цикли, притаманні для даного приладу.

Після завершення завантаження циклу пристрій зберігає його, доки не буде завантажено новий цикл.

Для роботи з програмою, завантаженою на прилад, повторно натискайте кнопку **Особливий догляд**, доки не загориться налаштування **Моя програма**.

**ПРИМІТКА**

- Лише одна завантажена програма може бути збережена на приладі за один раз.

## Технічні характеристики бездротового мережевого модулю LAN

Модель	LCW-004
Частотний діапазон	2412-2472 МГц
Вихідна потужність (Макс.)	IEEE 802.11b: 17,82 дБм
	IEEE 802.11g: 17,72 дБм
	IEEE 802.11n: 16,61 дБм

Версія ПЗ функції бездротового керування: 1.0  
До відома користувача: цей пристрій слід встановлювати й використовувати на відстані щонайменше 20 см від тіла.

## Енергоспоживання в режимі очікування

Енергоспоживання в режимі очікування	0,5 W
Потужність споживання в мережевому режимі зберігання	2,0 W
Період часу, після якого функція керування живленням або аналогічна функція автоматично перемикає обладнання в режим очікування та/або вимикання та/або стан, що забезпечує мережевий режим очікування	20 min.

## Декларація про відповідність



Таким чином компанія LG Electronics заявляє, що радіобладнання «Сушарка» відповідає Директиві 2014/53/ЄС. Повний текст декларації про відповідність ЄС доступний за цією Інтернет-адресою:  
<http://www.lg.com/global/support/cedoc/cedoc#>  
LG Electronics European Shared Service Centre B.V. Krijgsman 1, 1186 DM Amstelveen, The Netherlands (Нідерланди)

## Повідомлення щодо програмного забезпечення з відкритим кодом

Щоб отримати вихідний код за ліцензією GPL, LGPL, MPL чи іншими відповідними ліцензіями, який міститься у цьому виробі, відвідайте сторінку <http://opensource.lge.com>

На додаток до вихідного коду можна завантажити усі умови відповідних ліцензій, відмови від відповідальності і повідомлення про авторські права.

LG Electronics також надасть вам відкритий код на компакт-диску за плату, що покриває пов'язані з цим витрати (наприклад, вартість носія, перевезення і доставки), після отримання від вас запиту за адресою [opensource@lge.com](mailto:opensource@lge.com). Ця пропозиція дійсна протягом трьох років після нашої останньої поставки цього виробу. Ця пропозиція діє для кожного, хто одержав цю інформацію.

## Smart Diagnosis

Ця функція доступна тільки в моделях з логотипом або .

Використовуйте цю функцію як допоміжний засіб для діагностики й усунення проблем у роботі приладу.

**ПРИМІТКА**

- З деяких причин, які не можуть вважатися недбальством компанії LGE, зазначена

служба може не працювати через зовнішні чинники, зокрема через недоступність мережі Wi-Fi, від'єднання від мережі Wi-Fi, місцеву політику магазину додатків або недоступність додатка.

- Функцію може бути змінено без попередження, і вона може виглядати інакше залежно від вашого місця розташування.

- 3 Тримаючи мікрофон смартфона біля логотипа, натисніть і утримуйте кнопки **Гігієна** і **Делікатна сушка** щонайменше 3 секунди, поки не завершиться передавання даних.
  - Утримуйте смартфон у такому положення до завершення передавання даних. Відобразатиметься час, який залишився.

- 4 Після завершення передавання даних результат діагностики відобразиться в додатку.

## Використання додатка LG ThinQ для діагностики проблем

Якщо в роботі приладу з підтримкою Wi-Fi виникла проблема, він може передати дані щодо пошуку й усунення неполадок на смартфон за допомогою додатка **LG ThinQ**.

- Запустіть додаток **LG ThinQ** і виберіть у меню функцію **Smart Diagnosis**. Дотримуйтесь інструкцій, наведених у додатку **LG ThinQ**.

## ПРИМІТКА



- Для максимальної ефективності не ворушіть телефоном під час передавання звукових сигналів.

## Використання звукової діагностики проблем

Виконайте наведені нижче інструкції, щоб скористатися звуковою діагностикою.

- Запустіть додаток **LG ThinQ** і виберіть у меню функцію **Smart Diagnosis**. Дотримуйтесь інструкцій щодо виконання звукової діагностики, наведених у додатку **LG ThinQ**.

- 1 Натисніть кнопку **Живлення**, щоб увімкнути прилад.
  - Не торкайтесь будь-яких інших кнопок або піктограм на екрані дисплею.

- 2 Розмістіть мікрофон смартфона близько до логотипа  або .

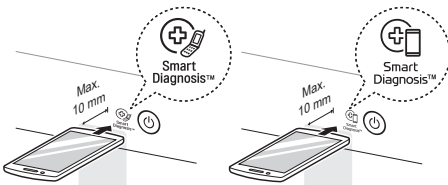

## ТЕХНІЧНЕ ОБСЛУГОВУВАННЯ

### ⚠ ПОПЕРЕДЖЕННЯ

- Щоб уникнути ураження струмом, перед очищенням приладу від'єднайте шнур живлення від електричної розетки. Недотримання цього попередження може призвести до серйозних тілесних ушкоджень, пожежі, ураження електричним струмом або смерті.
- Не протирайте прилад сильнодіючими хімічними речовинами, абразивними мийними засобами або розчинниками. Це може пошкодити поверхню приладу.

## Регулярне очищення

### Очищення внутрішніх і зовнішніх поверхонь

Правильний догляд за приладом може подовжити строк його експлуатації.

- 1 Виконуйте очищення всередині та ззовні приладу вологою ганчіркою.
  - Для очищення передньої скляної панелі можна користуватися засобами для миття скла, проте засіб необхідно розпилювати на ганчірку, а не безпосередньо на панель.
- 2 Потім протріть дзерцята чистою та сухою ганчіркою, щоб на склі не залишилося плям від води.
- 3 Внутрішні та зовнішні поверхні приладу повинні висохнути повністю. Тільки потім вмикайте прилад у розетку і розпочинайте роботу.

### ⚠ УВАГА

- Не розпилюйте воду безпосередньо на прилад.
- Не користуйтеся мийними засобами, метильованими спиртами, розчинниками або леткими речовинами для очищення зовнішніх поверхонь приладу.
- Забороняється використання сталеві ворни або абразивних очисників; вони можуть пошкодити поверхні.

- Забороняється користуватися гострими предметами на поверхнях. Сенсорна панель може не працювати у разі пошкодження.

### Очищення фільтру для видалення ворсу

Завжди видаляйте ворс з фільтру після виконання кожної програми. Якщо фільтр для ворсу дуже брудний або засмічений, вимийте фільтр в теплій мильній воді і дайте йому висохнути перед встановленням.

- Ніколи не користуйтеся приладом без встановленого фільтру для ворсу.
- Ніколи не користуйтеся приладом зі встановленим мокрим фільтром для ворсу.

### Очищення ароматичного фільтру

Для найкращих результатів промивайте ароматичний фільтр гарячою водою і посудним милом. Після очищення протріть фільтр сухою ганчіркою і дайте йому висохнути перед встановленням.

Ароматичний фільтр також можна помити на верхній полиці у посудомийній машині.

- Ніколи не користуйтеся приладом без встановленого ароматичного фільтру.
- Ніколи не користуйтеся приладом зі встановленим мокрим ароматичним фільтром.



## Очищення резервуарів для води

Вода з резервуару для подачі безпосередньо контактує з одягом і речами, які обробляються в приладі. Регулярно очищуйте обидва резервуари і постійно тримайте їх чистими. Якщо резервуари періодично не чистити, в них може утворюватися неприємний запах або виникне необхідність заміни.

- З часом резервуар для зливу води може знебарвитися. Це звичайне явище, яке не впливає на якість роботи приладу.
- Використовуйте тільки чисту водопровідну воду для резервуару подання. Це покращить обробку і продовжить термін експлуатації приладу. Не використовуйте дистильовану воду.
- Не використовуйте повторно воду з резервуару для зливу води та не заливайте цю воду у резервуар для подання.

- 1 Очищайте зовнішні сторони резервуарів вологою ганчіркою.
- 2 Очищуйте внутрішні поверхні резервуарів спеціальною щіткою під проточною водою.



- 3 Необхідно пересвідчитись, що зливний отвір **1** і отвір для подання води **2** є незасміченими і під'єднаними до відповідних резервуарів.

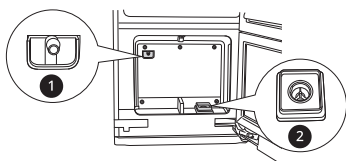

- 4 Зовнішні сторони резервуарів повинні повністю висохнути перед встановленням у прилад.

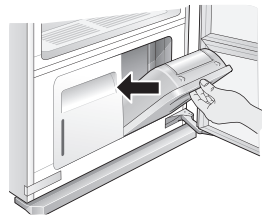

## ПОШУК ТА УСУНЕННЯ НЕСПРАВНОСТЕЙ

Під час експлуатації приладу можуть статися помилки та виникнути несправності. У наведених нижче таблицях міститься перелік можливих причин і примітки щодо усунення повідомлення про помилку або несправності. Рекомендовано уважно прочитати інформацію в таблицях, щоб заощадити час і кошти, які можуть бути витрачені на телефонний виклик до сервісного центру LG Electronics.

### Перед зверненням до центру обслуговування

Ваш прилад оснащений автоматичною системою моніторингу помилок для виявлення та діагностики проблем на ранній стадії. Якщо прилад не працює належним чином або не працює взагалі, перевірте наведене нижче, перш ніж звернутися до сервісної служби.

### Повідомлення про помилку

Ознаки	Можливі причини & Рішення
Піктограма Залити воду блимає.	<b>Резервуар для подачі води порожній або відсутній.</b> <ul style="list-style-type: none"> <li>Наповніть водою резервуар або вставте його.</li> </ul>
Піктограма Злити воду блимає.	<b>Резервуар для зливу води заповнений або відсутній.</b> <ul style="list-style-type: none"> <li>Спорожніть резервуар або вставте його.</li> </ul>
dE є повідомленням про помилку, яке відображається на дисплеї.	<b>Дверцята зачинено неповністю.</b> <ul style="list-style-type: none"> <li>Необхідно пересвідчитись, що речі повністю вміщуються у шафу, а дверцята щільно зачинено.</li> </ul>
AE, LE, LE2, E I, E4, EE I, EE2, EE3 або EE5 є повідомленнями про помилки, які відображаються на дисплеї.	<b>Системна помилка.</b> <ul style="list-style-type: none"> <li>Відключіть прилад від електричної мережі та зверніться до сервісного центру.</li> </ul>

## Експлуатація

Ознаки	Можливі причини & Рішення
<b>Прилад не працює.</b>	<b>Панель управління вимкнулася через відсутність активності.</b> <ul style="list-style-type: none"> <li>• Це нормально. Натисніть кнопку <b>Живлення</b>, щоб увімкнути прилад.</li> </ul>
	<b>Шнур не під'єднано.</b> <ul style="list-style-type: none"> <li>• Переконайтеся, що шнур надійно під'єднано до робочої електричної розетки.</li> </ul>
	<b>Спрацював/перегорів автоматичний вимикач/запобіжник.</b> <ul style="list-style-type: none"> <li>• Перевірте автоматичний вимикач/запобіжник. Замініть запобіжники або ще раз увімкніть перемикач. Прилад повинен бути під'єднаний до спеціалізованої електричної мережі.</li> </ul>
	<b>Прилад не підключено у розетку з напругою 220–240 В.</b> <ul style="list-style-type: none"> <li>• Пересвідчіться, що шнур живлення підключений у розетку з заземленням, призначену саме для цього приладу.</li> </ul>
<b>Програма не запускається.</b>	<b>Після встановлення програми не натиснуто кнопку Старт/Пауза.</b> <ul style="list-style-type: none"> <li>• Натисніть кнопку <b>Старт/Пауза</b>.</li> </ul>
	<b>Програма виробляє пару.</b> <ul style="list-style-type: none"> <li>• Може бути період зупинки, коли виробляється пара.</li> </ul>
	<b>Панель управління заблокована.</b> <ul style="list-style-type: none"> <li>• Зніміть блокування панелі управління і натисніть кнопку <b>Старт/Пауза</b>.</li> </ul>
<b>Дверцята відкриті і йде пара.</b>	<b>Дверцята відкриті під час роботи приладу.</b> <ul style="list-style-type: none"> <li>• Це нормально, коли пара і гаряче повітря виходять з дверцят, відкритих під час роботи приладу.</li> </ul>
<b>Повний резервуар для подачі води порожній вже після одного використання.</b>	<b>Прилад використовується перший раз.</b> <ul style="list-style-type: none"> <li>• Для першого використання приладу і наповнення порожнього резервуару потрібна більша кількість води.</li> </ul>
<b>Прилад занадто гучно шумить під час запуску.</b>	<b>Пересувний вішак збалансовує навантаження перед початком роботи.</b> <ul style="list-style-type: none"> <li>• Це нормально на початку програми. Якщо шум посилюється або довго триває, зверніться до сервісної служби.</li> </ul>
<b>Час обробки триває довше, ніж вказано.</b>	<b>Одяг був занадто мокрий при завантаженні.</b> <ul style="list-style-type: none"> <li>• Обробка може бути тривалішою через дуже мокрий або збитий одяг. Висушіть мокрий одяг перед тим, як покласти його у прилад. Прилад зупиняється автоматично, якщо одяг сухий.</li> </ul>

Ознаки	Можливі причини & Рішення
Прилад рухається вліво-вправо під час роботи.	<p><b>Підлога під приладом нерівна або недостатньо міцна, і тому прогинається через важку вагу приладу.</b></p> <ul style="list-style-type: none"> <li>Встановіть прилад на рівній і міцній підлозі. Компенсуйте нерівності підлоги за допомогою регульованих ніжок.</li> </ul>
Звук мотору, що гудить.	<p><b>Під час обробки працює компресор.</b></p> <ul style="list-style-type: none"> <li>Це його нормальна робота.</li> </ul>
Звук води, що біжить, кипить або свистить.	<p><b>Пара утворюється і розпилюється на одяг.</b></p> <ul style="list-style-type: none"> <li>Це його нормальна робота.</li> </ul>
Пара або гаряче повітря виходять при зачинених дверцятах.	<p><b>Дверцята злегка відчинені через затиснуті речі.</b></p> <ul style="list-style-type: none"> <li>Необхідно пересвідчитись, що увесь одяг вміщується у шафу і не затиснутий дверцятами, через що дверцята не зачиняються повністю.</li> </ul>
Панель управління не відповідає.	<p><b>Панель управління або кнопка забруднені.</b></p> <ul style="list-style-type: none"> <li>Бруд або сторонні предмети на панелі управління погіршують роботу кнопок. Очистіть панель управління.</li> </ul>
	<p><b>Панель управління заблокована.</b></p> <ul style="list-style-type: none"> <li>Зніміть блокування панелі управління.</li> </ul>

## Ефективність

Ознаки	Можливі причини & Рішення
По завершенню програми одяг залишається мокрим.	<p><b>Фільтр забився або решітка перевернута.</b></p> <ul style="list-style-type: none"> <li>Вичистіть фільтр для ворсу. Вставте решітку отворами по правій стороні.</li> </ul>
	<p><b>Ущільнювач дверцят пошкоджено.</b></p> <ul style="list-style-type: none"> <li>У разі пошкодження гумового ущільнювача дверцят утворюється щілина в ущільнювачі, яка негативно впливає на ефективність приладу. Зверніться до сервісної служби.</li> </ul>
	<p><b>Одяг затиснутий дверцятами.</b></p> <ul style="list-style-type: none"> <li>Пересвідчіться, що увесь одяг вміщується у шафу і не стирчить назовні, що не дає дверцятами повністю зачинитися. Запустіть програму ще раз.</li> </ul>
Запах не видаляється по завершенню програми.	<p><b>Одяг довгий час зберігався поряд з речовинами, що сильно пахнуть, або забруднений такою речовиною.</b></p> <ul style="list-style-type: none"> <li>Запахи дуже важко видалити з одягу, який зберігався у купі тривалий час, або має масні плями з сильним запахом. Перед завантаженням у прилад спочатку виперіть одяг.</li> </ul>

Ознаки	Можливі причини & Рішення
Складки не зникають по завершенню програми.	<p><b>Одяг зберігався у купі тривалий час.</b></p> <ul style="list-style-type: none"> <li>Складок важко позбутися, якщо вони довго були на одязі, особливо з бавовни і льону. Щоб більш ефективно позбутися складок, перед завантаженням до приладу необхідно випрасувати одяг, який довго зберігався у купі.</li> </ul>
Одяг має неприємний запах по завершенню програми.	<p><b>Приладом довго не користувалися або не очищені резервуари для води та фільтри.</b></p> <ul style="list-style-type: none"> <li>Перевірте воду у резервуарах на наявність сторонніх предметів або чистоту води, що подається. Очистіть фільтри і резервуари для води.</li> </ul>
Функції не працюють належно.	<p><b>До резервуару для подачі води додано мийний засіб або пом'якшувач для тканин.</b></p> <ul style="list-style-type: none"> <li>В резервуарі для подачі води використовуйте тільки чисту воду. Заборонено використання інших рідин.</li> </ul>
В зоні спини та коміру залишилися зморшки по завершенню програми.	<p><b>Предмет занадто великий для вішаку або тканина занадто делікатна.</b></p> <ul style="list-style-type: none"> <li>Використовуйте плічки правильного розміру, щоб речі не збивалися і не утворювалися складки. Деякі тканини делікатні і будуть збиватися навколо плічків, і ви ніяк не зможете цьому запобігти. Користуйтеся полицкою для розміщення білизни і інших речей з делікатних тканин.</li> </ul>
Зі штанів зникли складки по завершенню програми.	<p><b>Штани висіли на пересувному вішаку, а не в спеціальному пресі.</b></p> <ul style="list-style-type: none"> <li>Повісьте штани в спеціальний прес для підтримання стану стрілок на передніх краях штанів.</li> </ul>
По завершенню програми на одязі можуть залишатися плями від води, а фарба — вицвітати або текти.	<p><b>Тканина не призначена для машинного прання або не має стійкого кольору.</b></p> <ul style="list-style-type: none"> <li>Прочитайте етикетки з догляду за тканинами перед початком обробки речей.</li> </ul>

## Wi-Fi

Ознаки	Можливі причини & Рішення
<p><b>Ваш домашній прилад і смартфон не під'єднані до мережі Wi-Fi.</b></p>	<p><b>Пароль для мережі Wi-Fi, до якої ви намагаєтеся підключитися, неправильний.</b></p> <ul style="list-style-type: none"> <li>Знайдіть мережу Wi-Fi, підключену до вашого смартфона, і видаліть її, потім зареєструйте свій прилад в <b>LG ThinQ</b>.</li> </ul>
	<p><b>Передача мобільних даних для вашого смартфона включена.</b></p> <ul style="list-style-type: none"> <li>Вимкніть передачу мобільних даних на своєму смартфоні і зареєструйте свій пристрій, використовуючи мережу Wi-Fi.</li> </ul>
	<p><b>Ім'я бездротової мережі (SSID) налаштовано неправильно.</b></p> <ul style="list-style-type: none"> <li>Ім'я бездротової мережі (SSID) має містити англійські літери та цифри. (Не використовуйте спеціальні символи).</li> </ul>
	<p><b>Частота маршрутизатора відмінна від 2,4 ГГц.</b></p> <ul style="list-style-type: none"> <li>Підтримується тільки частота маршрутизатора 2,4 ГГц. Налаштуйте бездротовий маршрутизатор на 2,4 ГГц і підключіть пристрій до бездротового маршрутизатора. Щоб перевірити частоту маршрутизатора, зверніться до свого постачальника послуг Інтернету або до виробника маршрутизатора.</li> </ul>
	<p><b>Відстань між пристроєм і маршрутизатором зовелика.</b></p> <ul style="list-style-type: none"> <li>Якщо відстань між приладом та маршрутизатором занадто велика, сигнал може бути слабким, і підключення може не налаштуватися правильно. Змініть місце знаходження маршрутизатора таким чином, щоб він знаходився ближче до приладу.</li> </ul>

# Пам'ятка

