

Dryer

User Manual

Uscător

Manual de utilizare

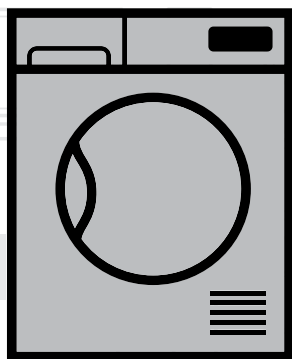

DS 8433 RX

EN | RO

2960311514_EN/100517.1634

beko

Please read this user manual first!

Dear Customer,







Thank you for preferring a Beko product. We hope that your product which has been manufactured with high quality and technology will give you the best results. We advise you to read through this manual and the other accompanying documentation carefully before using your product and keep it for future reference. If you transfer the product to someone else, give its manual as well. Pay attention to all details and warnings specified in the user manual and follow the instructions given therein.

Use this user manual for the model indicated on the cover page.



Explanation of symbols

Throughout this user manual the following symbols are used:

	Important information or useful hints about usage.
	Warning for hazardous situations with regard to life and property.
	Warning against electric shock.
	Warning against hot surfaces.
	Warning against fire hazard.
	Packaging materials of the product are manufactured from recyclable materials in accordance with our National Environment Regulations.

Do not dispose of the packaging wastes with the domestic waste or other wastes, discard them to the dedicated collection points designated by the local authorities.



This product was manufactured using the latest technology in environmentally friendly conditions.

1 Important instructions for safety and environment

This section contains safety instructions that will help protect from risk of personal injury or property damage. Failure to follow these instructions shall void any warranty.

1.1 General safety

- The dryer can be used by children at and above 8 years old and by persons whose physical, sensory or mental capabilities were not fully developed or who lack experience and knowledge provided that they are supervised or trained on the safe usage of the product and the risks it brings out. Children should not play with the product. Cleaning and maintenance works should not be performed by children unless they are supervised by someone.
- Children of less than 3 years should be kept away unless continuously supervised.
- Adjustable feet should not be removed. The gap between the dryer and the floor should not be reduced with materials such as carpet, wood and tape. This will cause problems with the dryer.
- Always have the installation and repairing procedures carried out by the **Authorized Service**. Manufacturer shall not be held liable for damages that may arise from procedures carried out by unauthorized persons.
- Never wash the dryer by spraying or pouring water onto it! There is the risk of electric shock!

Important instructions for safety and environment

1.1.1 Electrical safety



Electrical safety instructions should be followed while electrical connection is made during the installation.



The appliance must not be supplied through an external switching device, such as a timer, or connected to a circuit that is regularly switched on and off by utility.

- Connect the dryer to a grounded outlet protected by a fuse at the value specified on the type label. Have the grounding installation performed by a qualified electrician. Our company shall not be liable for any damages that will arise when the dryer is used without grounding in accordance with the local regulations.
- The voltage and allowed fuse protection is stated on the type label plate.
- The voltage specified on the type label must be equal to your mains voltage.
- Unplug the dryer when it is not in use.
- Unplug the dryer from the mains during installation, maintenance, cleaning and repair works.
- Do not touch the plug with wet hands! Never unplug by pulling on the cable, always pull out by grabbing the plug.
- Do not use extension cords, multi-plugs or adaptors to connect the dryer to power supply in order to decrease the risk of fire and electric shock.
- Power cable plug must be easily accessible after installation.



Damaged mains cable should be changed notifying the Authorized Service.

Important instructions for safety and environment



If the dryer is faulty, it must not be operated unless it is repaired by an authorized service agent! There is the risk of electric shock!

1.1.2 Product safety



Superheating of the clothes inside of the dryer can occur if you cancel the programme or in the event of a power failure whilst the dryer is running, this concentration of heat can cause self-combustion and fire so always activate the ventilation programme to cool down or quickly remove all laundry from the dryer in order to hang them up and dissipate the heat.



Points to be taken into consideration for fire hazard:

Below specified laundry or items must not be dried in the dryer considering fire hazard.

- Unwashed laundry items
- Items soiled with oil, acetone, alcohol, fuel oil, kerosene, stain removers, turpentine, paraffin or paraffin removers must be washed in hot water with plenty of detergent before being dried in the dryer.

For this reason especially the items containing the above specified stains must be washed very well, to do this use adequate detergent and choose a high washing temperature.

Important instructions for safety and environment



Below specified laundry or items must not be dried in the dryer due to the fire hazard:

- Garments or pillows bolstered with rubber foam (latex foam), shower bonnets, water resistant textiles, materials with rubber reinforcement and rubber foam pads.
 - Clothing cleaned with industrial chemicals.
- Items such as lighter, match, coins, metal parts, needle etc. may damage the drum set or may lead to functional problems. Therefore check all the laundry that you will load into your dryer.
- Never stop your dryer before the programme completes. If you must do this, remove all laundry quickly and lay them out to dissipate the heat.



Clothes that are washed inadequately may ignite on their own and even may ignite after drying ends.

- You must provide enough ventilation in order to prevent gases exiting from devices operating with other types of fuels including the naked flame from accumulating in the room due to the back fire effect.



Underwear that contains metal reinforcements should not be dried in the dryer. Dryer may be damaged if metal reinforcements come loose and break off during drying.



Use softeners and similar products in accordance with the instructions of their manufacturers.



Always clean the lint filter before or after each loading. Never operate the dryer without the lint filter installed.

- Never attempt to repair the dryer by yourself. Do not perform any repair or replacement procedures on the product even if you know or have the ability to perform

Important instructions for safety and environment

the required procedure unless it is clearly suggested in the operating instructions or the published service manual. Otherwise, you will be putting your life and others' lives in danger.

- There must not be a lockable, sliding or hinged door that may block the opening of the loading door in the place where your dryer is to be installed.
- Install your dryer at places suitable for home use. (Bathroom, closed balcony, garage etc.)
- Make sure that pets do not enter the dryer. Check the inside of the dryer before operating it.
- Do not lean on the loading door of your dryer when it is open, otherwise it may fall over.
- The lint must not be allowed to accumulate around the tumble dryer
- The tumble dryer is not to be used if industrial chemicals have been used for cleaning.
- Fabric softeners, or similar products, should be used as specified by the fabric softener instructions.
- Exhaust air must not be discharged into a flue which is used for exhausting fumes from appliances burning gas or other fuels.

1.2 Mounting over a washing machine

- A fixing device should be used between the two machines when installing the dryer above a washing machine. The fitting device must be installed by the authorized service agent.
- Total weight of the washing machine and the dryer -with full load- when they are placed on top of each other

Important instructions for safety and environment

reaches to approx. 180 kilograms. Place the products on a solid floor that has sufficient load carrying capacity!



Washing machine cannot be placed on the dryer. Pay attention to the above warnings during the installation on your washing machine.

Installation Table for Washing Machine and Dryer

Dryer Depth	Washing Machine Depth						
	62 cm	60 cm	54 cm	50 cm	49 cm	45 cm	40 cm
54 cm	Can be installed					Can be installed	Cannot be installed
60 cm	Can be installed					Cannot be installed	

1.3 Intended use

- Dryer has been designed for domestic use. It is not suitable for commercial use and it must not be used out of its intended use.
- Use the dryer only for drying laundry that are marked accordingly.
- The manufacturer waives any responsibility arisen from incorrect usage or transportation.
- The service life of the dryer that you purchased is 10 years. During this period, original spare parts will be available to operate the dryer properly.

1.4 Child safety

- Packaging materials are dangerous for the children. Keep packaging materials away from children.
- Electrical products are dangerous for the children. Keep children away from the product when it is operating. Do not let them tamper with the dryer. Use the child-proof lock in order to prevent the children to tamper with the dryer.

Important instructions for safety and environment



Child-proof lock is on the control panel.
(See Child lock)

- Keep loading door closed even when the dryer is not in use.

1.5 Compliance with the WEEE regulation and disposing of the waste product

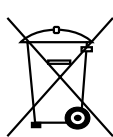

This product complies with EU WEEE Directive (2012/19/EU). This product bears a classification symbol for waste electrical and electronic equipment (WEEE).

This product has been manufactured with high quality parts and materials which can be reused and are suitable for recycling. Do not dispose of the waste product with normal domestic and other wastes at the end of its service life. Take it to the collection center for the recycling of electrical and electronic equipment. Please consult your local authorities to learn about these collection centers.

1.6 Compliance with RoHS Directive:

The product you have purchased complies with EU RoHS Directive (2011/65/EU). It does not contain harmful and prohibited materials specified in the Directive.

1.7 Package information

Packaging materials of the product are manufactured from recyclable materials in accordance with our National Environment Regulations. Do not dispose of the packaging materials together with the domestic or other wastes. Take them to the packaging material collection points designated by the local authorities.

Important instructions for safety and environment

1.8 Technical Specifications



EN	
Height (Min. / Max.)	84,6 cm / 86,6 cm*
Width	59,5 cm
Depth	54 cm
Capacity (max.)	8 kg**
Net weight (plastic front door usage)	45 kg
Net weight (glass front door usage)	47,5 kg
Voltage	See type label***
Rated power input	
Model code	

* Min. height: Height with adjustable feet are closed.

Max. height: Height with adjustable feet are opened maximum.

** Dry laundry weight before washing.

*** Type label is located behind the loading door.

	Technical specifications of the dryer are subject to specification without notice to improve the quality of the product.
	Figures in this manual are schematic and may not match the product exactly.
	Values stated on markers on the dryer or in the other published documentation accompanying with the dryer are obtained in laboratory in accordance with the relevant standards. Depending on operational and environmental conditions of the dryer, these values may vary.

2 Your Dryer

2.1 Package Contents

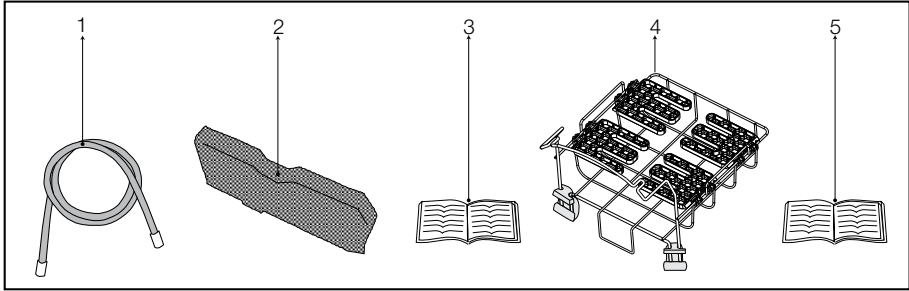



1. Water drain hose *
2. Filter drawer spare sponge*
3. User Manual
4. Drying basket*
5. Drying basket user manual*

*It can be supplied with your machine depending on its model.

3 Installation

Before calling the nearest Authorized Service for the installation of the dryer, ensure that electrical installation and water drain is appropriate referring to the user's manual. **(See 3.3 Connecting to the drain and 3.5 Electrical connection)** If they are not suitable, contact a qualified electrician and technician to make necessary arrangements.

	Preparation of the dryer's location as well as the electrical and waste water installations is under customer's responsibility.
	Prior to installation, visually check if the dryer has any defects on it. If the drier is damaged, do not have it installed. Damaged products cause risks for your safety.
	Let your dryer wait for 12 hours before starting to use it.

3.1 Appropriate installation location

Install the dryer on a stable and level surface. Dryer is heavy. Do not move it by yourself.

- Operate your dryer in a well ventilated, dust-free environment.
- The gap between the dryer and the surface should not be reduced by the materials such as carpet, wood and tape.
- Do not cover the ventilation grills of the dryer.
- There must not be a lockable, sliding or hinged door that may block the opening of the loading door in the place where your dryer is to be installed.
- Once the dryer is installed, it should stay at the same place where its connections have been made. When installing the dryer, make sure that its rear wall does not touch anywhere (tap, socket, etc.).
- Place the dryer at least 1 cm away from the edges of other furniture.
- Your dryer can be operated at temperatures between +5°C and +35°C. If the operating conditions fall outside of this range, operation of the dryer will be adversely affected and it can get damaged.

- The rear surface of the tumble dryer shall be placed against a wall.



Do not place the dryer on the power cable.

3.2 Removing the transportation safety assembly



Remove the transportation safety assembly before using the dryer for the first time.

- Open the loading door.
- There is a nylon bag inside the drum that contains a piece of styrofoam. Hold it from its section marked with **XX XX**.
- Pull the nylon towards yourself and remove the transportation safety assembly.

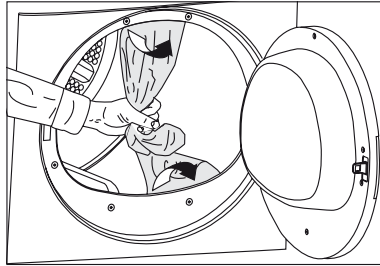

Check that no part of the transportation safety assembly remains inside the drum.

3.3 Connecting to the drain

In products equipped with condenser unit, water accumulates in the water tank during the drying cycle. You should drain accumulated water after each drying cycle. You can directly drain accumulated water through the water drain hose supplied with the product instead of periodically draining the water collected in the water tank.

Connecting the water drain hose

- 1-2** Pull hose at the behind of the dryer by hand in order to disconnect it from where it is connected. Do not use any tools to remove the hose.

Installation

- 3 Connect one end of the drain hose supplied with the dryer to the connection point from where you removed the hose of the product in previous step.
- 4 Connect the other end of the drain hose directly to the wastewater drain or to the washbasin.

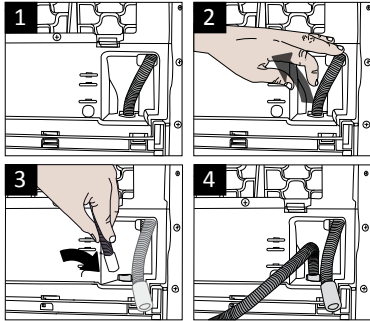

Never unscrew the adjustable feet from their housings.

3.5 Electrical connection

For specific instructions for electrical connection required during installation (see **1.1.1 Electrical Safety**)

3.6 Transportation of the dryer

Unplug the dryer before transporting it. Drain all water that has remained in the dryer. If direct water drain connection is made, then remove the hose connections.



We recommend carrying the dryer in upright position. If it is not possible to carry the machine in the upright position, we recommend carrying it by tilting towards the right side when looked from the front.



Hose connection should be made in a safe manner. Your drain house will be flooded if the hose comes out of its housing during water discharge.



Water drain hose should be attached to a height of maximum 80 cm.



Make sure that the water drain hose is not stepped on and it is not folded between the drain and the machine.

3.4 Adjusting the feet

- In order to ensure that the dryer operates more silently and vibration-free, it must stand level and balanced on its feet. Balance the machine by adjusting the feet.
- Turn the feet to left or right until the dryer stands level and firmly.

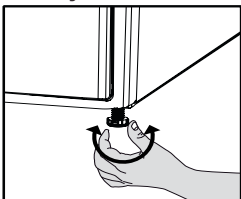

Installation

3.7 Warnings about sounds



It is normal to hear a metallic noise from the compressor sometimes during operation.

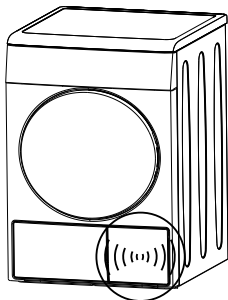

Water collected during operation is pumped to water tank. It is normal to hear pumping noise during this process.

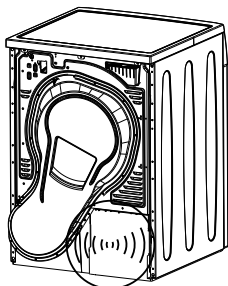

3.8 Changing the illumination lamp

In case an illumination lamp is used in your laundry dryer. To change the Bulb/LED used for illumination of your tumble dryer, call your Authorized Service. The lamp(s) used in this appliance is not suitable for household room illumination. The intended purpose of this lamp is to assist the user to place laundry in the tumble dryer in a comfortable way. The lamps used in this appliance have to withstand extreme physical conditions such as vibrations and temperatures above 50 °C

4 Preparation

4.1 Laundry suitable for drying in the dryer

Always obey the instructions given on the garment tags. Dry only the laundry having a label stating that they are suitable for drying in a dryer and make sure that you select the appropriate programme.

LAUNDRY DRYING SYMBOLS																					
	Drying Symbols		Suitable for dryer		No Iron		Sensitive / Delicate dry		Do not dry with dryer		Do not dry		Do not dry-clean								
	Drying Settings		At any temperature		At high temperature		At medium temperature		At low temperature		Without heating		Hang to dry		Lay to dry		Hang wet to dry		Lay in shadow to dry		Dry-cleanable
			Iron -																		
IRON	Dry or Steam		Iron at high temperature	Iron at medium temperature	Iron at low temperature																
	Maximum temperature		200 °C	150 °C	110 °C																

4.2 Laundry not suitable for drying in the dryer



Delicate embroidered fabrics, woollen, silk garments, delicate and valuable fabrics, airtight items and tulle curtains are not suitable for machine drying.

4.3 Preparing laundry for drying

- Laundry may be tangled with each other after washing. Separate the laundry items before placing them into the dryer.
- Dry garments having metal accessories such as zippers, inside out.
- Fasten the zippers, hooks and buckles and button sheets.

4.4 Things to be done for energy saving

Following information will help you use the dryer in an ecological and energy-efficient manner.

- Spin your laundry at the highest speed possible when washing them. Thus, the drying time is shortened and energy consumption is reduced.
- Sort out the laundry depending on their type and thickness. Dry the same type of laundry together. For example thin kitchen towels and tableclothes dries earlier than thick bathroom towels.
- Follow the instructions in the user manual for programme selection.
- Do not open the loading door of the machine during drying unless necessary. If you must open the loading door, do not keep it open for a long time.

Preparation

- Do not add wet laundry while the dryer is in operation
- Clean the lint filter before or after each drying cycle. **(See 6.1 Cleaning Lint Filter / Loading Door Inner Surface)**
- Clean the filter drawer periodically when there is visible air collection on it or when the symbol lights up, if there is a filter drawer cleaning warning symbol «» available. **(See 6.4 Cleaning the filter drawer)**
- Ventilate the room, where the dryer is located, well during drying.

4.5 Correct load capacity

Follow the instructions in the “Programme selection and consumption table”. Do not load more than the capacity values stated in the table.

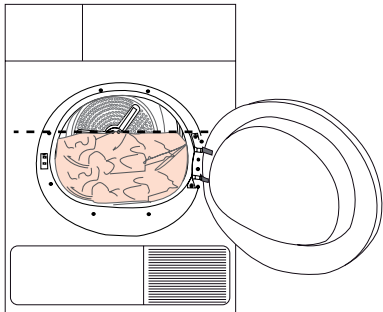

It is not recommended to load the dryer with laundry exceeding the level indicated in the figure. Drying performance will degrade when the machine is overloaded. Furthermore, dryer and the laundry can get damaged.

Following weights are given as examples.

Laundry	Approximate weights (g)*
Cotton quilt covers (double)	1500
Cotton quilt covers (single)	1000
Bed sheets (double)	500
Bed sheets (single)	350
Large tablecloths	700
Small tablecloths	250
Tea napkins	100
Bath towels	700
Hand towels	350
Blouses	150
Cotton shirts	300
Shirts	250
Cotton dresses	500
Dresses	350
Jeans	700
Handkerchiefs (10 pieces)	100
T-Shirts	125

*Dry laundry weight before washing.

5 Operating the product

5.1 Control panel

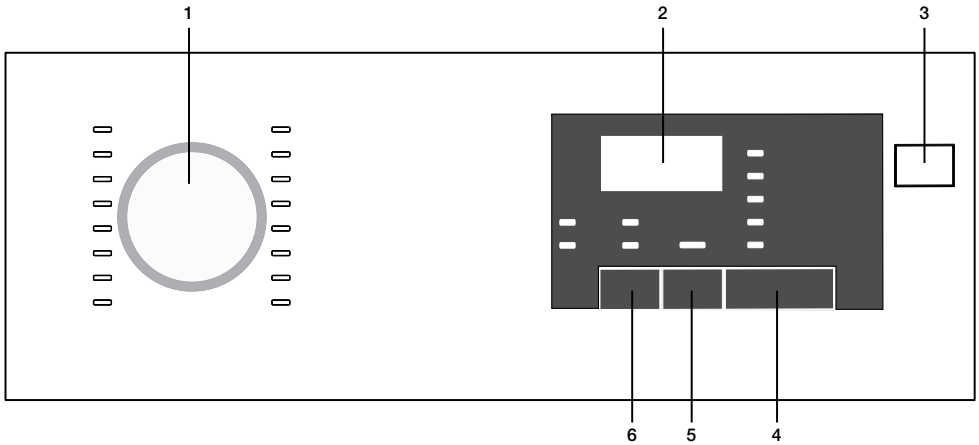

1. Program selection knob
2. Remaining duration indicator
3. On/Off button
4. Start/pause button
5. End duration button
6. Sound warning button

5.2 Screen symbols

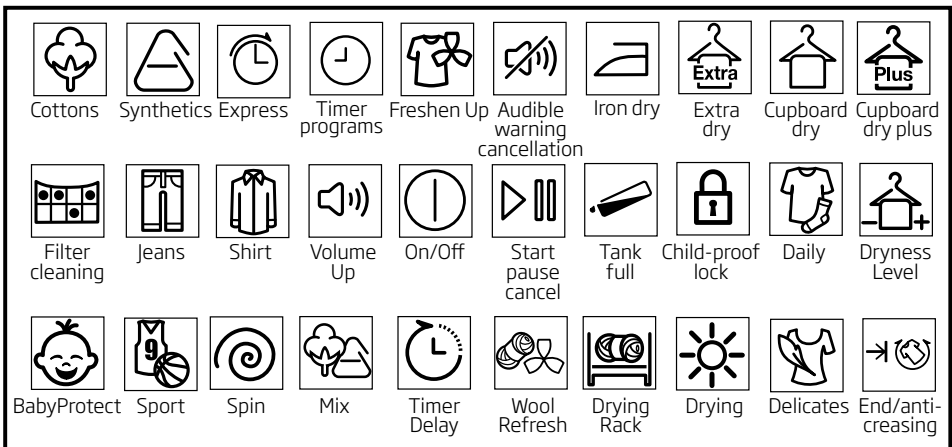

Operating the product

5.3 Preparing the machine

1. Plug in the machine
2. Place laundry inside the machine.
3. Press the On/Off button.
4. When your machine turns on for the first time, it turns on with the declaration (cotton cabinet dryness) program.



Pressing the On/Off button doesn't mean the program starts. Press the Start / Pause button to start the program.

5.4 Program selection

1. Determine the appropriate program from the chart below containing the drying levels.
2. Select the program you desire using the Program Selection knob.

Extra Dry	Only cotton laundry is dried in normal temperature. Thick and multi-layered laundry (towels, sheets, jeans etc.) are dried so that they can be placed into wardrobe without ironing.
Cupboard dry	Normal laundry (tablecloths, underwear etc.) are dried so that they can be placed into wardrobe without ironing.
Cupboard dry +	Normal laundry (Ex: tablecloths, underwear) are again dried so that they can be placed into the wardrobe but more so than the wardrobe dryness option.
Iron Dry	Normal laundry (shirts, dresses etc) are dried ready for ironing.



For detailed program information see „Program selection and consumption table“.

5.5 Main programs

The main programs are given below based on fabric type.

- **Cotton**

Dry durable laundry with this program. It dries in normal temperature. Recommended for use with your cotton laundry (sheets, bed covers, towels, bathrobes etc.)

- **Synthetic**

Dry laundry that is not very durable with this program. Recommended for use with your synthetic laundry.

5.6 Extra programs

The following extra programs are available in the machine for special conditions.



Extra programs may vary according to the specifications of your machine.



In order to receive better results from drying machine programs, your laundry should be washed with the appropriate program in your washing machine and wringed with recommended wringing revolution..

- **Jeans**

Use to dry jeans that are wringed with high rpm in washing machine.

- **Sports**

Use to dry laundry made from synthetic, cotton or mixed fabrics.

- **Express**

You can use this program to dry cotton laundry that you had wringed in high rpm in your washing machine. It dries 1 kg of your Cotton laundry (3 shirts / 3 T-shirts) in 55 minutes.

- **Daily**

Program for daily drying of cotton and synthetic laundry and lasts 125 minutes.

- **Shirt**

Dries shirts more delicately and thus causes less wrinkles for easy ironing.

- **BabyProtect**

Program used for baby clothing with can be dried approval on the label.

Operating the product



Very little dampness might remain on the shirts after the program. It is recommended that you do not leave the shirts in the drying machine.

- **Delicates**

You can dry your delicates suitable for drying or laundry that is recommended to hand wash (silk blouses, thin underwear etc.) in low temperature.



It is recommended to dry your delicates in laundry bag to prevent wrinkles and damage. When the program ends, take your laundry out of the machine immediately and hang them to prevent wrinkles.

- **Refresh**

It only performs ventilation for 10 minutes without blowing hot air. You can ventilate the cotton and linen clothing that has remained closed for a long duration and remove their odor.

- **Timed programs**





You can select the 30 mins and 45 mins time programs to achieve the desired final drying level with low temperature.



On this program, the machine dries as long as the set duration, regardless of the drying level.

Operating the product

5.7 Program selection and consumption table

EN					
Programs	Capacity (kg)	Spin speed in washing machine (rpm)	Approximate amount of remaining humidity	Drying time (minutes)	
Cottons / Coloreds					
 Extra dry	8	1000	% 60	210	
 Cupboard dry	8 / 4	1000	% 60	197 / 115	
 Iron dry	8	1000	% 60	145	
Shirt	1,5	1200	% 60	60	
Jeans	4	1200	%50	150	
Daily	4	1200	%50	125	
Sports	4	1000	%60	135	
Express	1	1200	%50	55	
Delicates	2	600	%40	70	
Babyprotect	3	1000	% 60	85	
Synthetics					
 Cupboard dry	4	800	% 40	70	
 Iron dry	4	800	% 40	60	
Energy consumption values					
Programs	Capacity (kg)	Spin speed in washing machine (rpm)	Approximate amount of remaining humidity	Energy consumption value kWh	
Cupboard dry for cottons*	8 / 4	1000	% 60	1,95 / 1,06	
Iron dry for cottons	8	1000	% 60	1,5	
Cupboard dry for synthetics	4	800	% 40	0,75	
Power consumption of the off-mode for the standart cotton programme at full load, PO (W)				0,5	
Power consumption of the left-on mode for the standart cotton programme at full load, PL (W)				1,0	
Contains fluorinated greenhouse gases covered by the Kyoto Protocol. Hermetically sealed. R134a / 0,30 kg - - GWP:1430 - 0,429 tCO ₂ e					

 „Cotton cupboard dry programme“ used at full and partial load is the standard drying programme to which the information in the label and the fiche relates, that this programme is suitable for drying normal wet cotton laundry and that it is the most efficient programme in terms of energy consumption for cotton.

* : Energy Label standard program (EN 61121:2012) All the filters must be cleaned prior to test series.

All the values in the table are determined according to EN 61121:2012 standard. Consumption values may vary from the values in the table depending on laundry type, wringing revolution, ambient conditions and changes in voltage.

Operating the product

5.8 Auxiliary functions

Sound warning cancel

Drying machine makes sound warnings when the program is completed. If you don't want sound notifications, press the "Sound Notification" button.

When you press the sound notification button it lights up, and program does not make sound notifications when completed.

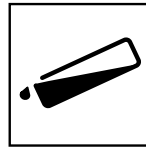

 You can select this function before or after the program starts.

5.9 Warning symbols

 Warning symbols may vary according to the specifications of your machine.

Fiber filter cleaning

When the program is completed, a warning led lights up, which indicates that the filter has to be cleaned.

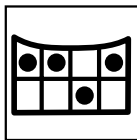

 If the filter cleaning led blinks, see the „Troubleshooting“ chapter.

Water tank

When the program is completed, a warning led lights up, which indicates that the water tank must be emptied.

If the water tank fills up while the program is running, warning led starts blinking and the machine goes into stand-by. In that case empty the water in the water tank and start the program by pressing the Start / Pause button. Warning led turns off and the program resumes.

Loading door open

Start/Pause led blinks when the loading door of the drying machine is open.

5.10 End duration

You can delay the end duration of the program for up to 24 hours with the end duration function.

1. Open the loading door and place your laundry.
2. Select the drying program.
3. Press the end duration selection button and set the delay duration you want. End duration led lights up. (End duration moves continuously when you keep pressing the button).
4. Press the Start / Pause button. End duration countdown begins. The “:” sign in the middle of the displayed delay duration blinks.

 You can add or remove laundry for the duration of the end duration. The duration displayed on the screen is the sum of the normal drying duration and the end duration. At the end of the countdown the end duration led turns off, drying beings and drying led lights up.

Changing the end duration

If you want to change the duration during the countdown:

1. Cancel the program by pressing the On/Off button. Turn on the drying machine again by pressing the On/Off button. When your drying machine turns on for the first time, it turns on with the declaration (cotton wardrobe dryness) program.
2. Select the program you desire using the Program Selection knob.

Operating the product

3. Repeat the end duration operation for the duration you want.
4. Start the program by pressing the Start / Pause button.

Canceling the end duration function

If you want to cancel the end duration setting countdown and start the program right away:

1. Cancel the program by pressing the On/Off button. Turn on the drying machine again by pressing the On/Off button. When your drying machine turns on for the first time, it turns on with the declaration (cotton wardrobe dryness) program.
2. Select the program you desire using the Program Selection knob.
3. Start the program by pressing the Start / Pause button.

5.11 Starting the program

Start the program by pressing the Start / Pause button.

Start/Pause led and the Drying led light up, indicating the program started. The ":" sign in the middle of the remaining duration starts to blink.

5.12 Child Lock

The machine features a child lock which prevents the machine program flow from being affected when buttons are pressed during operation.

When the Child Lock is active, all buttons except for the On/Off button are deactivated. To activate the child lock, press the Sound Notification button and End Duration button simultaneously for 3 seconds.

The child lock should be deactivated to be able to start a new program after the current program ends or to be able to interfere with the current program. Keep the same buttons pressed for 3 seconds again to deactivate the child lock.



The lock led on the screen lights up when the Child Lock is activated.



Child Lock deactivates when the machine is turned off and on again using the On/Off button.

A warning sound is heard when any button is pressed (except for On/Off button) or the Program Selection knob is turned while the child lock is active.

5.13 Changing the program after it is started

After the machine starts running, you can change the program you selected to dry your laundry with a different program.





1. For example, to select Extra Dry program instead of the Iron Dryness, stop the program by pressing the Start / Pause button.
2. Turn the Program Selection knob to select the Extra Dry program.
3. Start the program by pressing the Start / Pause button.

Adding and removing laundry in stand-by mode

If you want to add or remove laundry after the drying program starts:

1. Press the Start/Pause button to take the machine into Stand-by mode. Drying operation stops.
2. Open the loading door, add or remove laundry and close the loading door.
3. Start the program by pressing the Start / Pause button.

Operating the product

	The laundry adding made after the drying operation started may cause the dried laundry inside the machine to mix with the wet laundry and the laundry to remain damp after the operation ends..
	Laundry adding and removing can be repeated as much as desired during drying operation. But this process would continuously interrupt the drying operation, and so would cause the program duration to lengthen and increase energy consumption. Thus, it is recommended to add laundry before the program starts.
	If a new program is selected by changing the position of the program selection knob while your machine is in stand-by mode, the running program ends.
	Do not contact the inner surface of the drum when adding or removing laundry during a continuing program. The drum surface is hot.

5.14 Canceling the program



If you want to cancel the program and end the drying operation for any reason after the machine starts running, press the On/Off button.

	As it will be extremely hot inside the machine when you cancel the program while the machine is in operation; run the ventilation program to cool it down.
--	--

5.15 Program end

When the program ends, the Final/Wrinkle Prevention, Fiber Filter Cleaning and Water Tank Warning leds on the program follow up indicator light up. Loading door can be opened and machine becomes ready for a second run.

Press the On/Off button to turn off the machine.

	In case the laundry is not removed after the program is completed, the wrinkle prevention program that lasts 2 hours start in order to prevent wrinkling of the laundry that remains inside the machine.
	Clean the fiber filter after each drying. (See. „Fiber filter and loading door inner surface“)
	Empty the water tank after each drying. (See. „Emptying the water tank“)

6 Maintenance and cleaning

Service life of the product extends and frequently experienced problems will be reduced if it is cleaned at regular intervals.

6.1 Cleaning Lint Filter / Loading Door Inner Surface

Lint and fibre released from the laundry to the air during the drying cycle are collected in the Lint Filter.



Such fibre and lint are generally formed during wearing and washing.



Always clean the lint filter and the inner surfaces of the loading door after each drying process.



You can clean the lint filter housing with a vacuum cleaner.

To clean the lint filter:

- Open the loading door.
- Remove the lint filter by pulling it up and open the lint filter.
- Clean lint, fibre, and cotton thread by hand or with a soft piece of cloth.
- Close the lint filter and place it back into its housing.

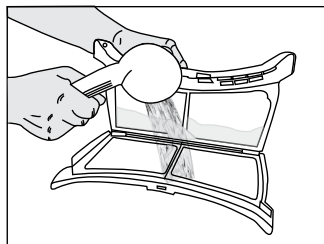

- Clean the entire inner surface of the loading door and loading door gasket with a soft damp cloth.

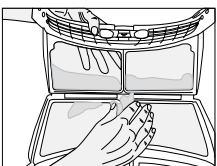
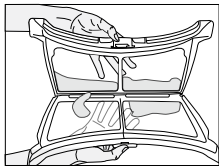
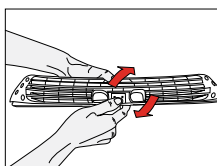
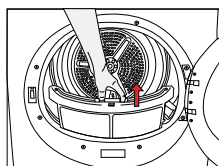
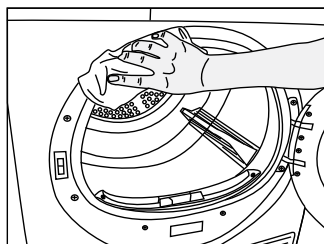
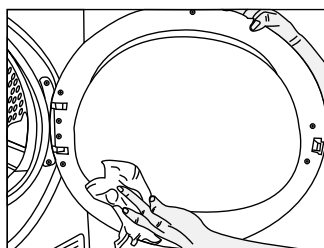

- A layer can build up on the filter pores that can cause clogging of the filter after using the dryer for a while. Wash the lint filter with warm water to remove the layer that builds up on the lint filter surface. Dry the lint filter completely before reinstalling it.

6.2 Cleaning the sensor

There are dampness sensors in the dryer that detect whether the laundry is dry or not.

To clean the sensors:

- Open the loading door of the dryer.
- Allow the machine to cool down if it is still hot due to the drying process.
- Wipe the metal surfaces of the sensor with a soft cloth, dampened with vinegar and dry them.



Clean metal surfaces of the sensors 4 times a year.



Do not use metal tools when cleaning metal surfaces of the sensors.

Maintenance and cleaning



Never use solvents, cleaning agents or similar substances for cleaning due to the risk of fire and explosion!

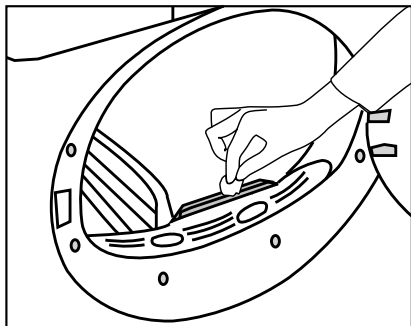

6.3 Draining the water tank

Dampness of the laundry is removed and condensed during drying process and the water that arise accumulates in the water tank. Drain the water tank after each drying cycle.



Condensed water is not drinkable!



Never remove the water tank when the program is running!

If you forget to drain the water tank, the machine will stop during the subsequent drying cycles when the water tank is full and the Water Tank warning symbol will flash. If this is the case, drain the water tank and press **Start / Pause** button to resume the drying cycle.

To drain the water tank:

Pull the drawer and remove the water tank carefully.

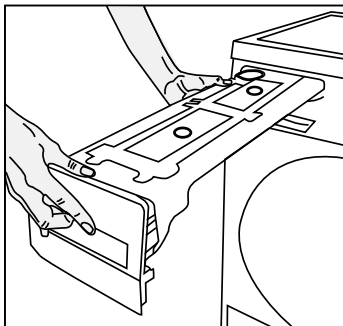

- Drain the water in the tank.

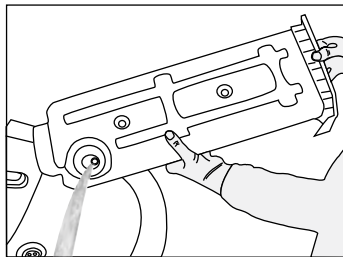

- If there is lint accumulation in the funnel of the water tank, clean it under running water.
- Place the water tank into its seat.



If the direct water draining is used as an option, there is no need to empty the water tank.

Maintenance and cleaning

6.4 Cleaning the filter drawer

Lint and fiber that could not be captured by the lint filter are blocked in the filter drawer behind the kick plate. Clean the filter periodically when there is visible air collection on it or when the symbol lights up, if there is a filter drawer cleaning warning symbol «» available. There is a two-level filter in the filter drawer. The first level is the filter drawer sponge and the second level is the filter cloth.

To clean the filter drawer:

- Press the kick plate button to open the kick plate.

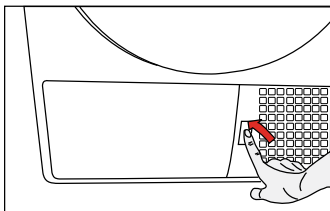

- Remove the filter drawer cover by turning it in the direction of arrow.

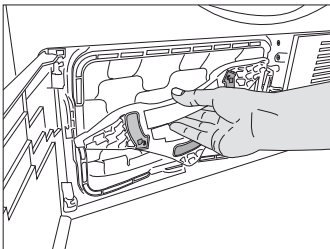

- Pull out the filter drawer.

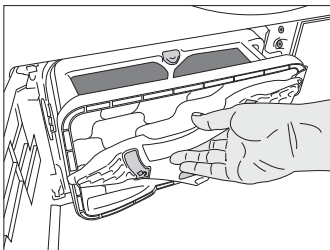

- Open the filter drawer by pressing the red button.

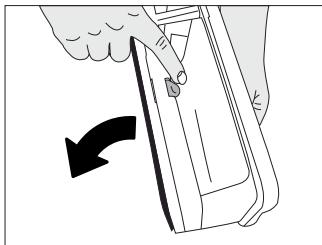

- Take out the filter drawer sponge.

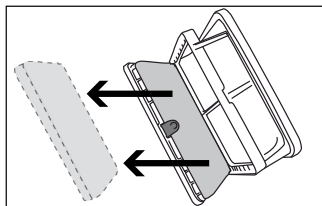

- Clean lint, fiber, and cotton thread on the filter cloth by hand or with a soft piece of cloth.
- When you notice a layer that may lead to clogging on the filter cloth, please clean the layer by washing in warm water. Let the filter cloth dry thoroughly before installing back the filter drawer.

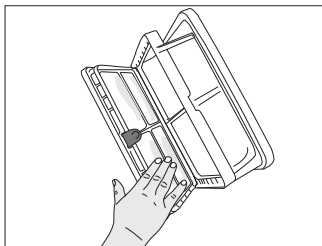

- Wash the filter drawer sponge by hand to remove the fiber and lint on the surface. After washing the sponge, squeeze it by hand and remove the excess water. Well-dry the sponge before storing it.



It is not necessary to clean the sponge if lint and fiber accumulation on it is not significant.

Maintenance and cleaning

- Place the sponge back into its place.

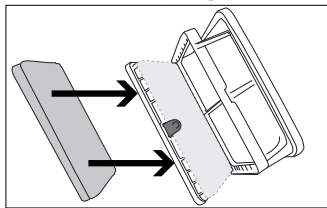

- Close the filter drawer as to lock the red button.

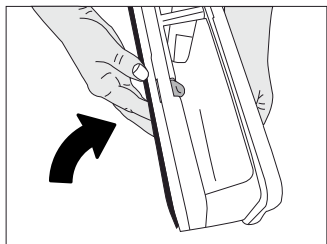

- Place the filter drawer back into its place, turn the filter drawer cover in the arrow direction and close it securely.

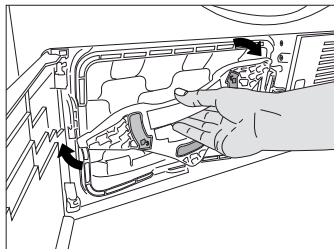

- Close the kick plate cover.

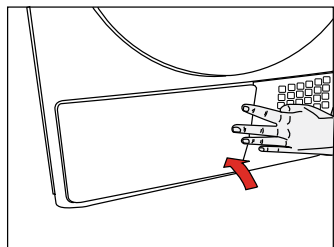

6.5 Cleaning the evaporator

Clean the lint accumulated on the fins of the evaporator located behind the filter drawer with a vacuum cleaner.

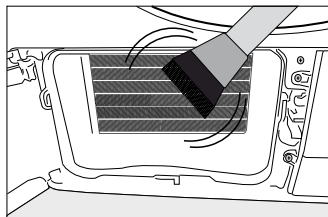
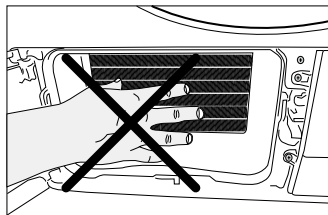

You can also clean by hand provided that you wear protective gloves. Do not attempt to clean with bare hands. Evaporator fins can harm your hand.



Drying without the filter drawer sponge in place will damage the machine!



A dirty lint filter and filter drawer will cause longer drying periods and higher energy consumption.

7 Troubleshooting

Drying process takes too much time.

- Pores of the lint filter are clogged. >>> **Wash the lint filter with warm water.**
- Filter drawer is clogged. >>> **Clean the sponge and the filter cloth in the filter drawer.**
- Ventilation grids on the front side of the machine are blocked. >>> **Remove the objects (if any) that block ventilation in front of the ventilation grids.**
- Ventilation is not sufficient since the room where the machine is installed is very small. >>> **Open the door and window of the room to avoid the room temperature increase too much.**
- Lime deposit has built up on the dampness sensor. >>> **Clean the dampness sensor.**
- Excessive laundry is loaded. >>> **Do not load the dryer in excess.**
- Laundry is not spun sufficiently. >>> **Spin your laundry at a higher speed in your washing machine.**

Laundry comes out wet at the end of drying.



After drying, the hot clothes feel damper than their actual dampness level.

- It is likely that the selected programme did not suit the laundry type. >>> **Checking the care labels on clothes, select appropriate programme for the laundry type or use timer programmes in addition.**
- Excessive laundry is loaded. >>> **Do not load the dryer in excess.**
- Laundry is not spun sufficiently. >>> **Spin your laundry at a higher speed in your washing machine.**

Dryer does not switch on or the programme does not start. Dryer does not start when it is set.

- It is not plugged in. >>> **Make sure that the machine is plugged in.**
- The loading door is ajar. >>> **Make sure that the loading door is closed securely.**
- Programme is not selected or the Start / Pause / Cancel button is not pressed. >>> **Make sure that the programme is selected and the machine is not in Pause mode.**
- Childproof Lock is activated. >>> **Deactivate the Childproof Lock.**

Programme is interrupted without any cause.

- Loading door is ajar. >>> **Make sure that the loading door is closed securely.**
- There was a power failure. >>> **Press Start / Pause / Cancel button to start the programme.**
- Water tank is full. >>> **Drain the water tank.**

Laundry has shrunk, become felted or deteriorated.

- A programme suitable for the laundry type is not used. >>> **Check the garment tag and select a programme suitable for the fabric type.**

Drum lighting does not turn on. (On models with lamp)

- Dryer is not switched on with the On / Off button. >>> **Make sure that the dryer is switched on.**
- Lamp is defective. >>> **Call Authorized Service Agent to have the lamp replaced.**

Troubleshooting

End/Anti-creasing symbol is on.
<ul style="list-style-type: none">• Anti-creasing programme is activated in order to prevent laundry that has remained in the machine from creasing. >>> Turn off the dryer and take out the laundry.
End symbol is on.
<ul style="list-style-type: none">• Programme is over. Turn off the dryer and take out the laundry.
Lint Filter Cleaning symbol is on.
<ul style="list-style-type: none">• Lint filter is not cleaned. >>> Clean the lint filter.
Lint Filter Cleaning symbol is flashing.
<ul style="list-style-type: none">• Filter housing is clogged with lints. >>> Clean the lint filter housing.• A deposit has built up on the lint filter pores that may cause clogging. >>> Wash the lint filter with warm water.• Filter drawer is clogged. >>> Clean the sponge and the filter cloth in the filter drawer.
Water leaks from the loading door
<ul style="list-style-type: none">• Lint has accumulated on the inner surfaces of the loading door and on the surfaces of the loading door gasket. >>> Clean the inner surfaces of the loading door and the surfaces of the loading door gasket.
Loading door opens spontaneously.
<ul style="list-style-type: none">• Loading door is ajar. >>> Push the loading door to close until you hear a locking sound.
Water Tank warning symbol is on/flashing.
<ul style="list-style-type: none">• Water tank is full. >>> Drain the water tank.• Water draining hose is bent. >>> If the product is connected directly to a wastewater drain, check the water drain hose.
Filter Drawer Cleaning warning symbol is flashing.
<ul style="list-style-type: none">• Filter drawer is not cleaned. >>> Clean the sponge and the filter cloth in the filter drawer.



If you cannot eliminate the problem although you follow the instructions in this section, consult your dealer or the Authorized Service Agent. Never try to repair a nonfunctional product yourself.

PRODUCT FICHE

Complying Commission Delegated Regulation (EU) No 392/2012

Supplier name or trademark		Beko
Model name		DS8433RX
Rated capacity (kg)		8
Type of Tumble Dryer	Air Vented	-
	Condenser	•
Energy efficiency class ⁽¹⁾		A++
Annual Energy Consumption (kWh) ⁽²⁾		235
Type of Control	Automatic	•
	Non-automatic	-
Energy consumption of the standard cotton programme at full load (kWh)		1,95
Energy consumption of the standard cotton programme at partial load (kWh)		1,06
Power consumption of the off-mode for the standart cotton programme at full load, P ₀ (W)		0,5
Power consumption of the left-on mode for the standart cotton programme at full load, P _L (W)		1,0
The duration of the left on mode (min)		30
Standard cotton programme ⁽³⁾		
Programme time of the standard cotton programme at full load, T _{dry} (min)		197
Programme time of the standard cotton programme at partial load, T _{dry1/2} (min)		115
Weighted programme time of the standard cotton programme at full and partial load (T _w)		150
Condensation efficiency class ⁽⁴⁾		B
Average condensation efficiency of the standard cotton programme at full load, C _{dry}		85%
Average condensation efficiency of the standard cotton programme at partial load, C _{dry1/2}		85%
Weighted condensation efficiency of the standard cotton programme at full load and partial load, C _w		85%
Sound power level for the standard cotton programme at full load ⁽⁵⁾		65
Built-in		-

• : Yes - : No

(1) Scale from A+++ (most efficient) to D (least efficient)

(2) Energy consumption based on 160 drying cycles of the standard cotton programme at full and partial load, and the consumption of the low-power modes. Actual energy consumption per cycle will depend on how the appliance is used.

(3) "Cotton cupboard dry programme" used at full and partial load is the standard drying programme to which the information in the label and the fiche relates, that this programme is suitable for drying normal wet cotton laundry and that it is the most efficient programme in terms of energy consumption for cotton

(4) Scale from G (lest efficient) to A (most efficient)

(5) Weighted average value — L_{WA} expressed in dB(A) re 1 pW

Vă rugăm să citiți mai întâi acest manual de utilizare!

Stimate client,

Vă mulțumim pentru alegerea produselor Beko. Sperăm că produsul nostru, fabricat la standarde de înaltă calitate și tehnologie, vă va oferi cele mai bune rezultate. Vă recomandăm să citiți cu atenție acest manual și alte documentații suplimentare înainte de a utiliza produsul dumneavoastră și să le păstrați pentru referințe ulterioare. Dacă oferiți acest produs altei persoane, oferiți-i și manualul aferent. Acordați atenție tuturor detaliilor și avertismentelor specificate în manualul de utilizare și respectați instrucțiunile prezentate în acesta. Utilizați manualul de utilizare pentru modelul indicat pe copertă.



Citiți instrucțiunile.

Explicația simbolurilor

Următoarele simboluri sunt utilizate în cuprinsul acestui manual de utilizare:



Informații importante sau sfaturi utile despre utilizare.



Avertismente privind situații periculoase pentru viață și proprietate.



Avertisment împotriva electrocutării.



Avertisment împotriva suprafețelor fierbinți.



Avertisment împotriva pericolului de incendiu.



Ambalajele produsului sunt fabricate din materiale reciclabile în conformitate cu Reglementările naționale privind mediul.

Nu eliminați deșeurile de ambalaje împreună cu deșeurile menajere sau alte deșeuri, eliminați-le la punctele de colectare speciale, desemnate de autoritățile locale.



Acest produs a fost fabricat folosind cea mai recentă tehnologie în condiții prietenoase cu mediul înconjurător.

1 Instrucțiuni importante de securitate și mediu

Această secțiune conține instrucțiuni de securitate care vă vor ajuta la protecția împotriva riscului de rănire sau deteriorarea a proprietății. Nerespectarea acestor instrucțiuni va anula orice garanție.

1.1 Informații generale privind securitatea

- Uscătorul poate fi utilizat de copii peste 8 ani și de către persoane care nu au abilități fizice, senzoriale sau mentale complet dezvoltate sau care nu au experiență și cunoștințe în acest sens doar dacă sunt supravegheate sau instruite privind utilizarea în siguranță a produsului și riscurile pe care le presupune acest lucru. Copiii nu trebuie să se joace cu echipamentul. Operațiunile de curățare și întreținere nu trebuie efectuate de către copii decât dacă aceștia sunt supravegheați de către cineva.
- Nu permiteți copiilor cu vârsta sub 3 ani accesul la aparat cu excepția cazului în care sunt în permanent supravegheați.
- Picioarele reglabile nu trebuie îndepărtate. Spațiul liber dintre uscător și podea nu trebuie redus cu materiale precum covoare, lemn sau bandă. Acest lucru cauzează probleme în funcționarea uscătorului.
- Instalarea și procedurile de reparare trebuie efectuate întotdeauna de către **Personalul autorizat de service**. Producătorul nu va fi răspunzător pentru daunele care pot apărea din efectuarea procedurilor de către persoane neautorizate.
- Nu spălați niciodată uscătorul prin pulverizarea sau picurarea apei pe echipament! Există pericol de electrocutare!

Instrucțiuni importante de securitate și mediu

1.1.1 Securitatea electrică



Securitatea electrică Instrucțiunile privind securitatea electrică trebuie respectate în timpul efectuării racordării la rețeaua electrică în momentul instalării.



Aparatul nu trebuie alimentat printr-un dispozitiv de conectare, cum ar fi un comutator temporizat, sau conectat la un circuit care este activat sau dezactivat regulat de serviciul public utilitar.

- Conectați uscătorul la o priză cu împământare protejată de o siguranță la valoarea specificată pe etichetă. Instalarea împământării trebuie efectuată de către un electrician calificat. Societatea noastră nu va fi răspunzătoare pentru nicio daună care poate apărea în momentul în care uscătorul este utilizat fără împământare, în conformitate cu regulamentele locale.
- Tensiunea și protecția permisă a siguranței sunt specificate pe etichetă.
- Tensiunea specificată pe etichetă trebuie să fie egală cu tensiunea sursei dumneavoastră principale de alimentare. Scoateți uscătorul din priză când nu îl utilizați.
- Deconectați uscătorul de la sursa principală de alimentare în timpul instalării, operațiunilor de întreținere, curățare și reparație.
- Nu atingeți priza dacă aveți mâinile umede! Nu deconectați niciodată aparatul prin smulgerea cablului, întotdeauna prindeți de fișă atunci când scoateți cablul.
- Nu utilizați prelungitoare, blocuri multipriză sau adaptoare pentru conectarea uscătorului la sursa de alimentare, pentru a permite scăderea riscului de incendiu sau de electrocutare.

Instrucțiuni importante de securitate și mediu

- Fișa cablului de alimentare trebuie să fie ușor accesibilă după instalare.



Cablul principal deteriorat trebuie înlocuit, notificând Personalul autorizat de service.



Dacă uscătorul este defect, acesta nu trebuie utilizat decât dacă a fost reparat de către un agent autorizat de service! Există pericol de electrocutare!

1.1.2 Securitatea produsului



Puncte de luat în considerare în cazul pericolului de incendiu:

Următoarele tipuri de rufe sau articole nu trebuie uscate în uscător, având în vedere pericolul de incendiu.

- Rufe nespălate
- Articolele pătate cu ulei, acetonă, alcool, păcură, cherosen, soluții de îndepărtare a petelor, terebentină, parafină sau soluții de îndepărtare a parafinei, trebuie spălate în apă caldă cu mult detergent înainte de a fi uscate în uscător.

Din acest motiv, în special articolele care prezintă petele specificate anterior trebuie spălate foarte bine, iar pentru acest lucru trebuie să utilizați detergentul adecvat și să selectați o temperatură ridicată de spălare.

Instrucțiuni importante de securitate și mediu



Următoarele rufe sau articole specificate nu trebuie uscate în uscător din cauza pericolului de incendiu:

- Articole de îmbrăcăminte sau perne întărite cu spumă de cauciuc (spumă latex), bonete de duș, materiale textile rezistente la apă, materiale cu întăritură din cauciuc și pernțe din spumă de cauciuc.
- Articole de îmbrăcăminte curățate cu substanțe chimice industriale.

Articole precum brichete, chibrite, monede, piese din metal, ace, etc. pot deteriora ansamblul tamburului sau pot duce la probleme de funcționare. De aceea, verificați toate rufele spălate pe care le încărcăți în uscătorul dumneavoastră.

Nu opriți niciodată uscătorul înainte de finalizarea programului. Dacă trebuie să faceți acest lucru, îndepărtați rapid toate rufele spălate și întindeți-le pentru a elimina căldura.



Articolele de îmbrăcăminte care au fost spălate neadecvat se pot autoaprinde, chiar și după finalizarea procesului de uscare.

- Trebuie să furnizați o ventilare suficientă pentru a preveni acumularea în cameră a gazelor emise de dispozitivele care funcționează cu alte tipuri de combustibil, inclusiv flacăra deschisă, din cauza efectului de aprindere inversă.



Lenjeria care conține întărituri din metal nu trebuie uscată în uscător. Uscătorul se poate deteriora dacă întăriturile din metal se slăbesc și se rup în timpul procesului de uscare.

Instrucțiuni importante de securitate și mediu



Utilizați balsamuri de rufe și produse similare în conformitate cu instrucțiunile producătorilor acestora.



Întotdeauna curățați filtrul de scame înainte sau după fiecare încărcare. Nu operați niciodată uscătorul fără a avea filtrul de scame instalat.

- Nu încercați niciodată să reparați dumneavoastră uscătorul. Nu efectuați nicio reparație sau procedură de înlocuire pe produs chiar dacă știți sau aveți capacitatea de a efectua procedurile necesare, doar dacă se specifică clar acest lucru în instrucțiunile de funcționare sau în manualul de service publicat. Altfel, vă puneți viața dumneavoastră și a celorlați în pericol.
- Nu trebuie să existe nicio ușă blocabilă, culisantă sau batantă care ar putea bloca deschiderea ușii de încărcare în locația în care uscătorul dumneavoastră va fi instalat.
- Instalați uscătorul dumneavoastră în locații adecvate pentru utilizare casnică. (Baie, balcon închis, garaj, etc.)
- Asigurați-vă că animalele de casă nu intră în uscător. Verificați interiorul uscătorului înainte de a-l porni.
- Nu vă aplecați pe ușa de încărcare a uscătorului dumneavoastră atunci când este deschisă; aceasta ar putea cădea.
- Nu se va permite acumularea scamelor în jurul uscătorului.

Instrucțiuni importante de securitate și mediu

1.2 Montajul pe o mașină de spălat

- Se va utiliza un dispozitiv de fixare între cele două mașini în momentul instalării uscătorului peste o mașină de spălat. Dispozitivul de fixare trebuie instalat de către un agent autorizat de service.
- Greutatea totală a mașinii de spălat și a uscătorului - în sarcină completă - în locația în care sunt montate una peste alta trebuie să atingă aproximativ 180 de kilograme. Așezați produsele pe o suprafață solidă care are o capacitate suficientă de susținere a sarcinii!



Mașina de spălat nu poate fi așezată pe uscător. Acordați atenție avertismentelor anterioare în timpul instalării pe mașina dumneavoastră de spălat.

Masa de instalare pentru mașina de spălat și uscător

Adâncimea uscătorului	Adâncimea mașinii de spălat						
	62 cm	60 cm	54 cm	50 cm	49 cm	45 cm	40 cm
54 cm	Poate fi instalat.					Poate fi instalat.	Nu poate fi instalat.
60 cm	Poate fi instalat.					Nu poate fi instalat.	

Instrucțiuni importante de securitate și mediu

1.3 Domeniul de utilizare

- Uscătorul este conceput pentru utilizare casnică. Nu este adecvat pentru utilizare comercială și nu trebuie utilizat în alte scopuri decât utilizarea recomandată.
- Utilizați uscătorul doar pentru uscarea rufelor marcate special în acest sens.
- Producătorul nu își asumă nicio răspundere care poate apărea din utilizarea sau transportul incorect.
- Durata de funcționare a uscătorului pe care l-ați achiziționat este de 10 ani. În timpul acestei perioade, piesele de schimb originale vor fi disponibile pentru funcționarea adecvată a uscătorului.

1.4 Siguranța copiilor

- Ambalajele sunt periculoase pentru copii. Nu lăsați ambalajele la îndemâna copiilor. Produsele electrice sunt periculoase pentru copii. Nu lăsați copii în apropierea produsului care este în funcțiune. Nu permiteți copiilor să umble la uscător. Utilizați un sistem de închidere securizat pentru copii pentru a-i împiedica să umble la uscător.



Sistemul de închidere securizat pentru copii se află pe panoul de control. **(Consultați secțiunea Sistem de închidere securizat pentru copii)**

- Mențineți ușa de încărcare închisă chiar și atunci când uscătorul nu este în funcțiune.

Instrucțiuni importante de securitate și mediu

1.5 Conformitate cu Directiva WEEE și depozitarea la deșeurile a produsului uzat:

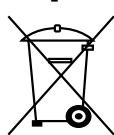

Acest produs respectă Directiva UE WEEE (2012/19/UE). Produsul este marcat cu un simbol de clasificare pentru deșeurile electrice și electronice (WEEE).

Acest produs a fost fabricat folosind piese și materiale de înaltă calitate, care pot fi refolosite și reciclate. Nu depozitați produsul uzat împreună cu gunoiul menajer la sfârșitul duratei sale de funcționare. Duceți-l la un centru de colectare pentru reciclarea echipamentelor electrice și electronice. Luați legătura cu autoritățile locale pentru a afla informații despre aceste centre de colectare.

1.6 Conformitate cu Directiva RoHS:

Produsul pe care l-ați achiziționat respectă Directiva UE RoHS (2011/65/UE). Nu conține materiale dăunătoare și interzise specificate în Directivă.

1.7 Informații despre ambalaj

Ambalajul produsului este produs din materiale reciclabile, conform reglementărilor noastre naționale de mediu. Nu depozitați ambalajul împreună cu gunoiul menajer sau cu alte deșeurile. Depozitați-l în punctele de colectare a ambalajelor amenajate de autoritățile locale.

Instrucțiuni importante de securitate și mediu

1.8 Specificații tehnice



Înălțime (Min. / Max.)	84,6 cm / 86,6 cm*
Lățime	59,5 cm
Adâncime	54 cm
Capacitate (max.)	8 kg**
Greutate netă (utilizarea ușii frontale din plastic)	45 kg
Greutate netă (utilizarea ușii frontale din sticlă)	47,5 kg
Tensiune	Consultați eticheta***.
Putere nominală de intrare	
Cod model	

* Înălțime min.: Înălțimea cu picioarele reglabile închise.

Înălțime max.: Înălțimea cu picioarele reglabile deschise la nivelul maxim.

**Greutatea rufelor uscate înainte de spălare.

*** Eticheta cu tipul aparatului se află în spatele ușii de încărcare.

	Specificațiile tehnice ale uscătorului sunt supuse modificărilor fără o notificare prealabilă pentru a îmbunătăți calitatea produsului.
	Imaginile din acest manual de utilizare sunt schematice și pot să nu corespundă exact produsului dumneavoastră.
	Valorile specificate pe marcajele de pe uscător sau din alte documentații publicate care însoțesc uscătorul sunt obținute în laborator în conformitate cu standardele relevante. Aceste valori pot varia în funcție de condițiile de operare și de mediu ale uscătorului.

2 Uscătorul dumneavoastră

2.1 Conținutul ambalajului

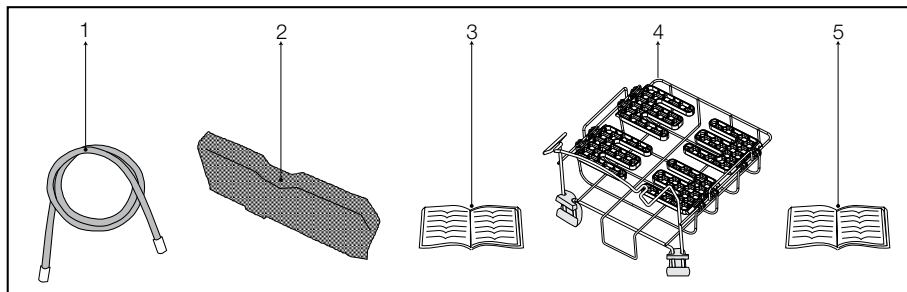

1. Furtun pentru scurgerea apei*
2. Burete de schimb pentru sertarul filtrului*
3. Manual de utilizare
4. Tambur de uscare*
5. Manual de utilizare al tamburului de uscare*

*Poate fi furnizat împreună cu mașina dumneavoastră în funcție de modelul acesteia.

3 Instalare

Înainte de a telefona celui mai apropiat Centru de service pentru instalarea uscătorului, asigurați-vă că instalația electrică și rețeaua de scurgere a apei sunt corespunzătoare conform manualului de utilizare. **(Consultați secțiunea 3.3 Racordarea la rețeaua de scurgere și secțiunea 3.5 Racordarea la rețeaua electrică)** Dacă acestea nu sunt adecvate, contactați un electrician și un tehnician calificați pentru a realiza modificările necesare.



Clientul este răspunzător pentru pregătirea locației uscătorului, precum și pentru instalațiile electrice și de scurgere a apei menajere.



Înainte de instalare, verificați vizual dacă uscătorul are defecte. Dacă uscătorul este deteriorat, acesta nu trebuie instalat. Produsele deteriorate cauzează riscuri asupra securității dumneavoastră.



Așteptați 12 ore înainte de a porni uscătorul pentru utilizare.

3.1 Locația potrivită pentru instalare

- Instalați uscătorul pe o suprafață stabilă și plană.
- Uscătorul este greu. Nu mutați uscătorul singuri.
- Utilizați uscătorul într-un mediu bine ventilat și fără praf.
- Spațiul liber dintre uscător și podea nu trebuie redus cu materiale precum covoare, lemn sau bandă.
- Nu acoperiți grătarele de ventilare ale uscătorului.
- Nu trebuie să existe nicio ușă blocabilă, culisantă sau batantă care ar putea bloca deschiderea ușii de încărcare în locația în care uscătorul dumneavoastră va fi instalat.

- După instalarea uscătorului, acesta trebuie să rămână în același loc în care s-au realizat racordurile. La instalarea uscătorului, asigurați-vă că peretele din spate al acestuia nu atinge nimic (robinet, priză, etc.).
- Așezați uscătorul la cel puțin 1 cm de marginile altor corpuri de mobilier.
- Uscătorul dumneavoastră poate funcționa la temperaturi între +5°C și +35°C. În cazul în care condițiile de funcționare nu sunt cuprinse în acest interval, funcționarea uscătorului poate fi afectată și acesta se poate deteriora.
- Suprafața din spate a uscătorului va fi așezată pe un perete.



Nu așezați uscătorul pe cablul de alimentare.

3.2 Îndepărtarea ansamblului de securitate în transport



Îndepărtați ansamblul de securitate în transport înainte de a utiliza uscătorul pentru prima dată.

- Deschideți ușa de încărcare.
- În interiorul tamburului există o plasă din nailon care conține o piesă din polistiren. Prindeți de secțiunea acesteia marcată cu XX XX.
- Trageți nailonul către dumneavoastră și îndepărtați ansamblul de securitate în transport.

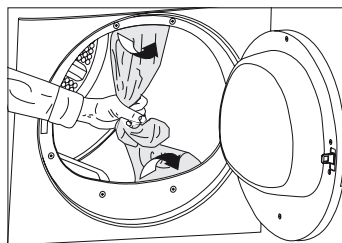

Verificați să nu rămână nicio piesă din ansamblul de securitate în transport în interiorul tamburului.

Instalare

3.3 Racordarea la rețeaua de scurgere

În produsele dotate cu condensator, apa se acumulează în rezervorul de apă în timpul ciclului de uscare. Trebuie să scurgeți apa acumulată după fiecare ciclu de uscare. Puteți scurge apa acumulată direct prin furtunul de scurgere a apei furnizat cu produsul, în locul scurgerii periodice a apei colectate în rezervor.

Racordarea furtunului de scurgere a apei

- 1-2 Trageți manual furtunul în spatele uscătorului pentru a-l deconecta din locația de racordare. Nu utilizați nicio unealtă pentru a îndepărta furtunul.
- 3 Conectați un capăt al furtunului de scurgere furnizat cu uscătorul la punctul de racordare de unde ați îndepărtat furtunul produsului în pasul anterior.
- 4 Conectați capătul celălalt al furtunului de scurgere direct la rețeaua de scurgere a apei menajere sau la chiuvetă.

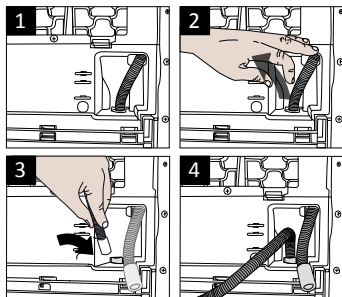

Racordarea furtunului trebuie efectuată într-o manieră sigură. Rețeaua dumneavoastră de scurgere va fi inundată dacă furtunul se deplasează din carcasa acestuia în timpul scurgerii apei.



Furtunul de scurgere a apei trebuie atașat la o înălțime de maxim 80 cm.



Asigurați-vă că furtunul de scurgere a apei nu este călcat și nu are pliuri între rețeaua de scurgere și mașină.

3.4 Reglarea picioarelor

- Pentru a vă asigura că uscătorul funcționează mai silențios și fără vibrații, acesta trebuie să fie așezat la nivel și echilibrat pe picioarele sale. Echilibrați mașina prin reglarea picioarelor.
- Rotiți picioarele către stânga sau dreapta până ce uscătorul este așezat la nivel și fix.

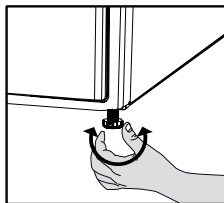

Nu deșurubați niciodată picioarele reglabile din carcasele acestora.

3.5 Racordarea la rețeaua electrică

Pentru instrucțiuni specifice de racordare la rețeaua electrică necesară în timpul instalării (**consultați secțiunea 1.1.1 Securitatea electrică**)

3.6 Transportul uscătorului

Scoateți uscătorul din priză înainte de a-l transporta.

Scurgeți toată apa care a rămas în uscător. Dacă s-a realizat o racordare directă la rețeaua de scurgere a apei, atunci îndepărtați racordurile furtunului



Recomandăm să transportați uscătorul în poziție dreaptă. Dacă nu este posibil acest lucru, vă recomandăm transportul acestuia prin înclinarea mașinii către partea dreaptă, privind mașina din față.

Instalare

3.7 Avertismente privind sunetele



Este normal să auziți uneori un zgomot metalic din compresor în timpul funcționării.

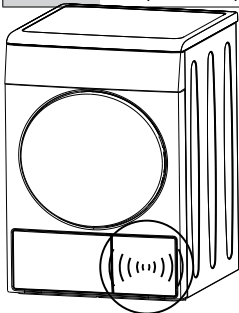

Apa colectată în timpul funcționării este pompată către rezervorul de apă. Este normal să auziți zgomotul de pompare în timpul procesului.

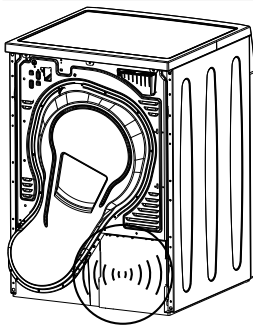

3.8 Înlocuirea lămpii de iluminare

În cazul utilizării unei lămpi de iluminare în uscătorul dumneavoastră Pentru a înlocui becul/LED-ul utilizat pentru iluminare în uscătorul dumneavoastră, apălați la Centrul autorizat de service local. Lampa (lămpile) utilizate în acest aparat nu este (sunt) corespunzătoare pentru iluminarea unei camere. Scopul recomandat al acestei lămpi este de a asista utilizatorul în așezarea rufelor în uscător într-un mod confortabil.

“Becurile folosite în acest aparat trebuie să reziste la condiții fizice extreme precum vibrațiile și temperaturile de peste 50 °C.”

4 Pregătirea

4.1 Rufe corespunzătoare pentru uscarea în uscător

- Respectați întotdeauna instrucțiunile prezentate pe etichetele articolelor. Ușați doar rufele ale căror etichete specifică faptul că acestea pot fi uscate într-un uscător și asigurați-vă că selectați programul potrivit.

SIMBOLURI PRIVIND USCAREA RUFELOR											
	Simboluri de uscare	Potrivit pentru uscător	A nu se călca.	Uscare delicată	A nu se usca în uscător.	A nu se usca	A nu se curăța chimic.				
 	Setări de uscare	La orice temperatură	La temperatură ridicată	La temperatură medie	La temperatură scăzută	Fără încălzire	A se întinde pe uscător pentru uscare.	A se așeza pe o suprafață pentru	Întindeți rufele ude	A se așeza pe o suprafață, la umbră, pentru uscare.	Se poate curăța chimic.
	A se călca -										
	Uscat sau cu aburi	A se călca la temperatură ridicată.	A se călca la temperatură medie.	A se călca la temperatură scăzută.	A nu se călca produsul.	A se călca fără aburi.					
	Temperatura maximă	200 °C	150 °C	110 °C							

4.2 Rufe necorespunzătoare pentru uscarea în uscător



Materialele brodate delicate, lâna, articolele din mătase, materialele delicate și fine, articolele ermetice și perdelele din tul nu sunt corespunzătoare pentru uscător.

4.3 Pregătirea rufelor pentru uscare

- Rufele pot fi încălcite după spălare. Separați articolele înainte de a le așeza în uscător.
- Ușați articolele care au accesorii din metal, precum fermoare, pe dos.
- Închideți fermoarele, cărligele și cataramele și butonii.

4.4 Modalități de reducere a consumului de energie electrică

- Informațiile următoare vă vor ajuta să utilizați uscătorul într-o manieră ecologică și eficientă din punct de vedere al energiei electrice.
- Stoarceți rufele la viteza cea mai mare posibilă în momentul în care le spălați. Astfel, timpul de uscare este redus, iar consumul de energie electrică este redus.
- Sortați rufele în funcție de tipul și grosimea acestora. Ușați același tip de rufe împreună. De exemplu, prosoapele de bucătărie subțiri și fețele de masă se usucă mai rapid decât prosoapele de baie.
- Urmați instrucțiunile din manualul de utilizare pentru selectarea programelor.

Pregătirea

- Nu deschideți ușa de încărcare a mașinii în timpul procesului de uscare decât dacă este necesar. Dacă trebuie neapărat să deschideți ușa de încărcare, nu o mențineți deschisă timp îndelungat.
- Nu adăugați rufe ude în timpul funcționării uscătorului.
- Curățați filtrul de scame înainte sau după fiecare ciclu de uscare. **(Consultați secțiunea 6.1 Curățarea filtrului de scame/a suprafeței interioare a ușii de încărcare)**
- Curățați filtrul periodic atunci există depuneri vizibile pe acesta sau când simbolul se aprinde, dacă există un simbol de avertizare curățare sertar filtru "E". **(Consultați secțiunea 6.4 Curățarea sertarului filtrului)**
- Ventilați bine camera în care se află uscătorul, în timpul procesului de uscare.

4.5 Sarcina corectă

Urmați instrucțiunile din secțiunea „Selectarea programului și tabelul de consum”. Nu încărcați mai mult decât valorile de sarcină specificate în tabel.

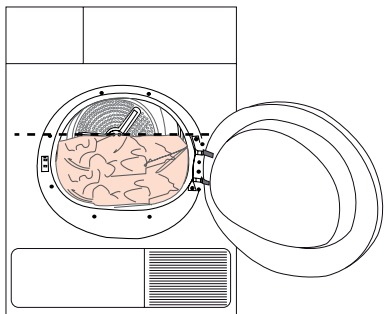

Nu se recomandă încărcarea uscătorului cu rufe peste nivelul indicat în imagine. Performanța uscătorului se va degrada atunci când mașina este supraîncărcată. În plus, uscătorul și rufele se pot deteriora.

Următoarele valori de greutate sunt oferite drept exemplu.

Rufe	Approximate weights (g)*
Cuverturi din bumbac (duble)	1500
Cuverturi din bumbac (simple)	1000
Așternuturi (duble)	500
Așternuturi (simple)	350
Fețe de masă mari	700
Fețe de masă mici	250
Șervețele	100
Prosoape de baie	700
Prosoape de mână	350
Bluze	150
Cămăși din bumbac	300
Cămăși	250
Rochii din bumbac	500
Rochii	350
Blugi	700
Batiste (10 bucăți)	100
Tricouri	125

*Greutatea rufelor uscate înainte de spălare.

5 Operarea produsului

5.1 Panoul de comandă

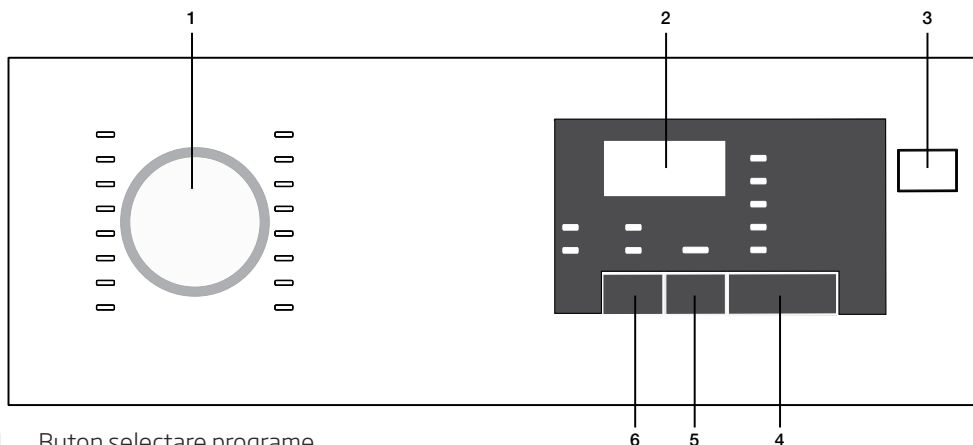

1. Buton selectare programe
2. Indicator durată rămasă
3. Buton On/Off (Pornire/Oprire)
4. Buton Start/Pauză
5. Buton terminare durată
6. Buton avertisment sonor

5.2 Simboluri ecran

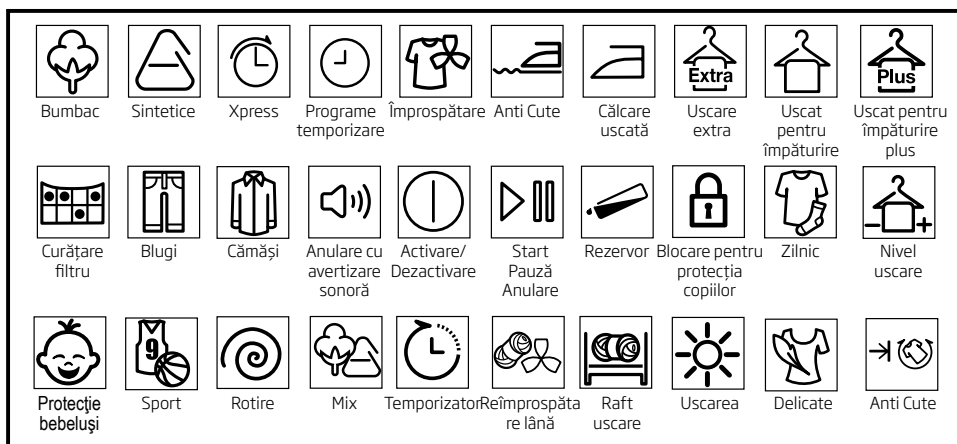

Operarea produsului

5.3 Pregătirea mașinii

1. Băgați aparatul în priză
2. Puneți rufe în mașină
3. Apăsați butonul pornire/oprire.
4. Atunci când mașina dvs. e pornită pentru prima oară, pornește cu programul demonstrativ (bumbac, uscare pentru împăturire).



Apăsarea butonului On/Off (pornire/oprire) nu înseamnă că programul începe. Apăsați butonul Start/Pause (Start/Pauză) pentru a începe programul.

5.4 Selectare program

1. Determinați programul adecvat din tabelul de mai jos care conține nivelurile de uscare.
2. Selectați programul pe care-l doriți folosind butonul Program Selection (Selectare program).

Extra Uscat	Doar rufe din bumbac sunt uscate la temperatură normală. Rufe groase și multistratificate (prosoape, cearșafuri, blugi etc.) sunt uscate pentru a putea fi plasate în dulap fără călcare.
Uscat pentru împăturire	Rufe normale (fețe de masă, lenjerie intimă etc.) sunt uscate pentru a putea fi plasate în dulap fără călcare.
Uscat pentru împăturire +	Rufe normale (Ex: fețe de masă, lenjerie intimă) sunt uscate din nou pentru a putea fi puse în dulap, dar mai mult decât opțiunea de uscare pentru împăturire.
Călcare uscată	Rufe normale (cămăși, rochii etc) sunt uscate gata pentru călcare.



Pentru informații detaliate despre program, consultați „Tabel selectare programe și consum”.

5.5 Programele principale

Programele principale sunt enumerate mai jos, pe baza tipului de material.

- **Bumbac**
Uscați rufe rezistente cu acest program. Usucă la temperatură normală. Recomandat pentru utilizare cu rufe din bumbac (cearșafuri, cuverturi, prosoape, halate etc.)
- **Sintetice**
Uscați rufe care nu sunt foarte rezistente cu acest program. Recomandat pentru utilizare cu rufe sintetice.

5.6 Programele suplimentare

Următoarele programe suplimentare sunt disponibile în mașină pentru condiții speciale.



Programele suplimentare pot varia în funcție de specificațiile mașinii dvs.



Pentru a primi rezultate mai bune de la programele de uscare ale mașinii, rufe trebuie spălate cu programul adecvat în mașina de spălat și stoarse cu numărul de rotații corespunzător.

- **Blugi**
Folosit pentru a usca blugii care sunt storși la o rotație mare în mașina de spălat.
- **Sport**
Folosiți pentru a usca rufe făcute din material sintetic, bumbac sau din amestec.
- **Xpress**
Puteți folosi acest program pentru a usca rufe din bumbac pe care le-ați centrifugat la o viteză mare în mașina de spălat. Usucă 1 de rufe din bumbac (3 cămăși / 3 tricouri) în 55 de minute.
- **Zilnic**
Program pentru uscarea zilnică a rufelor din bumbac și material sintetic și durează 125 de minute.
- **Cămăși**
Cămășile sunt uscate mai delicat și apar cute mai puține, pentru o călcare ușoară.

Operarea produsului

- **Protecție bebeluși**

Program folosit pentru hainele bebelușilor cu aprobarea de uscare pe etichetă.



E posibil să rămână foarte puțină umezeală pe cămăși după program. Este recomandat să nu lăsați aceste cămăși în uscător.

- **Delicate**

Puteți usca rufele delicate adecvate uscării sau lenjeria recomandată pentru spălare manuală (bluze de mătase, lenjerie intimă subțire etc.) la temperatură joasă.



Este recomandat să uscați rufele delicate în sacul de rufe pentru a evita cutele și avariile. Atunci când programul se încheie, luați rufele din mașină imediat și agățați-le pentru a evita apariția cutelor.

- **Împrospătare**

Efectuează ventilație timp de 10 minute fără aer cald. Puteți aerisi hainele din bumbac și pânză care au rămas închise pentru o durată mai îndelungată, pentru a îndepărta mirosurile.

- **Programe temporizare**





Puteți selecta programele temporizate de 30 și 45 de minute pentru a ajunge la nivelul de uscare final cu temperatură joasă.



În acest program, mașina usucă atât cât ține durata presetată, indiferent de nivelul de uscare.

Operarea produsului

5.7 Tabel selectare programe și consum

Programe	Capacitate (kg)	Viteza de stoarcere în mașina de spălat (rpm)	Cantitatea aproximativă de umezeală rămasă	Temp de uscare (minute)
Rufe din bumbac/colorate				
 Uscare suplimentară	8	1000	% 60	210
 Uscare pentru depozitare	8 / 4	1000	% 60	197 / 115
 Iron Uscare pentru călcare dry	8	1000	% 60	145
Cămăși	1,5	1200	% 60	60
Blugi	4	1200	%50	150
Zilnic	4	1200	%50	125
Sport	4	1000	%60	135
Xpress	1	1200	%50	55
Delicate	2	600	%40	70
Protecție bebeluși	3	1000	% 60	85
Rufe sintetice				
 Uscare pentru depozitare	4	800	% 40	70
 Uscare pentru călcare	4	800	% 40	60
Valori ale consumului de energie				
Programe	Capacitate (kg)	Viteza de stoarcere în mașina de spălat (rpm)	Cantitatea aproximativă de umezeală rămasă	Valoarea consumului de energie kWh
Așternuturi, rufe din bumbac Pregătite pentru utilizare*	8 / 4	1000	% 60	1,95 / 1,06
Rufe din bumbac Pregătite pentru călcare	8	1000	% 60	1,5
Rufe sintetice Pregătite pentru utilizare	4	800	% 40	0,75
Consumul de energie în modul oprit pentru programul standard pentru rufe din bumbac în sarcină maximă, exprimat în PO (W)				0,5
Consumul de energie în modul inactiv pentru programul standard pentru rufe din bumbac în sarcină maximă, exprimat în PL (W)				1,0
Conține gaze fluorurate cu efect de seră prevăzute în Protocolul de la Kyoto. Închis ermetic R134a / 0,30 kg - GWP:1430 - 0,429 tCO ₂ e				



„Programul de uscare bumbac pentru dulap” folosit la capacitate maximă și parțială este programul de uscare standard la care se referă informațiile de pe etichetă și din fișa tehnică, adică acest program este adecvat pentru uscarea lenjeriei de bumbac normală udă și că este cel mai eficient program în termeni de consum de energie pentru bumbac.

Operarea produsului

* : Programul standard Etichetă Energie (EN 61121:2012) Toate filtrele trebuie să fie curățate înainte de seria de teste. Toate valorile din tabel sunt determinate în funcție de standardul EN 61121:2012. Valorile de consum pot varia în tabel în funcție de tipul de rufe, numărul de rotații pentru stoarcere, condițiile ambientale și schimbările în tensiune.

5.8 Funcții auxiliare

Anulare avertisment sonor

Uscătorul emite sunete de avertizare atunci când programul e terminat. Dacă nu doriți avertismente sonore, apăsați butonul "Sound Notification" (Avertisment sonor). Atunci când apăsați butonul de notificare sonoră, acesta se aprinde și programul nu mai emite sunete când se termină.



Puteți selecta această funcție înainte sau după pornirea programului.

5.9 Simboluri avertisment



Simbolurile de avertizare pot varia în funcție de specificațiile mașinii dvs.

Curățarea filtrului de scame

Atunci când programul este gata, un LED de avertizare se aprinde, ceea ce indică faptul că filtrul trebuie curățat.

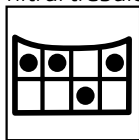

Dacă LED-ul de curățare a filtrului se scame clipește, consultați capitolul „Depanare”.

Rezervor de apă

Atunci când programul este gata, un LED de avertizare se aprinde, ceea ce indică faptul că rezervorul de apă trebuie golit. Dacă rezervorul de apă se umple în timp ce programul funcționează, LED-ul de avertizare începe să clipească și mașina intră în stand-by. În acest caz, goliți apa din rezervor și porniți programul apăsând butonul Start / Pause (Start/Pauză). LED-ul de avertizare se stinge și programul e reluat.

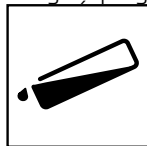

Deschiderea ușii de încărcare

LED-ul Start/Pause (Start/Pauză) clipește atunci când ușa de încărcare a uscătorului e deschisă.

5.10 Setare oră terminare

- Puteți prelungi durata programului cu până la 24 de ore cu funcția încheiere durată.
1. Deschideți ușa de încărcare și plasați rufe acolo.
 2. Selectați programul de uscare.
 3. Apăsați butonul de selectare a duratei și setați durata dorită. LED-ul de durată se aprinde. (Durata se schimbă încontinuu atunci când țineți apăsat butonul.
 4. Apăsați butonul Start / Pause (Start/Pauză). Începe numărătoarea inversă pentru terminarea duratei. Semnul ":" din mijlocul duratei afișate clipește.



Puteți adăuga sau scoate rufe pe durata prelungirii duratei. Durata afișată pe ecran este suma duratei de uscare normale și prelungirea duratei. La sfârșitul numărătorii invers, LED-ul de durată se stinge, începe uscarea și LED-ul de uscare se aprinde.

Operarea produsului

Schimbarea duratei

- Dacă doriți să schimbați durata în timpul numărării inverse:
1. Anulați programul apăsând butonul On/Off (Pornire/Oprire). Porniți uscătorul din nou apăsând butonul On/Off (Pornire/Oprire). Atunci când uscătorul dvs. e pornit pentru prima oară, pornește cu programul demonstrativ (bumbac, uscare pentru împăturire).
 2. Selectați programul pe care-l doriți folosind butonul Program Selection (Selectare program).
 3. Repetați operațiunea de schimbare a duratei pentru durata dorită.
 4. Porniți programul apăsând butonul Start/Pauze (Start/Pauză).

Funcția de anulare a duratei

- Dacă doriți să anulați numărătoarea inversă a setării de durată și să începeți programul imediat:
1. Anulați programul apăsând butonul On/Off (Pornire/Oprire). Porniți uscătorul din nou apăsând butonul On/Off (Pornire/Oprire). Atunci când uscătorul dvs. e pornit pentru prima oară, pornește cu programul demonstrativ (bumbac, uscare pentru împăturire).
 2. Selectați programul pe care-l doriți folosind butonul Program Selection (Selectare program).
 3. Porniți programul apăsând butonul Start/Pauze (Start/Pauză).

5.11 Pornirea programului

Porniți programul apăsând butonul Start/Pauze (Start/Pauză).

LED-ul Start/Pauze (Start/Pauză) și LED-ul de uscare se aprind, indicând că programul a început. Semnul “:” din mijlocul duratei afișate începe să clipească.

5.12 Blocare pentru protecția copiilor

Mașina are o funcție pentru siguranța copiilor care face ca fluxul programului mașinii să nu fie afectat dacă sunt apăstate butoanele în timpul funcționării.

Atunci când funcția de protecție a copiilor este activată, toate butoanele, cu excepția butonului On/Off (Pornire/Oprire) sunt dezactivate.

Pentru a activa blocarea pentru protecția copiilor, apăsați simultan butoanele Sound Notification (Avertizare sonoră) și End Duration (Setare oră terminare) timp de 3 secunde.

Blocarea pentru protecția copiilor trebuie dezactivată pentru a putea porni un nou program după ce se termină programul curent sau pentru a putea afecta programul curent. Apăsați aceleași butoane timp de 3 secunde pentru a dezactiva blocarea pentru protecția copiilor.



LED-ul de blocare de pe ecran se aprinde când funcția Blocare pentru protecția copiilor e activată.



Blocare pentru protecția copiilor se dezactivează atunci când mașina este pornită și repornită folosind butonul On/Off (Pornire/Oprire).

Un avertisment sonor se aude atunci când un buton este apăsat (cu excepția butonului On/Off) sau când butonul de selectare a programelor este rotit în timp ce funcția de blocare este activă.

Operarea produsului

5.13 Schimbarea programului după pornire

După ce mașina începe să meargă, puteți schimba programul selectat pentru uscarea rufelor cu un program diferit.

1. De exemplu, pentru a selecta programul Extra Dry (uscare extra) în loc de Iron Dryness (Uscare pentru călcat), opriți programul apăsând butonul Start / Pause (Start/Pauză).
2. Rotiți butonul de selectare a programelor pentru a selecta programul Extra Dry (Uscare Extra).
3. Porniți programul apăsând butonul Start/Pauze (Start/Pauză).

Adăugarea și scoaterea rufelor în modul stand-by

- Dacă doriți să adăugați sau să scoateți rufe după începerea programului de uscare:
 1. Apăsați butonul Start/Pause (Start/Pauză) pentru a pune mașina în modul Stand-by. Operațiunea de uscare se oprește.
 2. Deschideți ușa de încărcare, adăugați sau scoateți rufe și închideți ușa de încărcare.
 3. Porniți programul apăsând butonul Start/Pauze (Start/Pauză).



Adăugarea de rufe după ce operațiunea de uscare a început poate face ca rufele uscate din interiorul mașinii să se amestece cu rufele ude și să rămână umede după terminarea operațiunii.



Adăugarea sau scoaterea rufelor poate fi repetată după dorință în timpul operațiunii de uscare. Dar acest proces ar întrerupe în mod constant operațiunea de uscare și ar face ca durata programului să se prelungească și să mărească consumul de energie. Astfel, este recomandat să adăugați rufe înainte de începerea programului.



Dacă este selectat un nou program prin schimbarea poziției butonului de selectare a programelor în timp ce mașina este în modul stand-by, programul în derulare se termină.



Nu atingeți suprafața interioară a tamburului atunci când adăugați sau scoateți rufe în timpul unui program în derulare. Suprafața tamburului frige.

5.14 Anularea programului

Dacă doriți să anulați programul și să încheiați operațiunea de uscare din orice motive după ce mașina începe să meargă, apăsați butonul On/Off.



Deoarece este extrem de cald în interiorul mașinii atunci când anulați programul în timp ce mașina e în funcțiune; rulați programul de aerisire pentru a o răci.

5.15 Terminare program

Atunci când un program se termină, LED-urile indicatoare pentru Final/Wrinkle Prevention (Final/Evitare cute), Fiber Filter Cleaning (Curățare filtru de scame) și Water Tank Warning (Avertisment rezervor de apă) se aprind. Ușa de încărcare poate fi deschisă și mașina devine gata pentru încă o rundă. Apăsați butonul On/Off (Pornire/Oprire) pentru a opri mașina.



În cazul în care rufe nu sunt scoase după terminarea programului, programul de evitare a cutelor care durează două ore începe pentru a preveni apariția cutelor pe rufe rămase în mașină.



Curățați filtrul de scame după fiecare uscare. (Consultați „Filtrul de scame și suprafața interioară a ușii de încărcare”)



Goliți rezervorul de apă după fiecare uscare. (Consultați „Golirea rezervorului de apă”)

6 Întreținere și curățare

Durata de funcționare a produsului se va extinde, iar problemele întâmpinate frecvent vor fi reduse, dacă produsul este curățat la intervale regulate de timp.

6.1 Curățarea filtrului de scame/a suprafeței interioare a ușii de încărcare

Scamele și fibrele eliberate din rufe în aer în timpul ciclului de uscare sunt colectate de Filtrul de scame.



Aceste fibre și scame sunt formate în general în timpul purtării și spălării.



Curățați întotdeauna filtrul de scame și suprafața interioară a ușii de încărcare după fiecare proces de uscare.



Puteți curăța carcasa filtrului de scame cu ajutorul aspiratorului.

Pentru a curăța filtrul de scame:

- Deschideți ușa de încărcare.
- Îndepărtați filtrul de scame prin ridicarea și deschiderea acestuia.
- Curățați scamele, fibrele și bumbacul destrămat cu mâna sau cu ajutorul unei bucăți de material.
- Închideți filtrul și puneți-l înapoi în carcasă.

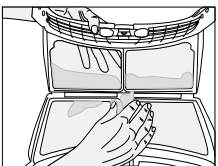
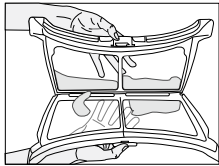
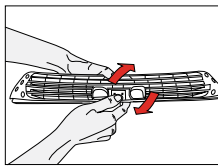
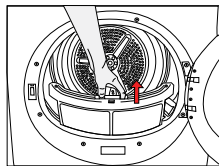

- E posibil să se formeze un strat de scame peste porii filtrului care poate provoca înfundarea filtrului după utilizarea mașinii pentru o perioadă de timp. Spălați filtrul cu apă caldă pentru a îndepărta stratul care se acumulează pe suprafața acestuia. Ușcați filtrul complet înainte de reinstalare.

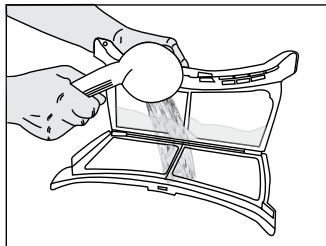

- Curățați întreaga suprafață interioară a ușii de încărcare și garnitura ușii de încărcare cu ajutorul unei bucăți de material moale umezit.

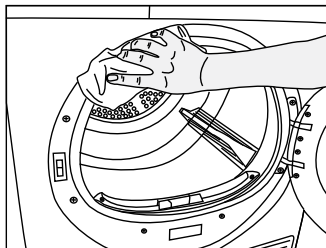
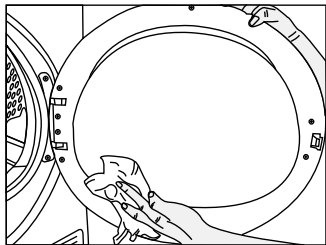

Întreținere și curățare

6.2 Curățarea senzorului

Uscătorul este dotat cu senzori de umezeală care detectează dacă rufele sunt uscate sau nu.

Pentru a curăța senzorii:

Deschideți ușa de încărcare a uscătorului.

Lăsați mașina să se răcească dacă aceasta este încă fierbinte din cauza procesului de uscare.

Ștergeți suprafețele metalice ale senzorului cu un material moale, umezit cu oțet, și uscați-le.



Curățați suprafețele metalice ale senzorilor de 4 ori pe an.



Nu utilizați unelte metalice pentru a curăța suprafețele metalice ale senzorilor.



Nu utilizați niciodată solvenți, agenți de curățare sau substanțe similare pentru curățare din cauza riscului de incendiu și explozie!

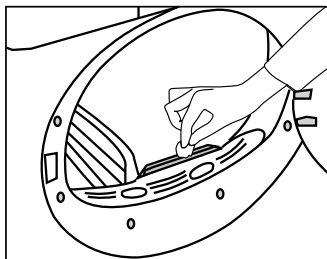

6.3 Scurgerea rezervorului de apă

Umezeala din rufe este îndepărtată și condensată în timpul procesului de uscare, iar apa care se formează se acumulează în rezervorul de apă. Goliți rezervorul de apă după fiecare ciclu de uscare.



Apa condensată nu este potabilă!



Nu îndepărtați niciodată rezervorul de apă în timpul funcționării programului!

Dacă uitați să goliți rezervorul de apă, mașina se va opri în timpul ciclurilor de uscare următoare atunci când rezervorul este plin, afișând intermitent simbolul de avertizare Rezervor de apă. Dacă este cazul, scurgeți apa din rezervor și apăsați butonul Start/Pauză pentru a relua ciclul de uscare.

Pentru a goli rezervorul de apă:

- Trageți sertarul și îndepărtați rezervorul de apă cu atenție.

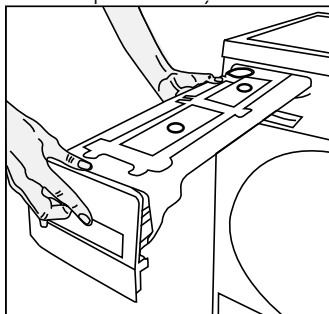

- Scurgeți apa din rezervor.

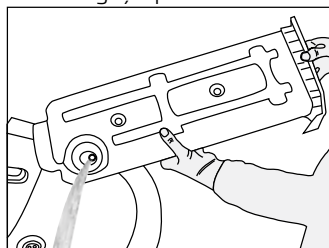

- Dacă s-au acumulat scame în pâlnia rezervorului de apă, curățați pâlnia sub jet de apă.
- Așezați rezervorul de apă înapoi la locul său.

Întreținere și curățare



Dacă se utilizează ca opțiune scurgerea directă a apei, nu trebuie să goliți rezervorul de apă.

6.4 Curățarea sertarului filtrului

Scamele și fibrele care nu au fost captate de filtrul de scame sunt blocate în sertarul filtrului în spatele plăcii de protecție. Curățați sertarul filtrului odată ce simbolul de avertizare de curățare filtru este aprins. "☹️".

Un burete al sertarului filtrului plasat pe plastic este disponibil în sertarul filtrului.

Pentru a curăța sertarul filtrului:

- Apăsăți butonul plăcii de protecție pentru a deschide placa de protecție.

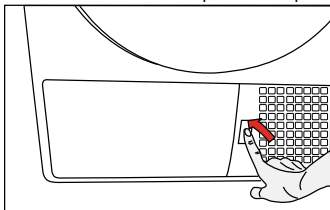

- Îndepărtați capacul sertarului filtrului întorcându-l în direcția săgeții.

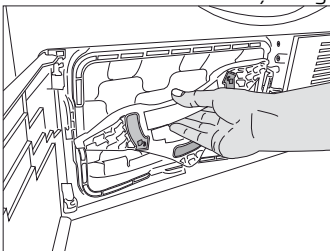

- Scoateți sertarul filtrului.

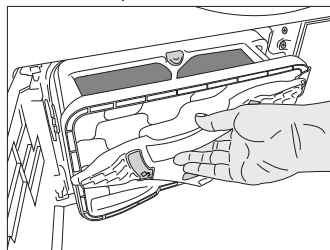

- Deschideți sertarul filtrului prin apăsarea butonului roșu.

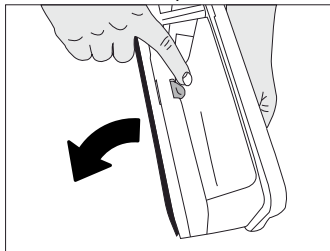

- Scoateți buretele din sertarul filtrului.

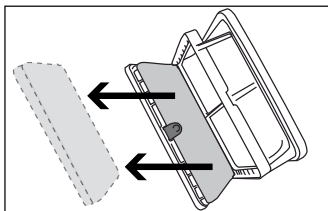

- Curățați scamele, fibrele și bumbacul destrămat de pe materialul filtrului cu mâna sau cu o cârpă moale.
- Dacă observați un strat care poate provoca blocaje pe materialul filtrului, vă rugăm să curățați stratul prin spălare cu apă caldă. Lăsați materialul filtrului să se usuce complet înainte de reinstalarea sertarului filtrului.

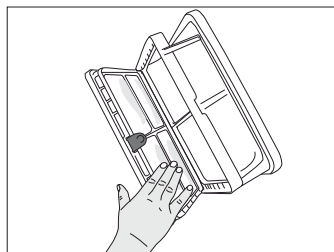

- Spălați buretele din sertarul filtrului cu mâna pentru a îndepărta fibrele și scamele de pe suprafață. După spălarea buretelui, strângeți-l cu mâna și îndepărtați surplusul de apă. Uscați bine buretele înainte de a-l depozita.



Nu este necesară curățarea buretelui dacă scamele și fibrele nu sunt acumulate în cantitate semnificativă.

Întreținere și curățare

- Puneți buretele înapoi la locul său.

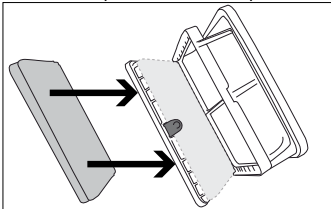

- Închideți sertarul filtrului pentru a bloca butonul roșu.

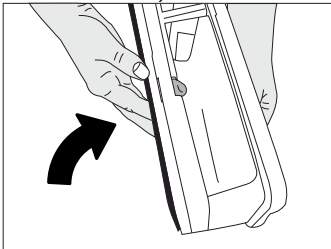

- Puneți sertarul filtrului înapoi, rotiți capacul sertarului în direcția săgeții și asigurați-vă că este bine închis.

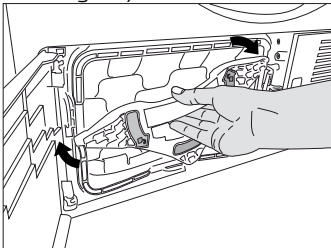

- Închideți capacul plăcii de protecție.

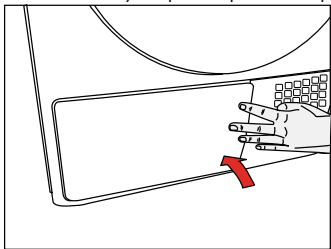

6.5 Curățarea evaporatorului

Curățați scamele acumulate pe palele evaporatorului, localizat în spatele sertarului filtrului, cu un aspirator.

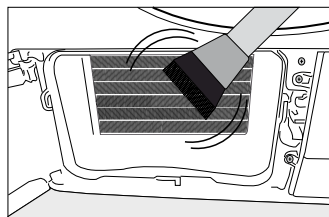
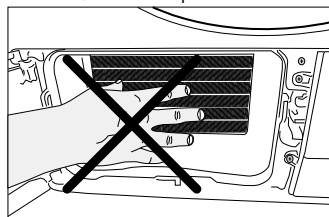

Îl puteți curăța și manual doar dacă purtați mănuși de protecție. Nu încercați să curățați evaporatorul cu mâinile neprotejate. Palele evaporatorului vă pot răni mâinile.



Uscarea fără reinstalarea buretelui din sertarul filtrului va deteriora mașina!



Un filtru de scame și un sertar al filtrului murdare vor provoca perioade de uscare mai lungi și consum mai mare de energie.

7 Remedierea problemelor

Procesul de uscare durează o perioadă lungă.

- Porii filtrului de fibre ar putea fi înfundați. >>> Spălați filtrul cu apă caldă.
- Condensatorul ar putea fi înfundat. >>> Spălați condensatorul.
- Grilele de aerisire din fața mașinii ar putea fi blocate. >>> Îndepărtați orice obiecte din fața grilelor de aerisire care blochează aerisirea.
- Aerisirea ar putea fi inadecvată dacă zona de instalare e prea mică. >>> Deschideți ferestrele și ușile pentru a îndepărta creșterea excesivă a temperaturii camerei.
- E posibil să existe acumulări pe senzorul umed. >>> Curățați senzorul umed.
- E posibil să fie prea multe rufe în mașină. >>> Nu supraîncărcați uscătorul.
- E posibil ca rufele să nu fi fost centrifugate în mod adecvat. >>> Măriți numărul de rotații de minut ale uscătorului.

Rufele sunt încă ude la finalul uscării.



Rufele calde descărcate la sfârșitul uscării lasă senzația că sunt mai ude decât sunt cu adevărat.

- E posibil să fi nu folosit un program adecvat tipului de rufe. >>> Verificați etichetele rufelor și selectați un program adecvat pentru tipul acestora sau folosiți programele temporizate în mod suplimentar.
- Porii filtrului de fibre ar putea fi înfundați. >>> Spălați filtrul cu apă caldă.
- Condensatorul ar putea fi înfundat. >>> Spălați condensatorul.
- E posibil să fie prea multe rufe în mașină. >>> Nu supraîncărcați uscătorul.
- E posibil ca rufele să nu fi fost centrifugate în mod adecvat. >>> Măriți numărul de rotații de minut ale uscătorului.

Uscătorul nu pornește sau un program nu poate fi pornit. Uscătorul nu se activează atunci când e setat.

- E posibil ca firul de alimentare să nu fie conectat. >>> Asigurați-vă că ștecărul este introdus corect în priză.
- Ușa de încărcare ar putea fi deschisă. >>> Asigurați-vă că ușa de încărcare este bine închisă.
- E posibil să nu fi setat programul sau să fi apăsat butonul Start/Pause (Start/Pauză). >>> Asigurați-vă că ați setat programul și că acesta nu este în poziția Pause (Pauză).
- E posibil să fie activă opțiunea de blocare pentru protecția copiilor. >>> Dezactivați funcția de blocare pentru protecția copiilor.

Programul a fost întrerupt fără motiv.

- E posibil ca ușa de încărcare să nu fi fost bine închisă. >>> Asigurați-vă că ușa de încărcare este bine închisă.
- E posibil să fi survenit o pană de curent. >>> Apăsați butonul Start/Pause (Start/Pauză) pentru a începe programul.
- E posibil ca rezervorul de apă să fie plin. >>> Goliți rezervorul de apă.

Rufele au intrat la apă sau s-au uzat.

- E posibil să nu fi folosit un program adecvat pentru acel tip de rufe. >>> Verificați etichetele rufelor și selectați un program adecvat tipului acestora.

Lumina din uscător nu se aprinde. (La modelele cu lămpi)

- E posibil să nu fi pornit uscătorul sau să fi folosit butonul On/Off/Cancel (Pornit/Oprit/Anulare). >>> Asigurați-vă că uscătorul e în poziția 'on' (pornit).
- E posibil ca lampa să fie stricată. >>> Contactați un service autorizat pentru înlocuirea lămpii.

Remedierea problemelor

LED-ul de avertizare curățare filtru este aprins.

- E posibil ca filtrul de fibre să nu fie curățat. >>> Curățați filtrul.

LED-ul de avertizare curățare filtru clipește.

- E posibil ca lagărul filtrului să fie înfundat cu fibre. >>> Curățați lagărul filtrului.
- E posibil să existe un strat de în porii filtrului care provoacă înfundarea. >>> Spălați filtrul cu apă caldă.
- Condensatorul ar putea fi înfundat. >>> Spălați condensatorul.

Apa curge din capacul condensatorului.

- E posibil să existe o acumulare de fibre în interiorul ușii de încărcare și pe suprafețele garniturii ușii de încărcare. >>> Curățați suprafețele interioare ale ușii de încărcare și pe cele ale garniturii ușii interioare.

Ușa de încărcare se deschide singură.

- E posibil ca ușa de încărcare să nu fi fost bine închisă. >>> Împingeți ușa de încărcare până când auziți un sunet de blocare.

LED-ul de avertizare rezervor apă se aprinde sau clipește.

- E posibil ca rezervorul de apă să fie plin. >>> Goliți rezervorul de apă.
- E posibil ca furtunul scurgerii să fie pliat. >>> Verificați furtunul scurgerii de apă în cazul în care produsul este conectat direct la conducta de apă.



Dacă nu puteți elimina problema chiar după urmarea acestor instrucțiuni, contactați vânzătorul care v-a vândut produsul sau un service autorizat. Nu încercați să reparați produsul

FIȘĂ PRODUS

REGULAMENTUL DELEGAT (UE) NR. 392/2012 AL COMISIEI

Nume furnizor și marcă înregistrată		Beko
Denumire model		DS8433RX
Capacitate nominală (kg)		8
Tip uscător	Ventilat	-
	Condensator	•
Clasa eficienței consumului de energie ⁽¹⁾		A++
Consum anual de energie (kWh) ⁽²⁾		235
Tip Control	Automat	•
	Neautomat	-
Consum energie program bumbac standard la încărcare maximă (kWh)		1,95
Consum energie program bumbac standard la încărcare maximă parțială (kWh)		1,06
Consumul de energie al modului off (oprit) pentru programul standard pentru bumbac la capacitate maximă, P ₀ (W)		0,5
Consumul de energie al modului left-on (lăsat pornit) pentru programul standard pentru bumbac la capacitate maximă, P _L (W)		1,0
Durata modului lăsat pornit (min)		30
Program bumbac standard ⁽³⁾		
Timp program bumbac standard la încărcare maximă, T _{day} (min)		197
Timp program bumbac standard la încărcare parțială, T _{day/2} (min)		115
Timp program ponderat bumbac standard la încărcare maximă și încărcare parțială (T _c)		150
Clasa eficienței condensării ⁽⁴⁾		B
Eficiență condensare medie program bumbac standard la încărcare parțială, C _{day}		85%
Eficiență condensare medie program bumbac standard la încărcare parțială, C _{day/2}		85%
Eficiență ponderată program bumbac standard la încărcare maximă și încărcare parțială, C _t		85%
Nivel putere sunet program bumbac standard la încărcare maximă ⁽⁵⁾		65
Integrat		-

• : Da - : Nu

(1) Scara de la A+++ (cea mai mare eficiență) la D (cea mai mică eficiență)

(2) Consum energie pe baza a 160 cicluri de uscare a programului bumbac standard la încărcare maximă și parțială, și consumul modurilor cu putere redusă. Consumul de energie real per ciclu va depinde de modul de folosire al aparatului.

(3) "Programul de uscare bumbac pentru dulap" folosit la capacitate maximă și parțială este programul de uscare standard la care se referă informațiile de pe etichetă și din fișa tehnică, adică acest program este adecvat pentru uscarea lenjeriei de bumbac normală udă și că este cel mai eficient program în termeni de consum de energie pentru bumbac.

(4) Scara de la G (cea mai mică eficiență) la A (cea mai mare eficiență)

(5) Valoare ponderată medie — L_{WA} exprimată în dB(A) re 1 pW



www.beko.com