



Electrolux



electrolux.com/register



EW8D595MUC

UK Інструкція | Сушильний барабан



Ласкаво просимо до Electrolux! Дякуємо, що обрали наш прилад.



Отримати поради з використання, брошури, інструкції з усунення несправностей, інформацію щодо сервісу та ремонту:
www.electrolux.com/support

Може змінитися без оповіщення.

ЗМІСТ

1. ІНФОРМАЦІЯ ЩОДО БЕЗПЕКИ.....	2
2. ІНСТРУКЦІЇ З ТЕХНІКИ БЕЗПЕКИ.....	6
3. ОПИС ВИРОБУ.....	9
4. ТЕХНІЧНІ ДАНІ.....	10
5. ПАНЕЛЬ КЕРУВАННЯ.....	11
6. РУЧКА ПЕРЕМИКАННЯ ТА КНОПКИ.....	13
7. WI-FI — НАЛАШТУВАННЯ ПІДКЛЮЧЕННЯ.....	15
8. ПРОГРАМИ.....	18
9. НАЛАШТУВАННЯ.....	21
10. ПЕРЕД ПЕРШИМ ВИКОРИСТАННЯМ.....	24
11. ЩОДЕННЕ КОРИСТУВАННЯ.....	25
12. ПОРАДИ І РЕКОМЕНДАЦІЇ.....	27
13. ДОГЛЯД ТА ЧИСТКА.....	28
14. УСУНЕННЯ ПРОБЛЕМ.....	32
15. ПОКАЗНИКИ СПОЖИВАННЯ.....	34
16. ОХОРОНА ДОВКІЛЛЯ.....	36

1. ІНФОРМАЦІЯ ЩОДО БЕЗПЕКИ



Перед встановленням та експлуатацією цього приладу слід уважно прочитати надані інструкції. Виробник не несе відповідальності за травми чи збитки, спричинені неправильним установленням або використанням. Інструкції слід зберігати в безпечному й доступному місці для використання в майбутньому.



Попередження! Небезпека пожежі / Легкозаймисті матеріали.

У приладі міститься пропан (R290) — легкозаймистий газ із мінімальним рівнем впливу на довкілля. Прилад повинен знаходитися подалі від джерел вогню та

запалювання. Стежте за тим, щоб не пошкодити контур циркуляції холодоагенту, що містить пропан.

1.1 Безпека дітей і вразливих осіб

ПОПЕРЕДЖЕННЯ!

Існує ризик задушення, травмування або стійкої непрацездатності.

- Діти від 8 років та особи з обмеженими фізичними, сенсорними або психічними можливостями чи недостатнім досвідом і знаннями можуть користуватися цим приладом лише під наглядом, або за умови попереднього отримання інструкцій з безпечного користування приладом та розуміння пов'язаних з цим ризиків.
- Діти віком від 3 до 8 років та особи з важкою та комплексною непрацездатністю можуть перебувати поблизу приладу лише за умови, якщо знаходяться під безперервним спостереженням.
- Не слід залишати дітей до 3 років поблизу приладу без постійного нагляду.
- Не дозволяйте дітям бавитися з приладом.
- Тримайте усі пакувальні матеріали подалі від дітей та утилізуйте їх належним чином.
- Тримайте мийні засоби в недоступному для дітей місці.
- Не дозволяйте дітям та домашнім тваринам знаходитися поблизу приладу при відчинених дверцятах.
- Якщо прилад оснащено засобами захисту від доступу дітей, їх необхідно активувати.
- Чищення або обслуговування приладу дітьми дозволяється лише під наглядом.

1.2 Загальна безпека

- Цей прилад призначений для сушіння лише домашніх речей, які придатні до машинного сушіння.

- Не використовуйте функцію сушіння, якщо білизна забруднена промисловими хімічними речовинами.
- Цей прилад призначений для використання в домашніх умовах у приміщенні.
- Цей прилад можна використовувати в офісах, готельних номерах, напівготелях, приміщеннях для фермерського туризму та інших подібних приміщеннях, де застосування цього приладу не перевищує (середній) рівень побутового користування.
- Не змінюйте технічні специфікації цього приладу.
- Якщо сушильну машину встановлено поверх пральної машини, використовуйте комплект для вертикального монтажу. Комплект для вертикального монтажу (запитуйте в авторизованих магазинах) можна використовувати тільки із пристроєм, вказаним у доданій інструкції. Уважно прочитайте інструкцію (див. брошуру «Установка») перед встановленням.
- Пристрій можна встановити окремо або вмонтувати під кухонну робочу поверхню (необхідні зазори див. у брошурі «Встановлення»).
- Прилад не можна встановлювати за дверима, що замикаються, розсувними дверима або дверима, завіси яких розташовані напроти завіс приладу, якщо вони заважатимуть повному відкриттю дверцят приладу.
- Подбайте про те, щоб килим, килимок або інше підлогове покриття не закривало вентиляційний отвір в основі приладу.
- **ПОПЕРЕДЖЕННЯ:** Прилад не повинен бути підключеним через зовнішній перемикач, наприклад таймер, або підключений до мережі, що регулярно вмикається та вимикається службовим пристроєм.
- Вставляйте штепсельну вилку в розетку електроживлення лише після закінчення установки. Подбайте про те, щоб після установки можна було легко дістатися до розетки.

- Переконайтеся в тому, що кімната, в якій встановлюється прилад, достатньо провітрюється і в кімнату не потраплятиме зворотній потік газів від приладів, які працюють на газу або іншому паливі, а також від відкритого вогню.
- **ПОПЕРЕДЖЕННЯ:** Не встановлюйте прилад у середовище із відсутнім обміном повітря.
У приладі міститься пропан (R290) — легкозаймистий газ із мінімальним рівнем впливу на довкілля. Прилад повинен знаходитися подалі від джерел вогню та запалювання. Стежте за тим, щоб не пошкодити контур циркуляції холодоагенту, що містить пропан.
- **ПОПЕРЕДЖЕННЯ:** У шафі чи структурі, в яку вбудовано прилад, вентиляційний отвір має бути незаблокованим.
- **ПОПЕРЕДЖЕННЯ:** Не допускайте пошкодження контуру циркуляції холодоагенту.
- **ПОПЕРЕДЖЕННЯ:** Не торкайтеся доступних металевих ребер конденсатора голими руками. Небезпека травмування. Надягайте рукавички.
- У разі пошкодження електричного кабелю його має замінити виробник, його авторизований сервісний центр або інші аналогічно кваліфіковані особи задля уникнення ураження електричним струмом.
- Не перевищуйте максимальний обсяг завантаження 9,0 кг (див. розділ «Таблиця програм»).
- Видаліть ворс або залишки пакувальних матеріалів, що накопичилися навколо приладу.
- Не користуйтеся приладом без фільтру. Очищайте ворсовий фільтр до або після кожного використання.
- У барабанній сушарці не можна сушити речі, які не були перед цим випрані.
- Вироби, забруднені такими речовинами, як харчова олія, ацетон, алкоголь, бензин, керосин, засоби для видалення плям, скипидар, віск і засоби для видалення воску, необхідно випрати в гарячій воді з додаванням

збільшеної кількості м'якого засобу, перш ніж сушити їх в барабанній сушарці.

- Такі предмети, як поролон (латексна піна), шапочки для душа, водонепроникний текстиль, вироби та одяг з гумовою підкладкою або подушки з поролоновим наповнювачем не слід сушити в барабанній сушарці.
- Пом'якшувачі для тканин чи аналогічні речовини необхідно застосовувати відповідно до інструкцій виробника.
- Виймайте з виробів всі предмети, які можуть бути джерелом вогню, наприклад запальнички або сірники.
- **ПОПЕРЕДЖЕННЯ:** Не зупиняйте барабанну сушарку, доки не закінчиться цикл сушіння, інакше всі речі потрібно буде швидко вийняти й розкласти, щоб накопичене в них тепло розсіялося.
- Перш ніж виконувати технічне обслуговування, вимкніть пристрій і вийміть вилку з розетки.

2. ІНСТРУКЦІЇ З ТЕХНІКИ БЕЗПЕКИ

2.1 Встановлення



Попередження! Небезпека пожежі / Легкозаймисті матеріали.

- Повністю зніміть упаковку.
- Не встановлюйте й не використовуйте пошкоджений прилад.
- Дотримуйтеся інструкції зі встановлення, що постачаються разом із приладом.
- Не встановлюйте прилад у середовище із відсутнім обміном повітря
У приладі міститься легкозаймистий газ, пропан (R290), — газ з високим рівнем екологічності. Прилад повинен знаходитися подалі від джерел вогню та запалювання. Стежте за тим, щоб не пошкодити контур циркуляції холодоагенту, що містить пропан.
- Будьте обережні під час переміщення приладу, оскільки він важкий. Використовуйте захисні рукавички та взуття, що постачається в комплекті.
- Не встановлюйте прилад і не використовуйте його у приміщеннях, де температура опускається нижче 5°C або перевищує 35°C.
- Поверхня підлоги, на якій буде встановлено прилад, повинна бути рівною, нерухомою, чистою та термостійкою.
- Переконайтеся, що повітря може вільно циркулювати між приладом і підлогою.
- Під час переміщення тримайте прилад у вертикальному положенні.
- Прилад слід встановлювати задньою стороною до стіни.
- Установивши прилад у місце постійної експлуатації, за допомогою спиртового рівня переконайтеся в тому, що він правильно вирівняний. У разі необхідності відрегулюйте ніжки, щоб вирівняти його.

2.2 Під'єднання до електромережі

ПОПЕРЕДЖЕННЯ!

Існує ризик займання та ураження електричним струмом.

- Вставляйте штепсельну вилку в розетку електроживлення лише після закінчення установки. Переконайтеся, що після установки є вільний доступ до розетки електроживлення.
- ПОПЕРЕДЖЕННЯ: Цей прилад має бути встановлений / підключений до заземлюючого з'єднання в будівлі.
- Переконайтеся в тому, що параметри на табличці з технічними даними сумісні з електричними параметрами електроживлення від мережі.
- Завжди використовуйте правильно встановлену протиударну розетку.
- Не використовуйте розгалужувачі, перехідники й подовжувачі.
- Не тягніть за кабель живлення, щоб відключити прилад з мережі. Завжди вимикайте, витягаючи штепсельну вилку.
- Не торкайтеся кабелю живлення чи штепсельної вилки вологими руками.

2.3 Користування

ПОПЕРЕДЖЕННЯ!

Існує ризик отримання травм, ураження електричним струмом, пожежі, опіків або пошкодження приладу.



Попередження! Небезпека пожежі / Легкозаймисті матеріали. У приладі міститься легкозаймистий газ, пропан (R290), — газ з високим рівнем екологічності. Прилад повинен знаходитися подалі від джерел вогню та запалювання. Стежте за тим, щоб не пошкодити контур циркуляції холодоагенту, що містить пропан.

- Прилад призначено виключно для застосування в домашніх умовах.
- Забороняється сушити пошкоджений (розірваний, зношений) одяг, який

містить підкладки або набивальний матеріал.

- Якщо білизну випрано із застосуванням плямовивідника, запустіть цикл додаткового полоскання перед запуском циклу сушіння.
- Дозволяється сушити тільки ті речі, що придатні для сушіння у приладі. Дотримуйтеся вказівок щодо очищення на етикетках виробів.
- Конденсаційна/дистильована вода не придатна для пиття або приготування їжі. Вживання такої води може завдати шкоди здоров'ю людей і тварин.
- Не сідайте й не ставайте на відкриті дверцята приладу.
- Не сушіть у приладі мокрі речі.

2.4 Внутрішня підсвітка

ПОПЕРЕДЖЕННЯ!

Небезпека травмування.

- Присутнє видиме світлодіодне випромінювання – не дивіться безпосередньо на промінь.
- Щоб замінити внутрішнє освітлення, зверніться до авторизованого сервісного центру.

2.5 Догляд і чищення

ПОПЕРЕДЖЕННЯ!

Існує ризик травмування або пошкодження приладу.



Попередження! Небезпека пожежі / Легкозаймисті матеріали. У приладі міститься легкозаймистий газ, пропан (R290), — газ з високим рівнем екологічності. Прилад повинен знаходитися подалі від джерел вогню та запалювання. Стежте за тим, щоб не пошкодити контур циркуляції холодоагенту, що містить пропан.

- Не використовуйте пароочищувачі та водяні розпилювачі для очищення приладу.
- Витріть прилад м'якою вологою ганчіркою. Застосовуйте лише нейтральні миючі засоби. Не

використовуйте абразивні засоби, жорсткі серветки для очищення, розчинники або металеві предмети.

- Будьте обережні під час очищення приладу, щоб уникнути пошкодження системи охолодження.

2.6 Компресор



ПОПЕРЕДЖЕННЯ!

Існує ризик пошкодження приладу.

- Компресор та його система у сушильному барабані наповнені спеціальним засобом, який не містить фтор-хлор-вуглеводнів. Система має залишатися герметичною. Пошкодження системи може спричинити витік.

2.7 Сервіс

- Для ремонту приладу звертайтеся до авторизованого сервісного центру. Використовуйте лише оригінальні запасні частини.
- Зверніть увагу, що самостійний або непрофесійний ремонт може мати наслідки для безпеки та призвести до втрати гарантії.
- Зазначені нижче запасні частини будуть доступні протягом щонайменше 10 років після припинення випуску моделі: прокладки та ущільнення, перемикачі та ручки, конденсатний насос, дверні замки, двигуни та щітки двигуна, трансмісії між двигуном і барабаном, вентилятор і колеса вентилятора, барабани та підшипники, водопровідні трубки та пов'язане з ними обладнання, включно зі шлангами, клапанами та фільтрами, кабелі та вилки, друковані плати, електронні дисплеї, термостати та датчики температури, оновлення програмного забезпечення (включно з програмним забезпеченням для скидання), пружини, нагрівачі та нагрівальні елементи, електричні запобіжники (окремо або укомплектовані разом), шків натягу, опорний ролик, дверцята, ущільнювачі дверцят, ручки дверцят, блоки та завіси дверних замків, фільтри для ворсу, повітряні фільтри, пластикові

периферійні пристрої, ємність для конденсату. У вашій країні тривалість може бути довшою. Для отримання додаткової інформації відвідайте наш вебсайт.

- Зверніть увагу, що деякі з цих запчастин доступні тільки спеціалістам з ремонту, і що не всі запчастини стосуються всіх моделей.
- Стосовно ламп всередині цього виробу та запасних ламп, що продаються окремо: Ці лампи призначені для використання у побутових приладах з екстремальними фізичними умовами, такими як температура, вібрація, вологість, або призначені для надання інформації про стан роботи приладу. Вони не призначені для використання з іншою метою та не придатні для освітлення побутових приміщень.

2.8 Утилізація



ПОПЕРЕДЖЕННЯ!

Існує небезпека травмування або задушення.



Попередження! Небезпека пожежі / Небезпека збитків та пошкодження приладу.

- Від'єднайте прилад від електромережі та водопостачання.
- Відріжте кабель електричного живлення від приладу та утилізуйте його.
- Прилад вміст легкозаймистий газ (R290). По інформацію з належної утилізації приладу зверніться до органів муніципальної влади.
- Від'єднайте фіксатор дверцят, щоб унеможливити зачинення дверцят, якщо діти або домашні тварини опиняться всередині барабана.
- Утилізуйте прилад відповідно до місцевих вимог з утилізації відпрацьованого електричного й електронного обладнання (Директива WEEE).

Цей продукт по вмісту небезпечних речовин відповідає вимогам Технічного регламенту обмеження використання

3. ОПИС ВИРОБУ

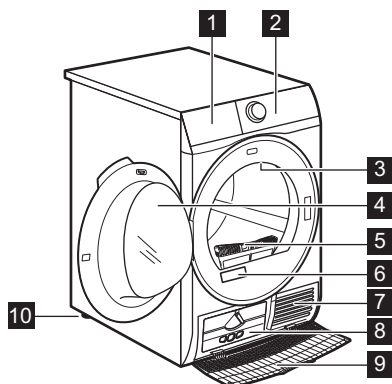

- 1 Резервуар для води
- 2 Панель керування
- 3 Внутрішня підсвітка
- 4 Дверцята приладу
- 5 Фільтр
- 6 Табличка з технічними даними
- 7 Отвори для потоку повітря
- 8 Кришка конденсатора

- 9 Решітка конденсатора
- 10 Регульовані ніжки



Для зручного завантаження білизни та простоти встановлення можна змінити орієнтацію дверцят (див. окрему інструкцію).

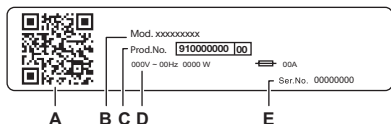

На табличці з технічними даними зазначено:

- A. QR-код;
- B. назва моделі;
- C. номер виробу;
- D. електричні характеристики;
- E. серійний номер

Відскануйте **QR-код** за допомогою камери, щоб завантажити наш додаток з магазину додатків на вашому смарт-пристрої та виконайте необхідні дії. Зареєструйте свій вибір і отримайте максимум від нього.

- Отримайте доступ до відомостей про ваш прилад, документації та статей про те, як користуватися найкращими функціями (Інструкція з експлуатації також доступна за посиланням electrolux.com/manuals)
- Отримайте поради щодо використання, усунення несправностей, обслуговування та ремонту (також доступні за посиланням electrolux.com/support)
- Купуйте аксесуари, витратні та оригінальні запчастини для вашого приладу (також доступні за посиланням electrolux.com/shop)

3.1 Підключення до електромережі

Після закінчення встановлення можна вставити штепсельну вилку в розетку.

Необхідні електричні параметри наведені в таблиці з технічними даними та в розділі «Технічні дані». Переконайтеся в тому, що вони сумісні з параметрами електроживлення від мережі.

Переконайтеся в тому, що електропроводка, встановлена у вас удома, витримує максимальне необхідне навантаження, враховуючи також інші прилади, якими ви також можете користуватися.

Підключіть прилад до заземленої розетки.

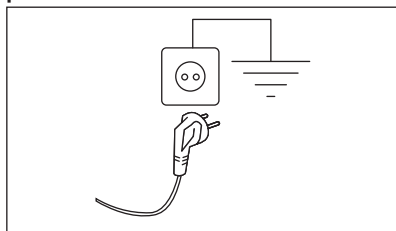

Необхідно забезпечити вільний доступ до кабелю живлення після встановлення приладу.

Для проведення електротехнічних робіт, які необхідно виконати для встановлення цього приладу, зверніться до нашого авторизованого сервісного центру.

Виробник не відповідає за ушкодження чи травми, спричинені в результаті недотриманням цього застережного заходу.

4. ТЕХНІЧНІ ДАНІ

Висота x Ширина x Глибина	85,0 x 59,6 x 66,2 см
Макс. глибина з відкритими дверцятами приладу	110,7 см
Макс. ширина з відкритими дверцятами приладу	95,8 см
Регульована висота	85,0 см (+ 1,5 см — регулювання ніжок)
Об'єм барабана	118 л
Максимальне завантаження	9,0 кг
Напруга	230 В
Частота	50 Гц
Викиди акустичного шуму в повітря під час сушіння в програмі Еко при максимальному завантаженні	63 дБ(А)
Загальна потужність	700 Вт
Тип використання	В побуті
Допустима навколишня температура	від +5 °С до +35 °С

Рівень захисту від проникнення твердих часток і
вологи, що забезпечується захисним кожухом, за
винятком випадків, коли обладнання з низькою на-
пругою не має захисту від вологи

IPX4

Позначення газу холодоагенту

R290

Вага холодоагенту

0,149 кг

5. ПАНЕЛЬ КЕРУВАННЯ

5.1 Панель керування

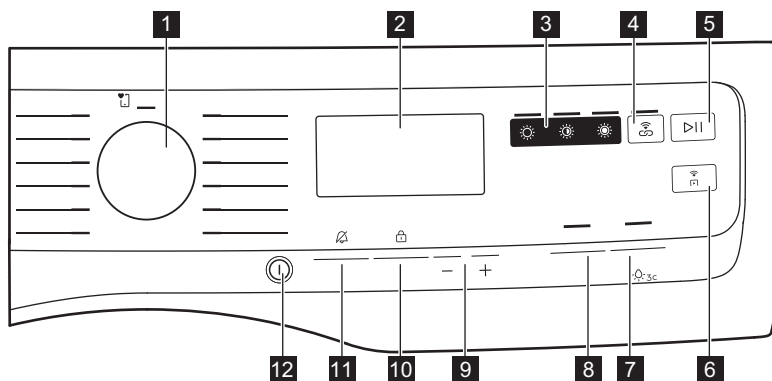

- 1 Перемикач програм
- 2 Дисплей
- 3 Прямий доступ до рівня сухості:
 - Сенсорна кнопка ☀ Дуже сухе
 - Сенсорна кнопка ☀ До шафи
 - Сенсорна кнопка ☀ Під праску
- 4 Сенсорна кнопка ☀ SyncDry
- 5 Сенсорна кнопка ▶ Пауза
- 6 Сенсорна кнопка 📶 Дистанційний пуск
- 7 Сенсорна кнопка Екстра тихо
- 8 Сенсорна кнопка Реверс Плюс

- 9 Сенсорні кнопки Закінчити через...
- 10 Сенсорна кнопка Час сушіння
- 11 Сенсорна кнопка Антизмінання
- 12 Кнопка «Увімк./Вимк.» ⓘ



Натисніть сенсорні кнопки пальцем на символі або назві опції. Не торкайтеся кнопок панелі керування в рукавицях. Панель керування завжди повинна бути чистою та сухою.

5.2 Дисплей





Символи на дисплеї	Опис символу
	SmartLeaf
	опція «Сушіння із заданою тривалістю» увімкнена
	опція «Закінчити через» увімкнена
	Індикатор сповіщень
	опція «Дистанційний пуск» увімкнена
	індикатор: <i>перевірте теплообмінник</i>
	індикатор: <i>очистьте фільтр</i>
	індикатор: <i>злийте воду з резервуара</i>
	опцію «Дуже тихо» увімкнено
	захист від доступу дітей увімкнено
	опція «Додаткове антизмінання» увімкнена
	світиться індикатор барабана
	сигнал сповіщення про закінчення вимкнено
	неправильний вибір або улюблене положення не збережено
	індикатор: <i>фаза сушіння</i>
	індикатор: <i>фаза охолодження</i>
	Індикатор: <i>фаза антизмінання</i>
1 : 50	тривалості виконання програми
: 10.2 : 00	вибір опції «Сушіння із заданою тривалістю» (від 10 хв до 2 год)
1h.24h	вибір опції «Закінчити через» (від 1 год до 24 год)

5.3 SmartLeaf зворотний зв'язок

SmartLeaf зворотний зв'язок скеровує споживача на більш енергоефективне сушіння одягу.

SmartLeaf зворотний зв'язок оцінює, наскільки програма є «екоsumісною», виходячи зі споживання енергії, визначеного відповідно до номінальної потужності програми.

Існує три різні рівні SmartLeaf зворотного зв'язку, позначені значком листя (зелений колір):

1. Відсутність підсвіченого листя на дисплеї або в додатку вказує на середній рівень споживання або неможливість визначити його (для циклів на основі часу).
2.  один листок показує хороший рівень споживання енергії.
3.  два листочки вказують на найкращий рівень споживання.

6. РУЧКА ПЕРЕМИКАННЯ ТА КНОПКИ

6.1 Вступ



Деякі опції/функції недоступні для всіх програм сушіння. Перевірте сумісність опцій/функцій і програм сушіння в «Таблиці опцій». Деякі опції/функції є взаємовиключними. В такому випадку прилад не дозволить обрати разом несумісні опції/функції.

6.2 Кнопка «Увімк./Вимк.»

Натисніть цю кнопку і недовго утримуйте її протягом декількох секунд, щоб увімкнути або вимкнути прилад. При увімкненні або вимкненні приладу лунає спеціальний звуковий сигнал, підсвітка та дисплей вмикаються, а світлодіодна кнопка Старт/Пауза мигтить.



Обрана за промовчанням програма при вмиканні машини завжди є програмою Eco, навіть після виходу з режиму очікування.

6.3 Перемикач програм

Повертаючи перемикач програм, можна вибрати потрібну програму.



6.4 SmartSelect

Ця нова функція була створена з метою підвищення екологічності циклів сушіння, догляду та обслуговування тканин та споживчого досвіду. Ця нова область інтерфейсу розроблена з метою допомогти користувачу зробити раціональний вибір, а також забезпечити вдосконалений спосіб вибору більшості зазначених циклів і варіантів з мінімальними зусиллями. Індикатор SmartLeaf вкаже на стабільність (див. розділ *Панель керування: SmartLeaf відгук*).

Рівень сухості

Легкий прямиий доступ до рівня сухості одним простим дотиком.

Для сушіння можливі три варіанти:

1.  Під праску
Ця опція рекомендована для сушіння одягу, придатного для прасування.
2.  До шафи
Для більшості програм цей рівень сушіння обраний за промовчанням і призначений для зберігання речей.
3.  Дуже сухе
Ця опція рекомендована для махрових матеріалів.



Щоб увімкнути одну з цих опцій, поверніть перемикач, щоб вибрати потрібну програму. Загориться індикатор рівня сухості за промовчанням.

Щоб змінити його, торкніться відповідного значка.

SyncDry

Ця функція дозволяє сушильному барабану автоматично встановлювати найбільш підходящу програму, яка відповідає останній, виконаній нещодавно програмі прання. Усе, що вам потрібно зробити, — запустити програму сушіння після завантаження сушильного барабану. Інші налаштування програми або опції для сушильного барабану не потрібні.

Після завершення програми прання пральна машина передає дані програми через домашній Wi-Fi роутер до Electrolux хмарного сховища, а також до сушильного барабану.



Для використання функції SyncDry сушильну й пральну машини Electrolux необхідно поєднати з нашим додатком.

Для увімкнення функції :

1. Після завершення циклу прання покладіть чисту білизну в сушильний барабан.
2. Торкніться кнопки **SyncDry**.
3. Усі символи на дисплеї світлитимуться, за винятком піктограми **Wi-Fi** і смужок з анімацією протягом декількох секунд, поки прилад отримуватиме дані з хмарного сховища.
4. Дисплей автоматично оновиться за допомогою запропонованої програми. Через 10 секунд, якщо відновлення даних не вдалося, світлодіодний індикатор кнопки вимкнеться і машина подасть звуковий сигнал про помилку. Після цього буде активована попередньо обрана програма.
5. Торкніться кнопки Старт/Пауза, щоб розпочати процес сушіння.



Після встановлення програми **SyncDry** користувач може змінювати параметри або вибирати іншу програму через регулятор або ДОДАТОК. У таких випадках світлодіодний індикатор кнопки **SyncDry** вимкнеться, вказуючи на те, що програма більше не є рекомендованою; **SyncDry** автоматичну програму можна знову вибрати, натискаючи відповідну кнопку, доки дані не стануть доступними в хмарному сховищі.

6.5 Антизмінання

Подовжує фазу антизмінання на 90 хвилин наприкінці циклу сушіння. Ця функція скорочує кількість складок на одязі. Під час фази антизмінання білизну можна виймати.

6.6 Час сушіння

Можна встановити тривалість програми від 10 хвилин до 2 годин. Необхідна тривалість залежить від кількості білизни у приладі.



При невеликій кількості білизни, або за наявності лише одного предмету білизни, рекомендуємо задати меншу тривалість.

РЕКОМЕНДАЦІЇ ЩОДО СУШІННЯ ЗА ЧА-СОМ

10–20 хв.

дія лише холодного повітря (без нагрівання).

20–40 хв.

додаткове сушіння для покращення результату сушіння після попереднього циклу сушіння.

РЕКОМЕНДАЦІЇ ЩОДО СУШІННЯ ЗА ЧАСОМ

>40 хв.

повне сушіння великих обсягів білизни до 4 кг, яка була добре віджата (>1200 об./хв.).

6.7 Час сушіння для програми Вовна

Опція підходить для програми Вовна для налаштування кінцевого рівня сухості.

6.8 Закінчити через...



Ця функція дозволяє обирати час припинення виконання програми. Після активації машина чекає на потрібний момент, щоб розпочати процес сушіння.

Закінчити через... — це сума часу очікування й часу сушіння.

6.9 Реверс Плюс

Збільшіть частоту зворотних рухів барабану для зменшення перекручування та заплутування одягу. Для підвищення однорідності результату сушіння та

скорочення складок. Рекомендується для великих або довгих речей (напр., простирадл, штанів, довгих суконь).

6.10 Екстра тихо

Прилад працює тихо, що не впливає на якість сушіння. Прилад працює повільно, тому тривалість циклу збільшується.

6.11 ▶|| Старт/Пауза

Торкніться кнопки ▶|| Старт/Пауза, щоб запустити прилад, поставити його на паузу або перервати програму, що виконується.

6.12 Дистанційний пуск

Швидке торкання цієї кнопки вмикає функцію дистанційного запуску, яка дозволяє запускати, зупиняти та вимикати прилад дистанційно.

Засвітиться відповідний індикатор, і на дисплеї з'явиться відповідний значок.

Щоб вийти із цього стану, ще раз торкніться кнопки; відповідний значок вимкне його.



Якщо дверцята відкриті, деактивується Дистанційний пуск.

7. Wi-Fi — НАЛАШТУВАННЯ ПІДКЛЮЧЕННЯ

У цьому розділі описано, як підключити смарт-прилад до мережі Wi-Fi та з'єднати його з мобільним пристроєм.

Завдяки цій функції можна отримувати повідомлення, керувати та слідкувати за сушильною машиною з мобільних пристроїв.

Функцію Wi-Fi вимкнено згідно із заводськими налаштуваннями за промовчанням.

Щоб підключити прилад і користуватися всіма його функціями та послугами, вам знадобляться:

- бездротова мережа вдома з можливістю підключення до Інтернету.

- Мобільний пристрій, підключений до бездротової мережі.

Частота	2,412–2,472 ГГц для європейського ринку
Протокол	IEEE 802.11b/g/n
Максимальна потужність	<20 дБм
Шифрування	WPA, WPA2, WPA3

7.1 QR-код на таблиці з технічними даними

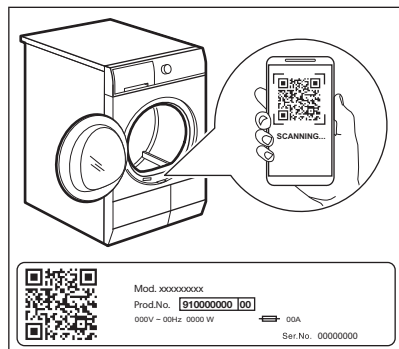

QR-код можна використовувати двома способами:

- Відскануйте QR-код за допомогою вбудованої програми камери, щоб завантажити наш додаток із магазину додатків на своєму пристрої та виконайте необхідні дії.
- Поєднайте ваш пристрій з приладом для спрощення керування приладом. Відскануйте QR-код за допомогою нашої вбудованої програми сканування QR-кодів.

7.2 Встановлення нашого додатка



При підключенні сушильної машини до додатку стійте поруч із нею зі своїм смарт-пристроєм.



Переконайтеся, що ваш смарт-пристрій підключений до бездротової мережі.



1. Перейдіть до магазину App Store на своєму смарт-пристрої або відскануйте QR-код (див. розділ «QR-код на таблиці з технічними даними»).
2. Скачайте і встановіть наш додаток.
3. Переконайтеся, що ви підключили сушильну машину до Wi-Fi. Якщо ні, то перейдіть до розділу нижче.
4. Запустіть додаток. Виберіть країну й мову, а потім увійдіть у систему за допомогою своєї електронної адреси та пароля. Якщо у Вас немає облікового запису, створіть його, дотримуючись інструкцій, наведених у нашому додатку.



7.3 Конфігурація бездротового підключення

Перш ніж почати налаштування, завантажте та встановіть наш додаток на ваш смарт-пристрій.

1. Натисніть кнопку Увімкн./Вимкн. , щоб увімкнути прилад.
2. Зачекайте приблизно 8 секунд.
3. Натисніть і утримуйте кнопку  Дистанційний пуск протягом 5 секунд, доки не почуєте одне клацання.

Символи:  і  з'являться на дисплеї. Через декілька секунд залишиться лише

символ: , який буде блимати. Прилад розпочне підключення, активація бездротового модуля займає близько 10 секунд. Після налаштування готовності на дисплеї з'являється символ:  (Access Point). Access Point відкрито приблизно протягом 5 хвилин.

4. Щоб підключити прилад до мережі Wi-Fi, налаштуйте наш додаток на своєму смарт-пристрої і дотримуйтеся інструкцій на екрані.
5. Якщо з'єднання встановлено, символ  буде вимкнено, а значок  Wi-Fi постійно світитиметься.



Під час кожного ввімкнення приладу він намагатиметься автоматично підключитися до мережі. Після встановлення з'єднання символ:  перестане блимати.

Підключення до іншої мережі (повторне відкриття точки доступу)

Щоразу, коли користувач торкається кнопки  Дистанційний пуск й утримує її протягом 5 секунд, відкривається та транслюється точка доступу. Нові облікові дані мережі, отримані на цій точці, будуть записані поверх попередньо збережених облікових даних, і після цього прилад підключиться до нової мережі Wi-Fi.

Вимкнення Wi-Fi

Якщо користувач вирішить більше не підключати прилад до мережі Wi-Fi, він

може торкнутися кнопки  Дистанційний пуск й утримувати її протягом 10 секунд, і прилад скине налаштування та вимкнеться.

На дисплеї відображається лише 5 секунд , а всі інші індикатори на панелі керування вимкнені.

Після скидання дисплей повертається в початковий стан, при цьому піктограма Wi-Fi  вимкнена.

7.4 Дистанційний пуск



Наш додаток дає змогу керувати приладами із мобільного пристрою. Цей додаток містить велику кількість програм і корисних функцій, а також інформацію про виріб, що ідеально відповідають приладу. Через цей додаток можна обирати програми, які вже доступні на панелі керування приладу, а також розблокувати додаткові програми, доступні лише з мобільного пристрою. Додаткові програми можуть змінюватися з часом разом із новими версіями додатку. Це персоналізований догляд за білизною з вашого мобільного пристрою.

Функція дистанційного запуску дає змогу розпочати цикл у режимі дистанційного керування.



Дистанційне керування активується автоматично, якщо натиснути кнопку  Старт/Пауза для запуску програми. Але також можливо ввімкнути програму сушіння дистанційно.

Дистанційний пуск

Швидке торкання цієї кнопки вмикає функцію дистанційного запуску, яка

дозволяє запускати, зупиняти та вимикати прилад дистанційно.

Засвітиться відповідний індикатор, і на дисплеї з'явиться відповідний значок.



Якщо встановити програму через додаток і вона не співпадає з положенням перемикача, з'являється текст  поперемінно з тривалістю програми.

Натисніть і утримуйте цю кнопку протягом довшого часу, щоб забезпечити дві інші функції:

- утримуйте її протягом 5 секунд, щоб підключитися до іншої мережі.
- утримуйте її протягом 10 секунд, поки не пролунає подвійний звуковий сигнал і на дисплеї не з'явиться  : це призведе до скидання налаштування мережевих облікових даних.

7.5 Оновлення за допомогою бездротового зв'язку

ПОПЕРЕДЖЕННЯ!

Під час оновлення наполегливо рекомендується не вимикати прилад та не відключати його від електромережі.

Додаток може запропонувати оновлення та завантаження нових функцій.

Оновлення можна прийняти лише через додаток.

Якщо виконується якась програма, додаток повідомляє, що оновлення розпочнеться після її завершення.

Під час оновлення на дисплеї приладу відображається .

Після закінчення оновлення прилад можна знову використовувати без будь-яких повідомлень про успішне оновлення.

У разі виникнення помилки на дисплеї приладу відображається : просто натисніть будь-які кнопки або поверніть перемикач, щоб повернутися до звичайного використання.

7.6 Wi-Fi завжди ввімкнено

Функцію «Wi-Fi завжди ввімкнено» можна активувати лише через наш додаток.

Ця функція підтримує підключення приладу до мережі навіть тоді, коли прилад вимкнено, тому його завжди можна дистанційно активувати та керувати ним.

Індикатор  періодично вмикається та вимикається.

Прилад можна увімкнути, натиснувши на кнопку Увімкн./Вимкн. , або через додаток.



Функція «Wi-Fi завжди ввімкнено» може вплинути на споживання електроенергії.

За замовчуванням функція «Wi-Fi завжди ввімкнено» неактивна.

8. ПРОГРАМИ

8.1 Наш додаток і додаткові приховані програми

Наш додаток **надає широкий вибір додаткових прихованих програм.**

Підключіть прилад до нашого додатка, і ви зможете вибрати програму, яка найбільше відповідає вашим потребам.



Назви програм можуть змінюватися залежно від ринкових вимог без попередження.



В додатку можна знайти повний опис кожної програми.











Швидко 3 кг
Одяг для тренувань
Футбол
Лижний одяг
Пухові ковдри
Штори

Подушки
Рушники
Очищення від шерсті
Легке прасування
Анти-алергія з парюю
Денім

Дитячий одяг
Льон
Сушильна полиця
Освіжити

8.2 Таблиця програм

Програма	Завантаження 1)	Властивості / Тип тканини ²⁾
 MyFavourite		Улюблена програма може бути налаштована користувачем у додатку. За промовчанням у цьому положенні не налаштовано жодної програми. Після встановлення улюблену програму можна вибрати як через додаток, так і через панель керування.
Еко ³⁾ 4)	9,0 кг	Програма може використовуватися для сушіння вологої білизни з бавовни, і це найбільш економічна з точки зору енергоспоживання програма для сушіння вологої білизни з бавовни. Рівень сухості не налаштовується і за промовчанням встановлюється на До шафи / готовий до зберігання. 

Програма	Завантаження 1)	Властивості / Тип тканини ²⁾
MixCare	5,0 кг	Створений для звичайного сушіння речей, які пралися без сортування. Рівномірно висушує речі з бавовни, суміші бавовни та синтетики, а також синтетики. / 
Бавовна	9,0 кг	Програма для білих та кольорових бавовняних речей. Стандартне налаштування висушує речі повністю. / 
Синтетика	4,0 кг	Речі із сумішевих тканин, які містять переважно синтетичні волокна, як-от поліестер, поліамід тощо. / 
Тонкі тканини	2,0 кг	Програма рекомендована для делікатних тканин, наприклад, віскози, штучного шовку, акрилу та їхніх сумішей. / 
Вовна  	1,0 кг	М'яко висушує вироби з вовни, які можна прати в пральній машині та вручну. Після завершення програми негайно вийміть речі.
Шовк 	0,5 кг	Зберігає форму одягу з шовку, призначеного для ручного прання чи прання в пральній машині. Зводить до мінімуму утворення складок за допомогою потоків теплого повітря та м'яких рухів. / 
Пухові куртки 	2,0 кг	Автоматична програма для просушування навіть внутрішнього ізоляційного шару курток із наповнювачем із пуху, пір'я або синтетичних матеріалів. Зберігає зовнішній вигляд речей та їхню теплову функціональність. / 
Дезинфекція 	5,0 кг	Сушить і дезінфікує ваш одяг та інші речі, підтримуючи температуру вище 60°C протягом заданого часу та видалюючи 99,9% бактерій і вірусів ⁵⁾ . Примітка: Цей цикл слід використовувати лише для вологих речей. Не підходить для делікатних речей. / 
Куртки 	2,0 кг	Зберігає функціональність виробів із технічного текстилю та відновлює водовідштовхувальну здатність водонепроникних курток та курток зі змінною підкладкою (які можна сушити в сушильній машині). / 
Спорт	4,0 кг	Сушить звичайний спортивний одяг із синтетичних волокон, зокрема поліестеру, еластану та поліаміду. / 

Програма	Завантаження 1)	Властивості / Тип тканини ²⁾
Постільна білизна XL	4,5 кг	Висушує до трьох наборів постільної білизни за один цикл. Зводить до мінімуму перекручування та заплутування великих предметів, завдяки чому постільна білизна просушується однорідно, без вологих плям. 





- 1) Максимальна вага сухих речей.
- 2) Щоб дізнатися, що означає маркування тканини, див. розділ *КОРИСНІ ПОРАДИ: Підготовка білизни*.
- 3) Ця програма використовується для оцінювання відповідності Нормам екологічного проектування та маркування енергоспоживання ЄС, Технічний регламент (ЄС) 2023/2533 та Технічний регламент (ЄС) 2023/2534. Ця програма може використовуватися для сушіння бавовняної білизни від початкового рівня вологості завантаження 60 % до цільового кінцевого рівня вологості завантаження 0 %.
- 4) Програма Еко еквівалентна програмі « Бавовна Еко», яка є «Стандартною програмою для бавовни» згідно з Технічним регламентом Європейської комісії № 392/2012. Вона підходить для сушіння звичайної вологості бавовняної білизни.
- 5) Протестовано на Escherichia coli, Candida albicans і MS2 Bacteriophage. Індивідуальний тест, виконаний Swissstest Testmaterialien AG у 2021 році (Звіт про тестування No 20212038).

8.3 Woolmark Premium Wool Care - Blue



Цикл сушіння вовняних виробів у цій машині було випробовано та схвалено компанією Woolmark. Цей цикл підходить для сушіння виробів із вовни, що мають на етикетці символ «ручне прання», за умови прання цих речей на ручному циклі прання, схваленому компанією Woolmark, та за умов сушіння з дотриманням вказівок виробника цієї машини. M2140
Символ Woolmark — є сертифікаційним знаком у багатьох країнах.

8.4 Сумісність опцій програм

Програми ¹⁾	Рівень сухості			Антизми- нання	Реверс Плюс	Екстра тихо	Час су- шіння
							
 MyFavourite	Залежно від програми, збереженої в додатку.						
Есо	■			■			
MixCare	■	■		■	■		■
Бавовна	■	■	■	■	■	■	■
Синтетика	■	■	■	■	■	■	■
Тонкі тканини		■		■			



Програми ¹⁾	Рівень сухості			Антизми- нання	Реверс Плюс	Екстра тихо	Час су- шіння
	☀	☀	☀				
Вовна  							■ 2)
Шовк 	■			■			
Пухові куртки 	■	■		■			
Дезинфекція 	■			■			
Куртки 		■		■			
Спорт		■		■			
Постільна білизна XL	■	■	■	■	■		■

1) Для кожної програми можна встановити одну або більше опцій. Щоб увімкнути або вимкнути функцію, натисніть відповідну сенсорну кнопку.

2) Див. розділ «ОПЦІЇ»: «Сушіння за часом» для програми «Вовна»

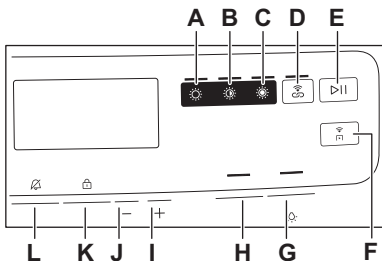
9. НАЛАШТУВАННЯ



- A. ☀ Під праску сенсорна кнопка сухості
- B. ☀ До шафи сенсорна кнопка сухості
- C. ☀ Дуже сухе сенсорна кнопка сухості
- D. Сенсорна кнопка  SyncDry
- E. Сенсорна кнопка  Старт/Пауза
- F. Сенсорна кнопка  Дистанційний пуск
- G. Сенсорна кнопка Екстра тихо
- H. Сенсорна кнопка Реверс Плюс
- I. — Закінчити через... сенсорна кнопка зменшення часу
- J. + Закінчити через... сенсорна кнопка збільшення часу
- K. Сенсорна кнопка Час сушіння

L. Сенсорна кнопка Антизминання

9.1 Функція захисту від доступу дітей

Ця функція захищає прилад від доступу дітей, не дозволяючи їм гратися з приладом під час виконання програми. Сенсорні кнопки заблоковані.

Працює тільки кнопка увімкнення/вимкнення.

Увімкнення функції захисту від доступу дітей:

1. Щоб активувати прилад, натисніть кнопку увімкнення/вимкнення.
2. Натисніть і утримуйте сенсорну кнопку (K) протягом декількох секунд. Засвітиться індикатор захисту від доступу дітей.



Опцію захисту від доступу дітей можна вимкнути під час виконання програми. Натисніть і утримуйте ті ж самі сенсорні кнопки, поки індикатор захисту від доступу дітей не згасне.

9.2 Налаштування цільового кінцевого рівня вологості



Це може знадобитися, оскільки на результати сушіння впливає багато умов, наприклад тип води, напруга живлення або температура навколишнього середовища тощо.



ЯК ДОСЯГТИ ІДЕАЛЬНОГО СУШІННЯ:

1. Спробуйте відрегулювати рівень сухості (див. опцію «Рівень сухості»).
2. Якщо ви хочете додатково збільшити результати сушіння білизни, можна змінити налаштування сушіння за промовчанням (див. нижче). Це налаштування застосовується до більшості програм, за винятком програм **Есо**, **Вовна**, **Пухові ковдри**, **Пухові куртки**, **Освіжити**, якщо вони доступні на машині.

Щоб змінити рівень цільової залишкової вологості за промовчанням:

1. Щоб активувати прилад, натисніть кнопку ввімкнення/вимкнення.
2. Для налаштування будь-якої програми використовуйте перемикач програм.
3. Натисніть і утримуйте кнопки **(G)** і **(H)** одночасно.

Загоряється один з індикаторів:

-  — максимальна сухість
-  — сухіша білизна
-  — стандартний рівень сухості білизни

4. Знову натисніть кнопку **(G)** і утримуйте її, доки не засвітиться індикатор потрібного рівня.





Якщо дисплей повертається у звичайний режим (буде відображено час обраної програми з кроку 2), під час налаштування цільового кінцевого рівня вологості натисніть і утримуйте кнопки **(G)** і **(H)** ще раз, щоб увійти в режим «Налаштування цільового кінцевого рівня вологості» (раніше встановлений цільовий кінцевий рівень вологості зміниться на наступне значення).

5. Щоб прийняти вибраний ступінь кінцевого рівня вологи, одночасно натисніть і утримуйте кнопки **(G)** і **(H)**.

Влажність (Вологоміст)

-  - — максимальна сухість

-  - — сухіша білизна

-  - — стандартний рівень сухості білизни

9.3 Індикатор контейнеру для води

За промовчанням індикатор контейнеру для води увімкнено. Він загоряється, коли програму завершено або коли необхідно спорожнити контейнер для води.



Якщо встановлено комплект для зливання (додаткове приладдя), прилад автоматично зливає воду з контейнера. У цьому випадку рекомендується вимкнути індикатор контейнера для води.

Вимкнення індикатора контейнера для води:

1. Щоб активувати прилад, натисніть кнопку ввімкнення/вимкнення.
2. Натисніть і утримуйте кнопки **(I)** і **(J)** одночасно. На дисплеї відобразиться «Вимк.», й індикатор контейнера для води вимкнеться. Через 5 секунд дисплей повернеться у звичайний режим.



Щоб знову увімкнути індикатор контейнера для води, повторіть дії, описані вище. На дисплеї відобразиться «Увімк.», й індикатор контейнера для води увімкнеться.

9.4 🔊 Звуковий сигнал

Звуковий сигнал лунає:

- кінець циклу;
- на початку та після закінчення фази антизминання
- переривання циклу

За промовчанням функція звукового сигналу завжди увімкнена. Цю функцію можна використовувати для увімкнення або вимкнення звукового сигналу.



Функцію Звуковий сигнал можна використовувати разом з будь-якими програмами.

Торкніться кнопки **L** і утримуйте її протягом 3 секунди, щоб увімкнути або вимкнути звук.

9.5 Світиться індикатор барабана



Вмикає внутрішнє освітлення барабана на 10 секунд.

Натисніть й утримуйте кнопку **G** приблизно 3 секунди.

Світиться індикатор всередині барабана.

9.6 Лічильник годин роботи

Ця функція дає можливість відобразити загальний час роботи приладу в годинах, який відрховується з моменту його першого ввімкнення. Відображається фактичний час роботи циклів (не включає паузи або час відкладеного запуску).

Щоб відобразити це значення, виконайте такі дії:

1. Увімкніть прилад, натиснувши кнопку **Увімк./Вимк.**
2. Натисніть і утримуйте кнопки **B** і **C** протягом декількох секунд.
3. Через 3 секунди на дисплеї відобразатиметься загальна кількість годин роботи приладу: наприклад, якщо час роботи — **1276** годин(-и), на дисплеї протягом 2 секунд відображається текст **Hr**, потім — **12** протягом 2 секунд, а потім — **76**. Це значення відображається у вигляді одночасної послідовності з двох цифр: перші дві цифри означають тисячі й сотні, наступні дві цифри означають десятки та одиниці.

Щоб вийти з цього режиму, натисніть будь-яку кнопку, поверніть перемикач програм або вимкніть прилад.

9.7 Заводські налаштування за замовчуванням

Ця функція дозволяє відновити заводські налаштування за замовчуванням.

Збережені параметри та режими роботи буде скинуто. Також буде видалено облікові дані мережі WiFi з пам'яті приладу та скинуто індивідуальні налаштування програми.

Щоб активувати цю опцію, виконайте такі дії:

1. Увімкніть прилад, натиснувши кнопку **Увімк./Вимк.**
2. Натисніть і утримуйте кнопки **C** і **D** протягом декількох секунд.
3. Прилад підтвердить роботу, на дисплеї з'явиться — — —.



Якщо процедура не працює (це може бути пов'язано з затримкою часу або неправильною комбінацією клавш), вимкніть прилад і повторіть послідовність із самого початку.

10. ПЕРЕД ПЕРШИМ ВИКОРИСТАННЯМ



Задні замки барабана вивільняються автоматично під час першого запуску сушильної машини. Можливий певний шум.

Для розблокування задніх замків барабану:

1. Увімкніть прилад.
 2. Встановіть будь-яку програму.
 3. Натисніть кнопку Пуск/Пауза.
- Барабан починає обертатися. Задні замки барабану автоматично деактивуються.

Перш ніж використовувати прилад для сушіння:

- Протріть барабан сушильної машини вологою ганчіркою.
- Запустіть програму тривалістю 1 годину з вологою білизною.



На початку циклу сушіння (перші 3–5 хв) прилад може створювати дещо сильніший шум. Це пов'язане із запуском компресора. Це нормально для приладів із компресорами, наприклад холодильників і морозильників.

10.1 Незвичний запах

Прилад щільно запакований.

Після розпакування приладу можна відчутти незвичний запах. Це нормально для нових приладів.

Прилад виготовлено з декількох різних типів матеріалу, які всі разом можуть видавати незвичний запах.

З часом, через декілька циклів сушіння, цей запах поступово зникне.

10.2 Шуми



Під час циклу сушіння в різний час прилад може видавати різні звуки. Це абсолютно нормальні звуки при роботі приладу.

Працює компресор.

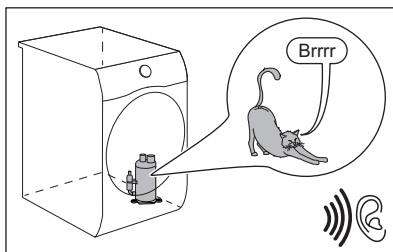

Обертається барабан.

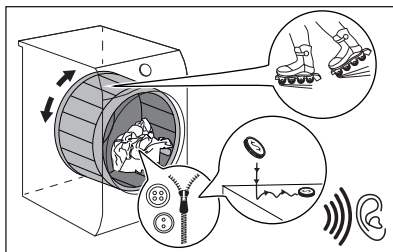

Працюють вентилятори.

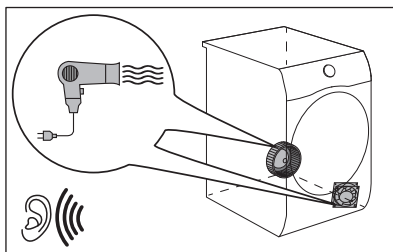

Працює насос та переміщується конденсат в резервуар.

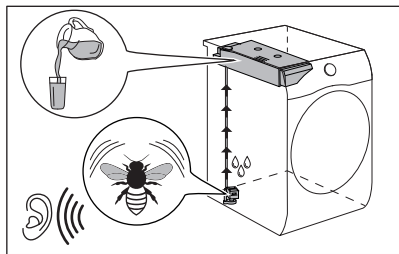

11. ЩОДЕННЕ КОРИСТУВАННЯ

11.1 Запуск програми

1. Підготуйте білизну та завантажте її у пристрій.

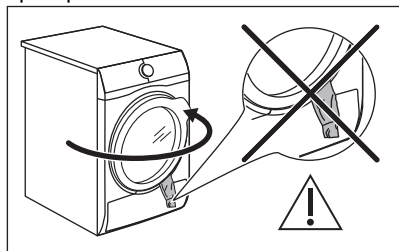

⚠ УВАГА

Переконайтеся, що білизна не затиснута між дверцятами приладу та гумовою прокладкою, коли дверцята закриваються.

2. Щоб активувати прилад, натисніть кнопку ввімкнення/вимкнення.
3. Виберіть необхідну програму та функції для даного типу білизни.

На дисплеї відображається тривалість виконання програми.



Фактичний час сушіння буде залежати від типу завантаження (кількість і склад), кімнатної температури та початкової вологості вашої білизни після фази віджимання.

4. Натисніть сенсорну кнопку Старт/Пауза.

Програма запускається.

11.2 Запуск програми з Закінчити через...



Ця функція дозволяє обирати час припинення виконання програми. Після активації машина чекає на потрібний момент, щоб розпочати процес сушіння.

Закінчити через... — це сума часу очікування й часу сушіння.

Щоб встановити функцію Закінчити через...:

1. встановіть програму сушіння й опції;
2. Торкніться кнопки **+** чи **-**, доки на дисплеї не відобразиться потрібний час виконання програми (наприклад, 12 **h** виконання програми має завершитися протягом 12 годин).
3. Торкніться кнопки Старт/Пауза. Барабан починає обертатися для виконання оцінки **SensiCare**, якщо це передбачено в обраній програмі.
4. Машина починає зворотний відлік до закінчення програми; програма розпочнеться в потрібний момент для завершення виконання.

11.3 Визначення обсягу завантаження за технологією SensiCare System



Технологія **SensiCare** визначає обсяг завантаженої білизни, визначаючи тривалість програми. Працює з більшістю програм.

Після торкання кнопки Старт/Пауза індикатор максимально заявленого завантаження згасає, а SensiCare System починає визначення завантаження білизни:

1. Прилад визначає завантаження в перші хвилини. Під час цієї фази смужка прокручування грає просту анімацію.
2. Під час цієї фази барабан швидко обертається.
3. Тривалість програми можна регулювати.

Після визначення обсягу завантаження у випадку **перевантаження барабану** на дисплеї мигтить індикатор **MAX**:

У цьому випадку протягом 30 секунд можна поставити прилад на паузу та вийняти зайві речі.

Після того, як зайві речі будуть вилучені, торкніться кнопки Старт/Пауза, щоб знову запустити програму.

Важливо! Якщо кількість завантаженої білизни не буде зменшено, програма сушіння розпочнеться, незважаючи на перевантаження. У такому випадку неможливо гарантувати найкращі результати сушіння.



Функція SensiCare System не доступна для всіх програм, наприклад: Вовна та програм з короткою тривалістю.

11.4 Зміна програми

1. Для вимкнення приладу натисніть кнопку увімкнення/вимкнення
2. Для увімкнення приладу натисніть кнопку увімкнення/вимкнення.

3. Оберіть програму.

11.5 У кінці програми

Коли програму завершено:

- Пролунає переривчастий звуковий сигнал.
- На дисплеї відображається :
- Індикатор горить.
- Можуть світитися індикатори «Фільтр» і «Резервуар».
- Індикатор Старт/Пауза горить.

Прилад продовжує працювати у фазі антизмінання протягом приблизно 30 хвилин або більше, якщо було встановлено опцію Антизмінання (див. розділ *Опція — Антизмінання*).

Фаза антизмінання знижує кількість складок на одязі.

Ви можете видалити білизну до завершення фази антизмінання. Для отримання кращих результатів рекомендується виймати білизну, коли цю фазу майже завершено.

Після завершення фази антизмінання:

- На дисплеї все ще відображається :
- Індикатор гасне.
- Індикатори «Фільтр» і «Резервуар» продовжують світитися.
- Старт/Пауза згасає.

1. Вимкніть прилад, натиснувши кнопку Увімк./Вимк.
 2. Відчиніть дверцята приладу.
 3. Вийміть білизну.
 4. Закрийте дверцята приладу.
- Можливі причини незадовільних результатів сушіння:

- Неправильні налаштування рівня сушіння за промовчанням. Див. розділ *ОПЦІЇ: рівень сухості — налаштування цільового кінцевого рівня вологості*
- Температура в приміщенні занадто висока або занадто низька. Оптимальна температура в приміщенні становить 18°–25 °С.



Після завершення виконання програми завжди очищайте фільтр та спускайте воду з резервуару.



Залиште дверцята злегка відчиненими після кожного циклу, щоб уникнути накопичення вологи.

11.6 Режим низького енергоспоживання

Для зменшення споживання енергії ця функція автоматично вимикає прилад:

- Через 5 хвилин, якщо програму не запущено.
- Через 5 хвилин після завершення програми або фази антизмінання.



Коли прилад переходить у режим низького енергоспоживання, дисплей і значки згасають. Ви можете його повторно увімкнути, натиснувши кнопку Увімк./Вимк і сушильну машину.



Обрана за промовчанням програма, після повторної активації з режиму економії електроенергії, завжди є програмою Eco.



Якщо Wi-Fi увімкнено й активовано дистанційне керування, значок

дистанційного запуску  також залишається, коли прилад переходить у режим низького енергоспоживання.

12. ПОРАДИ І РЕКОМЕНДАЦІЇ

12.1 Підготовка білизни



Завантаження барабана до максимальної ємності, зазначеної для відповідних програм, сприятиме збереженню енергії.







Дуже часто речі після циклу прання сплутуються та переплітаються разом. Ефективність сушіння заплутаних та перекручених речей знижується. Для забезпечення належного повітряного потоку та рівномірного висихання рекомендується струшувати та завантажувати речі одна за одною в сушильну машину.

Для забезпечення належного процесу сушіння:

- Застібніть блискавки.
- Застібніть фіксатори на підковдрах.
- Не сушіть зав'язки або стрічки роз'язаними (наприклад, стрічки фартуха). Зв'яжіть їх перед запуском програми.
- Вийміть всі речі з кишень.
- Якщо виріб має внутрішній шар з бавовни, виверніть його навиворіт. Бавовняний шар має бути зверху.
- Завжди встановлюйте програму, яка підходить для типу білизни.
- Не кладіть речі темного кольору разом із світлими речами.
- Використовуйте належну програму для бавовни, светрів і трикотажних речей, щоб зменшити усадку.

- Не перевищуйте максимальний рівень завантаження, зазначений у розділі програм або показаний на дисплеї.
- Сушіть лише білизну, придатну для сушіння у машині. Див. тканинну етикетку на речах.
- Не сушіть разом великі та малі речі. Малі речі можуть потрапити всередину великих виробів і залишитися вологими.
- Розтрушуйте великі речі перш, ніж помістити їх в сушильну машину. Це допоможе уникнути вологих місць всередині тканини після циклу сушіння.

Тканинна етикетка	Опис
	Білизна придатна для сушіння у машині.
	Білизна придатна для сушіння у машині за високої температури.
	Білизна придатна для сушіння у машині лише за низької температури.
	Білизна не придатна для сушіння у машині.

13. ДОГЛЯД ТА ЧИСТКА

13.1 Графік періодичного очищення

Періодичне чищення допомагає подовжити термін служби вашого приладу.

Якщо прилад не використовується протягом тривалого часу, від'єднайте його від електромережі.

Орієнтовний графік періодичного очищення:

Очищення фільтру	Коли блимає індикатор 
Злийте воду з контейнера	Коли блимає індикатор 
Очистіть теплообмінник	Коли блимає індикатор 
Очистіть датчик вологості	Принаймні 3 або 4 рази на рік
Очищення барабана	Кожні два місяці
Очистіть панель керування та корпус	Кожні два місяці
Очистіть отвори повітряного потоку	Кожні два місяці

У наступних параграфах пояснюється, як слід очищувати кожну деталь.

13.2 Видалення сторонніх предметів



Перед запуском циклу сушіння спорожніть кишені та зав'яжіть всі незакріплені елементи. Див. розділ «Підготовка білизни».

Після циклу сушіння вийміть всі сторонні предмети, які можуть опинитися в барабані (наприклад, металеві затискачі, кнопки, монети тощо).

13.3 Очищення фільтра

Після закінчення кожного циклу вмикається індикатор , який повідомляє, що потрібно очистити фільтр.



Фільтр збирає ворс під час циклу сушіння.



Для отримання найкращих результатів сушіння регулярно очищуйте фільтр. Забруднений фільтр призводить до збільшення тривалості циклу та, як наслідок, підвищення енергоспоживання. Очистіть фільтр вручну. За необхідності використовуйте пилосос.

УВАГА

Під час очищення фільтрів ворс слід викидати в смітник, а не змивати у каналізацію, щоб уникнути поширення мікропластику в системі стічних вод.

1. Відчиніть дверцята. Потягніть фільтр угору.

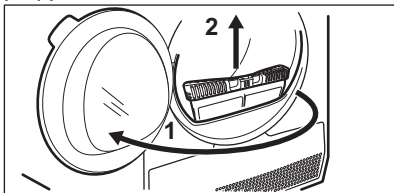

2. Натисніть на гачок, щоб відкрити фільтр.

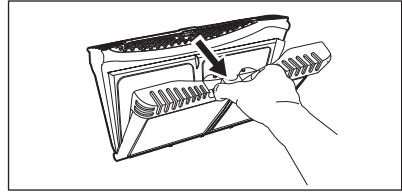

3. Зберіть рукою ворс з внутрішніх частин фільтра.

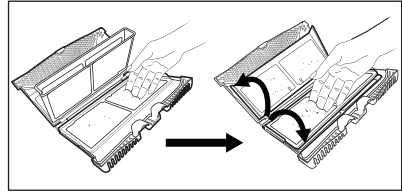

Викиньте ворс у сміття.

4. У разі потреби, очистьте фільтр за допомогою пилососа. Закрийте фільтр.
5. За необхідності видаліть ворс із гнізда фільтра та ущільнювача. Можна використовувати пилосос. Вставте фільтр назад у гніздо фільтра.

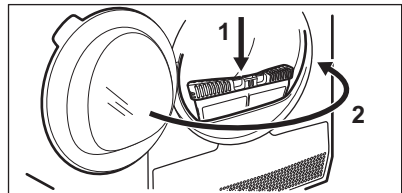
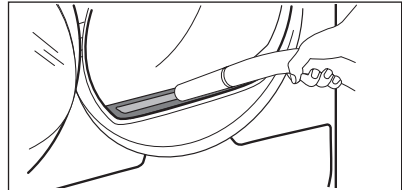

13.4 Спустошення контейнера для води

Зливайте воду з контейнера для конденсату після кожного циклу сушіння.

Якщо контейнер для конденсату повний, програма автоматично зупиняється. На дисплеї з'являється символ контейнера

для води , який повідомляє, що потрібно злити воду з контейнера.

Щоб злити воду з контейнера виконайте наступні дії.

1. Витягніть контейнер для води, утримуючи його в горизонтальному положенні.

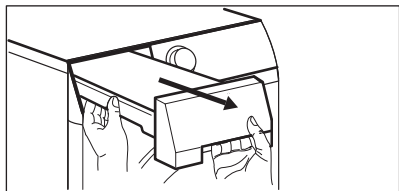

2. Витягніть пластикове з'єднання та злийте воду в таз або подібну ємність.

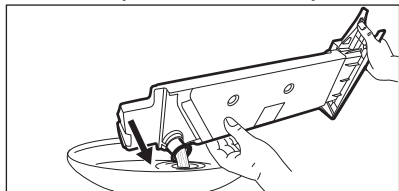

3. Вставте пластикове з'єднання назад і встановіть контейнер для води на місце.

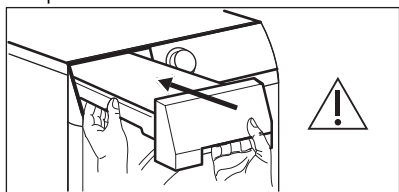

4. Для продовження програми натисніть кнопку  | Старт/Пауза.

13.5 Очищення конденсатора

Якщо на дисплеї блимає символ конденсатора , потрібно перевірити конденсатор і відділення конденсатора. Якщо він забруднився, очистіть його. Виконуйте таку перевірку не рідше одного разу на 6 місяців.

ПОПЕРЕДЖЕННЯ!

Не торкайтеся металевої поверхні незахищеними руками. Небезпека травмування. Надягайте рукавички. Очищайте обережно, щоб не пошкодити металеву поверхню.

ПОПЕРЕДЖЕННЯ!

Не використовуйте пилосос з твердою насадкою для видалення ворсу з конденсатора, оскільки це може пошкодити ребра конденсатора, що призведе до зниження продуктивності приладу та більш тривалого висихання.

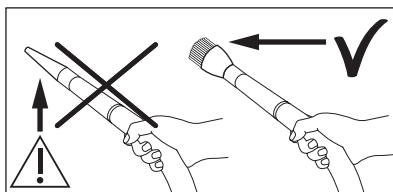

Перевірка виконується наступним чином.

1. Відчиніть дверцята. Потягніть фільтр угору.

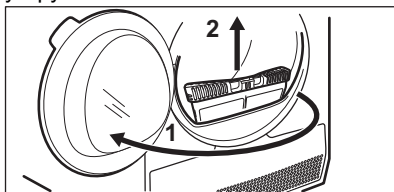

2. Відкрийте кришку конденсатора:

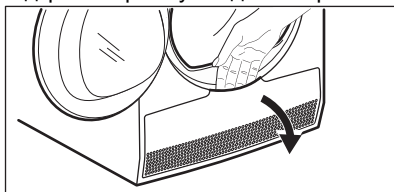

3. Поверніть важелі, щоб розблокувати кришку конденсатора та опустити її.

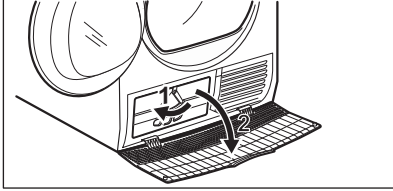

4. Якщо потрібно, приберіть ворс із конденсатора та його відділення. Можна використовувати пилосос з насадкою-щіткою.

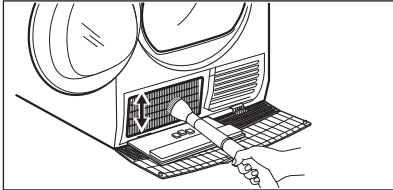

5. Закрийте кришку конденсатора.

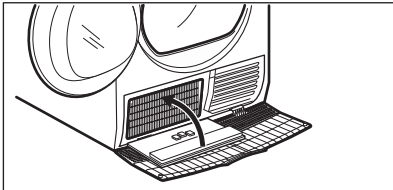

6. Повертайте важелі, доки кришка не зафіксується на місці.

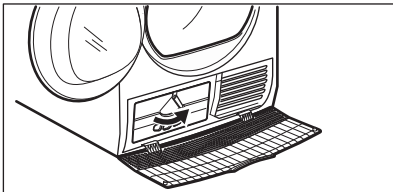

7. Встановіть фільтр на місце.

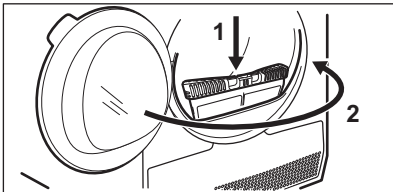

13.6 Чищення барабана

⚠ ПОПЕРЕДЖЕННЯ!

Перш ніж чистити прилад, відключіть його від електромережі.

Для очищення внутрішньої поверхні барабана та його ребер використовуйте нейтральний миючий засіб. Протріть насухо помиті поверхні м'якою ганчіркою.

⚠ УВАГА

Не використовуйте для чищення барабана абразивні матеріали або дротяну мочалку.

13.7 Очищення панелі керування та корпусу

Для очищення панелі керування і корпусу використовуйте нейтральний миючий засіб.

Для очищення використовуйте вологу ганчірку. Протріть насухо помиті поверхні м'якою ганчіркою.

⚠ УВАГА

Не застосовуйте засоби для очищення меблів чи очищувальні засоби, які можуть спричинити корозію.

13.8 Очищення отворів для виходу повітря

Використовуйте пилосос для видалення пуху з отворів для виходу повітря.

14. УСУНЕННЯ ПРОБЛЕМ

ПОПЕРЕДЖЕННЯ!

Див. розділи з інформацією щодо техніки безпеки.

14.1 Коди помилок

Прилад не запускається або зупиняється під час роботи.

Спершу спробуйте знайти спосіб розв'язання проблеми (див. таблицю). Якщо проблема повторюється, зверніться до авторизованого сервісного центру.

ПОПЕРЕДЖЕННЯ!

Перш ніж виконувати будь-які перевірки, вимкніть прилад.

При виникненні суттєвих проблем лунають звукові сигнали, на дисплеї відображається код помилки, і може постійно світитися кнопка Старт/Пауза:

Код помилки	Можлива причина	Спосіб вирішення
E50	Двигун приладу перевантажений. Занадто багато білизни, або білизна застрягла в барабані.	Програма не була завершена. Вийміть білизну з барабана, встановіть програму і розпочніть цикл знову.
E90 або E91	Внутрішня помилка. Немає зв'язку між електронними компонентами приладу.	Програма була не завершена належним чином або прилад зупинився занадто рано. Вимкніть прилад, а потім увімкніть його знову. Якщо код попередження з'являється знову, зверніться до авторизованого сервісного центру.
E90	Нестабільний рівень напруги в мережі.	Коли прилад відображає помилку E90 , зачекайте, доки напруга стабілізується, і натисніть «Пуск». Якщо прилад зупинив цикл без жодної вказівки, натисніть кнопку пуску циклу. Якщо знову з'явиться попередження, перевірте цілісність шнура живлення / розетки або основного джерела живлення.

Якщо на дисплеї з'являються інші коди помилок, вимкніть та увімкніть прилад. Якщо проблема продовжиться, зверніться до авторизованого сервісного центру.

У разі виникнення інших проблем із сушильною машиною зверніться до наведеної нижче таблиці на предмет пошуку можливих шляхів їхнього вирішення.

14.2 Усунення несправностей

Проблема	Можливе рішення
Не вдається активувати прилад.	Переконайтеся, що вилку під'єднано до розетки електромережі.

Проблема	Можливе рішення
	Перевірте запобіжник домашньої електропроводки (на електроциті).
Програма не активується.	Натисніть кнопку «Пуск/пауза». Старт/Пауза
	Переконайтеся в тому, що дверцята приладу зачинені.
Дверцята приладу не зачиняються.	Переконайтеся в тому, що фільтр встановлено правильно.
	Переконайтеся, що білизна не потрапила між дверцятами приладу та гумовою прокладкою.
Прилад зупиняється під час роботи.	Переконайтеся, що контейнер для води порожній. Натисніть кнопку «Старт/Пауза», щоб знову запустити програму.
	Завантаження занадто мале, збільште завантаження або використовуйте програму .Час сушіння
Час циклу занадто довгий, або результати сушіння незадовільні. 1)	Переконайтеся, що вага білизни відповідає тривалості програми.
	Переконайтеся в тому, що фільтр чистий.
	Білизна занадто волога. Запустіть віджимання білизни в пральній машині ще раз.
	Переконайтеся, що температура в приміщенні вище +5°C і нижче +35°C. Оптимальна температура в приміщенні має бути від +18°C до +25°C.
	Встановіть програму « Час сушіння» або « Дуже суше». 2)
Застосунок не підключається до сушильної машини.	Перевірте, чи ваш смарт-пристрій підключений до бездротової мережі. Перевірте домашню мережу й маршрутизатор. Перезавантажте маршрутизатор. Якщо проблеми з бездротовою мережею не зникнуть, зверніться до вашого провайдера інтернет-послуг.
	Сушильну машину, смарт-пристрій або й те, й інше потрібно налаштувати ще раз.
Застосунок часто не підключається до сушильної машини.	Спробуйте перемістити домашній маршрутизатор якомога ближче до сушильної машини або розгляньте можливість придбання пристрою для розширення діапазону дії мережі.
	Вимкніть мікрохвильову піч. Уникайте одночасного використання мікрохвильової печі й пульту дистанційного керування піччю. Мікрохвилі перешкоджають передачі Wi-Fi-сигналу.
На дисплеї відображається — — —.	Якщо ви хочете встановити нову програму, вимкніть та ввімкніть прилад.

Проблема	Можливе рішення
----------	-----------------

Переконайтеся, що опції відповідають програмі.

- 1) Програма автоматично припиняється максимум через 5 годин.
- 2) Може статися, що деякі ділянки залишаться вологими, якщо сушаться великі речі (наприклад, простирадла).

Якщо результати сушіння незадовільні

- Була встановлена неправильна програма.
- Засміївся фільтр.
- Засміївся теплообмінник.
- У приладі було забагато білизни.
- Барабан забруднений.
- Неправильне налаштування датчика провідності (див. розділ «ОПЦІЇ: Рівень

сушіння - Налаштування цільового кінцевого рівня вологості», щоб обрати краще налаштування).

- Отвори для виходу повітряного потоку засмічені.
- Температура в приміщенні занадто низька або занадто висока (оптимальна температура в приміщенні становить від 18°C до 25°C)

15. ПОКАЗНИКИ СПОЖИВАННЯ

15.1 Вступ



В інструкції з експлуатації міститься два різних посилання на Норми екологічного проектування та маркування енергоспоживання ЄС.

- Технічний регламент (ЄС) 932/2012 і Технічний регламент (ЄС) 392/2012, чинний до 30 червня 2025 р., стосується класів енергоефективності від **A+++** до **D**.
- Технічний регламент (ЄС) 2023/2534, чинний з 1 липня 2025 р., стосується повідомлення про маркування класів енергоефективності від **A** до **G**.



QR-код на етикетці з даними енергоефективності, що постачається з приладом, містить посилання на інформацію про продуктивність приладу в базі даних EU EPREL. Зберігайте етикетку з даними енергоефективності для довідки разом з інструкцією з експлуатації та всіма іншими документами, що надаються з цим приладом.

Аналогічну інформацію також можна знайти в базі даних EPREL за посиланням <https://eprel.ec.europa.eu> і назвою моделі та номером виробу, зазначеними на таблиці з технічними даними приладу. Щоб дізнатися місце розташування таблиці з технічними даними, див. главу «Опис виробу».

15.2 Позначення

кг	Завантаження білизни.	об/хв	Режим віджиму
кВт·год	Споживання електроенергії.		

гг:хх	Тривалість виконання програми.
%	Початкова вологість наприкінці фази віджимання та цільова кінцева вологість наприкінці програми сушіння. Чим вище рівень віджимання, тим вищим є шум під час віджимання, але нижчими є початкова вологість і споживання енергії під час сушіння білизни.

15.3 Відповідно до Технічного регламенту (ЄС) 2023/2533, Технічного регламенту (ЄС) 2023/2534 та Технічного регламенту (ЄС) 392/2012.



Наведені нижче показники отримані в лабораторних умовах з урахуванням відповідних стандартів. Різні параметри можуть призводити до зміни даних, наприклад: кількість білизни, тип білизни та умови навколишнього середовища. Початковий вміст вологи білизни, тип води, напруга живлення та зміна налаштування програми за промовчанням також можуть вплинути на споживання енергії, тривалість програми сушіння та кінцеву вологість.

Програма	Завантаження (кг)	Режим віджиму (об/хв)	Початкова вологість (%)	Час сушіння (г:хх)	Споживання електроенергії (кВт•год)	Цільова кінцева вологість (%)
Есо 1) 2)	9,0	1000	60	3:19	1,68	0,0
Есо 1) 2)	4,5	1000	60	1:50	0,86	0,0

1) Ця програма використовується для оцінювання відповідності Нормам екологічного проектування та маркування енергоспоживання ЄС, Технічний регламент (ЄС) 2023/2533 та Технічний регламент (ЄС) 2023/2534. Ця програма може використовуватися для сушіння бавовняної білизни від початкового рівня вологості завантаження 60 % до цільового кінцевого рівня вологості завантаження 0 %.

2) Програма Еко еквівалентна програмі « Бавовна Еко», яка є «Стандартною програмою для бавовни» згідно з Технічним регламентом Європейської комісії № 392/2012. Вона підходить для сушіння звичайної вологої бавовняної білизни.

Споживання енергії в різних режимах

Споживання електроенергії у вимкненому режимі (Вт)	Споживання електроенергії у режимі очікування (Вт)	Відкладений запуск (Вт)	Споживання енергії в режимі очікування в мережі (Вт)
0,05	0,05	4,00	2,00 1)

Час до переходу у вимкнений стан / режим очікування — максимум 15 хвилин.

1) Споживання електроенергії функції підключення до мережі Інтернет становить приблизно 17,5 кВт•год на рік. Інструкції з вимкнення цієї функції див. в розділі «Wi-Fi — налаштування підключення».

15.4 Загальні програми



Ці значення є лише орієнтовними.

Програма	Завантаження (кг)	Режим віджиму (об/хв)	Початкова вологість (%)	Час сушіння (г:хх)	Споживання електроенергії (кВт•год)	Цільова кінцева вологість (%)
Бавовна Дуже сухе	9,0	1000	60	4:07	2,07	-3,0
Бавовна Дуже сухе	4,5	1000	60	2:29	1,24	-3,0
Бавовна Під праску	9,0	1000	60	2:16	1,19	12,0
Бавовна Під праску	4,5	1000	60	1:30	0,78	12,0
Синтетика Дуже сухе	4,0	1200	40	1:17	0,59	0,0
Синтетика До шафи	4,0	1200	40	1:08	0,53	1,0
Синтетика Під праску	4,0	1200	40	0:51	0,36	12,0
Вовна	1,0	1200	35	2:12	1,49	5,0

16. ОХОРОНА ДОВКІЛЛЯ

Здавайте на повторну переробку матеріали, позначені відповідним символом . Викидайте упаковку у відповідні контейнери для вторинної сировини. Допоможіть захистити навколишнє середовище та здоров'я інших людей і забезпечити вторинну переробку електричних і електронних приладів. Не

викидайте прилади, позначені відповідним символом , разом з іншим домашнім сміттям. Поверніть продукт до заводу із вторинної переробки у вашій місцевості або зверніться до місцевих муніципальних органів влади.







electrolux.com

136212050-A-332024



CE