

ufesa

aspirador sin bolsa

AP5150



ES manual de instrucciones

PT manual de instruções

EN instructions manual

FR mode d'emploi

IT manuale di istruzioni

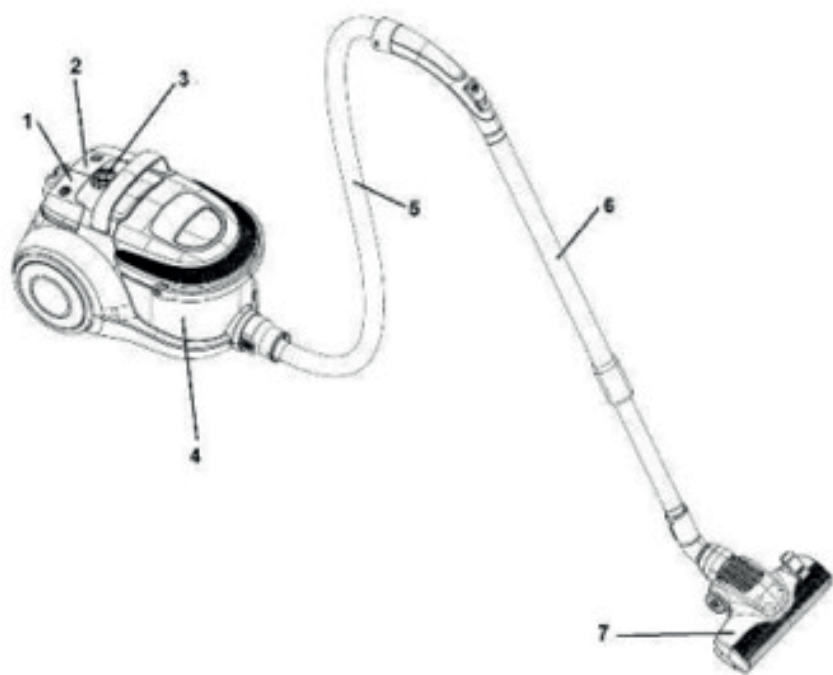

AGRADECEMOS QUE HAYA DEPOSITADO SU CONFIANZA EN UFESA Y DESEAMOS QUE EL FUNCIONAMIENTO DEL PRODUCTO LE SATISFAGA PLENAMENTE.

ATENCIÓN

LEA ATENTAMENTE LAS INSTRUCCIONES DE USO ANTES DE UTILIZAR EL PRODUCTO. GUÁRDENLAS EN UN LUGAR SEGURO POR SI NECESITA CONSULTARLAS EN EL FUTURO.

DESCRIPCIÓN

1. Interruptor de recogecable
2. Interruptor de encendido/apagado
3. Regulador de potencia de succión
4. Depósito
5. Tubo flexible
6. Tubo telescópico
7. Cepillo para el suelo

INSTRUCCIONES DE SEGURIDAD

Este aparato puede ser utilizado por niños de más de 8 años y por personas con capacidades físicas, sensoriales o mentales reducidas o con falta de experiencia, si se les ha proporcionado la supervisión o las instrucciones adecuadas respecto al uso del mismo de un modo seguro y son conscientes de los riesgos que conlleva. Los niños no deben utilizarlo como juguete. La limpieza y el mantenimiento de usuario no deben llevarlos a cabo niños sin supervisión.

Si el cable de alimentación está dañado, el fabricante, su agente de asistencia técnica u otras personas con una cualificación equivalente deberán sustituirlo para evitar riesgos.

La clavija debe retirarse de la toma de corriente antes de limpiar el aparato o de llevar a cabo tareas de mantenimiento.

INFORMACIÓN IMPORTANTE

Antes de conectar el producto, compruebe que la tensión de red es la misma que la que se indica en la etiqueta del producto.

El cable de conexión a la red no debe estar enredado o enrollado alrededor del producto durante su uso. No tire del cable de conexión para desenchufarlo.

No utilice conecte o desconecte el aparato si tiene las manos o los pies mojados.

Proceda según las indicaciones del apartado del manual dedicado a la conservación y limpieza para limpiar el aparato.

Desconecte inmediatamente el producto de la red en caso de detectar averías o daños y póngase en contacto con el servicio de asistencia técnica autorizado.

A fin de evitar riesgos o peligros, no abra el aparato. Solo personal técnico cualificado del servicio de asistencia técnica oficial de la marca puede llevar a cabo reparaciones u otras operaciones en el aparato. Cualquier uso incorrecto o manejo inadecuado del producto anulará e invalidará la garantía. Sólo un centro de asistencia técnica autorizado puede efectuar reparaciones en el producto.

Este aparato se ha diseñado para un uso exclusivamente doméstico, sin que en ningún caso pueda destinarse a usos comerciales o industriales. Si se realiza un uso inadecuado o manipula el producto, quedará anulada la garantía.

No lo utilice para aspirar líquidos (agua, etc.), objetos afilados (agujas, alfileres, uñas, cristales, etc.) u objetos incandescentes (cerillas, cigarrillos).

B&B TRENDS SL. declina cualquier responsabilidad por los daños que puedan ocasionarse a personas, animales u objetos como consecuencia del incumplimiento de las advertencias anteriores.

INSTRUCCIONES DE USO

MONTAJE DEL ASPIRADOR

MONATJE DE LA ASPIRADORA

Desenchufe siempre el cable de la toma de alimentación, antes de montar o desmontar los accesorios. toma de corriente. Antes de encender el aparato, asegúrese de que los filtros están colocados correctamente.

Levante el depósito de la aspiradora como se muestra en la siguiente imagen.

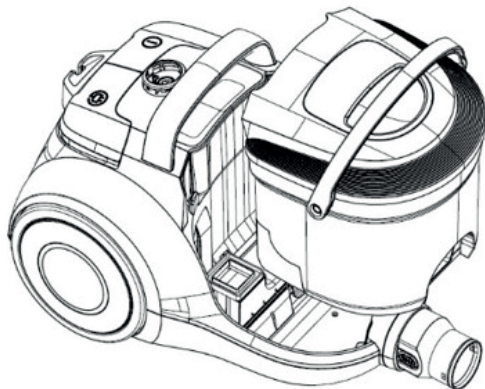

A continuación, levante la tapa del depósito y retire la pieza de plástico del depósito (véase la siguiente imagen).

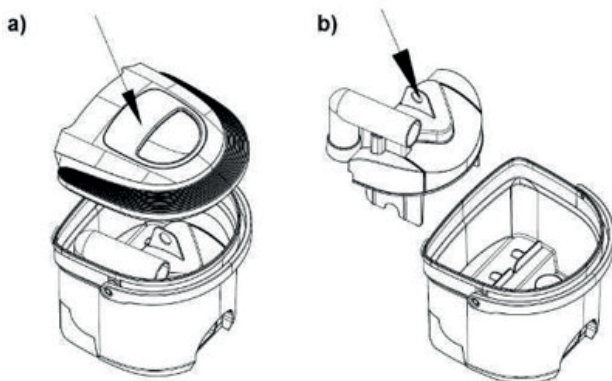

Llene el depósito con agua del grifo hasta la línea MAX, como se muestra en la siguiente imagen.

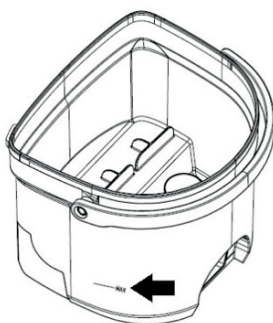

Se necesitan 0,8 litros de agua. Vigile con no sobrellenar más allá de la línea MAX. Cuando el depósito esté lleno, vuelva a colocar la pieza de plástico en el depósito y cierre la tapa. A continuación, vuelva a colocar el conjunto del depósito en la aspiradora. Preste atención para colocar correctamente todos los componentes.

CONEXIÓN DEL TUBO FLEXIBLE

Conecte el tubo flexible al puerto de aspiración y presione hasta que quede bloqueado.

DESCONEXIÓN DEL TUBO

Para quitar el tubo de aspiración, presione el botón de la parte inferior del tubo y sáquelo del puerto de aspiración.

ALARGO Y RECOGIDA DEL CABLE DE ALIMENTACIÓN

Antes de usar el aparato, alargue el cable lo necesario para trabajar sin impedimentos. A continuación, conecte el aparato a la corriente. Para recoger el cable de alimentación, presione el interruptor de recogecable automático. Sujete el cable con la mano para evitar que pierda el control y pueda causar

lesiones o daños. Cuando vaya a usar el aparato durante un periodo más largo de tiempo, desenrolle todo el cable de alimentación del recogecable.

CONEXIÓN DEL TUBO Y LOS ACCESORIOS

- Presione el botón para alargar el tubo telescópico hasta la longitud deseada.
- Introduzca el tubo flexible en el interior del tubo telescópico.
- Fije el cepillo de la aspiradora al tubo telescópico.
 - El cepillo para suelos está diseñado para limpiar suelos de superficie plana u otros revestimientos.
 - La boquilla para juntas/muebles está diseñada para limpiar esquinas y huecos estrechos en la tapicería de los muebles. Para limpiar cortinas o para aspirar el polvo de los muebles, gire el accesorio como se indica a la posición de cepillado.

INSTRUCCIONES DE USO

- Antes de usar el aparato, alargue el cable lo necesario y conéctelo a la corriente.
- Presione el botón de encendido/apagado y encienda el aparato. Presione el mismo botón para apagarlo.
- La potencia de aspiración se puede ajustar con el regulador del tubo flexible:
 - para limpiar cortinas, el polvo de los libros, los muebles, etc., reduzca la potencia de aspiración;
 - para limpiar el suelo plano, aumente la potencia de aspiración.

Para recoger el cable de alimentación, presione el interruptor de recogecable. Sujete el cable con la mano para evitar los latigazos del cable que podrían causar lesiones o daños.

Nota: No de la vuelta a la aspiradora mientras esté en uso para evitar que el agua del depósito penetre en el módulo del motor, y para evitar que el agua se derrame sobre la aspiradora o el suelo.

Aspiración en seco

Este aparato se usa para aspirar el polvo. Si el agua está muy sucia, cámbiela por agua limpia. Cuando se acumule una cantidad excesiva de suciedad en el depósito, la succión y por lo tanto la aspiración no será posible. Cuando encienda el motor, el funcionamiento del aparato será más lento y más ruidoso.

Nota: No use nunca la aspiradora sin agua en el depósito.

Llenado del depósito

Apague el aparato con el interruptor principal y desenchufe el cable de alimentación. Estas precauciones proporcionan seguridad y previenen contra riesgos relacionados con el aparato. Para sacar el depósito de polvo/ agua del aparato, sujete el asa del depósito. Vacíe el agua del depósito. Véase la siguiente imagen.

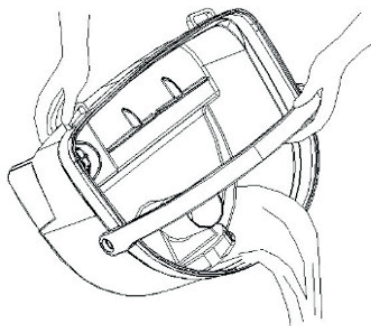

Consejo: Tras cada uso, vacíe el agua del depósito para evitar olores desagradables del depósito.

MANTENIMIENTO

1. Limpieza y cambio del filtro del motor

- Se recomienda limpiar el filtro después de cada sesión prolongada de aspiración. El filtro se encuentra en la aspiradora. Para acceder a él, retire el depósito.
- La limpieza y el mantenimiento regular del filtro proporcionará buenos resultados de aspiración, y por lo tanto una mayor vida útil del aparato. A este respecto, se recomienda el método de limpieza siguiente:
 - limpiar con un cepillo,
 - golpear el filtro o sacudir el polvo que contiene,
 - soplar el filtro con aire comprimido.
- Un filtro limpio permitirá una capacidad de aspiración excelente y una potencia de succión óptima.

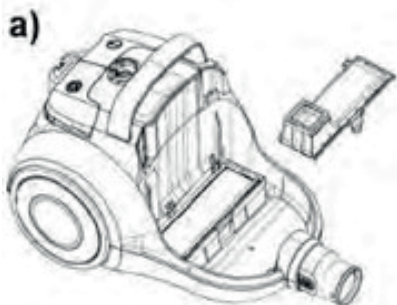

2. Sustitución del filtro de escape

El filtro de escape está detrás de la rejilla que se ve en la parte posterior de la aspiradora.

- Abra la rejilla y retire el filtro de la aspiradora.
- Limpie el filtro tal como se describe en la sección anterior. No olvide el filtro de espuma de la rejilla.
- Cuando el filtro esté limpio, vuelva a colocarlo en la aspiradora y cierre la rejilla.

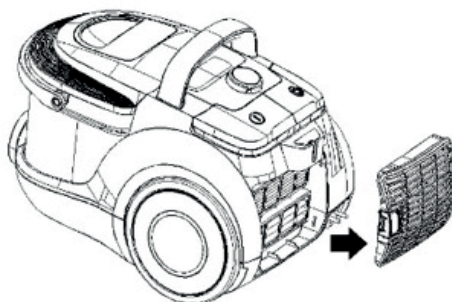

TARJETA DEL PRODUCTO

Tarjeta del producto de acuerdo con el Reglamento Delegado (UE) 665/2013 de la Comisión.

Marca comercial	Ufesa
Modelo	AP5150
Clasificación energética	B
Consumo de energía anual objetivo (kWh por año), calculado basándose en 50 sesiones de limpieza. El consumo de energía anual real dependerá de cómo se utilice el aparato.	31,1
Clase de potencia de limpieza para alfombras y moquetas	D
Clase de potencia para suelos duros	B
Clase de (re)emisión de polvo	A
Nivel de potencia de sonido, db (A)	79
Potencia de entrada nominal, W	800

ELIMINACIÓN DEL PRODUCTO



Este producto cumple con la Directiva Europea 2012/19/UE sobre aparatos eléctricos y electrónicos, conocida como RAEE (Residuos de equipos eléctricos y electrónicos), que establece el marco legal aplicable en la Unión Europea para la eliminación y el reciclaje de aparatos electrónicos y eléctricos. No tire este producto a la basura. Llévelo al centro de tratamiento de residuos eléctricos y electrónicos más cercano.

PORTUGUÊS

OBRIGADA POR TEREM COLOCADO A SUA CONFIANÇA EM UFESA E ESPERAMOS QUE O PRODUTO SEJA DO SEU AGRADO E DA SUA SATISFAÇÃO.

AVISO

LER AS INSTRUÇÕES DE UTILIZAÇÃO CUIDADOSAMENTE ANTES DE UTILIZAR O PRODUTO. GUARDAR ESTAS INSTRUÇÕES NUM LOCAL SEGURO PARA REFERÊNCIA FUTURA.

DESCRIÇÃO

1. Interruptor do rolo do cabo de alimentação
2. Botão on/off
3. Interruptor de definição de potência de aspiração
4. Recipiente coletor
5. Tubo flexível
6. Tubo telescópico
7. Escova para pavimentos

INSTRUÇÕES DE SEGURANÇA

Este eletrodoméstico pode ser utilizado por crianças com mais de 8 anos e pessoas com capacidades físicas, sensoriais ou mentais reduzidas, ou falta de experiência e conhecimentos, desde que devidamente supervisionadas ou desde que recebam as devidas instruções relativamente à utilização do eletrodoméstico de forma segura e compreendam os perigos envolvidos. As crianças não devem brincar com o eletrodoméstico. A limpeza e manutenção não podem ser efetuadas por crianças sem supervisão.

Se o cabo de alimentação for danificado, terá de ser substituído pelo fabricante, representante ou outras pessoas qualificadas de forma a evitar qualquer risco.

A ficha tem de ser removida da tomada antes de limpar ou realizar a manutenção do eletrodoméstico.

AVISOS IMPORTANTES

Antes de ligar o produto, verificar se a tensão elétrica é idêntica à indicada na etiqueta do produto.

O cabo de alimentação não pode ficar emaranhado ou enrolado em redor do produto durante a utilização.

Não puxar o cabo de alimentação de forma a desligá-lo.

Não utilizar, ligar ou desligar o dispositivo da tomada elétrica com as mãos ou os pés molhados.

Proceder de acordo com a secção de conservação e limpeza deste manual para limpar.

Desligar imediatamente o produto da tomada elétrica em caso de falha ou danos e contactar um serviço de suporte técnico autorizado.

De forma a evitar riscos, não abrir o dispositivo. Apenas pessoal técnico qualificado do serviço de suporte técnico oficial da marca poderá levar a cabo reparações ou procedimentos no dispositivo.

Qualquer utilização incorreta ou manuseamento indevido do produto anulará a garantia. Apenas o centro de serviço de suporte técnico autorizado pode levar a cabo reparações neste produto.

Este aparelho foi concebido exclusivamente para utilização doméstica e em nenhum caso deverá ser utilizado de forma comercial ou industrial. Em caso de utilização indevida ou violação do produto, a garantia será anulada.

Não utilizar o eletrodoméstico para aspirar líquidos (água, etc.), objetos afiados (parafusos, pregos, vidro, etc.), objetos incandescentes (fósforos, cigarros).

A B&B TRENDS S.L. renuncia a qualquer responsabilidade por danos que possam ocorrer em pessoas, animais ou objetos, devido a incumprimento destes avisos

INSTRUÇÕES DE UTILIZAÇÃO

MONTAGEM DO ASPIRADOR

MONTAGEM DO ASPIRADOR

Antes de montar ou de remover as partes, desligue sempre o cabo de alimentação da ficha elétrica elétrica. Antes de ligar o aparelho, assegure-se que todos os filtros estão corretamente instalados.

Levante o recipiente coletor do aspirador tal como o mostra a figura abaixo.

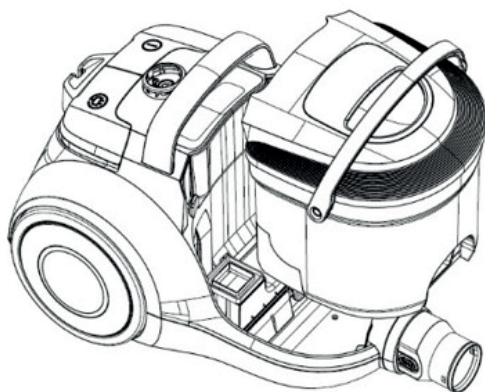

Depois, levante a tampa do recipiente coletor e remova a peça de plástico do recipiente - ver figura abaixo.

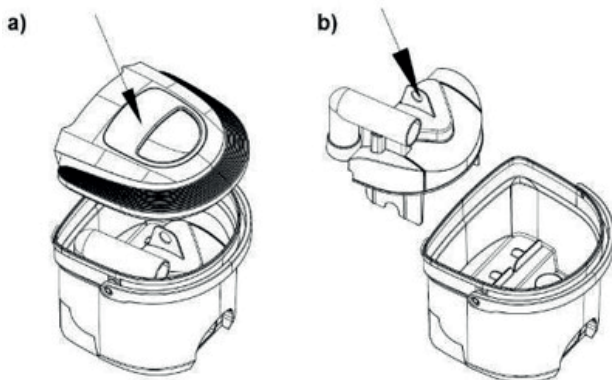

Encha o recipiente com água da torneira até à marca MAX, tal como o mostra a figura abaixo.

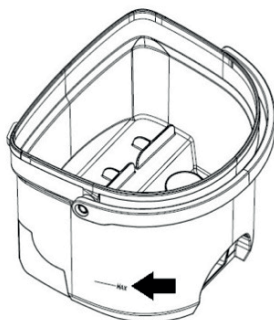

A quantidade de água requerida é de 0,8 litros. Tenha cuidado para não ultrapassar a marca MAX. Quando o recipiente estiver cheio, volte a colocar a peça metálica no recipiente coletor e volte a colocar a tampa no sítio. Depois, volte a colocar todo o conjunto do recipiente sobre o aspirador. Assegure-se de montar todas as partes de forma correta.

LIGAR O TUBO FLEXÍVEL DE ASPIRAÇÃO

Ligue o tubo flexível de aspiração ao orifício de aspiração e carregue até ficar bloqueada na posição.

REMOVER O TUBO

Para remover o tubo de aspiração, carregue no botão na parte inferior do tubo flexível de aspiração e retire-o do orifício de aspiração.

DESENROLAMENTO E RETRAÇÃO DO CABO DE ALIMENTAÇÃO

Antes de usar o aparelho, desenrole um comprimento adequado de cabo de alimentação para poder movimentar-se numa área sem obstáculos. Depois, ligue o aparelho à ficha elétrica. Para retrair o cabo de alimentação, carregue no botão de enrolamento automático do cabo. Siga o cabo de alimentação com a mão de forma a evitar que este faça algum movimento descontrolado suscetível de causar

ferimentos ou danos. Quando usar o aparelho durante um período de tempo mais longo, desenrole todo o comprimento do cabo de alimentação.

LIGAR O TUBO E AS PARTES

- Carregue no botão para esticar o tubo telescópico até atingir o comprimento desejado.
- Insira o tubo flexível dentro do tubo rígido.
- Encaixe a escova do aspirador ao tubo telescópico.
 - A escova de chão está concebida para limpar chão lisos ou soalho.
 - O bico está concebido para limpar lugares estreitos e interstícios do mobiliário. Para limpar cortinas ou tirar o pó do mobiliário, coloque a parte na posição escova, tal como está indicado.

INSTRUÇÕES DE UTILIZAÇÃO

- Antes de utilizar o aparelho, desenrole um comprimento adequado de cabo de alimentação e ligue o aparelho à ficha elétrica.
- Carregue no botão on/off e coloque o aparelho em funcionamento. Carregue novamente o mesmo botão para desligar o aparelho.
- O débito de ar pode ser regulado graças ao regulador situado no tubo flexível:
 - quando estiver a limpar cortinas, a remover o pó dos livros, da mobília, etc, reduza o débito de ar;
 - quando estiver a aspirar um chão liso, aumento o débito de ar.

Para retrair o cabo de alimentação, carregue no botão de enrolamento do cabo. Segure e siga o cabo de alimentação com a mão para evitar que o cabo faça algum movimento brusco suscetível de causar ferimentos ou danos.

Nota: Não vire o aspirador enquanto este estiver em funcionamento para evitar que a água do recipiente coletor penetre na unidade motora, e para evitar que a água se derrame sobre o aspirador ou pelo chão.

Aspirador a seco

Este aparelho é usado para aspirar o pó. Se a água estiver muito suja, substitua-a. Quando uma quantidade excessiva de sujidade estiver acumulada no recipiente, o aspirador ficar impossibilitado de dispor de potência de aspiração, pelo que não será possível aspirar. O funcionamento do aparelho será mais lento e barulhento quando ligar o motor.

Nota: Nunca use o aspirador sem água no recipiente coletor.

Enchimento do recipiente

Desligue o aparelho graças ao botão principal e retire o cabo de alimentação da ficha elétrica. Estas precauções dão segurança e evitam riscos ligados ao aparelho. Para remover o recipiente coletor / recipiente de água do aparelho, pegue na alça do recipiente coletor. Esvazie a água do recipiente coletor. Veja a figura abaixo.

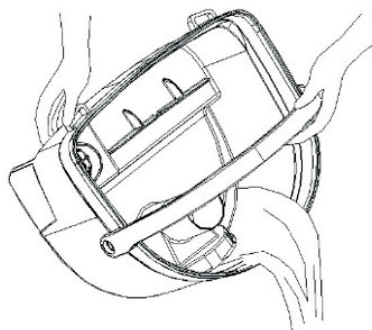

Conselho: Após cada utilização, esvazie a água do recipiente coletor para evitar odores desagradáveis no recipiente coletor.

MANUTENÇÃO

1. Limpeza e substituição do filtro do motor

- Recomendamos limpar o filtro após cada aspiração prolongada. O filtro está situado sobre o aspirador. Para aceder a ele, retire o recipiente coletor.
- Uma manutenção e uma limpeza regulares do filtro assegurarão bons resultados de aspiração e, conseqüentemente, uma maior vida útil do aparelho. A este respeito, recomendamos o seguinte método de limpeza:
 - limpar com uma escova,
 - bater com o filtro ou sacudir o pó/a sujidade dele,
 - limpar o filtro com ar comprimido.
- Um filtro limpo permitirá dispor de uma potência de aspiração ótima e um débito de ar sem obstáculos.

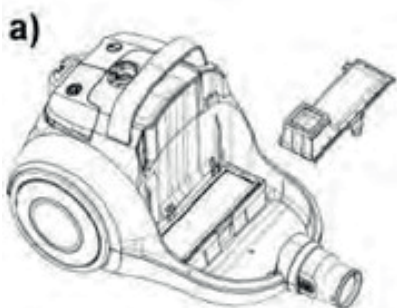

2. Substituir o filtro exaustor

O filtro exaustor está situado por debaixo da grelha que pode ser vista por trás do aspirador.

- Abra a grelha e remova o filtro do aspirador.
- Limpe o filtro da mesma forma como a que foi descrita na secção anterior. Não se esqueça do filtro de espuma na grelha.
- Quando o filtro estiver limpo, coloque-o novamente no aspirador e substitua a grelha.

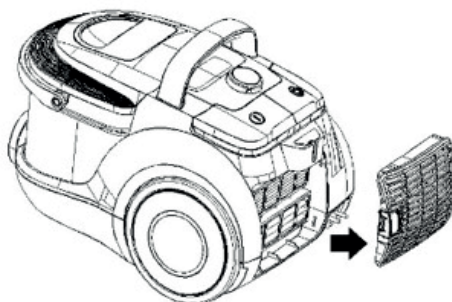

CARTÃO DO PRODUTO

Cartão do produto de acordo com o Regulamento Delegado (UE) N.º 665/2013 da Comi.

Marca Comercial	Ufesa
Modelo	AP5150
Classe de eficiência energética	B
Consumo anual de energia esperado (kWh por ano) calculado com base em 50 sessões de limpeza. O consumo anual de energia real dependerá da forma como o eletrodoméstico é utilizado.	31,1
Classe de potência de limpeza de tapetes e alcatifas	D
Classe de potência de limpeza de pavimentos rijos	B
Classe de (re-)emissão de poeira	A
Nível de potência sonora, db (A)	79
Potência de entrada nominal, W	800

DESCARTE DO PRODUTO



Este produto está em conformidade com a Diretiva Europeia 2012/19/EU quanto a dispositivos elétricos e eletrônicos, conhecida como REEE (Resíduos de Equipamentos Elétricos e Eletrônicos), que disponibiliza o enquadramento legal dentro da União Europeia para o descarte e reutilização de resíduos eletrônicos e elétricos. Não deitar este produto no caixote do lixo. Dirigir-se antes ao centro de recolha de resíduos elétricos e eletrônicos da área de residência.

ENGLISH

WE WOULD LIKE TO THANKS YOUR FOR CHOOSING UFESA, WE WISH THE PRODUCT PERFORMS TO YOUR SATISFACTION AND PLEASURE.

WARNING

PLEASE READ THE INSTRUCTIONS FOR USE CAREFULLY PRIOR TO USING THE PRODUCT. STORE THESE IN A SAFE PLACE FOR FUTURE REFERENCE.

DESCRIPTION

1. Power cord reel switch
2. On/off switch
3. Suction power setting switch
4. Dust bin
5. Flexible hose
6. Telescopic tube
7. Floor brush

SAFETY INSTRUCTIONS

This appliance can be used by children aged from 8 years and above and persons with reduced physical, sensory or mental capabilities or lack of experience and knowledge if they have been given supervision or instruction concerning use of the appliance in a safe way and understand the hazards involved. Children shall not play with the appliance. Cleaning and user maintenance shall not be made by children without supervision.

If the supply cord is damaged it must be replaced by the manufacturer, its service agent or similarly qualified persons in order to avoid a hazard.

Plug must be removed from socket-outlet before cleaning or maintaining the appliance.

IMPORTANT WARNINGS

Prior to plugging in the product, check that your mains voltage is the same as the one indicated on the product label.

The mains connection cable must not be tangled or wrapped around the product during use. Do not pull on the connection cord in order to unplug it. Do not use, connect or disconnect the device to the mains with your hands or feet wet. Proceed according to the conservation and cleaning section of this manual for cleaning. Unplug the product immediately from the mains in the event of any breakdown or damage and contact an authorised Technical support service. In order to prevent any risk of danger, do not open the device. Only qualified technical personnel from the brand's Official Technical support service may carry out repairs or procedures on the device. Any incorrect use or improper handling of the product shall render the warranty null and void. Only an authorised technical support service centre may carry out repairs on this product. This appliance is designed exclusively for domestic use, in no case should be a commercial or industrial use. In case of misuse or tampering with the product, it will be out of warranty.

Do not use the appliance to vacuum liquids (water, etc), sharp objects (pins, pins, nails, glass, etc), incandescent objects (matches, cigarettes)

B&B TRENDS SL. disclaims all liability for damages that may occur to people, animals or objects, for the non-observance of these warnings.

INSTRUCTIONS FOR USE

ASSEMBLING THE VACUUM CLEANER

VACUUM CLEANER ASSEMBLING

Before attaching or removing the attachments, always unplug the power cord from the power outlet. Before switching on the appliance, make sure all filters are correctly installed.

Lift the dust bin from the vacuum cleaner as shown in the figure below.

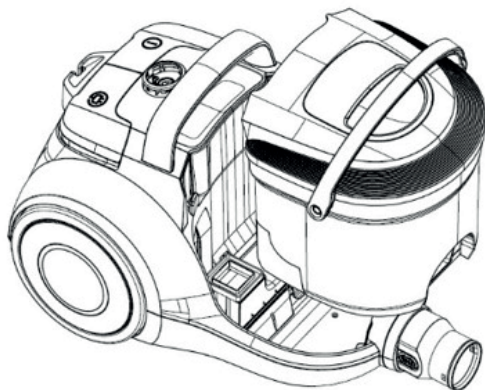

Then, lift the dust bin cover and remove the plastic insert from the bin – see figure below.

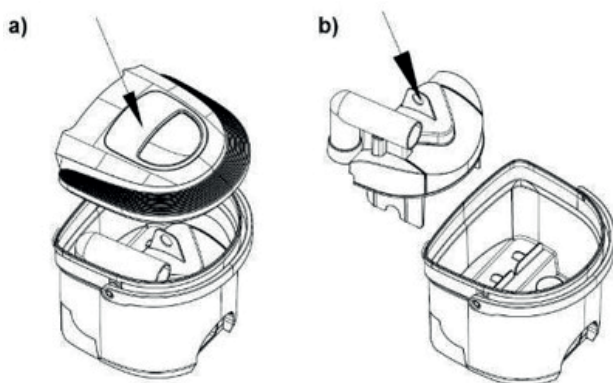

Fill the bin with tap water up to the MAX marking, as shown in the figure below.

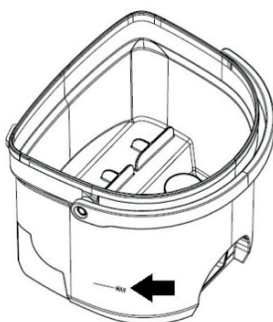

Required water amount is 0.8 litre. Be careful not to overfill past the MAX marking. When the bin is filled, replace the insert into the dust bin and replace the cover. Then, replace the entire bin assembly onto the vacuum cleaner. Take care to correctly assemble all components.

CONNECTING THE FLEXIBLE SUCTION HOSE

Connect the flexible hose to the suction port and press it until it locks into position.

REMOVING THE HOSE

To remove the suction hose, press the button on the lower part of the flexible suction hose and pull it out of the suction port.

UNWINDING AND RETRACTING THE POWER CORD

- Before using the appliance, unwind an adequate length of the power cord to allow unobstructed work. Then, connect the appliance to the power mains. To retract the power cord, press the automatic cord reel button. Follow the power cord with your hand to prevent it from swinging out of control and causing injury or damage. When using the appliance for a longer period of time, unwind the entire length of the power cord from the reel.

CONNECTING THE TUBE AND ATTACHMENTS

- Press the button to extend the telescopic tube to desired length.
- Insert the flexible hose into the tube.
- Attach the vacuum cleaner brush to the telescopic tube.
 - The floor brush is intended for cleaning flat floor surfaces or flooring.
 - The crevice/furniture nozzle is intended for cleaning tight corners and gaps in furniture upholstery.To clean curtains or vacuum the dust from the furniture, turn the attachment as indicated to the brush position.

INSTRUCTIONS FOR USE

- Before using the appliance, unwind an adequate length of the power cord and connect the appliance to the power mains.
- Press on/off button and start the appliance. Press the same button again to switch off the appliance.
- Airflow can be set using the regulator on the flexible hose:
 - when cleaning curtains, dust from books, furniture etc., reduce the airflow;
 - when cleaning flat floor, increase the airflow.

To retract the power cord, press the cord reel button. Hold and follow the power cord with your hand to prevent a whip-like strike that could result in injury or damage.

Note: Do not turn the vacuum cleaner during operation to prevent water in the dust bin from entering the motor unit, and to prevent water from spilling over the vacuum cleaner or the floor.

Dry vacuum cleaning

This appliance is used for vacuum cleaning the dust. If the water is very dirty, replace it with fresh water. When an excessive amount of dirt is accumulated in the dust bin, further suction and therefore vacuum cleaning will not be possible. Appliance operation will be slower and louder when you switch on the motor.

Note: Never use the vacuum cleaner without any water in the dust bin.

Filling the dust bin

Switch off the appliance using the main switch and pull out the power cord. These precautions provide safety and prevent hazards related to the appliance. To remove the dust bin / water tank from the appliance, hold the dust bin handle. Empty the water from the dust bin. See figure below.

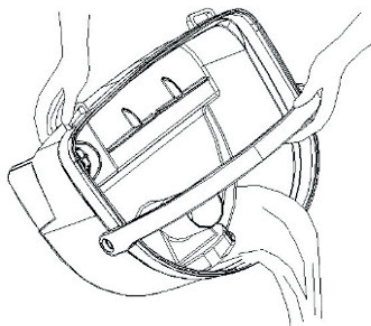

TIP: After each use, empty the water from the dust bin to avoid unpleasant odour in the bin.

MAINTENANCE

1. Cleaning and replacing the motor filter

- We recommend cleaning the filter after every extended vacuum cleaning session. The filter is located on the vacuum cleaner. To access it, remove the dust bin.
- Regular filter cleaning and maintenance will allow good vacuum cleaning results, and thereby longer appliance useful life. In this respect, we recommend the following cleaning method:
 - cleaning with a brush,
 - beating the filter or shaking off the dirt from it,
 - blowing the filter with compressed air.
- A clean filter will allow unobstructed airflow and optimum suction power.



2. Replacing the exhaust filter

The exhaust filter is located behind the grille seen at the back of the vacuum cleaner.

- Open the grille and remove the filter from the vacuum cleaner.
- Clean the filter in a similar way as described in the preceding section. Do not forget the foam filter on the grille.
- When the filter is clean, place it back into the vacuum cleaner and replace the grille.

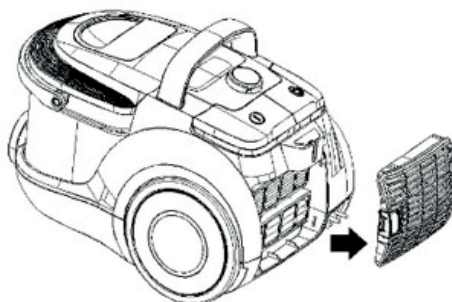

PRODUCT CARD

Product card in accordance with the Delegate (EU) Commission Regulation 665/2013.

Comercial Brand	Ufesa
Model	AP5150
Energy efficiency class	B
Target annual energy consumption (kWh per year) calculated based on 50 cleaning sessions The real annual energy consumption will depend on how the appliance is used	31,1
Class of rugs and carpets cleaning power	D
Class of hard floors cleaning power	B
Class of (re-)emission of dust	A
Sound power level, db (A)	79
Nominal input power, W	800

PRODUCT DISPOSAL



This product complies with European Directive 2012/19/EU on electrical and electronic devices, known as WEEE (Waste Electrical and Electronic Equipment), provides the legal framework applicable in the European Union for the disposal and reuse of waste electronic and electrical devices. Do not dispose of this product in the bin, instead going to the electrical and electronic waste collection centre closest to your home.

FRANÇAIS

MERCI D'AVOIR PLACÉ LEUR CONFIANCE EN UFESA ET NOUS ESPÉRONS QUE CE PRODUIT VOUS DONNERA ENTIÈRE SATISFACTION ET PLAISIR.

ATTENTION

VEUILLEZ LIRE ATTENTIVEMENT LE MANUEL D'UTILISATION AVANT D'UTILISER LE PRODUIT. CONSERVEZ CE MANUEL D'UTILISATION DANS UN ENDROIT SÛR EN VUE DE CONSULTATION FUTURE.

DESCRIPTION

1. Interrupteur d'enroulement du câble
2. Bouton on/off
3. Interrupteur de puissance d'aspiration
4. Réservoir à poussière
5. Tuyau flexible
6. Tube télescopique
7. Brosse spéciale sol

CONSIGNES DE SÉCURITÉ

Cet appareil peut être utilisé par des enfants de 8 ans ou plus et des personnes présentant des capacités physiques, sensorielles ou mentales réduites ou un manque d'expérience et de connaissance uniquement sous surveillance ou après leur avoir expliqué comment utiliser l'appareil de façon sûre et après s'être assuré qu'ils sont conscients des risques encourus en cas de mauvaise utilisation. Ne laissez pas les enfants jouer avec l'appareil. Ne laissez pas les enfants réaliser le nettoyage et l'entretien de l'appareil sans surveillance.

Lorsque le cordon d'alimentation est abîmé, il doit être remplacé par le fabricant, un de ses agents de service ou toutes personnes qualifiées afin d'éviter tout risque.

La fiche doit être débranchée de la prise de courant avant le nettoyage ou l'entretien de l'appareil.

AVERTISSEMENTS IMPORTANTS

Avant de brancher le produit, vérifiez que la tension secteur est la même que celle indiquée sur ²

l'étiquette du produit.

Le cordon d'alimentation secteur ne doit pas être emmêlé ou enroulé autour du produit durant l'utilisation de ce dernier.

Ne tirez pas sur le cordon d'alimentation pour le débrancher.

N'utilisez pas l'appareil et ne le branchez ni le débranchez du secteur avec les mains ou pieds humides. Respectez les instructions de la section relative à la conservation et au nettoyage de ce manuel au moment de procéder au nettoyage de l'appareil.

Débranchez immédiatement le produit du secteur en cas de panne ou détérioration et contactez le service d'assistance technique agréé.

Afin d'éviter tout danger, n'ouvrez pas l'appareil. Seul un personnel technique qualifié du service d'assistance technique officiel de la marque est habilité à procéder à des réparations ou toutes autres interventions sur l'appareil.

Toute utilisation inappropriée ou mauvaise manipulation du produit entraînera l'annulation de la garantie. Seul un centre de service d'assistance technique agréé est habilité à procéder à des réparations sur ce produit.

Cet appareil est exclusivement conçu pour une utilisation domestique et n'est en aucun cas destiné à un usage commercial ou industriel. En cas de mauvaise utilisation ou de tentative de modification du produit, ce dernier ne sera plus garanti.

N'utilisez pas l'appareil pour aspirer des liquides (eau, etc.), objets tranchants (broches, clous, verre, etc.), incandescents (allumettes, cigarettes).

B&B TRENDS SL décline toute responsabilité quant aux dommages pouvant toucher les personnes, animaux ou objets, dus au non-respect de ces avertissements.

MODE D'EMPLOI

ASSEMBLAGE DE L'ASPIRATEUR

Avant d'assembler ou de désassembler les pièces, veillez à toujours débrancher le câble de la prise électrique. une prise électrique. Avant d'allumer l'appareil, assurez-vous que tous les filtres sont correctement installés.

Levez le réservoir à poussière de l'aspirateur tel qu'illustré ci-dessous.

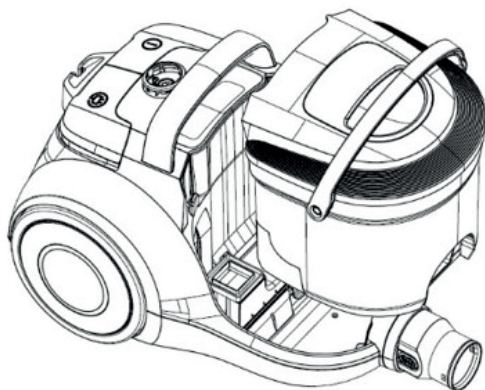

Puis, levez le couvercle du réservoir à poussière et enlevez la pièce en plastique du réservoir - voir la figure ci-dessous.

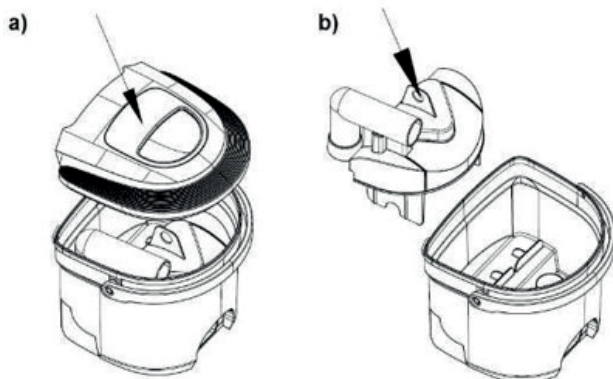

Remplissez le réservoir avec de l'eau du robinet jusqu'à la marque MAX, tel que l'illustre la figure ci-dessous

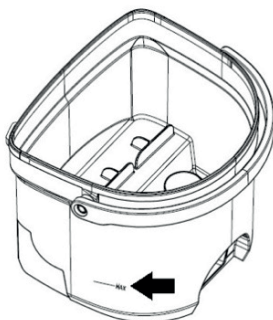

La quantité d'eau requise est de 0,8 litres. Faites attention à ne pas dépasser la marque MAX. Lorsque le réservoir est rempli, remettez la pièce à l'intérieur du réservoir à poussière et remettez le couvercle à sa place. Ensuite, remettez tout l'assemblage du réservoir sur l'aspirateur. Veillez à assembler toutes les parties correctement.

CONNEXION DU TUYAU FLEXIBLE D'ASPIRATION

Reliez le tuyau flexible à l'orifice d'aspiration et appuyez jusqu'à ce qu'il se bloque dans cette position.

RETRAIT DU TUYAU

Pour retirer le tuyau d'aspiration, appuyez sur le bouton sur la partie inférieure du tuyau flexible d'aspiration et retirez-le de l'orifice d'aspiration.

DÉROULEMENT ET RÉTRACTATION DU CÂBLE D'ALIMENTATION

Avant d'utiliser l'appareil, déroulez une longueur appropriée de câble d'alimentation, afin d'assurer un espace de travail dégagé. Puis, branchez l'appareil sur le secteur. Pour enlever le câble d'alimentation,

appuyez sur le bouton d'enroulement automatique du câble. Suivez le câble d'alimentation avec votre main, afin d'éviter qu'il n'oscille d'une façon incontrôlée et qu'il ne cause une blessure ou endommagement de l'appareil. Lorsque vous utilisez l'appareil pendant longtemps, déroulez l'intégralité de la longueur du câble d'alimentation du rouleau.

RACCORDEMENT DU TUYAU RIGIDE ET DES PIÈCES

- Appuyez sur le bouton pour allonger le tuyau rigide télescopique jusqu'à atteindre la longueur souhaitée.
- Insérez le tuyau flexible à l'intérieur du tuyau rigide.
- Attachez la brosse de l'aspirateur au tuyau rigide télescopique.
 - La brosse est conçue pour nettoyer des surfaces plates ou du parquet.
 - Le bec pour crevasses/mobilier est conçu pour nettoyer des coins étroits et des interstices de rembourrages de meubles. Pour nettoyer des rideaux ou aspirer la poussière des meubles, placez la pièce tel qu'indiqué sur la position brosse.

MODE D'EMPLOI

- Avant d'utiliser l'appareil, déroulez une longueur appropriée de câble et branchez l'appareil sur le secteur.
- Appuyez sur le bouton on/off et allumez l'appareil. Appuyez de nouveau sur le bouton pour éteindre l'appareil.
- Le débit d'air peut être réglé grâce au régulateur situé sur le tuyau flexible :
 - lors du nettoyage de rideaux, de livres, de mobilier, etc, réduisez le débit d'air ;
 - lors du nettoyage d'un sol plat, augmentez le débit d'air.

Pour rétracter le câble d'alimentation, appuyez sur le bouton d'enroulement. Tenez et suivez le câble d'alimentation avec votre main, afin d'éviter d'être frappé(e) par le câble et d'être blessé ou d'endommager l'appareil.

Remarque : Ne retournez pas l'aspirateur pendant qu'il est en fonctionnement, afin d'éviter que l'eau du réservoir à poussière ne pénètre à l'intérieur de l'unité motrice et se déverse sur l'aspirateur ou sur le sol.

Aspirateur à sec

Cet appareil sert à aspirer la poussière. Si l'eau est très sale, remplacez-la. Lorsqu'une quantité excessive de saleté est accumulée dans le réservoir à poussière, l'aspiration et, par conséquent, le nettoyage devient impossible. Le fonctionnement de l'appareil sera plus lent et plus bruyant lorsque vous l'allumerez.

Remarque : N'utilisez jamais l'aspirateur sans eau à l'intérieur du réservoir à poussière.

Remplissage du réservoir à poussière

Éteignez l'appareil à l'aide du bouton principal et débranchez le câble d'alimentation. Ces précautions assurent la sécurité et évitent tous risques liés à l'appareil. Pour enlever le réservoir à poussière/bac à eau de l'appareil, tenez la poignée du réservoir à poussière. Videz l'eau du réservoir à poussière. Voir la figure ci-dessous.

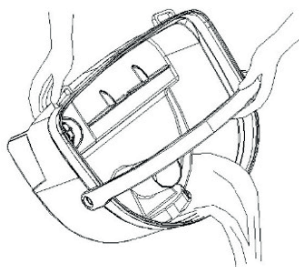

CONSEIL : Après chaque utilisation, videz l'eau du réservoir à poussière, afin d'éviter toute odeur désagréable du réservoir.

ENTRETIEN :

1. Nettoyage et remplacement du filtre du moteur

- Nous recommandons de nettoyer le filtre après chaque usage prolongé de l'aspirateur. Le filtre se situe sur l'aspirateur. Pour y accéder, enlevez le réservoir à poussière.
- Une maintenance et un nettoyage régulier du filtre assurera de bons résultats de nettoyage de l'aspirateur et par conséquent, une plus grande durée de vie de l'appareil. À ce sujet, nous recommandons la méthode de nettoyage suivante :
 - nettoyer à l'aide d'une brosse,
 - battre le filtre ou le secouer pour en extraire la poussière,
 - souffler le filtre à l'aide d'air comprimé.
- Un filtre propre permettra un débit d'air sans obstruction, ainsi qu'une puissance d'aspiration optimale.
- A clean filter will allow unobstructed airflow and optimum suction power.

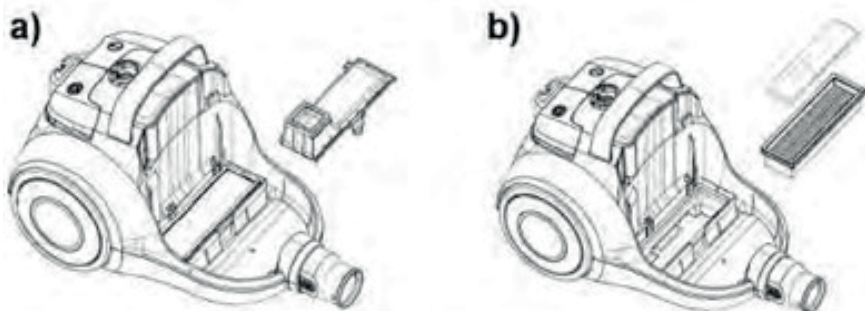

2. Remplacement du filtre d'échappement

Le filtre d'échappement est situé derrière la grille que l'on aperçoit à l'arrière de l'aspirateur.

- Ouvrez la grille et enlevez le filtre de l'aspirateur.
- Nettoyez le filtre de la même manière que celle décrite dans la dernière section. N'oubliez pas le filtre de mousse sur la grille.
- Lorsque le filtre est propre, remettez-le sur l'aspirateur et remettez la grille à sa place.

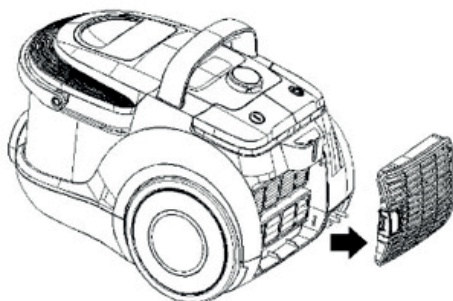

FICHE PRODUIT

Fiche produit conformément au Règlement délégué (UE) n° 665/2013 de la Commission.

Marque commerciale	Ufesa
Modèle	AP5150
Classe d'efficacité énergétique	B
Consommation énergétique annuelle cible (kWh par an) calculée sur 50 sessions de nettoyage. La consommation énergétique annuelle réelle dépendra de la façon dont l'appareil est utilisé	31,1
Classe de performance de nettoyage sur tapis et moquettes	D
Classe de performance de nettoyage sur sols durs	B
Classe d'émission de poussière	A
Niveau de puissance acoustique, db (A)	79
Puissance d'alimentation nominale, W	800

ÉLIMINATION DU PRODUIT



Ce produit est conforme à la Directive Européenne 2012/19/UE relative aux déchets d'équipements électriques et électroniques (DEEE) qui fournit le cadre légal applicable dans l'Union Européenne pour l'élimination et la réutilisation de déchets d'équipements électriques et électroniques. Ne jetez pas ce produit à la poubelle, rendez-vous au centre de collecte des déchets d'équipements électriques et électroniques le plus proche de chez vous.

BOLETÍN DE GARANTÍA

B&B TRENDS, SL. garantiza la conformidad de este producto al uso para el que se destina, durante un periodo de dos años y para todo el territorio nacional. Durante la vigencia de esta garantía y en caso de avería, el usuario tiene derecho a la reparación y en su defecto, a la sustitución del producto, sin cargo alguno, salvo que una de estas opciones resultase imposible o desproporcionada, y entonces podrá optar por una rebaja en el precio o anulación de la venta debiendo acudir en este caso al establecimiento vendedor; también cubre la sustitución de piezas de recambio siempre y cuando, en ambos casos, se haya utilizado el producto conforme a las recomendaciones especificadas en este manual, y no se haya manipulado indebidamente por terceras personas no acreditadas por B&B TRENDS, SL. La presente garantía no afecta a los derechos de que dispone el consumidor conforme a lo previsto en la Ley 23/2003, de 10 de julio de 2003 sobre garantías en la venta de bienes de consumo en el territorio español.

UTILIZACIÓN DE LA GARANTÍA

Para la reparación del producto, el consumidor deberá acudir a un Servicio Técnico autorizado por B&B TRENDS, SL. ya que cualquier manipulación indebida del mismo por personas no autorizadas por B&B TRENDS, SL., mal uso o uso inadecuado, conllevaría a la cancelación de esta garantía. Para el eficaz ejercicio de los derechos de esta garantía debe entregarse debidamente cumplimentada y acompañarse de la factura, el ticket de compra o el albarán de entrega.

La acción para reclamar el cumplimiento de lo dispuesto en la garantía prescribirá a los 2 años desde la entrega del producto, debiendo el consumidor informar al vendedor de la falta de conformidad, siempre y cuando dicha reclamación se haga dentro del plazo legal de la garantía. Esta garantía debe quedar en poder del usuario, así como la factura, el ticket de compra o el albarán de entrega para facilitar el ejercicio de estos derechos. Para Servicio técnico y atención post-venta fuera del territorio español rogamos remita su consulta al punto de venta donde adquirió el producto directamente póngase en contacto con B&B TRENDS, SL.

WARRANTY REPORT

B&B TRENDS, SL. guarantees compliance of this product for the purpose for which it is intended for a period of two years for the entire Spanish territory. In the case of breakdown during the term of this warranty, you are entitled to repair or to the replacement of the product at no charge if the former is unavailable, unless one of these options prove impossible or disproportionate. In this case, you can then choose a reduction in price or cancellation of the sale, which must be dealt with directly with the sales vendor. This also covers replacement of spare parts provided that the product has been used according to the recommendations specified in this manual for both cases, and has not been tampered with by any third party that is unaccredited by B&B TRENDS, SL. This warranty does not affect your rights as a consumer in accordance with the provisions of Law 23/2003 dated 10 July 2003 on warranties on the sale of consumer goods in the Spanish territory.

USE OF WARRANTY

Consumers should contact a technical service centre authorised by B&B TRENDS, SL. for repair of the product as any tampering thereof by persons not authorised by B&B TRENDS, SL., as well as misuse or inappropriate use, will lead to the cancellation of this warranty. The warranty must be fully completed and delivered along with the receipt or delivery docket for the effective exercise of rights under this warranty.

Claims must take place within three years from delivery of the product according to the provisions of the warranty, and the consumer must inform the sales vendor of the lack of conformity, provided that such claim is made within the statutory period of warranty. This warranty should be retained by the user as well as the invoice, receipt or the delivery docket to facilitate the exercise of these rights. For technical service and after-sales care outside the Spanish territory, please submit your query to the point of sale where you purchased the item or by contacting B&B TRENDS, SL.

BOLETIM DE GARANTIA

A B&B TRENDS, SL. garante a conformidade deste produto com o uso ao qual se destina, durante um período de dois anos e para todo o território nacional. Durante a vigência desta garantia e, em caso de avaria, o utilizador tem direito à reparação e, à sua falta, à substituição do produto, sem quaisquer custos, exceto se uma destas opções for impossível ou desproporcionada e aí poderá optar por um desconto no preço ou anulação da venda, devendo consultar neste caso o estabelecimento de venda; também cobre a substituição de peças de substituição sempre e quando, em ambos os casos, se tenha utilizado o produto em conformidade com as recomendações especificadas neste manual e não tenha sido manuseado indevidamente por terceiros não acreditados pela B&B TRENDS, SL. A presente garantia não afeta os direitos do consumidor conforme o previsto na Lei 23/2003, de 10 de julho de 2003, sobre garantias na venda de bens de consumo no território espanhol.

UTILIZAÇÃO DA GARANTIA

Para a reparação do produto o consumidor deverá consultar um Serviço Técnico autorizado pela B&B TRENDS, SL., já que qualquer manuseamento indevido do mesmo por pessoas não autorizadas pela B&B TRENDS, SL., má utilização ou utilização inadequada, implica o cancelamento desta garantia. Para o exercício eficaz dos direitos desta garantia dever-se-á entregar, devidamente preenchido e acompanhado da fatura, o ticket de compra ou a nota de entrega.

A ação para reclamar o cumprimento do disposto na garantia prescreverá 2 anos após a entrega do produto, devendo o consumidor informar o vendedor da falta de conformidade, sempre e quando esta reclamação seja feita dentro do prazo legal da garantia. Esta garantia deve ficar na posse do utilizador, assim como a fatura, o ticket de compra ou a nota de entrega, de modo a facilitar o exercício destes direitos. Para um serviço técnico e atendimento pós-venda fora do território espanhol, por favor envie a sua questão para o ponto de venda onde adquiriu o produto ou entre em contacto direto com a B&B TRENDS, SL.

BULLETIN DE GARANTIE

B&B TRENDS, SL. garantie la conformité de ce produit utilisé aux fins auxquelles il est destiné, durant une période de deux ans et pour tout le territoire national. Pendant la durée de la garantie et en cas de panne, l'utilisateur aura droit à la réparation et, à défaut, à la restitution du produit, sans frais, excepté si l'une de ces options s'avérait impossible ou disproportionnée, pouvant alors choisir soit une réduction du prix soit l'annulation de la vente ; l'utilisateur devra alors contacter l'établissement vendeur ; celle-ci couvre également le changement de pièces, à condition d'avoir utilisé le produit conformément aux recommandations spécifiées dans le présent manuel, et qu'il n'est pas été manipulé incorrectement par des tierces personnes non autorisées par B&B TRENDS, SL. La présente garantie n'affecte pas les droits du consommateur conformément aux dispositions de la loi 23/2003, du 10 juillet 2003 concernant les garanties dans la vente de biens de consommation sur le territoire espagnol.

UTILISATION DE LA GARANTIE

Pour faire réparer le produit, le consommateur devra consulter le service technique autorisé par B&B TRENDS, SL. car toute manipulation incorrecte par des personnes non-autorisées par Daga, mauvaise utilisation ou usage indu, entraînerait l'annulation de cette garantie. Pour exercer efficacement les droits de cette garantie, il faudra la présenter dûment remplie et accompagnée de la facture, ticket de caisse ou bon de livraison.

Les réclamations prévues dans les dispositions de la présente garantie, prescrivent au bout de 2 ans à compter de la date de livraison du produit ; le consommateur doit informer au vendeur en cas de défaut de conformité, à condition de présenter la réclamation dans le délai légal de la garantie. L'utilisateur devra conserver cette garantie, de même que la facture, le ticket de caisse ou le bon de livraison pour faciliter l'exercice de ces droits. Pour le service technique et l'assistance après-vente en dehors du territoire espagnol, nous vous prions de remettre vos questions au point de vente où vous avez effectué votre achat ou en contactant directement à B&B TRENDS, SL.

RAPPORTO DI GARANZIA

B&B TRENDS, SL. garantisce la conformità del prodotto per lo scopo a cui è destinato per un periodo di due anni per l'intero territorio spagnolo. In caso di guasto durante il periodo di questa garanzia, si ha diritto alla riparazione o alla sostituzione del prodotto senza alcun costo se la primo è disponibile, a meno che una di queste opzioni rivelarsi impossibile o sproporzionato. In questo caso, si può scegliere una riduzione del prezzo o l'annullamento della vendita, che deve essere affrontata con direttamente con il fornitore di vendita. Questo riguarda anche la sostituzione delle parti di ricambio a condizione che la prodotto è stato utilizzato secondo le raccomandazioni indicate in questo manuale per entrambi i casi, e non è stato manomesso da qualsiasi terza parte che è unaccredited da B&B TRENDS, SL. Questo garanzia non pregiudica i diritti di consumatore in conformità con le disposizioni della legge 23/2003 del 10 luglio 2003, sulla garanzia sulla vendita di beni di consumo nel territorio spagnolo.

UTILIZZO DI GARANZIA

I consumatori dovrebbero rivolgersi ad un centro di assistenza tecnica autorizzato dal B&B TRENDS, SL. per la riparazione di il prodotto come la manomissione dello stesso da parte di persone non autorizzate da B&B TRENDS, SL., così come abuso o uso improprio, porterà alla cancellazione di questa garanzia. La garanzia deve essere completato e consegnato insieme alla ricevuta di consegna o bolla di per l'esercizio effettivo della diritti da questa garanzia.

I reclami devono avvenire entro tre anni dalla consegna del prodotto secondo le disposizioni della garanzia, e il consumatore deve informare il venditore di vendita del difetto di conformità, a condizione che tale domanda è presentata entro il termine legale di garanzia Questa garanzia deve essere trattenuta dal l'utente, nonché la fattura, ricevuta o la bolla di consegna a facilitare l'esercizio di questi diritti. Per il servizio tecnico e l'assistenza post-vendita al di fuori del territorio spagnolo, si prega di inviare la query a il punto vendita dove è stato acquistato il prodotto o contattando B&B TRENDS, SL.

ufesa

SERVICIOS DE ATENCIÓN TÉCNICA (SAT)

TECHNICAL ASSISTANCE SERVICE (TAS), SERVIÇO DE ATENÇÃO TÉCNICA (SAT)
SERVICE TECHNIQUE (ST), SERVIZIO DI ASSISTENZA TECNICA (SDAT)

(+34) 902 997 053
sat@bbtrends.es

B&B TRENDS, S.L.

C. Cataluña, 24
P.I. Ca N'Oller 08130
Santa Perpètua de Mogoda (Barcelona) España
C.I.F. B-86880473
www.bbtrends.es

ALAVA**01012 VITORIA**

REPARACIONES BERNA
DOMINGO BELTRAN, 54
945 248 198
bernaabexkuko@yahoo.es

01001 VITORIA

AREA GLOBAL
OLAGIBEL, 48
945128200
choni@area-global.com
romesa@area-global.com

ALBACETE**2003 ALBACETE**

V. CAMACHO
C/ PEDRO COCA, 50 LOCAL
967 22 45 54
jcamachosat@gmail.com

2004 ALBACETE

ELECTRICIDAD FRESNEDA S.L.
C/ Blasco Ibañez n° 13 Bajo
967231467
satfresneda@gmail.com

ALICANTE**03800 ALCOY**

SERT-TALLER DE ELECTRONICA
CID,12
965331412
serttv@gmail.com

3204 ELCHE

REP. PEQUEÑOS ELECTROD. S.U.R.L.
CONRADO DEL CAMPO 8
965425112
pascual.selva@gmail.com

03181 TORREVIEJA

ANTHONY ALLEN ASHMORE RODRI-
GUEZ (ELECT.MONTESINOS)
C/ORIHUELA, 43
966703505
e.montesinos2012@yahoo.es

ALMERIA**04867 MACAEL**

ELECTRO JUAN MOLINA SL
AVDA. ANDALUCIA, 6
950 445 529
juanmolina@electrodomesticosjuan-
molina.es

ASTURIAS**33003 OVIEDO**

TALLER AMABLE
SAN JOSE, 12 B
985223739
satamable@telecable.es

33900 SAMA DE LANGREO

ALGA NALON, S.L.
TORRE DE ABAJO, 8
985692242
alganalon@yahoo.es

AVILA**05005 AVILA**

CUCHILLERIA ANDRES
SAN PEDRO BAUTISTA N° 1
920 22 00 14
reparandres@gmail.com

5003 AVILA

Antonio San Segundo Gómez
(G.R. Goli Reparaciones)
C/SORIA, 6
920257815/606759754
imsatavila@gmail.com

BADAJOS**6002 BADAJOZ**

ELECTRONICA MIRANDA, S.L.
RAMON ALBARRAN, 17
924207428
emirandas@yahoo.es

6700 VILLANUEVA DE LA SERENA

ARFET,C.B.
HERNAN CORTES, 76-B
924841195
comercial@arfet.es

BARCELONA**08015 BARCELONA**

SUM. ELECT. DALMAU, S.C.P.
VILADOMAT, 108
934539276
sdalmau@ono.com

08240 MANRESA

SERVICIO ELDE - JORGE MANERO
BRUCH, 55
938728542
elde@eldeservei.com

08027 BARCELONA

SELAROM
PASSEIG MARAGALL, 102
933 521 805
amoralesnieto@hotmail.com

08020 BARCELONA

SAT MARINE, S.C.P.
C/HUELVA, 67-69
932664697
satmarine@satmarinescp.com

08620 SANT VICENÇ DELS HORTS

SAT JARO -
C/ MALAGA, 20-22
647 054 779
jroca78@gmail.com

08950 ESPLUGUES DE LLOBREGAT

SAT J. BAUTISTA
SANTIAGO RUSIÑOL, 27-29 LOCAL 5
933722157
satdireccion@satjbautista.com

08015 BARCELONA

SAT DORVEN,S.L.
DIPUTACION, 53
934243703
casensi@satdorven.com

08700 IGUALADA

SAT CUADRAS
SANT DOMENEC, 9-11
938045431
assumpta@satcuadras.com

08921 STA. COLOMA DE

SANZ SAT, S.L.
PRAT DE LA RIBA, 62
934 681 945
sanzsat@gmail.com

08030 BARCELONA

RICARDO GUEVARA GARCIA (RIGUÉ)
Ps. TORRAS I BAGES 50-58
933469902
reparacionesrigue@gmail.com

08401 GRANOLLERS

REP. ELECTRICAS SALVADO, S.L.
CARLES RIBA,5
938494073
salvado@salvadosl.com

8160 MONTMELÓ

RAMON ARCOS PLANAS (electrosat)
JOSEP TARRADELLAS, 2 LOCAL II
935720130
elite-electrosat@telefonica.net

08025 BARCELONA

KLEIN GERATE, C.
ROGER DE FLOR, 330
932137764
imma.klein@grupelde.com

08025 BARCELONA

JOSE ANTONIO FUSTER GARCIA
PROVENZA 538-540
934564736
fuster_garcia@hotmail.com

08211 CASTELLAR DEL VALLES

JOAN ANTON JUAREZ
CATALUNYA, 90 BAJO
937146275
jajuarez@juarez.com.es

8720 VILAFRANCA DEL PENEDES

FRED VILAFRANCA, S.L.
POL.INDR."DOMENYS I" NAVE 9
938904852
fred@fredvilafranca.com

08720 VILAFRANCA DEL PENEDES

FRED VILAFRANCA S.L.
PROGRES, 42
938904852
fred@fredvilafranca.com

08226 TERRASSA

ELECTRO CERDAN, S.L.
HISTORIADOR CARDUS, 71
937354105
electrocerdan@cecot.es

08950 ESPLUGUES DE LLOBREGAT

ELECTRICAS FELIU
SANT ALBERT MAGNE,12-14 TD.2-B
933722302
feliusat@9chip.com

BURGOS**9006 BURGOS**

MUTOBRE, S.L.
AVDA. DEL CID 93 BAJO
947241040
ventas@mutobre.es

9003 BURGOS

LEOPOLDO JOSE CEBRIAN EROLES
TRINIDAD 16
947203079
cebian@movistar.es

09400 ARANDA DE DUERO

JOSE MARIA GAMAZO PLAZA
ESGUEVA 4
947502532
regamazo@yahoo.es

CACERES**10002 CACERES**

TALLERES MONTERO
PLAZA MARRON, 15
927 22 65 56
talleresmontero@gmail.com

10300 NAVALMORAL DE LA MATA

REPARACIONES MILLANES, C.B.
C/ GÓNGORA, 10
927531481/678508250
rep.millanes@telefonica.net

10600 PLASENCIA

ECOINFO (ANDRES GONZALEZ)
AVDA ESPAÑA, 45 NAVE 10
927411590
ecoinfo@ecoinfoplascencia.es

CADIZ**11402 JEREZ DE LA FR**

ELECTRO LARA
C. DIVINA PASTORA EDIF. 2 LOCAL 6
956 336 254
electrolara@eresmas.com

11007 CADIZ

ANA PATIÑO CHACON (TECNI-HO-
GAR)
TOLOSA LATOUR 19
956281082
tecnihogarcadiz@hotmail.com

CANTABRIA**39008 SANTANDER**

TELEC - CANTABRIA
TRES DE NOVIEMBRE, 1 -B
942371757
telecantabria@yahoo.es

39300 TORRELAVEGA

DEL CASTILLO
CEFERINO CALDERON, 13
942880390
settv@gmail.com

CASTELLON**12005 CASTELLÓ**

M.AGRAMUNT, S.L.
C/ LA LLUNA, 22
964261249
electroagramunt@gmail.com

12003 CASTELLON

INST. ELECTR. JUMAR-2, SL
C/ BENICARLO, 15
964225133
proveedores@jumar2castellon.es

12500 VINAROS

FERCOM SERVICE C.B.
TOMAS MANCISIDOR 60
964450144
fercomcb@yahoo.es

CIUDAD REAL**13003 CIUDAD REAL**

NOVA ELECTRICIDAD
ALTAGRACIA, 1
926253101
manuelmartin1122@hotmail.com

CORDOBA**14014 CORDOBA**

SAN COR S.L.L.
VIRGEN DE FATIMA, 15
957430756
sancor_15@hotmail.com

14500 PUENTE GENIL

ELECTRO PEKIN S.L.
C/ANTONIO NAVAS LOPEZ, 11
957601339
electropekin@gmail.com

CUENCA**16400 TARANCON**

DOMINGO SANTAOLALLA MEJIA
P.I. TARANCON SUR C/ SANCHO
PANZA 9
969322036/667607788
marisolsanta1981@hotmail.com

GIJON**33209 GIJON**

TALLER ELECTRICO SEYSA, S.L.
LOS ANGELES, 10-12
985388146
tallerseysa@gmail.es

33209 GIJON

MARCOS HEVIA PUERTA (SERCOPEL)
C/ Puerto La Cubilla, 6
985342611
sercopel@telecable.es

GIRONA**17005 GIRONA**

SUREDA I ASSOCIATS, S.C.
FRANCESC ARTAU, 2
972236588
resuredgirona@gmail.com

17200 PALAFRUGELL

NEW MERESA
DE LA SURERA BERTRAN, 23
972304454
comercial@newmeresa.com

17300 BLANES

FRANCISCO PORTILLO PEIRO
ASIAS MARC 1
972331249
serviciotecnico@portillotv.com

17740 VILAFANT

ELECTRONICA VILAFANT - SAT
NAVATA, 13
972506515 / 615090154
electronicavilafant@hotmail.com

GRANADA**18015 GRANADA**

LUNSOL, S.L.
AVDA. VIRGEN DE LA CONSO 4,
LOCAL 2
958292565
info@lunsol.net

18007 GRANADA

ELECTRICIDAD MORENO
C/ PALENCIA, 3
95 881 05 35
morenotorres@carretero200.com

GUADALAJARA**19004 GUADALAJARA**

FERRERIA AL-YE
AVDA, EJERCITO,11-D POSTERIOR

949218662
ferreteriaal_ye1@hotmail.com
GUIPUZCOA

20014 SAN SEBASTIAN (no oficial)
SANTIAGO ESTALAYO
Pº URRALBURU, 30 pab. C pol. 27
943475013
santiagoostalayo@hotmail.com

20001 SAN SEBASTIAN
GROSTON S.L.
USANDIZAGA 29
943272736
groston@hotmail.es

20001 SAN SEBASTIAN
ELOY TEJEDOR
GLORIA, 4 (GROS)
943287193
j.ramontejedor@gmail.com

20600 EIBAR
EIBAR SAT
IFAR KALE, 8
943206717
fgl@clientes.euskaltel.es

HUELVA
21002 HUELVA
ELECTROTECNICA ISCAR
SANTIAGO APOSTOL 18 Local
959283415/627349431
electrotecnicaiscar@gmail.com

ILLES BALEARS
07011 PALMA DE MALLORCA
URBISAT (BALEAR SERVICE)
C/MATEU OBRADOR,8
971-733886/733879
alanurbisat@gmail.com

7740 MENORCA
ES MERCADAL
SERVEIS MENORCA, S.L.
CARRER NOU Nº 53
971375380
serveismenorca@gmail.com

JAÉN
23400 UBEDA
MAGOCA UBEDA
GRANADA 7
953751838
ubedasatmagoca@gmail.com

23001 JAEN
EDUARDO DELGADO HUETE
C/ Adarves Bajos nº 31 Bajo
953236605
satdelgado@hotmail.com

23008 JAEN
ANTONIO MUÑOZ SALVADOR
PERPETUO SOCORRO, 5
953226102

amsmmc@hotmail.com

LA CORUÑA
15688 SIGÜERO (OROSO)
SERVITECGA S.L.
RUA TRAVESA 2 BAJO
981572579
servitecga@gmail.com

15703 SANTIAGO DE COMPOSTELA
SERVICIOS TECNICOS CANCELA, S.L.
RÚA DA FONTE DOS CONCHEIROS,
2, - BAJO
981564016
satcancela@yahoo.es

15006 A CORUNA
EUGENIO SUAREZ SERRANTES
ANGELA BLANCO DE SOTO, 1, LOCAL
5
669342814
eugenio-suarez@hotmail.es

15100 CARBALLO
ELECTRO SAT BEYGA, SL
C/FÁBRICA, 23 BAJO
981754981
ramon@electrosatbeyga.es

15920 RIANXO
BANDIN AUDIO S.L.
C/ GUDIÑOS, Nº10 BAJOS
981866025
sat@bandinaudio.com

LA RIOJA
26001 LOGROÑO
JUAN CARLOS GONZALEZ ARIJA-
hiper del repuesto
HUESCA, 53-55
941226109
hiperdelrepuesto@gmail.com

26004 LOGROÑO
ASOC. IND. RIOJANA, S.L.U.
DOCE LIGERO, 30 - 32
941241015
satairslu@gmail.com

LAS PALMAS DE GRAN CANARIA
35013 LOS TARAHALES
ST CANARIOS, S.C.P.
BATALLA DE BRUNETE, 50
928 292 950
stcanarios@gmail.com

LEON
24002 LEON
SAT MAEG
C/ RUIZ DE SALAZAR,24
987 23 50 21

24400 PONFERRADA
ELECTRONICA REGUERA
HOSPITAL, 29 - BAJO

987403483
mano059@ono.com

24004 LEON
ELECTRO - CASH
TORRIANO, 3 - 5 BJ
987206409
electrocash@ono.com

LLEIDA
25005 LLEIDA
SUPERSERVEI DE L'ELECTRODOMES-
TIC, S.L.
C/CORREGIDOR ESCOFET, 41
973232012
sat@superservei.es

25005 LLEIDA
BRENUY-CORBELLA (BRECOR SAT)
C/ CORTS CATALANES, 27
973248961
corbega@hotmail.com

LUGO
27002 LUGO
TELESERVICIO (JOSE ANTONIO)
CARRIL DE LAS FLORES, 34-B
982242015
teleservicio@telefonica.net

27400 MONFORTE DE LEMOS
RAUL E HIJOS,S.L.
CAMPO DE LA COMPAÑÍA, 19
982400711
raulehijos@gmail.com

27850 VIVERO (CASCO
SERVICIO TECNICO SILDO 101, S.L.U.
LODEIRO, 26
982061819

MADRID
28931 MOSTOLES
REPARACIONES RAGON S.L.
BURGOS 4-6
916147898
manuel@ragon.es

28044 MADRID
REPARACIONES PIMAR
Valle Inclán 32 Local
917054624
pimaruno@gmail.com

28047 CARABANCHEL
REPARACIONES CARLOS (CARLOS
GOMEZ YUSTE)
GUABAIRO,2
914665369
reparaciones.carlos@gmail.com

28980 PARLA
INSTALACIONES Y REPARACIONES J.F.
ALFONSO X EL SABIO 31
916052801

satjparla@gmail.com

28038 MADRID

FERSAY VALLECAS -Tienda Fersay
Madrid Vallecas
C/PEÑA PRIETA, 17 LOCAL
911394704
scmrivas@gmail.com

28020 MADRID

ENRIQUE ARRIBAS GARCIA (jaen 18)
C/ JAEN Nº 8 JUNTO METRO ALVA-
RADO
915342350
satjaen@gmail.com

28220 MAJADAHONDA

ELECTRONICA TELIAR S.L.
REAL ALTA 7
916388702
teliar@teliar.es

28017 MADRID

ALTOHA
JOSE ARCONES GIL,13
913774645
ramon@altoha.es

28035 MADRID

ALDEBARAN ELECTRICA (LUMAR)
CARDENAL HERRERA ORIA 257
917388761
aldebaran.electrica@hotmail.com

28807 ALCALA DE HENARES

ALDAMA
FERRAZ, 2
918815820

MALAGA

29200 ANTEQUERA

JUAN J. MATAS REBOLLO (ELECTRO-
NICA J&J)
PURGATORIO 1 BAJO
952702382
jjmatasr@gmail.com

29303 MARBELLA

ELECTRICIDAD MURSA S.L.
C/SERENATA s/n frente nº 9
952867390
electricidadmursa@yahoo.es

29680 ESTEPONA

ELECTRICIDAD MURSA S.L.
VALENCIA 18
952807483
electricidadmursa@yahoo.es

29010 MALAGA

CAMBEL ELECTRONICA
MORALES VILLARUBIA,17
952277247
cambel.electronica@gmail.com

MALLORCA

07008 PALMA DE MALLORCA

SAT BALEAR
REIS CATOLICS, 72
971247695
satbalear@ono.com

MURCIA

30700 TORRE PACHECO

MIGUEL ANGEL SANMARTIN RAMIREZ
AVD. ESTACION 33/ CALLE COLON 46
968578838
info@electronicasanmartin.es

30203 CARTAGENA

MEGASON HI-FI SL
CARLOS III 30 BJS
968527519
megason@arrakis.es

30300 BARRIO PERAL - CARTAGENA

FASEPA, S.L.
PROLONGACION ANGEL BRUNA, 6 BJ
868095680
luserrano@fasepa.es

30009 MURCIA

ELECTRO-SERVICIOS SEBA
ISAAC ALBENIZ 4 BAJO
968298593/629613574
electroservicioseba@gmail.com

30800 LORCA

DANIEL SANCHEZ RUIZ
DE LA HIGUERA,8 BAJO
968406757
satlorcadaniel@gmail.com

NAVARRA

31011 PAMPLONA

FERRETERIA SAN ELOY (MERCEDES)
MONASTERIO DE IRACHE, 33
948251095
admin@ferreteriasaneloy.es

31591 CORELLA

Electro Servicio Muñoz S. L. (ESM
Corella)
C/ Santa Barbara, 52
948780729
satcorella@gmail.com

31500 TUDELA

ELECTRICIDAD FERNANDO, S.C.I.
YANGUAS Y MIRANDA, 12
948826457
okina@electricidadfernando.com

ORENSE

32002 OURENSE

ELECTRO COUTO, S.L.
MELCHOR DE VELASCO, 17

988235115

electrocouto@yahoo.es

PONTEVEDRA

36003 PONTEVEDRA

MARDEL RIAS BAIXAS
FERNANDEZ LADREDA, 67
986843760
mardelrias@mundo-r.com

36004 PONTEVEDRA

IMASON
LOUREIRO CRESPO, 43
986841636
imason@mundo-r.com

36211 VIGO

CARBON RADIO
AVDA. CAMELIAS, 145
98 623 61 46
carbonradio145@hotmail.com

36205 VIGO

AJEP A & LUA'S S.L. (S.A.T. CERVANTES)
RUISEÑOR Nº 10 BAJO
986280230
pairis2006@yahoo.es

SALAMANCA

37500 CIUDAD RODRIGO

TECNIHOGAR
AVDA. PORTUGAL, 10
923461964
tecnihogar@telefonica.net

37005 SALAMANCA

RAMON RODRIGUEZ TAPIA
LAZARILLO DE TORMES, 10
923238491
microram9@yahoo.es

37002 SALAMANCA

ASISTENCIA TECNICA MORENO, S.L.
RECTOR TOVAR 15
923218079
asistenciatecnicamoreno@gmail.com

SEGOVIA

40005 SEBASTIAN TORRES C.B.

C/ SAN ANTON,12
921 42 43 23
mariajosesebas@hotmail.com

SEVILLA

41006 SEVILLA

PALACIO DE LAS PLANCHAS, S.L.
AFAN DE RIBERA, 107
954631191
sat@palaciodelasplanchas.com

41700 DOS HERMANAS

FRANCISCO MUÑOZ LOPEZ
PURISIMA CONCEPCION 1
954728300
electrovalme@gmail.com

41100 CORIA DEL RIO
ELECTROCORIA S.L.
SAN FRANCISCO 11
954771998
electrocoria@hotmail.com

41530 MORON DE LA FRONTERA
DAVID QUINTERO TORREÑO
C/ SANTIAGO, 21 (Pta. Sevilla)
954852986
reparacionesquintero@hotmail.com

41008 SEVILLA
ABASTEC
C/ SANTA MARIA DE LA HIEDRA, 1
(PIO XII)
954 353 300
pae@abastec.es

TARRAGONA
43001 TARRAGONA
SERTECS -
C/ CAPUCHINOS, 22
977 221 851
sertecs@sertecs.e.telefonica.net

TERUEL
44600 ALCAÑIZ
CASES SANTA FE MARIO (LA RUEDA)
MIGUEL FLETA 27
978871016
electronicalarueda@gmail.com

TOLEDO
45005 TOLEDO
ELECTROHOGAR TOLEDO
RONDA BUENAVISTA, 27 LOCAL 6 F
925 223 828
electrohogar@electrohogartoledo.com

VALENCIA
46600 ALZIRA
TALLERES MOYA
C/ FAVARETA, 49
96 241 85 87
tamoya@talleresmoya.com

46011 VALENCIA
ROBERTO BARRACHINA ALIAGA
-VALENCIANA, SA TECNICA-
C/ FRANCISCO BALDOMA, 86 Bajos
963554244/607304279
valencianasat@gmail.com

46700 GANDIA
RELGAN - CAMILO GARCIA
MAGISTRADO CATALA, 16
962872810
relgangandia@gmail.com

46005 VALENCIA
RELEVAN, S.L.

C/ MATIAS PERELLO ,49
963 222 529
merce@relevansl.com
46800 XATIVA
JOSE PASTOR DIEZ
C/ ABU MASAIFA, 6
962274794
sat-xativa@josepastor.es

46680 ALGEMESI
JOSE A. LLACER SANGROS
ALBALAT, 88
962423519
satllacer@hotmail.com

46700 GANDIA
JOAQUIN MAYOR ESTRUGO
(TECNOGAR)
PRIMER DE MAIG 41-B
962865335
tecnogar33@gmail.com

46470 CATARROJA
AirKival Climatización C.B
C/ FRANCESC LARRODÉ, 7
961260633
sat@airkival.com / airkival@gmail.com

VALLADOLID
47006 VALLADOLID
VILDA SERV.ASIST.TECNICA, S.L.
FALLA, 16 BAJODCHA.
983226229
vilda@vilda.es

47400 MEDINA DEL CAMPO
JESUS MANUEL MONSALVO MENDO
ANGUSTIAS, 42
983810205
sattvc2002@yahoo.es

47002 VALLADOLID
ELECTRICIDAD RINCON, S.A.
LABRADORES, 9 Y 11
983297133
administracion@electricidadrincon.es

VIZCAYA
48004 BILBAO
SERTEK
C/ PADRE PERNET, 8
944112282
sertek@ya.com

48013 BILBAO
REPARADOMESTICOS, JOSU
URKIXO ZUMARKALEA, 79
944 90 41 66
josu@reparadomesticos.com

48011 BILBAO
R.E. ABAD MANUEL GONZALEZ
HERVERA
GREGORIO DE LA REVILLA, 34
944215271

mghervera@yahoo.es
48980 SANTURCE
JULEN SAT
LAS VIÑAS 20-22
944617193
juanjosat@gmail.com

ZAMORA
49010 ZAMORA
TERESA PEREZ
DIEGO DE LOSADA, 10
980671386
sat.teresa1@gmail.com

ZARAGOZA
50001 ZARAGOZA
ELECTRO SANTOÑA, S.L.
SAN VICENTE DE PAUL, 48
976 392 102
electrosantona@hotmail.com

B&B TRENDS, S.L.

C. Cataluña, 24
P.I. Ca N'Oller 08130
Santa Perpètua de Mogoda
(Barcelona) España
C.I.F. B-86880473
www.bbtrends.es



ufesa

B&B TRENDS, S.L. · C.I.F. B-86880473
C. Catalunya, 24 P.I. Ca N'Oller 08130
Santa Perpètua de Mogoda (Barcelona) · España
www.bbtrends.es

Ver. 09/2018