

# ARDESTO

ВЕРТИКАЛЬНА МОРОЗИЛЬНА КАМЕРА  
Інструкція з експлуатації

ВЕРТИКАЛЬНАЯ МОРОЗИЛЬНАЯ КАМЕРА  
Инструкция по эксплуатации

UPRIGHT FREEZER  
Instruction manual



**URM-85M90**

Шановний покупець!

Дякуємо, що придбали цю вертикальну морозильну камеру.

Щоб забезпечити ефективну роботу пристрою, уважно прочитайте ці інструкції.

Утилізацію пакувальних матеріалів необхідно проводити відповідно до чинних місцевих норм утилізації відходів.

Для безпечної утилізації морозильного обладнання зверніться до місцевого центру з утилізації відходів.

Використовуйте пристрій лише за призначенням.

Цей пристрій призначено лише для побутового використання в:

- кухонних зонах магазинів, офісів тощо;
- житлових будинках, господарських будівлях;
- готелях, мотелях, хостелах та інших приміщеннях житлового типу.

## КОМПЛЕКТАЦІЯ

---

- морозильна камера
- енергетична етикетка
- мікрофіша
- інструкція з експлуатації (вміщує гарантійний талон)

## ЗАХОДИ БЕЗПЕКИ

---

### Попередження



**Попередження:** ризик загоряння/легкозаймісті матеріали

ЦЕЙ пристрій призначено для побутового використання: у кухонних зонах магазинів, офісів тощо; житлових будинках, господарських будівлях; готелях, мотелях, хостелах та інших приміщеннях житлового типу.

У РАЗІ пошкодження шнура живлення його заміну, щоб уникнути небезпеки, має проводити виробник, сервісна служба чи аналогічний кваліфікований персонал.

НЕ зберігайте в пристрої вибухонебезпечні й легкозаймісті речовини та предмети, як-от аерозольні балончики.

ЗАВЖДИ відключайте пристрій від електромережі, якщо ви його не використовуєте, а також перед його чищенням і технічним обслуговуванням.

**ПОПЕРЕДЖЕННЯ:** слідкуйте, щоб вентиляційні отвори в корпусі пристрою або вбудованій конструкції нічим не перекривалися.

**ПОПЕРЕДЖЕННЯ:** не використовуйте механічні пристрої або інші засоби для прискорення процесу розморожування, крім тих, які рекомендовані виробником.

**ПОПЕРЕДЖЕННЯ:** уникайте пошкоджень контуру холодоагенту.

**ПОПЕРЕДЖЕННЯ:** не використовуйте електропристрої всередині відсіків для зберігання продуктів, якщо вони не відповідають типу, рекомендованому виробником.

**ПОПЕРЕДЖЕННЯ:** утилізуйте морозильну камеру відповідно до норм місцевого законодавства, оскільки в ній використовуються легкозаймісті газ і холодоагент.

**ПОПЕРЕДЖЕННЯ:** під час встановлення пристрою переконайтеся, що кабель живлення не затиснуто й не пошкоджено.

**ПОПЕРЕДЖЕННЯ:** не розміщуйте портативні штепсельні розетки на кілька роз'ємів або портативні блоки живлення поблизу задньої стінки пристрою.

НЕ використовуйте подовжувачі або незаземлені адаптери (з двома контактами).

**НЕБЕЗПЕЧНО:** є ризик закривання дитини всередині пристрою. Порядок дій перед утилізацією пристрою:

-Зніміть дверцята.

-Не виймайте полиці, щоб діти не могли потрапити всередину.

**ПЕРШ НІЖ** встановити аксесуар, відключіть пристрій від електромережі.

**ХОЛОДОАГЕНТ** і циклопентановий вспінюючий матеріал, які використовуються в пристрої, є легкозаймистими. Тому під час розбирання пристрою його необхідно розташовувати подалі від будь-яких джерел вогню. При цьому всі операції повинні проводитися компанією, яка спеціалізується на утилізації старого обладнання, а спосіб утилізації повинен виключати спалювання, щоб запобігти негативним наслідкам для навколишнього середовища.

Цей пристрій можуть використовувати діти віком від 8 років, а також особи з обмеженими фізичними, сенсорними або розумовими здібностями або відсутністю досвіду та знань, якщо вони перебувають під наглядом і пройшли належний інструктаж стосовно безпечного використання пристрою та розуміють усі ризики, пов'язані з його використанням.

**ОЧИЩЕННЯ** та обслуговування споживачем не повинні здійснювати діти без нагляду.

**СЛІДКУЙТЕ**, щоб діти не гралися з пристроєм.

**ЩОБ** уникнути забруднення або зараження їжі, дотримуйтеся таких вказівок:

- Якщо дверцята залишатимуться відкритими протягом тривалого часу, це може призвести до значного підвищення температури у відсіках пристрою.
- Регулярно очищайте поверхні, які можуть контактувати з продуктами й відкритими дренажними системами.
- Якщо резервуари для води не використовувалися протягом 48 годин, їх необхідно очистити; злийте воду з системи водопостачання, підключеної до водопроводу, якщо ви не користувалися водою протягом 5 днів. (Примітка 1)
- Зберігайте сирі м'ясо та рибу у відповідних контейнерах, щоб вони не контактували з іншими продуктами, а рідина з них не капала вниз.
- Відсіки для заморожених продуктів, позначені двома зірочками (\*\*), підходять для зберігання попередньо заморожених продуктів, зберігання або приготування морозива та кубиків льоду. (Примітка 2)
- Не заморожуйте свіжі продукти у відсіках з однією (\*), двома (\*\*\*) або трьома (\*\*\*\*) зірочками. (Примітка 3)
- Якщо ви не плануєте використовувати пристрій протягом тривалого часу, вимкніть його, розморозьте, очистьте, висушіть і залиште дверцята відкритими, щоб запобігти утворенню цвілі всередині пристрою.

Примітка 1, 2, 3: залежить від типу відсіку.

## ЗАГАЛЬНІ ВІДОМОСТІ

---

Морозильні камери даного типу широко використовуються в готелях, офісах, гуртожитках і житлових будинках. Вони підходять для охолодження та зберігання харчових продуктів, як-от фруктів і напоїв. Їх основні переваги – невеликі розміри та вага, низькі витрати електроенергії та простота в експлуатації.

### Опис приладу (залежить від моделі)

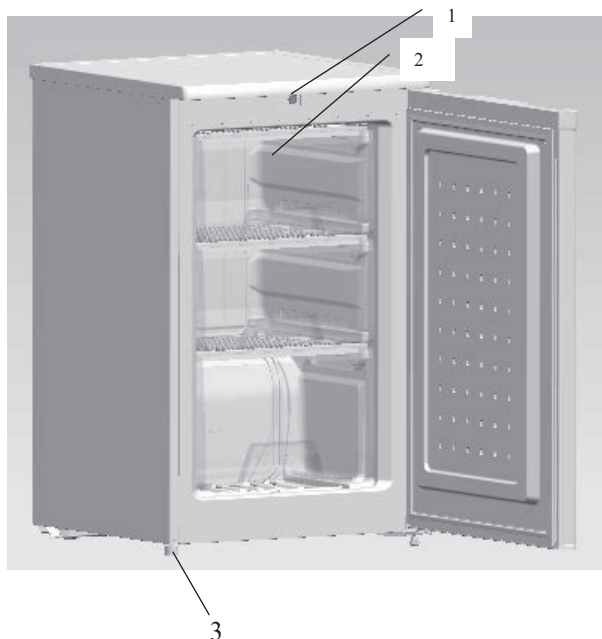

1. Термостат
2. Висувний ящик
3. Опорна ніжка

**ПРИМІТКА:** зображення в цій інструкції з експлуатації наведені лише для довідки; реальний пристрій може відрізнятися від зображень.

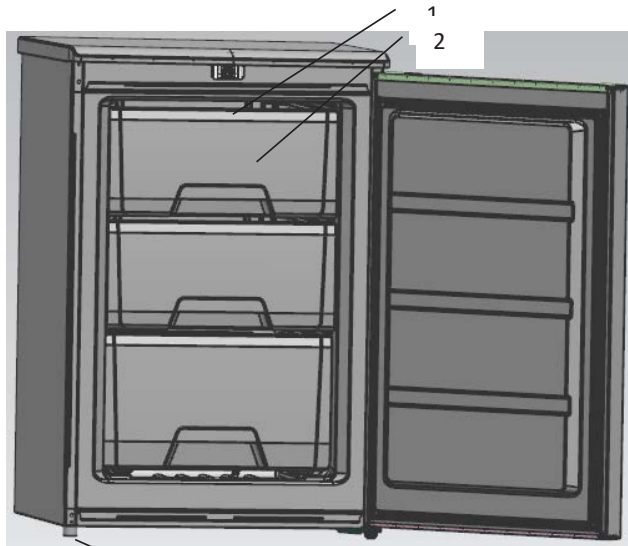

- 1. Термостат
- 2. Висувний ящик
- 3. Опорна ніжка

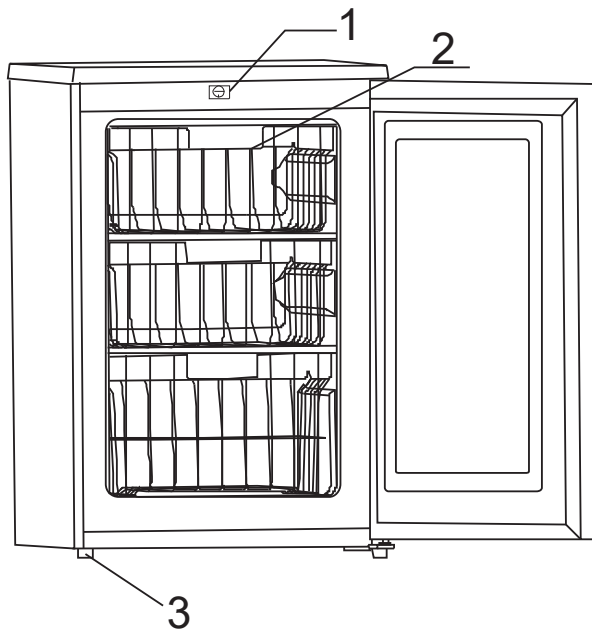

- 1. Термостат
- 2. Висувний ящик зі сталевого дроту
- 3. Опорна ніжка

## ПЕРЕД ПОЧАТКОМ ЕКСПЛУАТАЦІЇ

---

**УВАГА: роботу з переміщення морозильної камери мають виконувати не менше двох осіб, оскільки є ризик травмувати спину або отримати інші травми.**

- Перед початком експлуатації зніміть клейку стрічку та інші наліпки з морозильної камери (за винятком виробничого маркування).
- Щоб видалити залишки клейкої стрічки або клею, енергійно потріть липке місце пальцями.
- Залишки клейкої стрічки або клею також можна легко видалити за допомогою невеликої кількості рідини для миття посуду. Протріть поверхню теплою водою та висушіть.
- Не використовуйте гострі предмети, спирт, легкозаймисті рідини або абразивні мийні засоби для видалення клейкої стрічки або клею. Ці речовини та предмети можуть пошкодити поверхню морозильної камери.
- Під час переміщення морозильної камери не нахилийте її більше ніж на 45° від вертикального положення.

## ОЧИЩЕННЯ ПЕРЕД ВИКОРИСТАННЯМ

---

Після видалення всіх пакувальних матеріалів (особливо пінопласту між конденсатором і камерою) помийте морозильну камеру всередині.

## ВСТАНОВЛЕННЯ

---

**УВАГА: не тримайте легкозаймисті матеріали та речовини, як-от бензин, поблизу морозильної камери, оскільки є ризик вибуху, пожежі або опіків.**

Забезпечте достатню вентиляцію на місці встановлення морозильної камери. Відстань між стіною та боковими стінками камери має становити не менше 200 мм, між задньою стінкою і стіною – не менше 200 мм, від верхньої кришки (поверхні) камери до стелі – 300 мм.

Якщо ви встановлюєте морозильну камеру поряд із нерухомою стіною, залиште достатньо простору з боку дверцят для нормальної експлуатації.

Ніколи не встановлюйте морозильну камеру поряд із джерелами тепла та уникайте потрапляння прямих сонячних променів.

## ЕЛЕКТРИЧНЕ ОБЛАДНАННЯ

---

**УВАГА: НЕ ВИДАЛЯЙТЕ ЗАЗЕМЛЮЮЧИЙ ЕЛЕКТРОД.**

**НЕ ВИКОРИСТОВУЙТЕ АДАПТЕР.**

**НЕ ВИКОРИСТОВУЙТЕ ПОДОВЖУВАЧ.**

Недотримання цих вимог може призвести до смерті, пожежі або ураження електричним струмом.

Перед переміщенням морозильної камери до місця встановлення дуже важливо переконатися в наявності належного електричного з'єднання.

## РЕКОМЕНДОВАНИЙ СПОСІБ ЗАЗЕМЛЕННЯ

---

Допускається тільки електропостачання з відповідним заземленням (220 – 240 В / 50 Гц змінного струму / 10 А). Рекомендується використовувати окремий контур. Використовуйте розетку, яку не можна відключити. Не використовуйте подовжувач.

**ПРИМІТКА:** *перед встановленням відключіть морозильну камеру від електромережі. Після завершення встановлення підключіть морозильну камеру до джерела живлення та встановіть необхідні налаштування.*

## ВИРІВНЮВАННЯ

---

Встановлення морозильної камери не за рівнем може стати причиною негерметичного закривання дверцят, виникнення інею або конденсату. Дуже важливо вирівняти камеру для забезпечення правильного функціонування.

Щоб змінити рівень камери, необхідно повернути відповідну ніжку за годинниковою стрілкою для збільшення висоти або проти годинникової стрілки для зменшення.

**ПРИМІТКА:** *щоб вирівняти камеру, необхідно її припідняти. Так буде зручніше налаштувати висоту ніжок.*

## ВИКОРИСТАННЯ ПРИСТРОЮ

---

Для ефективної роботи морозильної камери необхідно дотримуватися рекомендацій щодо правильної експлуатації.



## КОНТРОЛЬ ТЕМПЕРАТУРИ (ЗАЛЕЖИТЬ ВІД МОДЕЛІ)

---

Температура в морозильній камері регулюється за допомогою регулятора термостата на передній панелі. Поверніть регулятор вгору або вниз, щоб регулювати температуру всередині морозильної камери. Позначки «1~4» на регуляторі слугують для позначення різних температурних режимів. Якщо повернути регулятор у положення «1», температура в морозильній камері підвищиться (найвище значення), а якщо повернути регулятор у положення «4», температура знизиться (найнижче значення). Встановіть регулятор у положення «2» для нормальної роботи.

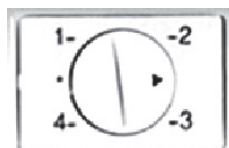

Температура в морозильній камері регулюється за допомогою регулятора термостата на передній панелі. Поверніть регулятор вгору або вниз, щоб регулювати температуру всередині морозильної камери. Позначки «cold~colder» на регуляторі слугують для позначення різних температурних режимів. Якщо повернути регулятор у положення «cold», температура в морозильній камері підвищиться (найвище значення), а якщо повернути регулятор у положення «colder», температура знизиться (найнижче значення). Встановіть регулятор у положення «.» для нормальної роботи.

## ЗБЕРІГАННЯ ЗАМОРОЖЕНИХ ПРОДУКТІВ (ЗАЛЕЖИТЬ ВІД МОДЕЛІ)

---

Під час першого використання морозильної камери або після розморожування поверніть регулятор температури в положення «4» щонайменше на 2 години. Усі заморожені продукти необхідно якомога швидше помістити в морозильну камеру для уникнення розморожування.

Необхідно завжди дотримуватися рекомендацій виробника щодо зберігання продуктів.

**УВАГА:** ящики не повинні пошкоджувати охолоджувальний контур.

Під час першого використання морозильної камери або після розморожування поверніть регулятор температури в положення «colder» щонайменше на 2 години.

Усі заморожені продукти необхідно якомога швидше помістити в морозильну камеру для уникнення розморожування.

Необхідно завжди дотримуватися рекомендацій виробника щодо зберігання продуктів.

**УВАГА:** ящики не повинні пошкоджувати охолоджувальний контур.

## ЗАМОРОЖУВАННЯ СВІЖИХ ПРОДУКТІВ

---

Переконайтеся, що заморожування виконується відповідно до правил гігієни, оскільки лише заморожування не може гарантувати стерильність продуктів. Рекомендується заморожувати продукти в окремих упаковках. Ніколи не поміщайте гарячі або теплі продукти в морозильну камеру. Підготуйте продукти для заморожування та помістіть їх у поліетиленові пакети чи спеціальні контейнери, або загорніть в алюмінієву фольгу.

**ПРИМІТКА:** ніколи не поміщайте продукти в пляшках або напої в морозильну камеру. Для досягнення найкращої продуктивності залиште достатній простір для циркуляції повітря між продуктами.

**ПРИМІТКА:** ви можете не використовувати ящик за певних умов.

## РОЗМОРОЖУВАННЯ

---

Відключіть морозильну камеру від електромережі, відкрийте дверцята та перемістіть усі продукти в прохолодне місце. Видаліть іней за допомогою пластикового шкребка або залиште камеру для природного розморожування. Видаліть залишки льоду та води, підключіть морозильну камеру до електромережі.

**ПРИМІТКА:** не використовуйте гострі інструменти для видалення інею або відокремлення примерзлих продуктів, щоб не пошкодити стінки морозильної камери.

## ЧИЩЕННЯ

---

Перед чищенням морозильної камери відключіть її від електромережі.

- Регулярно видаляйте пил за морозильною камерою та на підлозі для покращення ефекту охолодження й економії енергії.
- Регулярно перевіряйте ущільнювач дверцят, чи немає там бруду та сміття. Очищайте ущільнювач м'якою тканиною, змоченою в мильній воді або в розчині з мийним засобом.
- Регулярно очищайте внутрішню частину морозильної камери, щоб уникнути неприємного запаху.
- Перед чищенням пристрою вимкніть його і вийміть із нього усі продукти, полиці, ящики тощо.
- Для чищення внутрішньої частини морозильної камери використовуйте м'яку тканину або губку, змочену в спеціальному розчині. Для приготування розчину розмішайте 2 столові ложки харчової соди в 1 літрі теплої води. Потім промийте водою. Після цього відкрийте дверцята та дайте пристрою висохнути природним чином, перш ніж увімкнути його.
- Щоб уникнути накопичення бруду та бактерій у важкодоступних місцях морозильної камери (щілинах або кутах), регулярно протирайте їх м'якою тканиною, очищайте за допомогою м'якої щітки або вушних паличок.
- Не використовуйте мило, мийні засоби, чистячі засоби у вигляді порошку або спрею тощо, щоб уникнути сторонніх запахів у морозильній камері.
- Протріть зовнішню поверхню морозильної камери м'якою тканиною, змоченою в мильній воді або в розчині з мийним засобом, а потім витріть насухо.
- Жорсткі щітки, абразивні чистячі засоби, лужні мийні засоби, розчинники, спирт, нафтопродукти та гаряча вода не придатні для миття морозильної камери, вони можуть пошкодити пофарбовані поверхні й пластмасові деталі.

## ВИМКНЕННЯ НА ТРИВАЛИЙ ПЕРІОД

---

Якщо ви не використовуватимете морозильну камеру протягом тривалого часу, виконайте такі дії:

- відключіть пристрій від електромережі, витягнувши штепсельну вилку з розетки;
- очистьте та висушіть морозильну камеру (див. пункт «Чищення»);
- залиште дверцята відкритими, щоб уникнути утворення неприємного запаху.

## ДІАГНОСТИКА ТА УСУНЕННЯ НЕСПРАВНОСТЕЙ

---

Більшість найпростіших несправностей можна усунути самостійно.

### **Морозильна камера не працює**

- Перевірте, чи підключено пристрій до електромережі.

### **Дверцята закриваються нещільно**

- Перевірте розташування ящиків.

- Перевірте, чи не забруднені ущільнювачі.

- Перевірте, чи правильно встановлено морозильну камеру.

### **Морозильна камера створює шум під час роботи**

- Морозильна камера встановлена не за рівнем або контактує з іншими предметами.

## НЕДОСТАТНЄ ОХОЛОДЖЕННЯ В МОРОЗИЛЬНІЙ КАМЕРІ

---

- Дверцята відкриваються занадто часто або тривалий час не були зачинені.

Залиште камеру на деякий час для досягнення встановленої температури.

- Недостатньо простору із задньої сторони морозильної камери для належної циркуляції повітря.

## НЕ ВВАЖАЮТЬСЯ НЕСПРАВНІСТЮ:

---

- Шум, схожий на звук рідини, що ллється чи розбризкується

Причиною таких шумів є циркуляція холодоагенту в системі охолодження, що відповідає принципам роботи пристрою.

- Компресор працює при високій температурі

Робочі характеристики пристрою можуть змінюватися залежно від змін температури навколишнього середовища. Це нормальне явище.

## УТИЛІЗАЦІЯ

---



Це маркування свідчить про те, що пристрій заборонено утилізувати разом з іншими побутовими відходами. Щоб уникнути можливої шкоди навколишньому середовищу або людському здоров'ю, спричиненої неконтрольованою утилізацією відходів, цей пристрій

необхідно утилізувати відповідально, щоб забезпечити екологічно безпечне використання матеріальних ресурсів. Щоб здати старий пристрій для безпечної утилізації, зверніться в пункт збору відходів електричного й електронного обладнання або в магазин, де ви придбали пристрій.

## ЗМІНА НАПРЯМКУ ВІДКРИВАННЯ ДВЕРЦЯТ (ЗАЛЕЖИТЬ ВІД МОДЕЛІ)

---

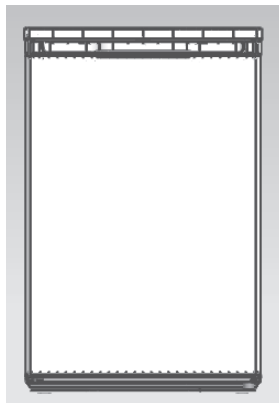

Переконайтеся, що пристрій відключений від електромережі та порожній.

Зафіксуйте дві опорні ніжки в їхньому верхньому (найвищому) положенні.

Краще, щоб із пристроєм працювали 2 людини.

**ПРИМІТКА:** Щоб зняти дверцята, необхідно нахилити пристрій назад.

При цьому пристрій повинен спиратися на щось тверде, щоб він не зісковзнув у процесі перевішування дверцят.

Не кладіть пристрій на задню поверхню, оскільки це може пошкодити систему охолодження.

1. Викрутіть гвинти позаду нерухокої кришки за допомогою хрестової викрутки та зніміть кришку з морозильної камери.

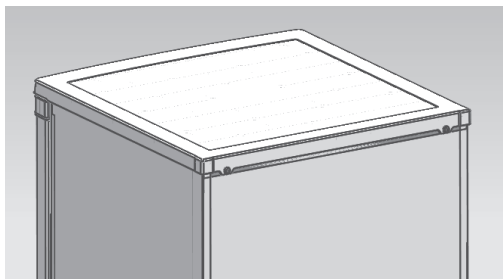

2. Викрутіть гвинти з верхньої петлі за допомогою хрестової викрутки.



3. Поміняйте місцями верхню петлю та обмежувач дверцят із дверною втулкою.  
А) На місці обмежувача зафіксуйте верхню петлю.

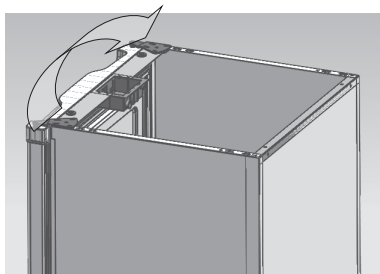

Б) На місце верхньої петлі перемістіть обмежувач дверцят.

4. Викрутіть гвинти з нижньої петлі за допомогою хрестової викрутки та поверніть петлю, зафіксувавши її з іншої сторони пристрою гвинтами.

**ПРИМІТКА:** кут нахилу морозильної камери під час зміни напрямку відкривання дверцят повинен бути менше 45°.

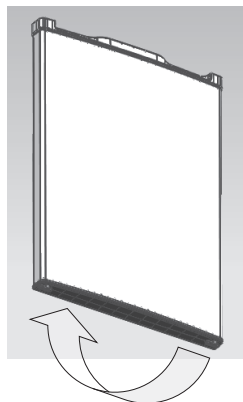

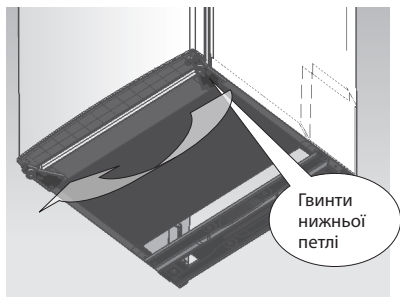

5. Перемістіть опорну ніжку на іншу сторону, відрегулюйте її, щоб пере-свідчитись, що морозильна камера стоїть рівно.

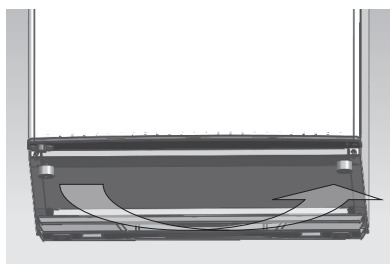

6. Встановіть двері морозильної камери у правильному положенні, щоб ущільнююча стрічка стала на місце, закріпіть верхню петлю, а потім накрийте кришкою.

## РЕКОМЕНДАЦІЇ ЩОДО ЕНЕРГОЗБЕРЕЖЕННЯ

- Пристрій повинен розташовуватися в найпрохолоднішій частині приміщення, подалі від джерел тепла (опалювальних пристроїв, плит) і прямих сонячних променів.
- Не поміщайте гарячі/теплі напої або їжу в морозильну камеру, дайте їм спочатку охолонути до кімнатної температури.
- Перевантаження морозильної камери продуктами змушує компресор працювати на повну потужність, що призводить до збільшення енергоспоживання. Продукти, які замерзають занадто повільно, можуть втратити смакові якості або зіпсуватися.
- Ретельно упакуйте продукти, а також витирайте насухо посуд і контейнери, перш ніж поміщати їх у морозильну камеру. Це допомагає зменшити намерзання всередині пристрою.
- Не кладіть у ящики для зберігання продуктів алюмінієву фольгу, вощений папір або паперові рушники. Вони перешкоджають циркуляції холодного повітря, знижуючи ефективність роботи пристрою.
- Впорядкуйте та промаркуйте продукти, щоб не відкривати дверцята занадто часто та скоротити час пошуку необхідних продуктів. Дістаньте максимальну кількість необхідних продуктів за раз і закрийте дверцята морозильної камери якомога швидше.

Уважаемый покупатель!

Спасибо за покупку этой вертикальной морозильной камеры. Чтобы обеспечить эффективную работу устройства, внимательно ознакомьтесь с этими инструкциями.

Утилизацию упаковочных материалов необходимо проводить в соответствии с действующими местными нормами утилизации отходов.

Для безопасной утилизации морозильного оборудования обратитесь в местный центр по утилизации отходов.

Используйте устройство только по назначению.

Данное устройство предназначено только для бытового использования в:

- кухонных зонах магазинов, офисов и т. д.;
- жилых домах, хозяйственных постройках;
- отелях, мотелях, хостелах и других помещениях жилого типа.

## **КОМПЛЕКТАЦИЯ**

---

- морозильная камера
- энергетическая наклейка
- микрофиша
- инструкция по эксплуатации (вмещает гарантийный талон)



## МЕРЫ ПРЕДОСТОРОЖНОСТИ

---

### Предупреждение



**Предупреждение:** риск возникновения пожара / легковоспламеняющиеся материалы

ЭТО устройство предназначено для бытового использования: в кухонных зонах магазинов, офисов и т. д.; жилых домах, хозяйственных постройках; отелях, мотелях, хостелах и других помещениях жилого типа.

ПРИ повреждении шнура питания его замену, во избежание опасности, должен проводить производитель, сервисная служба или аналогичный квалифицированный персонал.

НЕ храните в устройстве взрывоопасные и легковоспламеняющиеся вещества и предметы, например аэрозольные баллончики.

ВСЕГДА отключайте устройство от электросети, если вы его не используете, а также перед его чисткой и техническим обслуживанием.

ПРЕДУПРЕЖДЕНИЕ: следите, чтобы вентиляционные отверстия в корпусе устройства или встроенной конструкции ничем не перекрывались.

ПРЕДУПРЕЖДЕНИЕ: не используйте механические устройства или другие средства для ускорения процесса размораживания, кроме рекомендованных производителем.

ПРЕДУПРЕЖДЕНИЕ: избегайте повреждений контура хладагента.

ПРЕДУПРЕЖДЕНИЕ: не используйте электроустройства внутри отсеков для хранения продуктов, если они не соответствуют типу, рекомендованному производителем.

ПРЕДУПРЕЖДЕНИЕ: утилизируйте морозильную камеру в соответствии с нормами местного законодательства, поскольку в ней используются легковоспламеняющиеся газ и хладагент.

ПРЕДУПРЕЖДЕНИЕ: при установке устройства убедитесь, что кабель питания не зажат и не поврежден.

ПРЕДУПРЕЖДЕНИЕ: не размещайте портативные штепсельные розетки на несколько разъемов или портативные блоки питания рядом с задней стенкой устройства.

НЕ используйте удлинители или незаземленные адаптеры (с двумя контактами).

ОПАСНО: есть риск закрывания ребенка внутри устройства. Порядок действий перед утилизацией устройства:

- Снимите дверцу.

- Не извлекайте полки, чтобы дети не могли попасть внутрь.

**ПРЕЖДЕ ЧЕМ** установить аксессуар, отключите устройство от электросети. ХЛАДАГЕНТ и циклопентановый вспенивающий материал, используемые в устройстве, являются легковоспламеняющимися. Поэтому при разборке устройства его необходимо располагать подальше от любых источников огня. При этом все операции должны проводиться компанией, которая специализируется на утилизации старого оборудования, а способ утилизации должен исключать сжигание, чтобы предотвратить негативные последствия для окружающей среды.

Это устройство могут использовать дети в возрасте от 8 лет, а также лица с ограниченными физическими, сенсорными или умственными способностями или отсутствием опыта и знаний, если они находятся под наблюдением и прошли надлежащий инструктаж по безопасному использованию устройства и понимают все риски, связанные с его использованием.

Очистку и обслуживание потребителем не должны осуществлять дети без присмотра.

**СЛЕДИТЕ**, чтобы дети не игрались с устройством.

**ЧТОБЫ** избежать загрязнения или заражения пищи, придерживайтесь следующих инструкций:

- Если дверца будет оставаться открытой в течение длительного времени, это может привести к значительному повышению температуры в отсеках устройства.
  - Регулярно очищайте поверхности, которые могут контактировать с продуктами и открытыми дренажными системами.
  - Если резервуары для воды не использовались в течение 48 часов, их необходимо очистить; слейте воду из системы водоснабжения, подключенной к водопроводу, если вы не пользовались водой в течение 5 дней. (Примечание 1)
  - Храните сырые мясо и рыбу в соответствующих контейнерах, чтобы они не контактировали с другими продуктами, а жидкость из них не капала вниз.
  - Отсеки для замороженных продуктов, обозначенные двумя звездочками (\*\*), подходят для хранения предварительно замороженных продуктов, хранения или приготовления мороженого и кубиков льда. (Примечание 2)
  - Не замораживайте свежие продукты в отсеках с одной (\*) , двумя (\*\* ) или (\*\*\*) тремя звездочками. (Примечание 3)
  - Если вы не планируете использовать устройство в течение длительного времени, отключите его, разморозьте, очистите, высушите и оставьте дверцу открытой, чтобы предотвратить образование плесени внутри устройства.
- Примечание 1, 2, 3: зависит от типа отсека.

## ОБЩИЕ СВЕДЕНИЯ

---

Морозильные камеры данного типа широко используются в отелях, офисах, общежитиях и жилых домах. Они подходят для охлаждения и хранения пищевых продуктов, например фруктов и напитков. Их основные преимущества - небольшие размеры и вес, низкие затраты электроэнергии и простота в эксплуатации.

### ОПИСАНИЕ ПРИБОРА (зависит от модели)

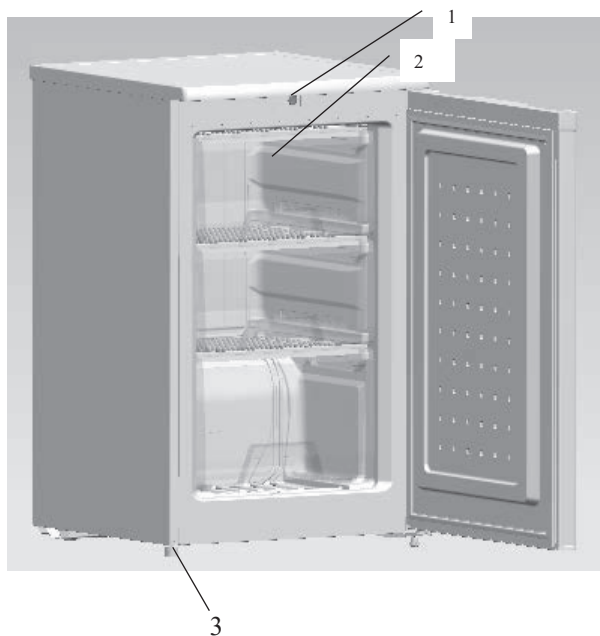

1. Термостат
2. Выдвижной ящик
3. Опорная ножка

**ПРИМЕЧАНИЕ:** изображение в этой инструкции по эксплуатации приведены только для справки; реальное устройство может отличаться от изображений.

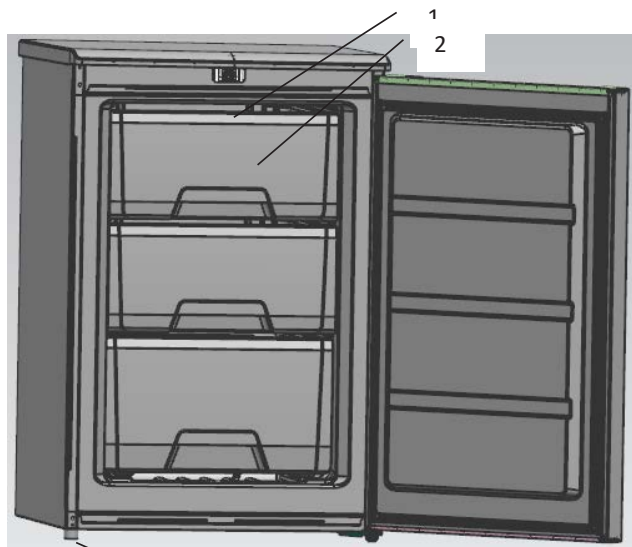

- 1. Термостат
- 2. Выдвижной ящик
- 3. Опорная ножка

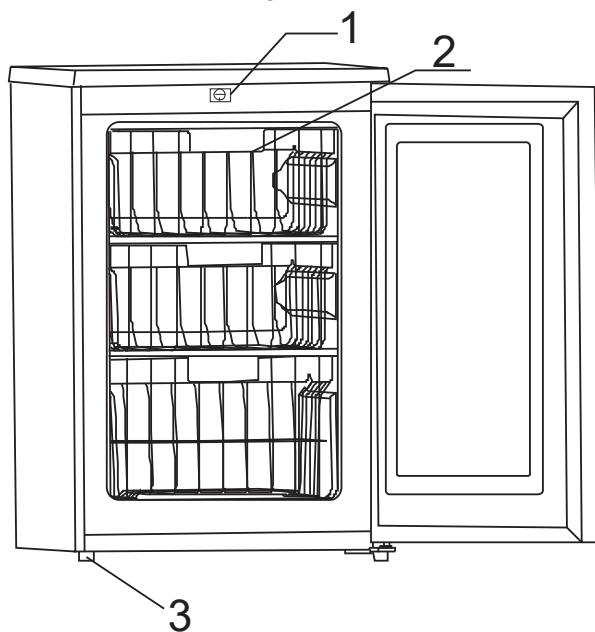

- 1. Термостат
- 2. Выдвижной ящик из стальной проволоки
- 3. Опорная ножка

## ПЕРЕД НАЧАЛОМ ЭКСПЛУАТАЦИИ

---

**ВНИМАНИЕ:** работу по перемещению морозильной камеры должны выполнять не менее двух человек, поскольку есть риск травмировать спину или получить другие травмы.

Перед началом эксплуатации снимите клейкую ленту и другие наклейки с морозильной камеры (за исключением производственной маркировки).

- Чтобы удалить остатки клейкой ленты или клея, энергично потрите липкое место пальцами.
- Остатки клейкой ленты или клея можно также легко удалить с помощью небольшого количества жидкости для мытья посуды. Протрите поверхность теплой водой и высушите.
- Не используйте острые предметы, спирт, легковоспламеняющиеся жидкости или абразивные моющие средства для удаления клейкой ленты или клея. Эти вещества и предметы могут повредить поверхность морозильной камеры.
- При перемещении морозильной камеры не наклоняйте ее больше чем на 45° от вертикального положения.

## ОЧИЩЕНИЕ ПЕРЕД ИСПОЛЬЗОВАНИЕМ

---

После удаления всех упаковочных материалов (особенно пенопласта между конденсатором и камерой) помойте морозильную камеру внутри.

## УСТАНОВКА

---

**ВНИМАНИЕ:** не держите легковоспламеняющиеся материалы и вещества, например бензин, вблизи морозильной камеры, поскольку есть риск взрыва, пожара или ожогов.

Обеспечьте достаточную вентиляцию на месте установки морозильной камеры. Расстояние между стеной и боковыми стенками камеры должно составлять не менее 200 мм, между задней стенкой и стеной - не менее 200 мм, от верхней крышки (поверхности) камеры до потолка - 300 мм.

Если вы устанавливаете морозильную камеру рядом с неподвижной стеной, оставьте достаточно пространства со стороны дверцы для нормальной эксплуатации.

Никогда не устанавливайте морозильную камеру рядом с источниками тепла и избегайте попадания прямых солнечных лучей.

## ЭЛЕКТРИЧЕСКОЕ ОБОРУДОВАНИЕ

---

**ВНИМАНИЕ: НЕ УДАЛЯЙТЕ ЗАЗЕМЛЯЮЩИЙ ЭЛЕКТРОД.**

**НЕ ИСПОЛЬЗУЙТЕ АДАПТЕР.**

**НЕ ИСПОЛЬЗУЙТЕ УДЛИНИТЕЛЬ.**

Несоблюдение этих требований может привести к смерти, пожару или поражению электрическим током.

Перед перемещением морозильной камеры к месту установки очень важно убедиться в наличии надлежащего электрического соединения.

## РЕКОМЕНДУЕМЫЙ СПОСОБ ЗАЗЕМЛЕНИЯ

---

Допускается только электроснабжение с соответствующим заземлением (220 - 240 В / 50 Гц переменного тока / 10 А). Рекомендуется использовать отдельный контур. Используйте розетку, которую нельзя отключить. Не используйте удлинитель.

**ПРИМЕЧАНИЕ:** *перед установкой отключите морозильную камеру от электросети. После завершения установки подключите морозильную камеру к источнику питания и установите необходимые настройки.*

## ВЫРАВНИВАНИЕ

---

Установка морозильной камеры не по уровню может стать причиной негерметичного закрывания дверцы, возникновения намерзания или конденсата. Очень важно выровнять камеру для обеспечения правильного функционирования.

Чтобы изменить уровень камеры, необходимо повернуть соответствующую ножку по часовой стрелке для увеличения высоты или против часовой стрелки для уменьшения.

**ПРИМЕЧАНИЕ:** *щ чтобы выровнять камеру, необходимо ее приподнять. Так будет удобнее настроить высоту ножек.*

## ИСПОЛЬЗОВАНИЕ УСТРОЙСТВА

---

Для эффективной работы морозильной камеры необходимо соблюдать рекомендации по правильной эксплуатации.

## КОНТРОЛЬ ТЕМПЕРАТУРЫ (ЗАВИСИТ ОТ МОДЕЛИ)

---

Температура в морозильной камере регулируется с помощью регулятора термостата на передней панели. Поверните регулятор вверх или вниз, чтобы регулировать температуру внутри морозильной камеры. Обозначения «1~4» на регуляторе служат для обозначения различных температурных режимов. Если повернуть регулятор в положение «1», температура в морозильной камере повысится (самое высокое значение), а если повернуть регулятор в положение «4», температура снизится (самое низкое значение). Установите регулятор в положение «2» для нормальной работы.

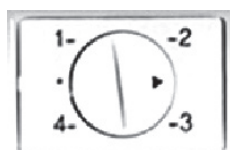

Температура в морозильной камере регулируется с помощью регулятора термостата на передней панели. Поверните регулятор вверх или вниз, чтобы регулировать температуру внутри морозильной камеры. Обозначения «cold~colder» на регуляторе служат для обозначения различных температурных режимов. Если повернуть регулятор в положение «cold», температура в морозильной камере повысится (самое высокое значение), а если повернуть регулятор в положение «colder», температура снизится (самое низкое значение). Установите регулятор в положение «.» для нормальной работы.

## ХРАНЕНИЕ ЗАМОРОЖЕННЫХ ПРОДУКТОВ (ЗАВИСИТ ОТ МОДЕЛИ)

---

При первом использовании морозильной камеры или после размораживания поверните регулятор температуры в положение «4» минимум на 2 часа.

Все замороженные продукты необходимо как можно быстрее поместить в морозильную камеру во избежание размораживания.

Необходимо всегда соблюдать рекомендации производителя по хранению продуктов.

**ВНИМАНИЕ:** ящики не должны повреждать охлаждающий контур.

При первом использовании морозильной камеры или после размораживания поверните регулятор температуры в положение «colder» минимум на 2 часа.

Все замороженные продукты необходимо как можно быстрее поместить в морозильную камеру во избежание размораживания.

Необходимо всегда соблюдать рекомендации производителя по хранению продуктов.

**ВНИМАНИЕ:** ящики не должны повреждать охлаждающий контур.

## ЗАМОРАЖИВАНИЕ СВЕЖИХ ПРОДУКТОВ

---

Убедитесь, что замораживание выполняется в соответствии с правилами гигиены, поскольку только замораживание не может гарантировать стерильность продуктов. Рекомендуется замораживать продукты в отдельных упаковках. Никогда не помещайте горячие или теплые продукты в морозильную камеру. Подготовьте продукты для замораживания и поместите их в полиэтиленовые пакеты или специальные контейнеры, или заверните в алюминиевую фольгу.

**ПРИМЕЧАНИЕ:** *никогда не помещайте продукты в бутылках или напитки в морозильную камеру. Для достижения наилучшей производительности оставьте достаточное пространство для циркуляции воздуха между продуктами.*

**ПРИМЕЧАНИЕ:** *вы можете не использовать ящик при определенных условиях.*

## РАЗМОРАЖИВАНИЕ

---

Отключите морозильную камеру от электросети, откройте дверцу и переместите все продукты в прохладное место. Удалите иней с помощью пластикового скребка или оставьте камеру для естественного размораживания. Удалите остатки льда и воды, подключите морозильную камеру к электросети.

**ПРИМЕЧАНИЕ:** *не используйте острые инструменты для удаления инея или отделения примерзших продуктов, чтобы не повредить стенки морозильной камеры.*



## ОЧИЩЕНИЕ

---

Перед очищением морозильной камеры отключите ее от электросети.

- Регулярно удаляйте пыль за морозильной камерой и на полу для улучшения эффекта охлаждения и экономии энергии.
- Регулярно проверяйте уплотнитель дверцы, нет ли там грязи и мусора. Очищайте уплотнитель мягкой тканью, смоченной в мыльной воде или в растворе с моющим средством.
- Регулярно очищайте внутреннюю часть морозильной камеры, чтобы избежать неприятного запаха.
- Перед очищением устройства выключите его и выньте из него все продукты, полки, ящики и т. д.
- Для очищения внутренней части морозильной камеры используйте мягкую ткань или губку, смоченную в специальном растворе. Для приготовления раствора размешайте 2 столовые ложки пищевой соды в 1 литре теплой воды. Затем промойте водой. После этого откройте дверцу и дайте устройству высохнуть естественным образом, прежде чем включить его.
- Во избежание накопления грязи и бактерий в труднодоступных местах морозильной камеры (щелях или углах), регулярно протирайте их мягкой тканью, очищайте с помощью мягкой щетки или ушных палочек.
- Не используйте мыло, моющие средства, чистящие средства в виде порошка или спрея и т. п., чтобы избежать посторонних запахов в морозильной камере.
- Протрите внешнюю поверхность морозильной камеры мягкой тканью, смоченной в мыльной воде или в растворе с моющим средством, а затем вытрите насухо.
- Жесткие щетки, абразивные чистящие средства, щелочные моющие средства, растворители, спирт, нефтепродукты и горячая вода не пригодны для мытья морозильной камеры, они могут повредить окрашенные поверхности и пластмассовые детали.

## ВЫКЛЮЧЕНИЕ НА ДЛИТЕЛЬНЫЙ ПЕРИОД

---

Если вы не будете использовать морозильную камеру в течение длительного времени, выполните следующие действия:

- отключите устройство от электросети, вытащив вилку из розетки;
- очистите и высушите морозильную камеру (см. пункт «Очищение»);
- оставьте дверцу открытой, чтобы избежать появления неприятного запаха.

## ДИАГНОСТИКА И УСТРАНЕНИЕ НЕИСПРАВНОСТЕЙ

---

Большинство простых неисправностей можно устранить самостоятельно.

### **Морозильная камера не работает**

- Проверьте, подключено ли устройство к электросети.

### **Дверца закрывается неплотно**

- Проверьте расположение ящиков.

- Проверьте, не загрязнены ли уплотнители.

- Проверьте, правильно ли установлена морозильная камера.

### **Морозильная камера создает шум во время работы**

- Морозильная камера установлена не по уровню или соприкасается с другими предметами.

## НЕДОСТАТОЧНОЕ ОХЛАЖДЕНИЕ В МОРОЗИЛЬНОЙ КАМЕРЕ

---

- Дверца открывается слишком часто или долго не была закрыта. Оставьте камеру на некоторое время для достижения установленной температуры.
- Недостаточно пространства с задней стороны морозильной камеры для надлежащей циркуляции воздуха.

## НЕ СЧИТАЮТСЯ НЕИСПРАВНОСТЬЮ:

---

- Шум, похожий на звук льющейся или разбрызгивающейся жидкости  
Причиной таких шумов является циркуляция хладагента в системе охлаждения, соответствующая принципам работы устройства.
- Компрессор работает при высокой температуре  
Рабочие характеристики устройства могут изменяться в зависимости от изменений температуры окружающей среды. Это нормальное явление.

## УТИЛИЗАЦИЯ

---



Эта маркировка свидетельствует о том, что устройство запрещено утилизировать вместе с другими бытовыми отходами на территории ЕС. Чтобы избежать возможного вреда окружающей среде и здоровью людей, вызванного неконтролируемой утилизацией отходов, это устройство необходимо утилизировать ответственно, чтобы обеспечить экологически безопасное использование материальных ресурсов. Чтобы сдать старое устройство для безопасной утилизации, обратитесь в пункт сбора отходов электрического и электронного оборудования или в магазин, где вы приобрели устройство.

## ИЗМЕНЕНИЕ НАПРАВЛЕНИЯ ОТКРЫВАНИЯ ДВЕРЦЫ (ЗАВИСИТ ОТ МОДЕЛИ)

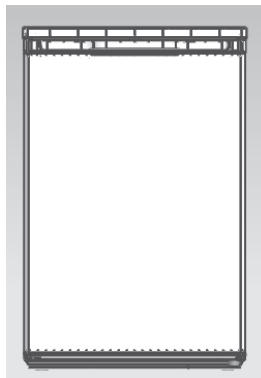

Убедитесь, что устройство отключено от электросети и пустое.

Зафиксируйте две опорные ножки в их верхнем (наивысшем) положении.

Лучше, чтобы с устройством работали 2 человека.

**ПРИМЕЧАНИЕ:** Чтобы снять дверцу, необходимо наклонить устройство назад. При этом устройство должно опираться на что-то твердое, чтобы оно не соскользнуло в процессе перевешивания дверцы. Не ставьте устройство на заднюю поверхность, так как это может повредить систему охлаждения.

1. Выкрутите винты позади неподвижной крышки с помощью крестовой отвертки и снимите крышку с морозильной камеры.

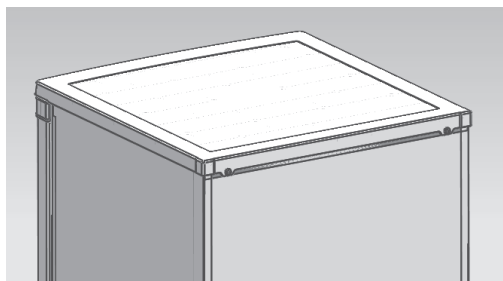

2. Выкрутите винты с верхней петли с помощью крестовой отвертки.



3. Поменяйте местами верхнюю петлю и ограничитель дверцы с дверной втулкой.

А) На месте ограничителя зафиксируйте верхнюю петлю.

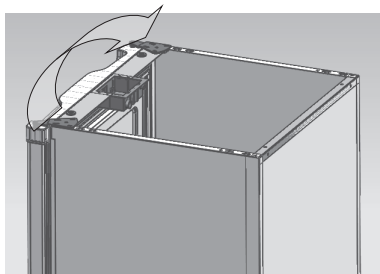

Б) На место верхней петли переместите ограничитель дверцы.

4. Выкрутите винты с нижней петли с помощью крестовой отвертки и поверните петлю, зафиксировав ее с другой стороны устройства винтами.

**ПРИМЕЧАНИЕ:** угол наклона морозильной камеры во время изменения направления открывания дверцы должен быть меньше  $45^\circ$ .

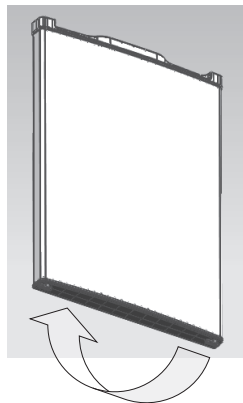

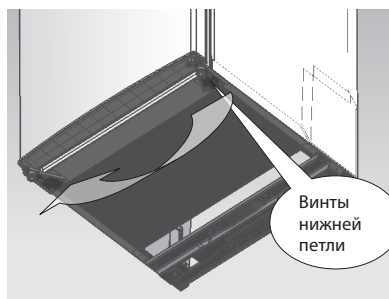

5. Переместите опорную ножку на другую сторону, отрегулируйте ее, чтобы убедиться, что морозильная камера стоит ровно.

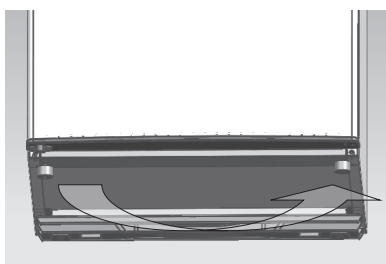

6. Установите дверцу морозильной камеры в правильное положение, чтобы уплотнительная лента стала на место, закрепите верхнюю петлю, а затем накройте крышкой.

## РЕКОМЕНДАЦИИ ПО ЭНЕРГОСБЕРЕЖЕНИЮ

- Устройство должно быть расположено в самой прохладной части помещения, вдали от источников тепла (отопительных устройств, плит) и прямых солнечных лучей.
- Не помещайте горячие/теплые напитки или еду в морозильную камеру, дайте им сначала остыть до комнатной температуры.
- Перегрузка морозильной камеры продуктами заставляет компрессор работать на полную мощность, что приводит к увеличению энергопотребления. Продукты, которые замерзают слишком медленно, могут потерять вкусовые качества или испортиться.
- Тщательно упаковывайте продукты, а также вытирайте насухо посуду и контейнеры, прежде чем помещать их в морозильную камеру. Это помогает уменьшить образование наледи внутри устройства.
- Не прокладывайте ящики для хранения продуктов алюминиевой фольгой, вощеной бумагой или бумажными полотенцами. Они препятствуют циркуляции холодного воздуха, снижая эффективность работы устройства.
- Упорядочьте и промаркируйте продукты, чтобы не открывать дверцу слишком часто и сократить время поиска необходимых продуктов. Достаньте максимальное количество необходимых продуктов за раз и закройте дверцу морозильной камеры как можно скорее.

Dear customer:

Thank you for buying this upright freezer. To ensure that you get the best results from your new freezer, please take time to read through the simple instructions in this booklet.

Please ensure that the packing material is disposed of in accordance with the current environmental requirements.

When disposing of any Freezer equipment please contact your local waste disposal department for advice on safe disposal.

This appliance must be only used for its intended purpose.

This appliance is intended to be used in household and similar applications such as

- staff kitchen areas in shops, offices and other working environments;
- farm houses and by clients in hotels, motels and other residential type environments;
- bed and breakfast type environments;
- catering and similar non-retail applications.

## **EQUIPMENT**

---

- freezer
- energy sticker
- microfiche
- operating instructions (warranty card included)

## SAFETY WARNINGS

---

### Warning



**Warning:** risk of fire / flammable materials

This appliance is intended to be used in household and similar applications such as staff kitchen areas in shops, offices and other working environments; farm houses and by clients in hotels, motels and other residential type environments; bed and breakfast type environments; catering and similar non-retail applications.

If the supply cord is damaged, it must be replaced by the manufacturer, its service agent or similarly qualified persons in order to avoid a hazard.

**Do** not store explosive substances such as aerosol cans with a flammable propellant in this appliance.

**The** appliance has to be unplugged after use and before carrying out user maintenance on the appliance..

**WARNING:** Keep ventilation openings, in the appliance enclosure or in the built-in structure, clear of obstruction.

**WARNING:** Do not use mechanical devices or other means to accelerate the defrosting process, other than those recommended by the manufacturer.

**WARNING:** Do not damage the refrigerant circuit.

**WARNING:** Do not use electrical appliances inside the food storage compartments of the appliance, unless they are of the type recommended by the manufacturer.

**WARNING:** Please abandon the refrigerator according to local regulators for its use flammable blowing gas and refrigerant.

**WARNING:** When positioning the appliance, ensure the supply cord is not trapped or damaged.

**WARNING:** Do not locate multiple portable socket-outlets or portable power supplies at the rear of the appliance.

Do not use extension cords or ungrounded (two prong) adapters.

**DANGER:** Risk of child entrapment. Before you throw away your old refrigerator or freezer:

-Take off the doors.

-Leave the shelves in place so that children may not easily climb inside.

The refrigerator must be disconnected from the source of electrical supply before attempting the installation of accessory.

Refrigerant and cyclopentane foaming material used for the refrigerator are flammable. Therefore, when the refrigerator is scrapped it shall be kept away from any fire source and be recovered by a special recovering company with corresponding qualification other than be disposed by combustion, so as to prevent damage to the environment or any other harm.

**For EN standard:** This appliance can be used by children aged from 8 years and above and persons with reduce physical sensory or mental capabilities or lack of experience and knowledge if they have been given supervision or instruction concerning use of the appliance in a safe way and understand the hazards involved. Children shall not play with the appliance. Cleaning and user maintenance shall not be made by children without supervision. Children aged from 3 to 8 years are allowed to load and unload refrigerating appliances.

**For IEC standard:** This appliance is not intended for use by persons (including children) with reduced physical, sensory or mental capabilities, or lack of experience and knowledge, unless they have been given supervision or instruction concerning use of the appliance by a person responsible for their safety.)

**Children** should be supervised to ensure that they do not play with the appliance.

**The** instructions shall include the substance of the following: To avoid contamination of food, please respect the following instructions:

- Opening the door for long periods can cause a significant increase of the temperature in the compartments of the appliance.
- Clean regularly surfaces that can come in contact with food and accessible drainage systems.
- Clean water tanks if they have not been used for 48 h; flush the water system connected to a water supply if water has not been drawn for 5 days. (note 1)
- Store raw meat and fish in suitable containers in the refrigerator, so that it is not in contact with or drip onto other food.
- Two-star **\*\*** frozen-food compartments are suitable for storing pre-frozen food, storing or making ice-cream and making ice cubes. (note 2)
- One **\***, two **\*\*** and three-star **\*\*\*** compartments are not suitable for the freezing of fresh food. (note 3)
- If the refrigerating appliance is left empty for long periods, switch off, defrost, clean, dry, and leave the door open to prevent mould developing within the appliance.

Note 1,2,3: Please confirm whether it is applicable according to you product compartment type.



## GENERAL

---

This type of refrigerator is widely used in places such as hotels ,offices, student dormitories and houses. It is mostly suitable for refrigerating and preserving foods such as fruits and beverage. It enjoys the advantages of small size, Lightweight, Low electric consumption and easy use.

### Main configuration: (optional)

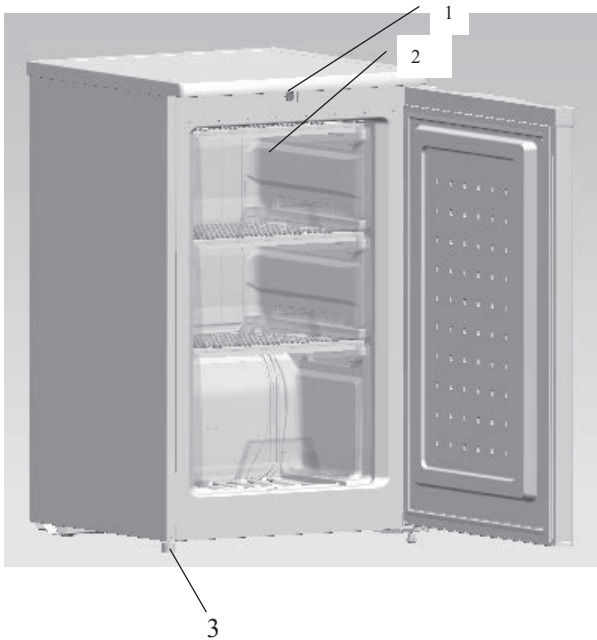

1. Thermostat
2. Drawer
3. Leveler leg

**NOTE:** *The images in these operating instructions are for reference only; actual device may differ from images.*

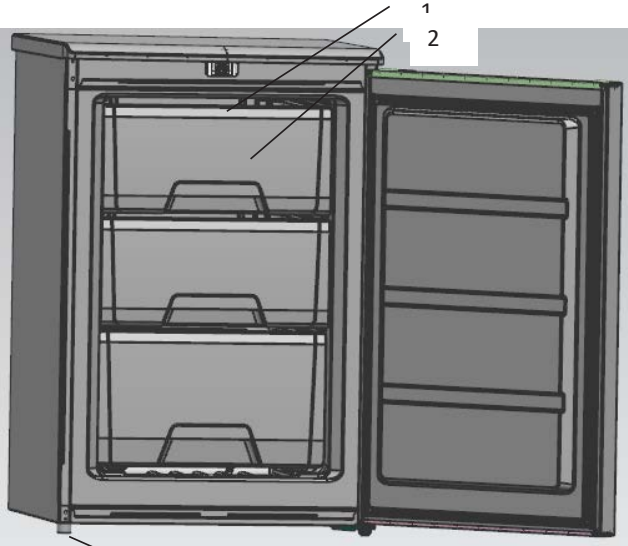

- 1. Thermostat
- 2. Drawer
- 3. Leveler leg

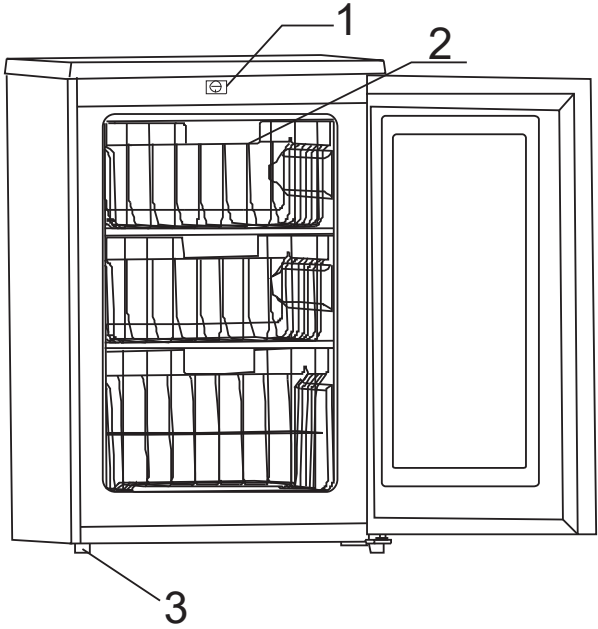

- 1. Thermostat
- 2. Steel wire drawer
- 3. Leveler leg

## UNPACKING YOUR FREEZER

---

**WARNING: Use two or more people to move Freezer.**

**Failure to do so can result in back or other injury.**

- Remove tape and any labels from your Freezer before using (except the rating label).
- To remove any remaining tape or glue, rub the area briskly with your thumb.
- Tape or glue residue can also be easily removed by rubbing a small amount of liquid dish soap over the adhesive with your fingers. Wipe with warm water and dry.
- Do not use sharp instruments, rubbing alcohol, flammable fluids, or abrasive cleaners to remove tape or glue. These products can damage the surface of your Freezer.
- When moving the Freezer, do not tilt the Freezer beyond 45° from upright position.

## CLEANING BEFORE USE

---

After you remove all of the packaging materials, (especially the foam between outside condenser and cabinet should be removed) clean the inside of your Freezer before using it.

## SPACE REQUIREMENTS

---

**WARNING: Keep flammable materials and vapors, such as gasoline, away from Freezer.**

**Failure to do so can result in death, explosion, fire or burns.**

- To ensure proper ventilation for your Freezer, allow for 200mm space on each side between walls, 200mm space between back of your Freezer and the wall, and 300mm space between counter top and the roof or ceiling.
- If you are installing your Freezer next to a fixed wall, leave sufficient space on the hinge side to allow for the door to swing open.
- Never install your Freezer near heat source and direct sun shins.

## ELECTRICAL REQUIREMENT

---

**WARNING: DO NOT REMOVE GROUND PRONG.**

**DO NOT USE AN ADAPTOR.**

**DO NOT USE EXTENSION CORD.**

Недотримання цих вимог може призвести до смерті, пожежі або ураження електричним струмом.

Перед переміщенням морозильної камери до місця встановлення дуже важливо переконатися в наявності належного електричного з'єднання.

## RECOMMENDED EARTHING METHOD

---

A 220~240 Volt /50 Hz AC only 10 ampere fused and properly earthed electrical supply is required. It is recommended that a separate circuit serving only this appliance be provided. Use a receptacle which cannot be turned off with a switch or pull chain. Do not use an extension cord.

**NOTE:** *Before performing any type of installation, disconnect the Freezer from the electrical source. When you are finished, connect the Freezer to the electrical source and reset the control to the desired setting.*

## LEVELING

---

If the Freezer is not leveled during installation. The doors may not close or seal properly, causing cooling, frost, or moisture problems. It is very important of the Freezer to be level in order to function properly.

To level your Freezer you may either turn the level leg clockwise to raise that side to the Freezer or turn counter – clockwise to lower that side.

**NOTE:** *Having someone push against the top of the Freezer take some weight off the leveling leg. This makes it easier to adjust the leveling leg.*

## USE OF THE APPLIANCE

---

To obtain the best possible results form your Freezer, it is important that you operate it properly.

## TEMPERATURE CONTROL(OPTIONAL)

---

The temperature in the freezer is controlled by the thermostat control knob. It is located in the top-front of the freezer. Turn the thermostat control knob up or down to regulate the temperature inside the freezer. The markings on the control knob indicate the "1~4" for the different temperature grades. The temperature decreases with position "1" being the warmest and position "4" being the coldest. Set the control to position between "1" and "4" for normal use, the exact position is beyond the temperature in the freezer, generally, choose the number "2".

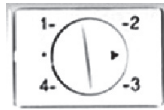

The temperature in the freezer is controlled by the thermostat control knob. It is located in the top-front of the freezer. Turn the thermostat control knob up or down to regulate the temperature inside the freezer. The markings on the control knob indicate the "cold~colder" for the different temperature grades. The temperature decreases with position "cold" being the warmest and position "colder" being the coldest.

Set the control to position between "cold" and "colder" for normal use, the exact position is beyond the temperature in the freezer, generally, choose the "°".

## STORE FROZEN FOOD(OPTIONAL)

---

When using the freezer for the first time or after defrosting, turn the temperature control to set "4" for at least two hours before introducing the food to be stored.

All frozen food products you purchase should be placed in the freezer as soon as possible to avoid the frozen food from defrosting.

Storage recommendation printed on the packaging of frozen food by the manufacturers should be always be followed.

Be careful that the drawer mustn't mangle the refrigeration pipeline

When using the freezer for the first time or after defrosting, turn the temperature control to set "colder" for at least two hours before introducing the food to be stored.

All frozen food products you purchase should be placed in the freezer as soon as possible to avoid the frozen food from defrosting.

Storage recommendation printed on the packaging of frozen food by the manufacturers should be always be followed.

Be careful that the drawer mustn't mangle the refrigeration pipeline

## FREEZING FRESH FOOD

---

Ensure that your freezing operations are carried out under the most hygienic conditions as freezing alone does not sterilize the food. It is advisable to freeze the food by packing it into separate meal portions and not in bulk form. Never put hot or even warm foodstuffs into the freezer. Prior to storing the frozen food, pack it in plastic bags, aluminum sheets or freezing containers and place into the freezer.

**NOTE:** *Never put bottled food or drinks in the freezer compartment.*

*For best performance, leave enough space in the Freezer compartment for air to circulate around the packages.*

**NOTE:** *You can use it without drawer under some conditions.*

## DEFROSTING

---

Remove the mains plug from the wall socket, open the door and remove all the food to a cool place. Defrost using a plastic scraper, or let the temperature rise naturally until the frost melts. Then wipe away the remaining ice and water, after this plug the freezer back into the mains supply.

**NOTE:** *To avoid damaging the freezing compartment wall, do not use any sharp objects to remove the frost or separate the frozen food.*

## CLEANING YOUR FREEZER

---

Before you start to clean your freezer remove the mains plug from the power supply.

- Dusts behind the refrigerator and on the ground shall be timely cleaned to improve the cooling effect and energy saving.
- Check the door gasket regularly to make sure there are no debris. Clean the door gasket with a soft cloth dampened with soapy water or diluted detergent.
- The interior of the refrigerator should be cleaned regularly to avoid odor.
- Please turn off the power before cleaning interior, remove all foods, drinks, shelves, drawers, etc.
- Use a soft cloth or sponge to clean the inside of the refrigerator, with two tablespoons of baking soda and a quart of warm water. Then rinse with water and wipe clean. After cleaning, open the door and let it dry naturally before turning on the power.
- For areas that are difficult to clean in the refrigerator (such as narrow sandwiches, gaps or corners), it is recommended to wipe them regularly with a soft rag, soft brush, etc. and when necessary, combined with some auxiliary tools (such as thin sticks) to ensure no contaminants or bacterials accumulation in these areas.
- Do not use soap, detergent, scrub powder, spray cleaner, etc., as these may cause odors in the interior of the refrigerator or contaminated food.
- Clean the bottle frame, shelves and drawers with a soft cloth dampened with soapy water or diluted detergent. Dry with a soft cloth or dry naturally.
- Wipe the outer surface of the refrigerator with a soft cloth dampened with soapy water, detergent, etc., and then wipe dry.
- Do not use hard brushes, clean steel balls, wire brushes, abrasives (such as toothpastes), organic solvents (such as alcohol, acetone, banana oil, etc.), boiling water, acid or alkaline items, which may damage the fridge surface and interior. Boiling water and organic solvents such as benzene may deform or damage plastic parts.
- Do not rinse directly with water or other liquids during cleaning to avoid short circuits or affect electrical insulation after immersion.

## PROLONGED OFF PERIODS

---

If the freezer is not in use for a long period of time, proceed as follows:

Disconnect the freezer from the main supply by removing the plug from the wall socket.

Clean and dry the inside as instructed under the heading of cleaning the Freezer.

Leave the door open to prevent any unpleasant smells from building up while the freezer is not in use.

## TROUBLESHOOTING

---

In case of malfunction, you can solve many common problems easily.

**Your Freezer will not operate...**Check if

- The power supply cord is unplugged.

**The doors will not close completely...**Check if

- The drawers are out of position.
- The gaskets are dirty.
- The Freezer is not level.

**The freezer is noisy when running...**Check if

- Check the freezer is level and it is not in contact with another appliance or kitchen furniture.

**The freezer does not cool sufficiently...**Check if

- If the door has been opened too often, or it has been left open for a while it will take time for the freezer to reach its set temperature.
- Check the airflow the rear of the freezer has not been reduced due to insufficient clearance.

**The following characteristics should not be looked upon as a problem.**

- A gentle tricking sound caused by coolant flowing the pipe.
- Compressor operating at high temperature.

## CORRECT DISPOSAL OF THIS PRODUCT

---



This marking indicates that this product should not be disposed with other household wastes. To prevent possible harm to the environment or human health from uncontrolled waste disposal, recycle it responsibly to promote the sustainable reuse of material resources. To return your used device, please use the return and collection systems or contact the retailer where the product was purchased. They can take this product for environmental safe recycling.



**REFRIGERATOR DOOR INSTALL GUIDELINES ABOUT SWAPPING LEFT&RIGHT (OPTIONAL)**

---

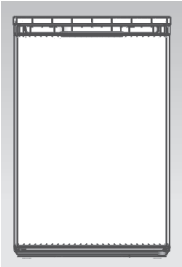

Ensure the Appliance is unplugged and empty.  
Adjust the two leveling feet to their highest position.  
We recommend you have someone to assist you.

**NOTE:** To take the door off it is necessary to tilt the Appliance backward.  
You should rest the Appliance on something solid e.g.a chair just below the top panel.  
Do not lay the Appliance completely flat as this may damage the coolant system.

1. Disassemble the screws behind the fixed roof with cross-slot screwdriver and remove the cover from the refrigerator.

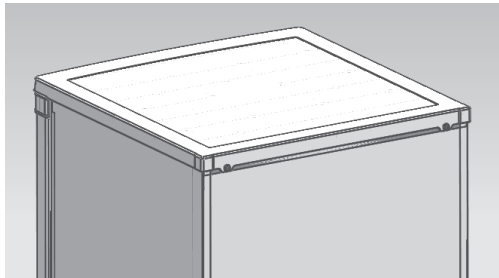

2. Remove the screws fixed the top-hinge with cross-slot screwdriver.

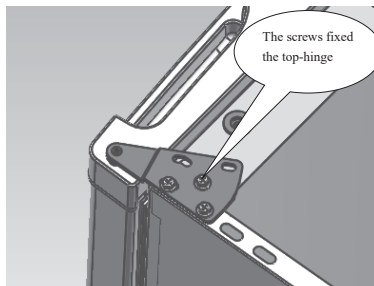

3. Replace the top-hinge and the door limit block and the door bearing bush to the other side

A) replace the top-hinge.

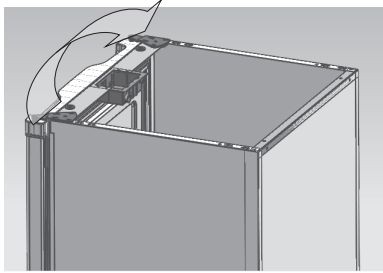

B) Replace the door bearing bush and the limit block.

4. Disassemble the screws fixed the bottom-hinge with cross-slot screwdriver and replace the hinge to the other side then fix it with screws

**NOTE:** the refrigerator incline angle less 45°.

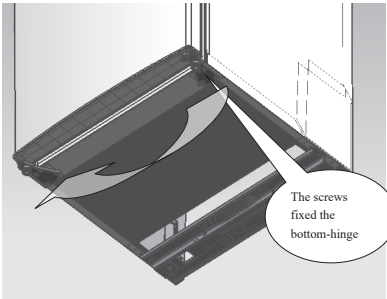
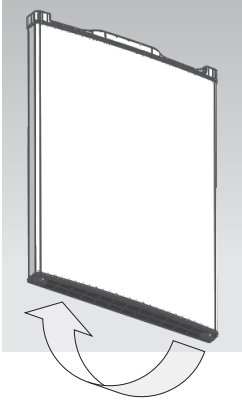

5. Replace the leveler to the other side and adjust it to make sure the cabinet level.

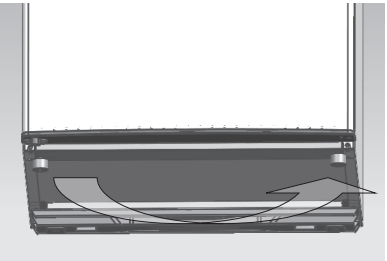

6. Set the door right position, fix the top-hinge and then the roof cover.

## ENERGY SAVING TIPS

---

- The appliance should be located in the coolest area of the room, away from heat producing appliances or heating ducts, and out of the direct sunlight.
- Let hot foods cool to room temperature before placing in the appliance. Overloading the appliance forces the compressor to run longer. Foods that freeze too slowly may lose quality, or spoil.
- Be sure to wrap foods properly, and wipe containers dry before placing them in the appliance. This cuts down on frost build-up inside the appliance.
- Appliance storage bin should not be lined with aluminum foil, wax paper, or paper toweling. Liners interfere with cold air circulation, making the appliance less efficient.
- Organize and label food to reduce door openings and extended searches. Remove as many items as needed at one time, and close the door as soon as possible.

## Умови гарантії:

Завод гарантує нормальну роботу виробу протягом 12 місяців з моменту його продажу за умов дотримання споживачем правил експлуатації і догляду, передбачених цією інструкцією. Термін служби виробу 5 років.

Щоб уникнути непорозумінь, переконливо просимо Вас уважно вивчити Інструкцію з експлуатації, умови гарантійних зобов'язань, перевірити правильність заповнення гарантійного талона. Гарантійний талон дійсний тільки за наявності правильно та чітко зазначених: моделі, серійного номера виробу, дати продажу, чітких відбитків печаток фірми-продавця, підпису покупця. Модель та серійний номер виробу повинні відповідати зазначеним у гарантійному талоні.

При порушенні цих умов, а також у випадку, коли дані, зазначені в гарантійному талоні змінені, стерті або переписані, гарантійний талон визнається недейсним.

Налаштування та установка (монтаж, підключення тощо) виробу, описані в документації, що додається до нього, можуть бути виконані як самим користувачем, так і фахівцями УСЦ відповідного профілю і фірм-продавців (на платній основі). При цьому особа (організація), що встановлює виріб, несе відповідальність за правильність і якість установки (налаштування). Просимо Вас звернути увагу на важливість правильної установки виробу як для його надійної роботи, так і для отримання гарантійного та безкоштовного сервісного обслуговування. Вимагайте від спеціаліста з налаштування внести всі необхідні відомості про установку до гарантійного талона.

У разі виходу виробу з ладу протягом гарантійного терміну експлуатації з вини виробника, власник має право на безкоштовний гарантійний ремонт при пред'явленні правильно заповненого гарантійного талона, виробу в заводській комплектації та упакуванні до гарантійної майстерні або до місця придбання. Задоволення претензій споживача через провину виробника провадиться відповідно до закону «Про захист прав споживачів». При гарантійному ремонті термін гарантії подовжується на час ремонту та пересилання.

## Условия гарантии:

Завод гарантирует нормальную работу изделия в течение 12-ти месяцев с момента ее продажи при условии соблюдения потребителем правил эксплуатации и ухода, предусмотренных настоящим руководством.

Срок службы изделия 5 лет. Во избежание недоразумений убедительно просим Вас внимательно изучить Инструкцию по эксплуатации, условия гарантийных обязательств, проверить правильность заполнения гарантийного талона. Гарантийный талон действителен только при наличии правильно и четко указанных: модели, серийного номера изделия, даты продажи, четких печатей фирмы-продавца, подписи покупателя. Модель и серийный номер изделия должны соответствовать указанным в гарантийном талоне.

При нарушении этих условий, а также в случае, когда данные, указанные в гарантийном талоне изменены, стерты или переписаны, гарантийный талон признается недействительным. Настройка и установка (сборка, подключение и т.п.) изделия, описанными в документации, прилагаемой к нему, могут быть выполнены как самим пользователем, так и специалистом сервисного центра соответствующего профиля и фирм-продавцов (на платной основе). При этом лицо (организация), установившее изделие, несет ответственность за правильность и качество установки (настройки). Просим Вас обратить внимание на значимость правильной установки изделия, как для его надежной работы, так и для получения гарантийного и бесплатного сервисного обслуживания. Требуется от специалиста по установке внести все необходимые сведения об установке в гарантийный талон.

В случае выхода изделия из строя в течение гарантийного срока эксплуатации по вине изготовителя, владелец имеет право на бесплатный гарантийный ремонт при пред'явлении верно заполненного гарантийного талона, изделия в заводской комплектации и упаковке в гарантийной мастерской. Удовлетворение претензий потребителя из-за вины производителя производится в соответствии с законом «О защите прав потребителя». При гарантийном ремонте срок гарантии продлевается на время ремонта и пересылки.

## Warranty conditions:

The plant guarantees normal operation of the product within 12 months from the date of the sale, provided that the consumer complies with the rules of operation and care provided by this Manual.

Service life of the product is 5 years. In order to avoid any misunderstanding we kindly ask you to carefully study the Owner's Manual, the terms of warranty, and check the correctness of filling the Warranty Card. The Warranty Card is valid only if the following information is correctly and clearly stated: model, serial number of the product, date of sale, clear seals of the company-seller, signature of the buyer. The model and serial number of the product must correspond to those specified in the Warranty Card.

If these terms are violated, and if the information specified in the Warranty Card is changed, erased or rewritten, the Warranty Card is considered invalid. Setup and installation (assembly, connection, etc.) of the appliance are described in the attached documentation; they can be carried out both by the user, and by specialists having the necessary qualification sent by USC or selling companies (on a paid basis). In this case, the person (the institution) installing the appliance shall be responsible for the correctness and quality of installation (setup). Please pay attention to the importance of the correct installation of the appliance, both for its reliable operation, and for obtaining warranty and free service. Require the installation specialist to enter all the necessary information about the installation in the Warranty Card.

In case of failure of the appliance during the warranty period by the fault of the manufacturer, the owner is entitled to free warranty repair upon presentation of the correctly filled Warranty Card together with the appliance in the factory configuration packed in the original packaging to the warranty workshop or the place of its purchase. Satisfaction of the customer's claim due to the fault of the manufacturer shall be made in accordance with the law «On Protection of Consumers' Rights». In the case of warranty repair the warranty period shall be extended for the period of repair and shipment.

Шановний Покупець! Вітаємо Вас з придбанням приладу торговельної марки ARDESTO, який був розроблений та виготовлений у відповідності до найвищих стандартів якості, та дякуємо Вам за те, що Ви обрали саме цей прилад.

Просимо Вас зберігати талон протягом гарантійного періоду. При купівлі виробу вимагайте повного заповнення гарантійного талону.

1. Гарантійне обслуговування здійснюється лише за наявності правильно і чітко заповненого оригінального гарантійного талону, у якому вказані: модель виробу, дата продажу, серійний номер, термін гарантійного обслуговування, та печатки фірми-продавця.\*
2. Строк служби побутової техніки складає 5 років.
3. Виріб призначений для використання у споживчих цілях. У разі використання виробу в комерційній діяльності продавець/виробник не несуть гарантійних зобов'язань, сервісне обслуговування виконується на платній основі.
4. Гарантійний ремонт виконується впродовж терміну, вказаного в гарантійному талоні на виріб, в уповноваженому сервіс-центрі на умовах та в строки, визначені чинним законодавством України.
5. Виріб знімається з гарантії у випадку порушення споживачем правил експлуатації, викладених в інструкції з виробу.
6. Виріб знімається з гарантійного обслуговування у випадках:
  - використання не за призначенням та не у споживчих цілях;
  - механічні пошкодження;
  - пошкодження, що виникли у наслідок потрапляння всередину виробу сторонніх предметів, речовин, рідин, комах;
  - пошкодження, що викликані стихійними лихами (дощем, вітром, блискавкою та ін.), пожежею, побутовими факторами (надмірна вологість, запиленість, агресивне середовище та ін.);
  - пошкодження, що викликані невідповідністю параметрів живлення, кабельних мереж державним стандартам та інших подібних факторів;
  - при експлуатації обладнання в електромережі з відсутнім єдиним контуром заземлення;
  - при порушенні пломб встановлених на виробі;
  - відсутності серійного номера пристрою, або неможливості його ідентифікувати.
7. Гарантія не розповсюджується на витратні матеріали та аксесуари, а також фільтри, полиці, ящики, підставки та інші ємності для зберігання продуктів.
8. Термін гарантійного обслуговування складає 12 місяців з дня продажу.

\* Відривні талони на технічне обслуговування надаються авторизованим сервісним центром.

**Комплектність виробу перевірено. Із умовами гарантійного обслуговування ознайомлений, претензій не маю.**

Підпис покупця \_\_\_\_\_

**Авторизований сервісний центр ІП «І-АР-СІ»**

**Адреса: вул. Марка Вовчка, 18-А, Київ, 04073, Україна**

**Тел.: 0 800 300 345; (044) 230 34 84; 390 55 12**

**[www.erc.ua/service](http://www.erc.ua/service)**

### Інформація про виріб

Виріб

Модель

Серійний номер

### Інформація про продавця

Назва торгової організації

Адреса

Дата продажу

Штамп продавця

## Талон на гарантійне обслуговування

### Талон № 3

Штамп продавця

Дата звернення

Причина  
пошкодження

Дата  
виконання

### Талон № 2

Штамп продавця

Дата звернення

Причина  
пошкодження

Дата  
виконання

### Талон № 1

Штамп продавця

Дата звернення

Причина  
пошкодження

Дата  
виконання

# ГАРАНТИЙНЫЙ ТАЛОН

Уважаемый Покупатель! Поздравляем Вас с приобретением прибора торговой марки ARDESTO, который был разработан и изготовлен в соответствии с высочайшими стандартами качества, и благодарим Вас за то, что Вы выбрали именно этот прибор.

Просим Вас сохранять талон в течение гарантийного периода. При покупке изделия требуйте полного заполнения гарантийного талона.

1. Гарантийное обслуживание осуществляется только при наличии правильно и четко заполненного оригинального гарантийного талона, в котором указаны: модель изделия, дата продажи, серийный номер, срок гарантийного обслуживания, и печати фирмы продавца. \*
2. Срок службы бытовой техники составляет 5 лет.
3. Изделие предназначено для использования в потребительских целях. При использовании изделия в коммерческой деятельности продавец / производитель не несет гарантийных обязательств, сервисное обслуживание выполняется на платной основе.
4. Гарантийный ремонт выполняется в течение срока, указанного в гарантийном талоне на изделие, в уполномоченном сервис-центре на условиях и в сроки, определенные действующим законодательством.
5. Изделие снимается с гарантии в случае нарушения потребителем правил эксплуатации, изложенных в инструкции с эксплуатации.
6. Изделие снимается с гарантийного обслуживания в следующих случаях:
  - использование не по назначению и не в потребительских целях;
  - механические повреждения;
  - повреждения, возникшие вследствие попадания внутрь изделия посторонних предметов, веществ, жидкостей, насекомых;
  - повреждения, вызванные стихийными бедствиями (дождем, ветром, молнией и др.), пожаром, бытовыми факторами (чрезмерная влажность, запыленность, агрессивная среда и др.)
  - повреждения, вызванные несоответствием параметров питания и кабельных сетей государственным стандартам и других подобных факторов;
  - при эксплуатации оборудования в электросети с отсутствующим единым контуром заземления;
  - при нарушении пломб установленных на изделии;
  - отсутствие серийного номера устройства, или невозможности его идентифицировать.
7. Гарантия не распространяется на расходные материалы и аксессуары, а также фильтры, полки, ящики, подставки и другие емкости для хранения продуктов.
8. Срок гарантийного обслуживания составляет 12 месяцев со дня продажи.

\* Отрывные талоны на техническое обслуживание предоставляются авторизованным сервисным центром.

Комплектность изделия проверено. С условиями гарантийного обслуживания ознакомлен, претензий нет.

Подпись покупателя \_\_\_\_\_

**ЧУП «Стратеджик Сервис»**  
Минск, пр. Машерова, д. 54, помещение 5Н  
тел. 375173472327  
gsm +375291610066  
e-mail dms.by@strategic.md

**AzServis**  
Город Баку, ул. Владислава Плотникова, 33  
(+994)55-424-03-66; (+994)70-422-03-66;  
(+994)12-449-81-81  
info@azservis.az

### Информация об изделии

Изделие

Модель

Серийный номер

### Информация о продавце

Название торговой организации

Адрес

Дата продажи

Штамп продавца

### Талоны на гарантийное обслуживание

#### Талон № 3

Штамп продавца

Дата обращения

Причина  
повреждения

Дата  
исполнения

#### Талон № 2

Штамп продавца

Дата обращения

Причина  
повреждения

Дата  
исполнения

#### Талон № 1

Штамп продавца

Дата обращения

Причина  
повреждения

Дата  
исполнения



# WARRANTY CARD



Dear Buyer! Congratulations on your purchase of the ARDESTO brand appliance, which was designed and manufactured in accordance with the highest quality standards, and we thank you for choosing this particular instrument.

**We ask you to keep the coupon during the warranty period. When purchasing a product, require a full warranty card.**

1. Warranty service is carried out only if there is a correctly and clearly filled original warranty card, which indicates: product model, date of sale, serial number, warranty service period, and the seller's seal. \*
2. The service life of household appliances is 5 years.
3. The product is intended for consumer use. When using the product in commercial activities, the seller / manufacturer does not bear warranty obligations, after-sales service is performed on a paid basis.
4. Warranty repair is carried out within the period specified in the warranty card for the product in an authorized service center on the conditions and terms determined by applicable law.
5. The product is withdrawn from the warranty in case of violation by the consumer of the operating rules set forth in the instruction manual.
6. The product is removed from warranty service in the following cases:
  - misuse and non-consumer use;
  - mechanical damage;
  - damage caused by the ingress of foreign objects, substances, liquids, insects;
  - damage caused by natural disasters (rain, wind, lightning, etc.), fire, domestic factors (excessive humidity, dust, aggressive environment, etc.)
  - damage caused by non-compliance of power and cable network parameters with state standards and other similar factors;
  - when operating equipment in the power supply network with a missing single ground loop;
  - in case of violation of seals installed on the product;
  - lack of serial number of the device, or inability to identify it
7. The warranty does not cover consumables and accessories, as well as filters, shelves, drawers, stands and other containers for storing products.
8. The warranty period is 12 months from the date of sale.

\* Tear-off maintenance tickets are provided by an authorized service center.

**The completeness of the product is checked. I have read the terms of the warranty service, no complaints.**

**Customer Signature** \_\_\_\_\_

**Elit Service:**

**3, Petre Kavtaradze st., Tbilisi**

**94, Gorgiladze st., Batumi**

**71, Davit Guramishvili st., Gori**

**73, Kostava st., Akhaltsikhe**

**Product Information**

---

Product

---

Model

---

Serial number

---

**Seller Information**

---

Name of trade organization

---

Address

---

Date of sale

---

Seller stamp

**Warranty coupons**

---

**Ticket number 3**

---

Seller stamp

---

date of the application

---

Cause  
of damage

---

Date  
of execution

---

---

**Ticket number 2**

---

Seller stamp

---

date of the application

---

Cause  
of damage

---

Date  
of execution

---

---

**Ticket number 1**

---

Seller stamp

---

date of the application

---

Cause  
of damage

---

Date  
of execution

---