



Electrolux



electrolux.com/register



KL97X500P

ИНСТАЛИРАЊЕ / ВСТАНОВЛЕННЯ

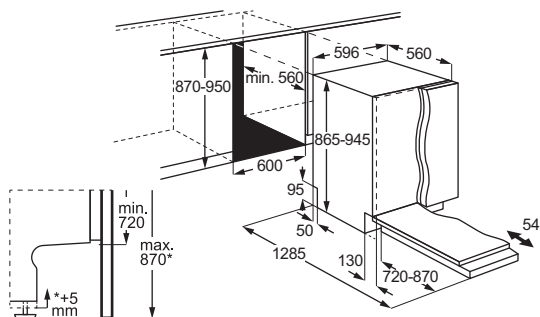

1. БЕЗБЕДНОСНЕ ИНФОРМАЦИЈЕ	3	9. ПУЊЕЊЕ МАШИНЕ ЗА ПРАЊЕ СУДОВА	14
2. БЕЗБЕДНОСНА УПУТСТВА	4	10. СВАКОДНЕВНА УПОТРЕБА	18
3. ОПИС ПРОИЗВОДА	6	11. НАПОМЕНЕ И САВЕТИ	19
4. КОМАНДНА ТАБЛА	7	12. НЕГА И ЧИШЋЕЊЕ	21
5. ПРОГРАМИ И ОПЦИЈЕ	8	13. РЕШАВАЊЕ ПРОБЛЕМА	23
6. ПОДЕШАВАЊА	9	14. ТЕХНИЧКИ ПОДАЦИ	28
7. БЕЖИЧНА ВЕЗА	12	15. ЕКОЛОШКА ПИТАЊА	28
8. ПРЕ ПРВЕ УПОТРЕБЕ	12		

1. ⚠ БЕЗБЕДНОСНЕ ИНФОРМАЦИЈЕ

Пре инсталације и коришћења уређаја, пажљиво прочитајте приложено упутство. Произвођач није одговоран за било какве повреде или штету који су резултат неисправне инсталације или употребе. Чувајте упутство за употребу на безбедном и приступачном месту за будуће коришћење.

1.1 Безбедност деце и осетљивих особа

- Овај уређај могу да користе деца старија од 8 година и особе са смањеним физичким, чулним или менталним способностима, као особе којима недостају искуство и знање, уколико им се обезбеди надзор или им се дају упутства у вези са употребом уређаја на безбедан начин и уколико схватају могуће опасности. Децу млађа од 8 година, као и особе са веома тешким и сложеним инвалидитетом, треба држати даље од уређаја, осим ако су под сталним надзором.

- Децу треба контролисати како се не би играла са уређајем.
- Детерџенте држите ван домаћаја деце.
- Децу и кућне љубимце држите подаље од уређаја док су његова врата отворена.
- Деца не смеју да обављају чишћење и корисничко одржавање уређаја без надзора.

1.2 Опште мере безбедности

- Овај уређај је намењен искључиво за чишћење кућног посуђа и прибора за јело.
- Овај уређај је намењен за употребу у једном домаћинству у затвореним просторима.
- Уређај се може користити у канцеларијама, хотелским собама, пансионима, сеоским туристичким домаћинствима и сличним објектима за смештај где употреба не превазилази (просечан) ниво потрошње по домаћинству.

- Немојте да мењате спецификацију овог уређаја.
- Радни притисак воде (минимум и максимум) мора бити између 0.05 (0.5) / 1 (10) МПа (бар).
- Следите максималан број од 14 комплета посуђа.
- Врата уређаја не би требало да остану у отвореном положају да не би дошло до саплитања.
- Уколико је кабл за напајање оштећен, мора да га замени произвођач, овлашћени сервисни центар или квалификована лица како би се избегла опасност.
- **УПОЗОРЕЊЕ:** Ножеви и други шиљат кухињски прибор морају се ставити у корпу водоравно или тако да им врхови буду окренути наниже.
- Пре било каквог поступка одржавања уређаја, искључите га и извадите утикач кабла за напајање из зидне утичнице.
- Не чистите уређај распршивачима воде нити паром под високим притиском.
- Ако уређај има отворе за вентилацију у постољу, они не смеју бити прекривени, нпр. тепихом.
- Уређај треба да се повеже на довод воде помоћу новог приложеног црева. Старо црево се не сме поново користити.

2. БЕЗБЕДНОСНА УПУТСТВА

2.1 Монтажа

УПОЗОРЕЊЕ!

Само квалификована особа може да инсталира овај уређај.

- Уклоните комплетну амбалажу.
- Немојте да инсталирате или користите оштећен уређај.
- Пратите приложена упутства за монтажу.
- Будите опрезни када померате уређај јер је тежак. Увек користите заштитне рукавице и затворену обућу.
- Не инсталирајте и не користите уређај на температурама испод 0 °С.
- Инсталирајте уређај на сигурно и прикладно место које испуњава захтеве за инсталацију.
- Не користите овај уређај пре него што га, због безбедности, инсталирате у уградни елемент.
- Ако панел кухињског елемента није монтиран, врата могу неочекивано да се затворе. Пажљиво отворите врата уређаја како бисте избегли ризик од повреде. Након инсталације уверите се да су пластични поклопци постављени на положај. Оштећење или уклањање пластичних поклопаца са стране врата може утицати на функционисање уређаја и може довести до повреда. Уколико је пластични поклопац оштећен, обратите се овлашћеном сервисном центру да га замени.

2.2 Прикључење на електричну мрежу

⚠ УПОЗОРЕЊЕ!

Ризик од пожара и струјног удара.

- УПОЗОРЕЊЕ: Овај уређај је предвиђен за монтажу/прикључивање на проводник уземљења зграде.
- Проверите да ли су параметри на плочици са техничким карактеристикама компатибилни са електричним напајањем.
- Увек користите прописно уграђену утичницу са заштитом од струјног удара.
- Немојте да користите адаптере са више утичница и продужне каблове.
- Спречите оштећивање утикача и напојног кабла. Ако је потребна замена, обратите се нашем овлашћеном сервисном центру.
- Повежите утикач на мрежу тек на крају монтаже и осигурајте приступ утикачу.
- Не искључујте уређај повлачењем за кабл за напајање. Кабл искључите тако што ћете извући утикач из утичнице.

2.3 Прикључивање воде

⚠ УПОЗОРЕЊЕ!

Ризик од струјног удара.

- Немојте оштетити црева за воду.
- Пре него што се повежете на нове цеви, цеви које се дуго нису користиле, након поправки или монтаже нових уређаја (нпр. водомера), пустите воду да тече док не постане чиста.
- Проверите да ли има цурења воде током и након прве употребе.
- Уколико је црево за довод воде оштећено, одмах затворите славину за воду и искључите кабл за напајање из утичнице. Обратите се овлашћеном сервису да замени црево за довод воде.
- Губитак електричне енергије деактивира систем заштите од воде, повећавајући ризик од поплаве.
- Црево за довод воде има сигурносни вентил и омотач у коме се налази струјни кабл.

2.4 Употреба

- Држите запаљиве производе или предмете натопљене запаљивим производима даље од уређаја.

- Детерџенти за машину за прање посуђа су опасни. Поштујте упутства о безбедности са паковања детерџента.
- Немојте да пијете воду из уређаја ни да се играте њоме.
- Сачекајте да се програм заврши пре него што уклоните судове, јер детерџент може остати на јелима.
- Немојте постављати предмете или примењивати притисак на отворена врата уређаја.
- Уређај може да испусти врелу пару ако отворите врата док је програм у току.

2.5 Унутрашње осветљење

⚠ УПОЗОРЕЊЕ!

Ризик од повреде.

- Овај уређај има унутрашњу лампу која се укључује када отворите врата или укључите уређај док су врата отворена. Лампа се искључује када затворите врата, искључите уређај или аутоматски након одређеног времена.
- Да бисте заменили унутрашње осветљење, контактирајте овлашћени сервисни центар.

2.6 Сервисирање

- За поправку уређаја обратите се овлашћеном сервисном центру. Користите само оригиналне резервне делове.
- Самостална поправка или непрофесионална поправка може бити небезбедна и може поништити гаранцију.
- Следећи резервни делови доступни су барем 7 година након укидања модела: мотор; пумпа за циркулацију и испуштање; грејачи и грејни елементи, укључујући и топлотне пумпе; цеви и сродна опрема, као што су црева, вентили, филтери и блокаде; структурни и унутрашњи делови повезани са склоповима врата; штампана кола; електронски дисплеји; пресостати, термостати и сензори; софтвер и фирмвер, укључујући и софтвер за ресетовање. Следећи резервни делови доступни су барем 10 година након укидања модела: шарке и заптивке врата, остали заптивачи, прскалице, испусни филтери, унутрашње решетке и пластични додаци као што су корпе и поклопци. Трајање тог периода може бити дуже у

вашој земљи. За више информација посетите наш веб-сајт.

- Неки резервни делови су доступни само професионалним мајсторима и можда нису релевантни за модел.
- Што се тиче једне или више сијалица у овом производу и резервних делова који се продају засебно: Те сијалице су намењене да издрже екстремне физичке услове у кућним уређајима, као што су температура, вибрације и влажност ваздуха, или су намењене за приказ информација о радном статусу уређаја. Нису намењене за друге примене и нису погодне за осветљавање просторија у домаћинству.

2.7 Одлагање

⚠ УПОЗОРЕЊЕ!

Постоји могућност од повређивања или гушења.

- Одвојте кабл за напајање уређаја од мрежног напајања.
- Одсеците кабл за напајање и баците га у смеће.
- Уклоните ручицу од врата да бисте спречили да се деца и кућни љубимци затворе у уређају.

3. ОПИС ПРОИЗВОДА

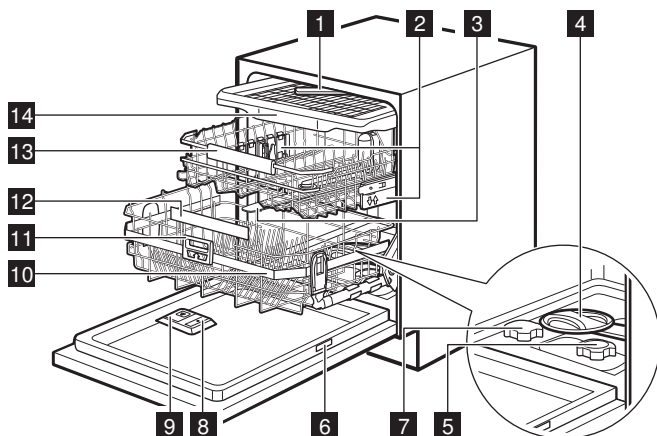

- 1 Крак са млазницама на највишем положају
- 2 Подешавачи за висину корпе
- 3 Горњи крак са млазницама
- 4 Доњи крак са млазницама
- 5 Филтери
- 6 Плочика са техничким карактеристикама
- 7 Посуда за со
- 8 Дозатор средства за испирање
- 9 Дозатор детерџента
- 10 Корпа ComfortLift®
- 11 Ручка окидача
- 12 Ручка доње корпе

- 13 Горња корпа
- 14 Фиока за прибор за јело

3.1 Плочика са техничким карактеристикама



- A. QR кôд
- B. Назив модела
- C. Број производа

- D. Серијски број
- E. Тип производа
- F. Електричне карактеристике

QR-код може да се користи на два начина.

Скенирајте QR-код камером на мобилном уређају да бисте отворили апликацију у продавници апликација. Инсталирајте апликацију.

Скенирајте QR код помоћу скенера у апликацији да бисте упарили машину за прање судова са мобилним уређајем.

3.2 TimeOnFloor

Функција приказује следеће информације на поду испод врата уређаја:

- Преостало време када програм почне.
- 0:00 и CLEAN када је програм завршен.
- DELAY и одбројавање када одложени старт почиње.
- Код грешке када уређај не ради исправно.

i Када функција AirDry отвори врата, функција TimeOnFloor је искључена. Да бисте проверили преостало време текућег програма, погледајте дисплеј командне табле.

4. КОМАНДНА ТАБЛА

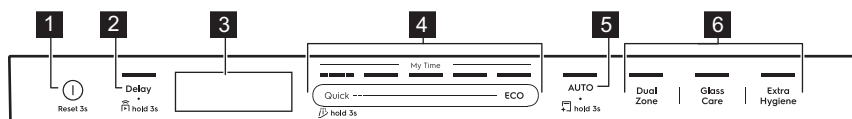

- 1 Дугме за укључивање/искључивање / Дугме за ресетовање
- 2 Дугме за одложени старт / Дугме за Даљински старт
- 3 Дисплеј
- 4 My Time трака за избор програма
- 5 AUTO дугме програма / MachineClean дугме програма
- 6 Дугмад опција програма

4.1 Индикатори на дисплеју

Мерач енергије показује ниво енергетске ефикасности изабраног програма и опције. Што је више цртица упалјено, потрошња је мања. Искључено је за програме Quick, QuickRinse и MachineClean.

ECO Укључује се када изаберете програм ECO. Погледајте поглавље „Програми и опције“.

Светли када је потребно допунити дозатор средства за испирање. Погледајте поглавље „Пре прве употребе“.

Светли када је потребно допунити посуду за со. Погледајте поглавље „Пре прве употребе“.

Светли кад активирате бежичну везу. Што је слабији Wi-Fi сигнал, то је индикатор мањи. Погледајте поглавље „Бежична веза“.

Укључује се када се изгуби Wi-Fi сигнал. Погледајте поглавље „Решавање проблема“.

Светли када активирате функцију Даљински старт. Погледајте поглавље „Свакодневна употреба“.

Светли када одаберете програм са фазом сушења. Погледајте поглавље „Програми и опције“.

Светли када изаберете програм без фазе сушења. Погледајте поглавље „Програми и опције“.

Укључује се када изаберете програм QuickRinse. Погледајте поглавље „Програми и опције“.

Светли када треба да покренете програм MachineClean и када га покренете. Погледајте поглавље „Нега и чишћење“.

Светли само када подесите одложени старт. Погледајте поглавље „Свакодневна употреба“.

Трепери када паузирасте циклус прања или одложите одбројавање тиме што отворите врата уређаја. Погледајте поглавље „Свакодневна употреба“.



Индикатори грешака се приказују заједно са кодовима грешака када уређај не ради исправно. За кодове грешака, погледајте поглавље „Решавање проблема“.

5. ПРОГРАМИ И ОПЦИЈЕ

5.1 Програми прања

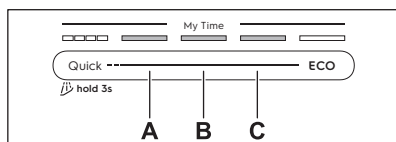

Quick

За свеже запрљане судове и прибор за јело. Фазе: прање судова на 60°C, испирање на 50°C, AirDry. Програм не обухвата фазу сушења или испуштање средства за испирање. Оставите судове у машини за прање судова са отвореним вратима да се осуше на ваздуху.

A. 1h00m

За судове и прибор за јело са свежом и благо сасушеном запрљаношћу. Фазе: прање судова на 65°C, међуиспирање, завршно испирање на 55°C, сушење, AirDry.

B. 1h30m

За судове, прибор за јело, лонце и шерпе са нормалном и благо скореном прљавштином. Фазе: прање судова на 65°C, међуиспирање, завршно испирање на 60°C, сушење, AirDry.

C. 2h00m

За судове, прибор за јело, лонце и шерпе са нормалном скореном запрљаношћу. Фазе: прање судова на 65°C, међуиспирање, завршно испирање на 55°C, сушење, AirDry.

ECO

Овај програм нуди најефикаснију потрошњу воде и електричне енергије за нормално запрљане судове, прибор за јело, лонце и шерпе. Фазе: претпрање, прање судова

на 50°C, међуиспирање, завршно испирање на 40°C, сушење, AirDry. Ово је стандардни програм за институте за испитивање. Овај програм се користи за процену усклађености са Уредбом Комисије за еко-дизајн (ЕУ) 2019/2022.

AUTO

За судове, прибор за јело, лонце и шерпе свих нивоа запрљаности. Фазе: претпрање, прање судова на 55°C, међуиспирање, завршно испирање на 55-60°C, сушење, AirDry. Овај паметни циклус детектује количину судова и ниво запрљаности. Аутоматски подешава температуру прања судова, трајање и количину воде за оптималне резултате прања и сушења.

5.2 Опције програма

DualZone

Опција ствара две зоне чишћења. Доња корпа примењује максимални притисак воде за дубинско чишћење шерпи и тигања. Горња корпа користи нежан притисак за чишћење деликатних предмета. Опција не утиче на потрошњу воде и енергије. Применљиво на програме Quick, 1h00m, 1h30m, 2h00m.

GlassCare

Опција штити деликатне предмете, посебно стаклене, спречавајући брзе промене температуре. Опција ограничава температуру прања судова на 45 °C како би осигурала нежно, али ефикасно прање. Применљиво на програме Quick, 1h00m, 1h30m, 2h00m.

ExtraHygiene

Опција пружа боље хигијенске резултате одржавајући температуру изнад 65 °C најмање 10 минута током фазе последњег испирања. Овај програм уклања више од

99,9999% бактерија и вируса. Тестирано на *Micrococcus luteus* и MS2 bacteriophage од стране Swisstest Testmaterialien AG (извештај о тестирању бр. 20212029). Применљиво на програме Quick, 1h00m, 1h30m, 2h00m.

5.3 Специјални програми

QuickRinse

Програм освежава судове који ће бити опрани касније. За овај програм не користите детерџент. Погледајте поглавље „Свакодневна употреба“.

MachineClean

Програм чисти унутрашњост уређаја на 65°C, ефикасно уклањајући каменац и накупљену масноћу како би одржао дуготрајне перформансе. Погледајте поглавље „Нега и чишћење“.

5.4 Додаци у апликацији

Повежите машину за прање судова са апликацијом да бисте приступили додатним опцијама прања. Погледајте поглавље „Бежична веза“.

5.5 Вредности потрошње

A – програм, **B** – вода (l), **C** – енергија (kWh), **D** – трајање (мин).

A	B	C	D
Quick	8,5	0,475	30

A	B	C	D
QuickRinse	4,0	0,150	15
1h00m	10,5	1,000	60
1h30m	10,5	1,000	90
2h00m	10,5	0,900	120
ECO	8,4	0,488	310
AUTO	12,5	1,000	180
Machine-Clean	10,0	0,575	60

Притисак и температура воде, варијације мрежног напајања, опције, количина посуђа и степен задрљаности могу изменити ове вредности.

Вредности за програме који нису ECO су само оријентационе.

5.6 Информације за упоредне тестове

За потребне информације за спровођење тестова перформанси (нпр. у складу са: EN60436), пошаљите е-поруку на:

info.test@dishwasher-production.com

У захтеву наведите шифру броја производа (PNC) са плочице са техничким карактеристикама.

За сва друга питања у вези са машином за прање судова погледајте сервисну књижицу приложену уз уређај.

6. ПОДЕШАВАЊА

6.1 Преглед подешавања

Промените подешавања у режиму подешавања или у апликацији.

Језик

Подешавање жељеног језика. Подразумевано: енглески.

Wi-Fi

Изаберите УКЉ. да активирате или ИСКЉ. да деактивирате бежичну везу. Ако је машина за прање судова повезана на бежичну мрежу, овде можете проверити IP и MAC адресе, као и ресетовати податке за пријаву на мрежу. Погледајте поглавље „Бежична веза“.

Заборава мрежу

Изаберите ДА да бисте ресетовали податке за пријаву на мрежу. Изаберите НЕ да изађете. Погледајте поглавље „Бежична веза“.

Тврдоћа воде

Подесите ниво омекшивача воде (1-10) на основу тврдоће воде. Подразумевано: 5.¹⁾

Ниво сред. за испир.

Подесите ниво средства за испирање (0-8). Подразумевано: 8.¹⁾

Светлост

Подесите осветљеност дисплеја (0-9).

¹⁾ Погледајте више информација у наставку овог поглавља.

AirDry

Изаберите УКЉ. да активирате или ИСКЉ. да деактивирате AirDry. Подразумевано: УКЉ..¹⁾

Тон тастера

Изаберите УКЉ. да активирате или ИСКЉ. да деактивирате звук дугмета када се притисне. Подразумевано: УКЉ..

Push2Open

Изаберите УКЉ. да активирате или ИСКЉ. да деактивирате отварање врата притиском. Подразумевано: УКЉ..

TimeOnFloor

Изаберите УКЉ. да активирате или ИСКЉ. да деактивирате функцију TimeOnFloor. Подразумевано: УКЉ..

Звук за крај

Изаберите УКЉ. да активирате или ИСКЉ. да деактивирате звучни сигнал за крај програма. Подразумевано: ИСКЉ..

Сати коришћења

Проверите укупан број сати коришћења машине за прање судова. Бројач се зауставља на 65535.

PNC број

Проверите PNC број вашег уређаја. Припремите број када контактирате са овлашћеним сервисним центром.

Ресетов. вредности

Изаберите ДА да ресетујете уређај на фабричка подешавања. Подешавање не ресетује број сати коришћења. Подешавање не ресетује подешавање бежичне везе. Изаберите НЕ да изађете.

6.2 Режи́ма подешавања

Како да уђете у режим подешавања

У режим подешавања можете да уђете пре стартовања неког програма. У режим подешавања не можете да уђете док програм ради.

Истовремено притисните и задржите ЕСО и АУТО током 3 секунде.

Дисплеј показује прво подешавање: Језик.

Навигација у режиму подешавања

Користите траку за избор My Time да бисте се кретали у режиму подешавања.

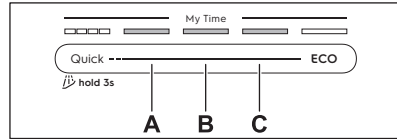

A. Дугме Претходни

B. Дугме Потврдите

C. Дугме Следеће

Користите Претходни и Следеће за пребацивање између основних подешавања и за мењање њихових вредности. Користите Потврдите за улазак у изабрано подешавање и за потврду измене његових вредности.

Како да промените подешавање

Уверите се да се уређај налази у режиму подешавања.

1. Притисните Претходни или Следеће да бисте изабрали подешавање.

Дисплеј приказује назив подешавања и његову тренутну вредност.

2. Притисните Потврдите да бисте ушли у подешавање.

На дисплеју су приказане доступне вредности.

3. Притисните Претходни или Следеће да бисте променили вредност.

4. Притисните Потврдите да бисте потврдили подешавање.

Подешавање је сачувано. Уређај се враћа на листу подешавања.

5. Притисните и истовремено задржите ЕСО и АУТО око 3 секунде.

Уређај се враћа у режим избора програма.

Сачувана подешавања остају важећа све док их поново не промените.

i Уређај излази из режима подешавања ако се 10 секунди не притисне ниједно дугме.

6.3 Омекшивач воде

Омекшивач воде уклања минерале из воде, који би имали негативне ефекте на резултате прања и на сам уређај.

Што је већи садржај минерала, то је вода тврђа. Тврдоћа воде се мери еквивалентном скалом.

¹⁾ Погледајте више информација у наставку овог поглавља.

Омекшивач воде треба подесити у складу са тврдоћом воде у вашем водоводу. Подешавање је неопходно без обзира на врсту детерџента који се користи како би се осигурали добри резултати прања посуђа и да би индикатор соли био активан. Ваш локални снабдевач водом може да вас посаветује у вези са тврдоћом воде у вашем крају.

i Мултитаблете са омекшивачем имају ограничену ефикасност у омекшавању воде. Погледајте паковање производа.

Water hardness

°dH	°fH	mmol/l	mg/l	°Clark	L ¹⁾
47 -50	84 -90	8,4 -9,0	835 -904	58 -63	10
43 -46	76 -83	7,6 -8,3	755 -834	53 -57	9
37 -42	65 -75	6,5 -7,5	645 -754	46 -52	8
29 -36	51 -64	5,1 -6,4	505 -644	36 -45	7
23 -28	40 -50	4,0 -5,0	395 -504	28 -35	6
19 -22	33 -39	3,3 -3,9	325 -394	23 -27	5
15 -18	26 -32	2,6 -3,2	255 -324	18 -22	4
11 -14	19 -25	1,9 -2,5	185 -254	13 -17	3
4 -10	7 -18	0,7 -1,8	70 -184	5 -12	2
<4	<7	< 0,7	<70	< 5	1

¹⁾ Ниво омекшивача воде

Омекшивач воде пролази кроз процес аутоматске регенерације. ²⁾

6.4 Ниво средства за испирање

Средство за испирање побољшава резултате сушења. Оно се аутоматски испушта за време фазе врућег испирања. Можете да подесите количину ослобођеног средства за испирање.

Када је дозатор средства за испирање празан, индикатор  је упаљен и обавештава вас да је потребно допунити средство за испирање. Ако су резултати сушења задовољавајући када се користе само мултитаблете, можете да деактивирате дозатор и индикатор. Међутим, за најбоље резултате сушења, увек користите средство за испирање, а индикатор средства за испирање држите активним.

Да бисте деактивирали дозатор средства за испирање и индикатор, подесите ниво средства за испирање на 0.

6.5 AirDry

AirDry побољшава резултате сушења уз ниску потрошњу енергије. Врата уређаја се аутоматски отварају током фазе сушења и остају одшкринута. Деактивирање функције може да смањи перформансе сушења.

AirDry се аутоматски активира за све програме изузев за .

Када се врата отворе, дисплеј приказује преостало време текућег програма.

Трајање фазе сушења и време отварања врата зависе од изабраног програма и опција.

ОПРЕЗ

Не покушавајте да затворите врата уређаја док не прође 2 минута од аутоматског отварања. Ово може изазвати оштећење уређаја.

²⁾ За правилно функционисање омекшивача воде, смола уређаја за омекшавање треба редовно да се регенирише. Ово је аутоматски процес у склопу нормалног рада машине за прање судова. Учесталост регенерације зависи од подешавања нивоа омекшивача воде. Што је виши ниво, то је регенерација чешића. На високим нивоима, регенерација се одвија два пута у циклусу: током прања посуђа и након завршног испирања. На нижим нивоима, регенерација се јавља тек након завршног испирања. Испирање омекшивача се јавља на почетку узастопног циклуса. На високим нивоима, додатно се јавља на крају прања посуђа. Испирање омекшивача воде завршава се потпуним испуштањем воде. Регенерација повећава трајање програма за максимално 5 мин, потрошњу воде за максимално 4 l, а потрошњу енергије за 2 Wh. У тренутно важећим стандардним лабораторијским условима са тврдоћом воде 2.5 mmol/l (омекшивач воде: ниво 3), регенерација ће се десити сваких 62 l коришћене воде. Температура воде, притисак воде и варијације мрежног напајања могу изменити те вредности.

7. БЕЖИЧНА ВЕЗА

Подесите бежичну везу да бисте контролисали своју машину за прање судова преко апликације на мобилном уређају.

Параметри Wi-Fi модула	
Вај-фај модул	NIUS-SA
Фреквенција	2,412 - 2,472 GHz
Протокол	IEEE 802.11 b-g-n
Максимална снага	<20 dBm
Шифровање	WPA, WPA2

7.1 Како подесити бежичну везу

За повезивање машине за прање посуђа потребни су:

- Бежична мрежа са интернет везом.
 - Мобилни уређај повезан на ту бежичну мрежу.
1. Да бисте преузели апликацију, скенирајте QR код који се налази на задњој корици корисничког упутства. Апликацију такође можете да преузмете директно из продавнице апликација.
 2. Пратите упутства из апликације.
 3. Укључите машину за прање посуђе.
 4. За активирање бежичне везе користите један од следећа два метода:

- Истовремено притисните и 2 секунде задржите дугмад Delay и Quick.
- Уђите у режим подешавања, изаберите Wi-Fi и промените вредност на УКГЪ..

Машина за прање судова приказује статус бежичног модула.

5. Унесите у апликацију податке за пријаву за кућну мрежу. У супротном, машина за прање судова отказује подешавање након неког времена.

Ако је веза успешна, машина за прање судова приказује потврду.

Да бисте отказали конфигурацију, искључите и поново укључите уређај.

7.2 Како да ресетујете бежичну везу

Ако желите да се повежете на неку другу бежичну мрежу или ажурирате податке за пријаву на постојећу, прво ресетујте бежичну везу.

Уђите у режим подешавања и активирајте подешавање Заборави мрежу.

Индикатор  је искључен.

Подесите нову бежичну везу.

8. ПРЕ ПРВЕ УПОТРЕБЕ

1. Притисните и задржите дугме за укључивање/искључивање док се уређај не активира.
2. Изаберите језик.
3. Подесите ниво омекшивача воде на тврдоћу воде.
4. Напуните посуду за со.
5. Сипајте средство за испирање у преграду.
6. Отворите поклопац дозатора детерџента.
7. Одвртите славину за воду.
8. Покрените програм Quick да би се уклонили сви остаци из производног процеса. Не стављајте судове у корпе.

Након стартовања програма, уређај поново допуњава смолу у омекшивачу воде у

трајању од највише 5 минута. Фаза прања започиње искључиво након што се ова операција заврши. Овак поступак се понавља периодично.

8.1 Посуда за со

ОПРЕЗ

Користите само регенеративну со за машине за прање судова. Немојте да користите кухињску со.

Со се користи за поновно испирање у омекшивачу воде и да обезбеди добре резултате прања у свакодневном коришћењу.

Како да напуните посуду за со

ВАЖНО

Уверите се да је корпа ComfortLift® празна и закључана у подигнутом положају.

1. Окрените поклопац посуде за со у смеру супротном од смера кретања казаљки на сату и извадите га.
2. Сипајте 1 l воде у посуду за со (само ако је пуните први пут).
3. Користећи приложени левак, напуните посуду за со са 1 kg соли за машину за прање судова.



4. Пажљиво протресите левак помоћу његове дршке, док све грануле не упадну унутра.
5. Уклоните со која се задржала око отворене посуде за со.

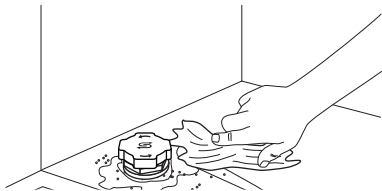

6. Окрените поклопац у смеру кретања казаљки на сату да бисте затворили посуду за со.

ВАЖНО

Вода и со могу да исцуре из посуде за со када је пуните. Да не би дошло до корозије, напуните посуду за со, па затим одмах покрените комплетан циклус прања судова детерџентом.

8.2 Како да напуните дозатор средства за испирање

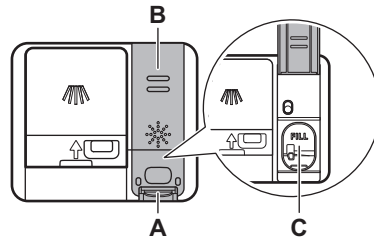

ОПРЕЗ

Преграда (C) служи искључиво за средство за испирање. Не пуните је детерџентом.

ОПРЕЗ

Користите само средство за испирање намењено за машине за прање судова.

1. Притисните елемент за ослобађање (A) да отворите поклопац (B).
2. Сипајте средство за испирање у дозатор (C) све док течност не достигне ознаку „FILL“.
3. Помоћу упијајуће крпе уклоните средство за испирање које сте просули како би се спречило стварање превелике количине пене.
4. Затворите поклопац. Проверите да ли се поклопац закључао на свом месту.

8.3 Како напунити дозатор детерџента

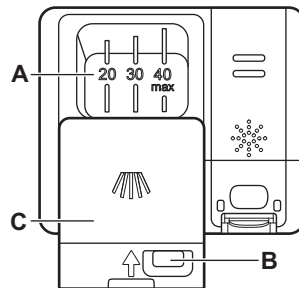

ОПРЕЗ

Користите само детерџент намењен за машине за прање судова.

1. Притисните дугме за ослобађање (B) да отворите поклопац (C).
2. Сипајте детерџент у преграду (A). Не прелазите ознаку „40 max“. Можете користити детерџент у виду таблета, прашка или гела.
3. Ако програм укључује фазу претпрања, ставите мање од 5 г детерџента на

унутрашњи део врата машине за прање судова.

4. Затворите поклопац. Проверите да ли се поклопац закључао на свом месту.

За информације о дозирању детерџента погледајте упутства произвођача на паковању производа. Обично је 20 - 25 ml гел детерџента или до 18 г прашкастог детерџента довољно за прање нормално запрљаног веша.

9. ПУЊЕЊЕ МАШИНЕ ЗА ПРАЊЕ СУДОВА

- За најбоље резултате поређајте предмете у корпе како је наведено у корисничком приручнику.
- Скроз напуните машину за прање посуђа да бисте уштедели воду и струју.
- Не претрпавајте корпе како бисте осигурали ефикасно функционисање машине за прање судова.
- Пазите да предмети у корпама не додирују и не прекривају једни друге. Тек тада вода може потпуно да досегне и опере посуђе.
- Овај уређај користите искључиво за прање предмета који се могу прати у машини за прање судова.
- Не перите следеће материјале у машини за прање посуђа: дрво, предмете од животињских рожнатих творевина, тврди калај, бакар, алуминијум, осетљиве комаде украшеног порцелана и незаштићен угљенични челик или сребро. Ово може узроковати да они напукну, да се искриве, обоје, зарђају, потамне или кородирају.
- У уређају не перите предмете који могу да апсорбују воду (сунђере, кухињске крпе).
- Посуђе са отвором (као што су шоље, чаше и тигањи) поставите са отвором окренутим надоле да вода може да се одводи.
- Водите рачуна да се посуђе од стакла не додирује.
- Лагано посуђе ставите у горњу корпу. Проверите да посуђе не може да се слободно помера.
- Прибор за јело и мале предмете ставите у фиоку за прибор за јело.
- Проверите да ли краци са млазницама могу слободно да се okreћу пре покрећања програма.

- Подесите висину горње корпе да би стало велико посуђе.

9.1 ComfortLift®

ОПРЕЗ

Не седајте на решетку и не примењујте прекомерни притисак на закључану корпу.

ОПРЕЗ

Не прекорачујте максималну носивост 18 kg.

ОПРЕЗ

Уверите се да предмети не извирују из оквира корпе јер то може довести до оштећења предмета и механизма ComfortLift®.

Механизам ComfortLift® вам омогућава да подигнете доњу полицу нагоре (до другог нивоа полице) и спустите је да бисте лако убацили и извадили посуђе.

Да бисте напунили или испразнили доњу корпу:

1. Подигните корпу повлачећи решетку из машине за прање судова за ручку корпе. Не би требало користити ручку

за активирање.

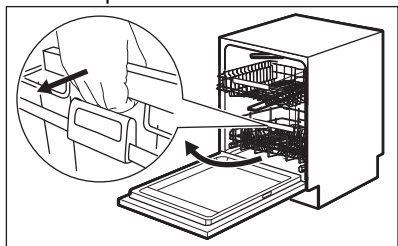

Корпа се аутоматски закључава на горњем нивоу.

2. Пажљиво ставите предмете у корпу или их извадите из ње.
3. Спустите корпу спајајући ручку за активирање са оквиром корпе. Подигните ручку за активирање до краја и мало подигните корпу да се корпа ослободи са обе стране.

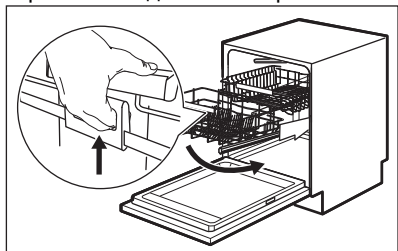

Када се корпа откључа, гурните решетку надолу. Механизам се враћа у свој подразумевани положај на доњем нивоу.

Постоје два начина да се спусти корпа, у зависности од оптерећења:

- Ако је корпа потпуно напуњена тањирима, нежно је притисните надолу.
- Ако је корпа празна или напола напуњена, притисните је надолу.

9.2 Како подесити висину горње корпе

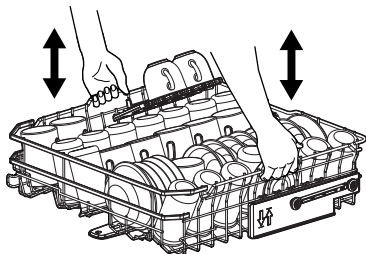

Како подићи горњу корпу

1. Извучите корпу док се не заустави.
2. Подигните корпу са једне или обе стране док се механизам не закључа и корпа не буде у стабилном положају.

Како спустити горњу корпу

1. Извучите корпу док се не заустави.
2. Благо подигните корпу са једне или обе стране, а затим је притисните надолу и пустите да се спусти.

9.3 Карактеристике корпе машине за судове

Укључени прибор може се разликовати у зависности од модела ваше машине за прање судова.

Доња корпа

Број преклопивих зубаца може да варира у зависности од модела ваше машине за судове.

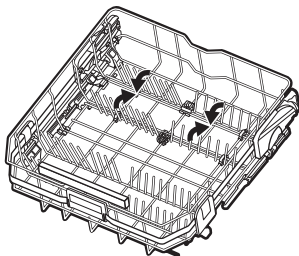

Горња корпа

Број преклопивих зубаца може да варира у зависности од модела ваше машине за судове. Полице за држање шоља могу се

преклопити да би се ослободио простор за високе посуде.

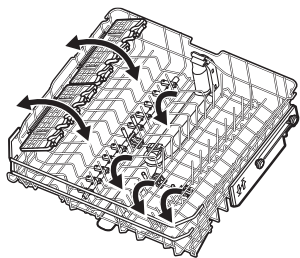

Полице за шоље имају меке дршке за држање стакленог посуђа, док гумени шипови осигуравају стабилност.

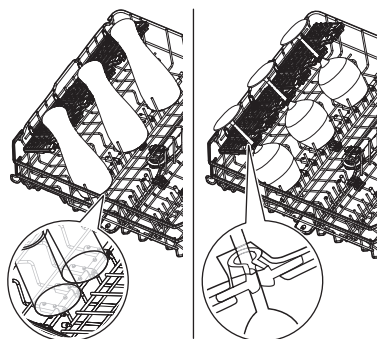

Фиока за прибор за јело

Ослободите бочну дугмад да бисте спустили подесиве бочне одељке фиоке. Ово проширује капацитет фиоке. Да бисте затворили одељке, притисните их нагоре док не чујете „клик“.

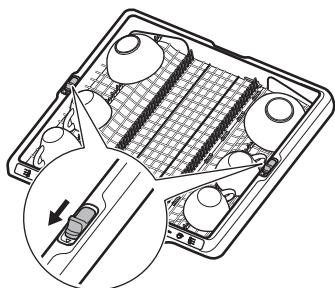

Ставите ножеве и оштар прибор у предвиђени држач у задњем делу фиоке. Држач је преклопив.

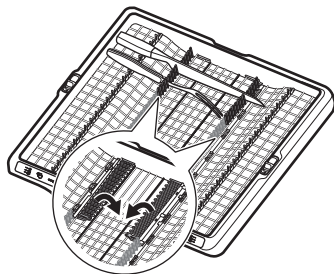

Како уклонити прибор

Полице за шоље и гумени шипови могу се привремено уклонити да би се сместили гломазни предмети.

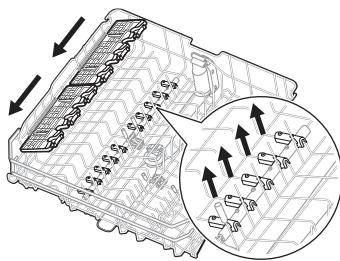

Максималне висине посуђа (mm)

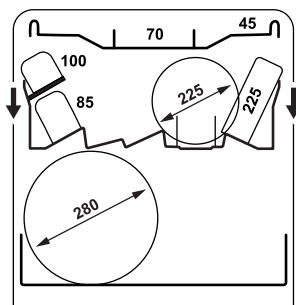

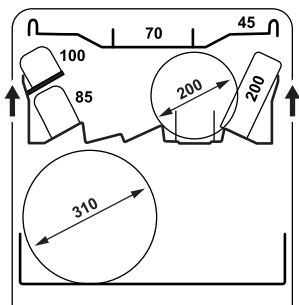

9.4 Примери пуњења машине за прање судова

Доња корпа

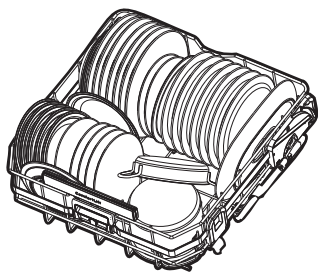
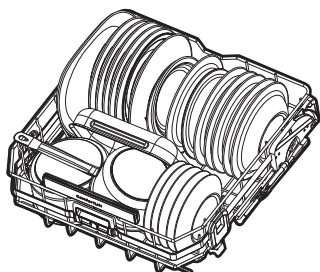

Горња корпа

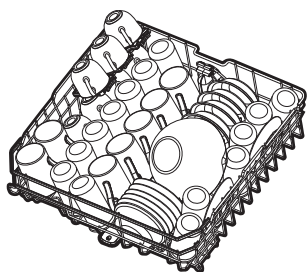
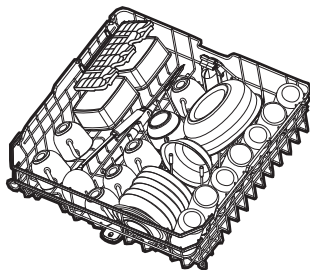

Фиока за прибор за јело

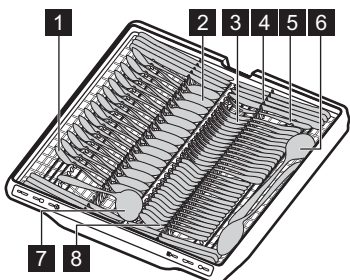
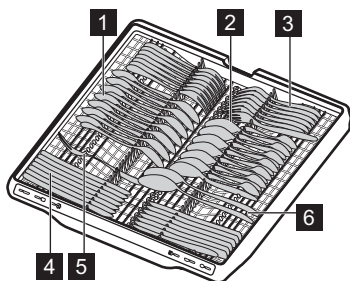



- 1 Кашичица (14 комада)
- 2 Кашика за супу (14 комада)

- 3 Виљушка (14 комада)
- 4 Нож (14 комада)
- 5 Виљушка за сервирање (1 комад)

- 6 Кашика за сервирање (2 комада)
- 7 Кутлача за сос (1 комад)
- 8 Десертна кашика (14 комада)

10. СВАКОДНЕВНА УПОТРЕБА

1. Одвртните славину за воду.
2. Притисните и задржите дугме за укључивање/искључивање док се уређај не активира.
3. Напуните посуду за со ако је  индикатор укључен.
4. Напуните дозатор за средство за испирање ако је  индикатор укључен.
5. Напуните корпе.
6. Отворитеклопац дозатора детерџента.
7. Изаберите програм. Затворите врата да бисте га покренули.
8. Затворите славину за воду када се програм заврши.

10.1 Даљински старт

Функција омогућава покретање програма из апликације.

Како да активирате даљински старт

Уверите се да је индикатор  укључен и да је машина за прање судова додата у апликацију. Ако није, погледајте поглавље „Бежична веза“.

1. Притисните и држите дугме Delay 3 секунди.

Индикатор  је искључен, индикатор  је укључен.

2. Затворите врата уређаја.

 Отварање врата док је укључен даљински старт искључује ову функцију. Поново укључите даљински старт пре него што затворите врата, у противном циклусу прања почиње одмах по затварању врата. Отварање врата не искључује даљински старт ако је подешен одложено старт.

Како да деактивирате даљински старт

Притисните дугме Delay и држите 3 секунде.

Индикатор  је искључен.

10.2 Како покренути програм са траке за избор My Time

1. Пређите прстом преко траке за избор My Time да бисте одабрали програм.

Лампица која се односи на програм је упалена.

2. Активирајте опцију програма ако желите.
3. Затворите врата уређаја да бисте покренули програм.

10.3 Како покренути QuickRinse програм

1. Притисните и држите Quick око 3 секунде.

 индикатор је укључен.

2. Затворите врата уређаја да бисте покренули програм.

10.4 Како покренути програм AUTO

1. Притисните AUTO.

Светли светло које се односи на ово дугме. Дисплеј показује најдуже могуће трајање програма.

2. Затворите врата уређаја да бисте покренули програм.

Сензори раде неколико пута током циклуса и иницијално трајање програма може да се смањи.

10.5 Како активирати опцију програма

Истовремено се може активирати само једна опција. Активирајте опцију пре него што покренете програм. Не можете активирати или деактивирати опцију док програм ради.

1. Изаберите програм на траци за избор My Time.
2. Притисните дугме опције.

Светли светло које се односи на ово дугме.

Ако опција није примењива, светло повезано са дугметом трепери и оглашава се звучни сигнал.

❗ Активирање опције често повећава потрошњу воде и енергије, као и трајање програма.

10.6 Како одложити почетак програма

1. Изаберите програм.
2. Узастопно притискајте дугме Delay док се на дисплеју не прикаже жељено време одлагања (од 1 до 24 сата).

Светли светло које се односи на ово дугме.

3. Затворите врата уређаја да бисте покренули одбројавање.

Током одбројавања не можете променити избор програма или опцију. Можете у апликацији променити време одлагања. Кад се одбројавање заврши, програм се покреће.

10.7 Како се отказује одложени старт програма

Притисните и задржите ⌚ око 3 секунде. Уређај се враћа у режим избора програма. Изаберите програм поново.

10.8 Како отказати текући програм

Притисните и задржите ⌚ око 3 секунде. Уређај се враћа у режим избора програма.

❗ Пре него што покренете нови програм, проверите да ли има детерџента у дозатору детерџента.

10.9 Отварање врата док уређај ради

Ако отворите врата док је неки програм у току, циклус прања судова се паузира. Дисплеј приказује преостало трајање програма. Трака програма на дну дисплеја показује тренутни напредак циклуса прања. Дужина траке се смањује упоредо са трајањем програма. По затварању врата циклус прања судова се наставља од места прекида.

Ако отворите врата током одбројавања одложеног старта, одбројавање се паузира. Дисплеј приказује тренутни статус одбројавања. Одбројавање се наставља по затварању врата.

❗ Отварање врата док уређај ради може утицати на потрошњу енергије и трајање програма.

10.10 Крај програма

Када се програм заврши, машина за прање судова се аутоматски искључује.

Сва дугмад су неактивна, осим дугмета за укључивање/искључивање.

10.11 Аутоматско искључивање

Ова функција штеди енергију тако што искључује уређај када он не ради. Функција се аутоматски укључује:

- Када се програм заврши.
- Након 10 минута ако ниједан програм није покренут и ниједан дугме није притиснуто.

11. НАПОМЕНЕ И САВЕТИ

11.1 Опште

Пратите савете како бисте осигурали оптималне резултате чишћења и сушења током свакодневне употребе и да бисте заштитили животну средину.

- Прање судова у машини како је наведено у корисничком приручнику обично троши мање воде и струје него ручно прање.
- Немојте пре прања ручно испрати тањире и посуђе. То повећава потрошњу воде и струје. По потреби

изаберите програм са фазом претпрања.

- Уклоните крупније остатке хране са тањира и посуђа и испразните шоље и чаше пре него што их ставите у уређај.
- Изаберите програм према врсти посуђа и степену задрљаности.
- Да бисте спречили накупљање каменца унутар уређаја:
 - Допуните посуду за со кад год је потребно.

- Користите препоручену дозу детерџента и средства за испирање.
- Уверите се да тренутни ниво омекшивача воде одговара тврдоћи воде из довода.
- Пратите упутства у поглављу „Нега и чишћење“.

11.2 Користите со, средство за испирање и детерџент

- Користите искључиво со, средство за испирање и детерџент за машине за прање судова. Остали производи могу да оштете уређај.
- У областима са тврдом и изузетно тврдом водом препоручујемо коришћење обичног детерџента без додатака (прашак, гел и таблете без додатних агенаса), средства за испирање и соли за оптималне резултате чишћења и сушења.
- Мултитаблете се можда неће потпуно растворити током кратких програма, што може довести до остатака детерџента на посућу. Погледајте паковање производа. Користите таблете са дужим програмима.
- Увек користите одговарајућу количину детерџента. Недовољна доза детерџента може да проузрокује слабе резултате чишћења и стварање филма или мрља на посућу. Коришћење превише детерџента са меком или омекшаном водом доводи до остатака детерџента на посућу. Поштујте упутства са паковања детерџента.
- Увек користите одговарајућу количину средства за испирање. Недовољна доза средства за испирање умањује резултате сушења. Коришћење превелике количине средства за испирање доводи до појаве плавичастих слојева на посућу. Да бисте подесили ниво средства за испирање, погледајте поглавље „Подешавања“.
- Проверите да ли је ниво омекшивача воде исправан. Ако је ниво подешен на превисоку вредност, вода постаје превише мека, што може изазвати корозију стакла. Да бисте подесили

ниво омекшивача воде, погледајте поглавље „Подешавања“.

11.3 Шта да урадите ако желите да престанете да користите мулти-таблете

Пре него што почнете да користите одвојено детерџент, со и средство за испирање, урадите следеће:

1. Подесите највећи ниво омекшивача воде.
2. Уверите се да су посуде за со и средство за испирање пуне.
3. Покрените програм Quick. Немојте додавати детерџент и не стављајте посуде у корпе.
4. По завршетку програма подесите ниво омекшивача воде у складу са тврдоћом воде у вашој водоводној мрежи.
5. Подесите количину ослобођеног средства за испирање.

11.4 Пре покретања програма

Пре покретања изабраног програма, уверите се у следеће:

- Филтери су чисти и правилно постављени.
- Поклопац посуде за со је добро затворен.
- Кракови са млазницама нису запушени.
- Има довољно соли и средства за испирање.
- Предмети у корпи су правилно распоређени.
- Изабрани програм одговара врсти предмета и/или степену запрљаности.
- Ставили сте одговарајућу количину детерџента.

11.5 Пажњење корпи

1. Оставите да се стано посуђе охлади пре него што га извадите из уређаја. Врући судови могу лако да се оштете.
2. Прво извадите посуђе из доње корпе, а затим из горње.

 Након завршетка програма, вода и даље може да се задржи на унутрашњим површинама уређаја.

12. НЕГА И ЧИШЋЕЊЕ

ВАЖНО

Пре било каквог поступка одржавања уређаја, осим покретања  програма, деактивирајте уређај и извуците утикач кабла за напајање из зидне утичице.

Прљави филтери и зачепљени кракови са млазницама лоше утичу на резултате прања.

Филтери су самочишћећи и не захтевају чишћење после сваке употребе. Чистите филтере једном недељно. Чистите крак са млазницама свака два месеца или раније ако приметите остатке хране на посуђу након завршетка програма. Учесталост чишћења зависи од учесталости коришћења уређаја.

12.1 Како започети Програм MachineClean

Пре него што започнете програм, очистите филтере и кракове са млазницама како је описано касније у овом поглављу.

1. Користите средство за уклањање каменца или производ за чишћење дизајниран за машине за прање судова. Пратите упутства на паковању. Не стављајте судове у корпе.
2. Притисните и држите AUTO око 3 секунде.

 indicator is on.

3. Затворите врата уређаја да бисте покренули програм.

Када се програм заврши:  индикатор је искључен.

12.2 Уклањање страних предмета

Проверите филтере и корито након сваког коришћења машине за прање судова. Страни предмети (нпр. стаклићи, пластика, кости, чачкалице итд.) смањују дејство чишћења и могу да проузрокују оштећење одводне пумпе.

ОПРЕЗ

Ако не можете да уклоните стране предмете, обратите се овлашћеном сервисном центру.

1. Расклопите систем филтера као што је објашњено у овом поглављу.
2. Уклоните све стране предмете ручно.
3. Поново саставите филтере као што је објашњено у овом поглављу.

12.3 Чишћење филтера

Систем филтера састоји се од 3 дела.

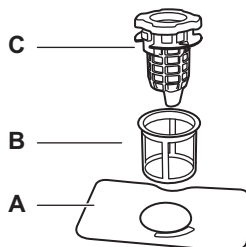

1. Окрените филтер за одвод (C) супротно смеру казаљки на сату и подигните га. Извадите пљоснати филтер (A).

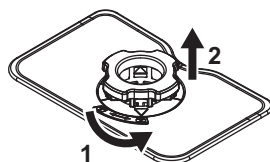

2. Притисните два дугмета на филтеру за одвод (C) и уклоните га из финог филтера (B).

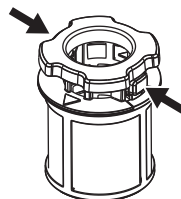

3. Оперите филтере.
4. Уверите се да нема остатака хране или прљавштине унутар или око ивице корита.
5. Вратите пљоснати филтер (A) на место.

- Гурните филтер за одвод (C) у фини филтер (B).
- Уметните фини филтер (B) у пљоснати филтер (A). Окрените филтер за одвод (C) у смеру казаљки на сату док се не закључа.

⚠ ОПРЕЗ

Неправилан положај филтера може да изазове лоше резултате прања, као и да оштети уређај.

12.4 Унутрашње чишћење

- Унутрашњост уређаја очистите влажном меком крпом.
- Не користите абразивне производе, абразивне сунђере, оштре алатке, јака хемијска средства, средства за рибање или раствараче.
- Врата и гумену заптивку обришите једном недељно.
- Да бисте очували перформансе уређаја, најмање једном на два месеца користите производ за чишћење који је посебно намењен машинама за прање судова. Пажљиво пратите упутства која се налазе на паковању производа.
- За оптималне резултате чишћења покрените програм .

12.5 Чишћење доњег крака са млазницама

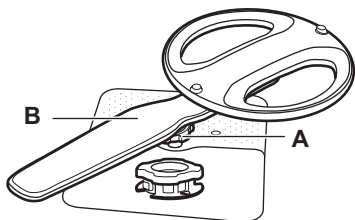

- Окрените навртку за затезање (A) супротно смеру казаљки на сату и повуците крак са млазницама (B) нагоре.
- Оперите крак са млазницама текућом водом. Користите танку шпицасту алатку, нпр. чачкалицу, да бисте уклонили честице прљавштине из рупица. Пустите воду кроз рупице да исперете преостале остатке.
- Притисните крак са млазницама надолу и окрените навртку за затезање у смеру казаљки на сату.

12.6 Чишћење горњег крака са млазницама

- Извучите горњу корпу.
- Да бисте одвојили крак са млазницама од корпе, окрените навртку за затезање (A) у смеру казаљки на сату.

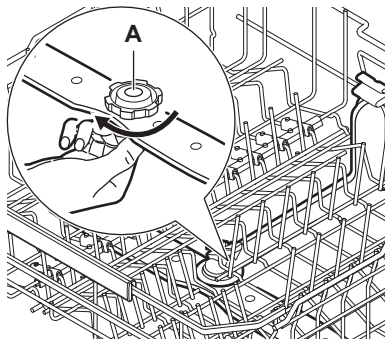

- Оперите крак са млазницама текућом водом. Користите танку шпицасту алатку, нпр. чачкалицу, да бисте уклонили честице прљавштине из рупица. Пустите воду кроз рупице да исперете преостале остатке.
- Да бисте поново инсталирали крак са млазницама, окрените навртку за затезање супротно смеру казаљки на сату док не чујете „клик“.

12.7 Чишћење крака са млазницама на највишем положају

Крак са млазницама на највишем положају постављен је на унутрашњој највишој површини уређаја. Крак са млазницама (C) инсталиран је у цеву за довод (A) помоћу елемента за монтажу (B).

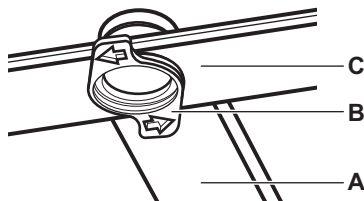

- Ослободите граничнике на бочним странама клизних шина у фиоци за прибор за јело и извучите фиоку.

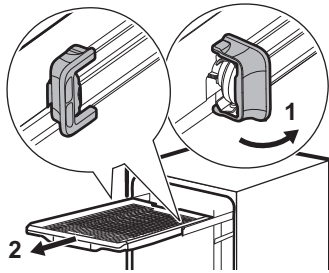

2. Померите горњу корпу на најнижи ниво да бисте лакше дохватили крак са млазницама.
3. Окрените монтажни елемент (B) супротно смеру казаљки на сату и повуците крак са млазницама (C) надолу.
4. Оперите крак са млазницама текућом водом. Користите танку шпицасту алатку, нпр. чачкалицу, да бисте уклонили честице прљавштине из рупица. Пустите воду кроз рупице да исперете преостале остатке.
5. Уметните елемент за монтажу (B) у крак са млазницама (C) и фиксирајте га у цеви за довод (A) окретањем у смеру казаљки на сату. Проверите да ли је елемент за монтажу легао на место.
6. Инсталирајте фиоку за прибор за јело на клизне шине и блокирајте граничнике.

12.8 Чишћење филтера доводног црева

1. Затворите славину за воду.
2. Окрените затварач (A) у смеру казаљки на сату. Ископчајте црево.

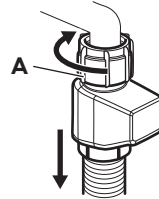

3. Очистите филтер доводног црева.

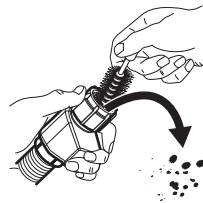

12.9 Спољашње чишћење

- Уређај чистите влажном, меком крпом.
- У ту сврху користите искључиво неутралне детерџенте.
- Немојте да користите абразивне производе, абразивне сунђере или раствараче.

13. РЕШАВАЊЕ ПРОБЛЕМА

Већина проблема који могу да се јаве се може решити без потребе за контактирањем овлашћеног сервисног центра. Погледајте табелу за информације о могућим проблемима.

Код неких проблема на дисплеју се приказује шифра аларма.

Након што прегледате уређај, деактивирајте га и поново активирајте. Уколико се проблем настави, контактирајте са овлашћеним сервисним центром.

WAЖНО

Затворите славину, искључите уређај са електричне мреже и не користите га док се проблем не реши.

Не можете да укључите уређај.

- Проверите да ли је утикач прикључен у зидну утичницу.
- Уверите се да у кутији са осигурачима нема оштећених осигурача.

Врата уређаја се не отварају када се притисну.

- Функција Push2Open је онемогућена током прекида напајања или када је уређај искључен из струје. Погледајте одељак „Како да отворите врата ручно“ казније у овом поглављу.

Програм се не покреће.

- Уверите се да су врата уређаја затворена.

- Ако је подешена опција за одложени старт, откажите одбројавање или сачекајте да се одбројавање заврши.
- Уређај поново допуњава смолу у омекшивачу воде. Поступак траје око 5 минута.

i10 или i11 шифра грешке. Уређај се не пуни водом.

- Проверите да ли је славина отворена.
- Уверите се да је притисак воде између 0,05 (0,5) / 1 (10) МПа (бар). За ову информације се обратите локалној надлежној служби водовода.
- Уверите се да славина за воду није запушена.
- Уверите се да филтер на цреву за довод воде није запушен. По потреби очистите филтер. Погледајте поглавље „Нега и чишћење“.
- Уверите се да доводно црево није увијено или савијено.

i20 шифра грешке. Уређај не одводи воду.

- Уверите се да славина на судопери није запушена.
- Уверите се да систем унутрашњег филтера није запушен.
- Уверите се да одводно црево није увијено или пресавијено.

i23 шифра грешке. Квар на пумпи за испуштање воде.

- Поклопац пумпе за испуштање воде је лабав или недостаје. Прегледајте поклопац. За локацију поклопца, погледајте упутства о томе како да очистите пумпу за испуштање воде дата касније у овом поглављу.

i24 шифра грешке. Квар на пумпи за испуштање воде.

- Пумпа за испуштање воде је блокирана страним предметом. Погледајте одељак „Како очистити одводну пумпу“ касније у овом поглављу.

i28 шифра грешке. Квар на пумпи за испуштање воде.

- Затворите славину за воду и обратите се овлашћеном сервисном центру.

i30 шифра грешке. Уређај за заштиту од поплаве је активиран.

- Затворите славину за воду.
- Уверите се да је уређај правилно инсталиран.

- Уверите се да су корпе постављене као што је назначено у корисничком упутству.

i51 - i59 шифре грешке. Квар пумпе за прање.

- Искључите и укључите уређај.

i61 или i69 шифра грешке. Температура воде у уређају је сувише висока или је дошло до квара сензора температуре.

- Уверите се да температура довода воде не прелази 60°C.
- Искључите и укључите уређај.

i97, i98, или iC0 - iC5 шифре грешке. Технички квар уређаја.

- Искључите и укључите уређај.

iF1 шифра грешке. Ниво воде у уређају је сувише висок.

- Искључите и укључите уређај.
- Уверите се да су филтери чисти.
- Уверите се да је црво за одвод монтирано на одговарајућу висину изнад пода. Погледајте упутство за монтажу.

Уређај се зауставља и покреће више пута у току рада.

- То је нормално. То обезбеђује оптималне резултате чишћења и уштеду енергије.

Време трајања програма је сувише дуго.

- Ако је подешена опција за одложени старт, откажите одбројавање или сачекајте да се одбројавање заврши.
- Активирање ових опција програма продужава трајање програма.

Приказано трајање програма се разликује од трајања у табели са вредностима потрошње.

- Трајање програма може се променити због притиска и температуре воде, варијација у напајању, одабраних опција, количине судова и степена запрљаности.

Преостало време на дисплеју се повећава и прескаче скоро до краја трајања програма.

- То није квар. Уређај ради правилно.

Мало цури из врата уређаја.

- Уређај није нивелисан. Олабавите или затегните подесиве ножице (уколико је то могуће).

Врата уређаја се тешко затварају.

- Уређај није нивелисан. Олабавите или затегните подесиве ножице (уколико је то могуће).
- Делови посуђа вире из корпи.

Врата уређаја се отварају током циклуса прања.

- Функција AirDry је активирана да побољша резултате сушења уз уштеду енергије. Да бисте деактивирали функцију, погледајте поглавље „Подешавања“.

Из уређаја се чује звецкање или лупање.

- Посуђе у корпама није правилно распоређено. Погледајте поглавље „Пуњење машине за прање судова“.
- Уверите се да се краци са млазницама несметано ротирају.

Уређај активира прекидач електричног кола.

- Ампеража је недовољна за истовремено снабдевање струјом свих апарата у употреби. Проверите амперажу утичнице и капацитет мерача или искључите један од уређаја који се користи.
- Унутрашњи електрични квар уређаја. Контактирајте овлашћени сервисни центар.

Уређај је укључен, али не ради. Дисплеј приказује Прекид напајања..

- Напон напајања је изван наведеног опсега уређаја. Циклус прања посуђа је привремено прекинут и наставља се аутоматски након повратка струје.

Уређај се искључује током рада.

- Потпун нестанак струје. Циклус прања посуђа је привремено прекинут и наставља се аутоматски након повратка струје.

Дисплеј приказује Updating. Активно је само дугме за укључивање/искључивање .

- Уређај аутоматски преузима и инсталира ажурирање фирмвера кад постане доступно. Дисплеј приказује Updating док траје процес ажурирања. Сачекајте да се процес заврши. Ако прекинете процес ажурирања деактивирањем уређаја, наставиће се када поново активирате уређај. Ажурирање фирмвера не

мења декларисане вредности учинка уређаја.

13.1 Како да отворите врата ручно

Уређај има алатку за ручно отварање врата. Алатка је такође доступна као резервни део.

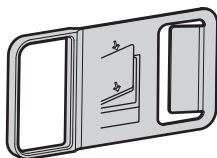

Уметните алатку у зазор поред врата, а затим повуците да отворите.

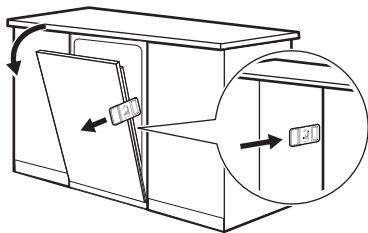

13.2 Како очистити одводну пумпу

⚠ ОПРЕЗ

Будите опрезни када чистите, јер пумпа за одвод може садржати оштре остатке, као што је стакло.

1. Пре одржавања деактивирајте уређај и извуците струјни утикач из зидне утичнице.
2. Уклоните систем филтера.
3. Уклоните сву преосталу воду сунђером.
4. Повуците пластични поклопац прстом.

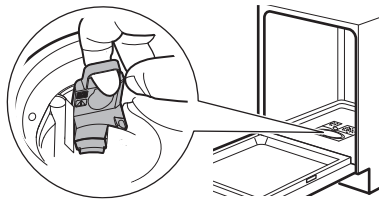

5. Пажљиво уклоните све стране предмете.
6. Вратите пластични поклопац на место. Уверите се да није лабав.

7. Инсталирајте систем филтера и повежите уређај на напајање.

13.3 Резултати прања и сушења посуђа нису задовољавајући

Лоши резултати прања посуђа.

- Погледајте поглавље „Напомене и савети“.
- Користите интензивније програме прања.
- Очистите кракове са млазницама и филтере. Погледајте поглавље „Нега и чишћење“.
- Квалитет детерџента може бити узрок. Покушајте да користите други детерџент.

Лоши резултати сушења.

- Погледајте поглавље „Напомене и савети“.
- Стоно посуђе је остављено сувише дуго у затвореном уређају. Активирајте функцију AirDry да бисте подесили аутоматско отварање врата и побољшали učinak сушења. Погледајте поглавље „Подешавања“.
- Испразните машину за прање судова тек када се програм заврши и дисплеј показује 0:00.
- Нема средства за испирање или је његова доза недовољна. Напуните дозатор средством за испирање или подесите дозу на виши ниво (ако је применљиво). Да бисте подесили ниво, погледајте поглавље „Подешавања“.
- Квалитет средства за испирање може бити узрок. Покушајте да користите друго средство за испирање.
- Увек користите средство за испирање, чак и кад користите мулти таблеће.
- Активирајте опцију побољшања сушења путем апликације.
- Пластични предмети морају да се осуше крпом.
- Програм Quick нема фазу сушења. Изаберите други програм.
- Капи воде из горње корпе су пале на доњу корпу. Прво испразните доњу корпу, а затим горњу корпу.

Беличасте пруге на чашама и посуђу.

- Има превише детерџента. Смањите количину.

На чашама и посуђу видљиви су плавичасти слојеви.

- Ослобођена је превелика количина средства за испирање. Подесите дозу на нижи ниво.

На чашама и посуђу постоје мрље и осушене капи воде.

- Испуштена је недовољна количина средства за испирање. Подесите дозу на виши ниво. Погледајте поглавље „Подешавања“.
- Квалитет средства за испирање може бити узрок. Пробајте друго средство за испирање.
- Погледајте поглавље „Пуњење машине за прање судова“.

Унутрашњост уређаја је мокра.

- Код овог уређаја то не представља недостатак. Влага се кондензује на зидовима уређаја.

Необична пена током прања.

- Користите детерџент посебно намењен машинама за прање посуђа.
- Користите детерџент другог произвођача.
- Не испирајте судове под млазом воде пре стављања у уређај.

Трагови рђе на прибору за јело.

- Превише је соли у води која се користи за прање. Након пуњења посуде за со, увек уклоните просуту со.
- Предмети који рђају и прибор за јело од нерђајућег челика су стављени заједно. Не стављајте ове предмете једне близу других.

На крају програма у дозатору има преосталог детерџента.

- Вода не може да испере детерџент из дозатора. Проверите да ли су краци са млазницама блокирани или зачепљени.
- Проверите да ли предмети у корпи не ометају отварање поклопца дозатора детерџента.

Непријатни мириси унутар уређаја.

- Погледајте поглавље „Нега и чишћење“.
- Редовно користите програм са температуром прања посуђа од 65°C.

Насlage каменца на посуђу, на бубњу машине и на унутрашњој страни врата.

- Вода из водовода је тврда. Користите со и подесите регенерацију омекшивача

воде чак и када се користе мулти-таблете. Погледајте одељак о омекшивачу воде у поглављу „Подешавања“.

- Ниво соли је низак. Ако је индикатор соли укључен, напуните посуду за со.
- Поклопац посуде за со није добро затворен. Прегледајте поклопац.
- Покрените  програм са средством за уклањање каменца или производом за чишћење који је посебно дизајниран за машине за прање судова.
- Ако каменац не нестане, очистите уређај одговарајућим детерџентима.
- Покушајте да користите други детерџент.
- Обратите се произвођачу детерџента.

Посуђе без сјаја, промењене боје или окрњено.

- Водите рачуна да у уређају перете само посуђе које је безбедно за машинско прање.
- Пажљиво напуните и испразните корпу. Погледајте поглавље „Пуњење машине за прање судова“.
- Осетљиво посуђе ставите у горњу корпу.
- Активирајте опцију GlassCare да бисте обезбедили посебну негу за стаклене предмете и осетљиве предмете.

Погледајте поглавља „Пре прве употребе“, „Пуњење машине за прање судова“, „Свакодневна употреба“ или „Напомене и савети“ за друге могуће узроке.

13.4 Проблеми са бежичном везом

Бежична веза није успешно активирана.

- Погрешан идентификатор (ID) бежичне мреже или лозинка. Прекините и поново покрените конфигурисање да бисте унели тачне пријавне податке. Погледајте поглавље „Бежична веза“.
- Постоји проблем са сигналом бежичне мреже. Проверите бежичну мрежу и рутер. Рестартујте рутер.
- Сигнал бежичне мреже је слаб. Да бисте то проверили, повежите свој

мобилни уређај и машину за прање судова на исту мрежу у истој просторији. Ако то не успе, преместите рутер ближе машини за прање судова.

- Микроталасни уређај постављен близу машине за прање посуђа прекида бежични сигнал. Искључите микроталасни уређај.
- Обратите се вашем добављачу бежичних услуга уколико се проблеми са бежичном мрежом наставе.

Апликација не успева да се повеже са машином за прање посуђа.

- Постоји проблем са сигналом бежичне мреже. Проверите бежичну мрежу и рутер. Рестартујте рутер.
- Проверите да ли је мобилни уређај повезан са мрежом.
- Инсталиран је нови рутер или је промењена конфигурација рутера. Поново конфигуришите машину за прање посуђа и мобилни уређај. Погледајте поглавље „Бежична веза“.
- Обратите се вашем добављачу бежичних услуга уколико се проблеми са бежичном мрежом наставе.

Апликација не успева да се повеже са машином за прање посуђа путем ниједне мреже осим кућне бежичне мреже. Индикатор за Wi-Fi трепће.

- Веза са рачунарским облаком је прекинута. Сачекајте да се веза поново успостави.

Апликација често не успева да се повеже са машином за прање посуђа.

- Микроталасни уређај постављен близу машине за прање посуђа прекида бежични сигнал. Искључите микроталасни уређај. Избегавајте истовремено коришћење микроталасног уређаја и даљинског старта.
- Сигнал бежичне мреже је слаб. Преместите рутер што ближе машини за прање посуђа или размотрите куповину појачивача бежичног сигнала.

14. ТЕХНИЧКИ ПОДАЦИ

Димензије	Ширина / висина / дубина (mm)	596 / 865 - 945 / 560
Прикључење на електричну мрежу ¹⁾	Напон (V)	200 - 240
	Фреквенција (Hz)	50 - 60
Притисак довода воде	Мин. / макс. МПа (бар)	0.05 (0.5) / 1 (10)
Довод воде	Хладна вода или топла вода (°C) ²⁾	мин. 5 - макс. 60
Капацитет	Комплета посуђа	14

¹⁾ За остале вредности погледајте плочицу са техничким карактеристикама.

²⁾ Ако топла вода долази од алтернативног извора енергије (нпр. соларни панели), користите довод топле воде да би се смањила потрошња енергије.

14.1 Повезивање са базом података EU EPREL

QR код на енергетској налепници која се испоручује са уређајем наводи веб-везу ка регистрацији овог уређаја у бази података EU EPREL. Сачувајте енергетску налепницу за будуће потребе заједно са упутством за употребу и свим осталим документима који се испоручују са овим уређајем.

Информације које се односе на перформансе производа у бази података EU EPREL могуће је пронаћи и коришћењем везе <https://eprel.ec.europa.eu> и назива модела и броја производа које можете пронаћи на плочици са техничким карактеристикама уређаја. Погледајте „Опис производа“ поглавље.

15. ЕКОЛОШКА ПИТАЊА

Рециклирајте материјале означене симболом . Ставите амбалажу у одговарајуће контејнере да бисте је рециклирали. Помозите у заштити животне средине и људског здравља рециклирањем отпада који потиче од електричних и електронских уре-

ђаја. Не одлажите уређаје означене симболом  заједно са кућним отпадом. Однесите производ локалној служби за рециклажу или се обратите локалној администрацији.

1. ІНФОРМАЦІЯ ЩОДО БЕЗПЕКИ.....	29	9. ЗАВАНТАЖЕННЯ ПОСУДОМИЙНОЇ МАШИНИ.....	41
2. ІНСТРУКЦІЇ З ТЕХНІКИ БЕЗПЕКИ	31	10. ЩОДЕННЕ КОРИСТУВАННЯ.....	45
3. ОПИС ВИРОБУ	33	11. ПОРАДИ ТА РЕКОМЕНДАЦІЇ.....	46
4. ПАНЕЛЬ КЕРУВАННЯ.....	34	12. ДОГЛЯД ТА ОЧИЩЕННЯ.....	48
5. ПРОГРАМИ ТА ОПЦІЇ.....	35	13. УСУНЕННЯ НЕСПРАВНОСТЕЙ	50
6. НАЛАШТУВАННЯ.....	36	14. ТЕХНІЧНІ ДАНІ.....	55
7. БЕЗДРОТОВЕ ПІДКЛЮЧЕННЯ.....	39	15. ОХОРОНА ДОВКІЛЛЯ.....	55
8. ПЕРЕД ПЕРШИМ ВИКОРИСТАННЯМ.....	39		

1. ⚠ ІНФОРМАЦІЯ ЩОДО БЕЗПЕКИ

Перед установкою та експлуатацією приладу уважно ознайомтеся з наданими інструкціями. Виробник не несе відповідальності за травми чи збитки, спричинені неправильним установленням або використанням. Інструкції слід зберігати в безпечному й доступному місці для використання в майбутньому.

1.1 Безпека дітей і вразливих осіб

- Діти від 8 років та особи з обмеженими фізичними, сенсорними або психічними можливостями чи недостатнім досвідом і знаннями можуть користуватися цим приладом лише під наглядом, або за умови попереднього отримання інструкцій з безпечного користування

приладом та розуміння пов'язаних з цим ризиків. Діти до 8 років та особи з важкою та комплексною непрацездатністю можуть перебувати поблизу приладу лише за умови, якщо знаходяться під безперервним спостереженням.

- Слідкуйте за тим, аби діти не бавилися з приладом.
- Тримайте мийні засоби в недоступному для дітей місці.
- Не дозволяйте дітям та домашнім тваринам знаходитися поблизу приладу при відчинених дверцятах.
- Чищення або обслуговування приладу дітьми дозволяється лише під наглядом.

1.2 Загальна безпека

- Цей прилад призначений лише для миття посуду побутового типу та посуду.
- Цей прилад призначений для використання в домашніх умовах у приміщенні.
- Цей прилад можна використовувати в офісах, готельних номерах, напівготелях, приміщеннях для фермерського туризму та інших подібних приміщеннях, де застосування цього приладу не перевищує (середній) рівень побутового користування.
- Не змінюйте технічні специфікації цього приладу.
- Робочий тиск води (мінімальний і максимальний) має бути в діапазоні 0.05 (0.5) / 1 (10) МПа (бар).
- Не перевищуйте максимальне значення 14 кількості комплектів посуду.
- Щоб уникнути ризику спотикання, дверцята приладу не слід залишати у відкритому положенні.
- Щоб уникнути небезпеки в разі пошкодження електричного кабелю, його заміну має здійснювати представник виробника чи його авторизованого сервісного центру або інша кваліфікована особа.
- **ПОПЕРЕДЖЕННЯ:** Ножі та інші предмети з гострими кінчиками треба завантажувати до кошика кінчиками донизу або розміщувати горизонтально.
- Перш ніж виконувати технічне обслуговування, вимкніть пристрій і вийміть вилку з розетки.
- Не використовуйте струмись води та/або пари високого тиску для очищення приладу.
- Якщо в нижній частині приладу є вентиляційні отвори, їх не можна закривати, наприклад, килимом.
- Прилад слід підключати до водопроводу за допомогою набору нових шлангів із комплекту поставки. Повторно використовувати набір старих шлангів не можна.

2. ІНСТРУКЦІЇ З ТЕХНІКИ БЕЗПЕКИ

2.1 Встановлення

ПОПЕРЕДЖЕННЯ!

Встановлювати цей прилад повинен лише кваліфікований фахівець.

- Повністю зніміть упаковку.
- Не встановлюйте й не використовуйте пошкоджений прилад.
- Дотримуйтесь інструкції зі встановлення, що додаються.
- Будьте обережні під час переміщення приладу, оскільки він важкий. Використовуйте захисні рукавички та закрите взуття.
- Не встановлюйте та не використовуйте прилад за температури нижче 0°C.
- Встановлюйте прилад у безпечному підходящому місці, що відповідає вимогам зі встановлення.
- Не користуйтеся приладом, доки його не буде безпечно встановлено у вбудовану конструкцію.
- Якщо меблева панель не встановлена, дверцята можуть несподівано зачинитися. Обережно відкривайте дверцята приладу, щоб уникнути ризику травмування. Після встановлення переконайтеся, що пластикові кришки зафіксовані на місці. Пошкодження або зняття пластикових кришок з боків дверцят може вплинути на функціональність приладу та спричинити травму. Якщо пластикова кришка пошкоджена, зверніться до авторизованого сервісного центру для її заміни.

2.2 Підключення до електромережі

ПОПЕРЕДЖЕННЯ!

Існує ризик займання та ураження електричним струмом.

- **ПОПЕРЕДЖЕННЯ:** Цей прилад має бути встановлений / підключений до системи заземлення будівлі.
- Переконайтеся, що параметри на табличці з технічними даними сумісні з параметрами мережі живлення.
- Завжди використовуйте належним чином встановлену розетку, захищену

від дотику до частин, що проводять струм.

- Не використовуйте розгалужувачі та подовжувачі.
- Уникайте пошкодження штекера та мережевого кабелю. Якщо потрібна заміна, зверніться до нашого авторизованого сервісного центру.
- Вставляйте вилку в розетку лише після завершення монтажу та забезпечте легкий доступ до неї.
- Не тягніть за кабель живлення для відключення приладу. Завжди тягніть за вилку.

2.3 Підключення води

ПОПЕРЕДЖЕННЯ!

Небезпека враження електричним струмом.

- Не допускайте пошкодження шлангів.
- Перед підключенням до нового трубопроводу, труб, що не використовувалися протягом тривалого часу, після ремонту або встановлення нових пристроїв (наприклад, лічильників води), дайте воді стекти, поки вона не стане чистою.
- Перевірте наявність витоків води під час і після першого використання.
- У разі пошкодження впускного шланга негайно закрийте водопровідний кран і вийміть штепсельну вилку з розетки. Зверніться до авторизованого сервісного центру, щоб замінити впускний шланг для води.
- За припинення постачання електрики система захисту від води вимикається, що збільшує ризик затоплення.
- Впускний шланг для води має запобіжний клапан і оболонку з кабелем живлення всередині.

2.4 Користування

- Тримайте подалі від приладу легкозаймисті матеріали або просочені ними предмети.
- Мийні засоби для посудомийної машини є небезпечними. Дотримуйтеся інструкції з безпеки, що зазначені на упаковці мийного засобу.
- Не пийте воду з приладу й не грайтеся з нею.

- Зачекайте завершення програми, перш ніж виймати посуд, оскільки на ньому можуть залишатися сліди мийного засобу.
- Не кладіть речі на відчинені дверцята приладу й не натискайте на них.
- Під час виконання програми прилад може випускати гарячу пару.

2.5 Внутрішня підсвітка

ПОПЕРЕДЖЕННЯ!

Небезпека травмування.

- Цей прилад обладнаний внутрішнім освітленням, яке вмикається, коли ви відчиняєте дверцята, або вмикає прилад, коли дверцята відчинені. Світло вимикається, коли ви закриваєте дверцята, вимикає прилад, або автоматично вимикається через деякий час.
- Щоб замінити внутрішнє освітлення, зверніться до авторизованого сервісного центру.

2.6 Сервіс

- Для ремонту приладу звертайтеся до авторизованого сервісного центру. Використовуйте лише оригінальні запасні частини.
- Самостійний або непрофесійний ремонт може створювати ризик для користувача й призводить до анулювання гарантії.
- Нижчезазначені запчастини будуть доступні щонайменше протягом 7 років після припинення випуску моделі: двигун, циркуляційний і зливний насос, нагрівачі й нагрівальні елементи, зокрема теплові насоси, труби й пов'язане з ними обладнання, у тому числі шланги, клапани, фільтри й аквастопи, конструктивні та внутрішні деталі, пов'язані з дверними вузлами, друковані плати, електронні дисплеї, датчики тиску, термостати й датчики,

програме забезпечення та вбудовані програми, у тому числі програмне забезпечення для скидання. Нижчезазначені запасні частини будуть доступні щонайменше протягом 10 років після припинення випуску моделі: завіса дверцят й ущільнювачі, інші ущільнювачі, розпилювачі, зливні фільтри, внутрішні полиці й пластикові аксесуари, наприклад, кошики та кришки. У вашій країні тривалість може бути довшою. Для отримання додаткової інформації відвідайте наш вебсайт.

- Деякі запасні частини доступні лише для професійних ремонтників і можуть не підходити для цієї моделі.
- Щодо ламп у цьому приладі та запасних ламп, що продаються окремо: ці лампи витримують екстремальні умови в побутових приладах, як-от температуру, вібрацію, вологість, або призначені для подання сигналу про робочий стан приладу. Вони не призначені для використання з іншою метою та не придатні для освітлення побутових приміщень.

2.7 Утилізація

ПОПЕРЕДЖЕННЯ!

Існує небезпека задусення.

- Відключіть прилад від електромережі.
- Відріжте кабель живлення і викиньте його.
- Зніміть замок із дверцят, щоб уникнути запирання дітей і домашніх тварин у приладі.

Цей продукт по вмісту небезпечних речовин відповідає вимогам Технічного регламенту обмеження використання деяких небезпечних речовин в електричному та електронному обладнанні (постанова Кабінета Міністрів України №139 від 10 березня 2017р.)

3. ОПИС ВИРОБУ

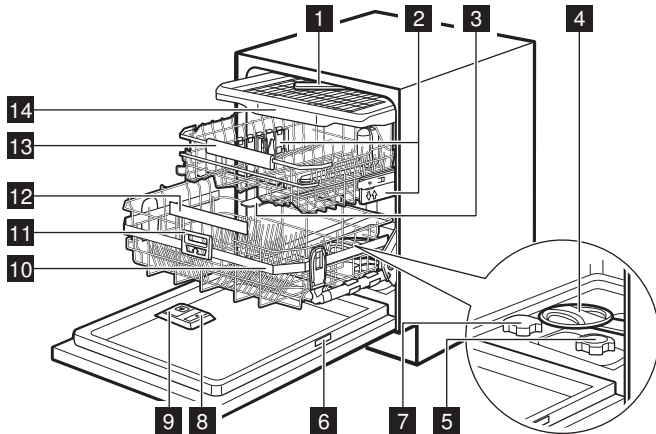

- 1 Стельовий розпилювач
- 2 Регулятори висоти кошика
- 3 Верхній розпилювач
- 4 Нижній розпилювач
- 5 Фільтри
- 6 Табличка з технічними даними
- 7 Контейнер для солі
- 8 Дозатор для ополіскувача
- 9 Дозатор мийного засобу
- 10 Кошик ComfortLift®
- 11 Ручка з пусковим механізмом
- 12 Ручка нижнього кошика
- 13 Верхній кошик
- 14 Лоток для столового приладдя

3.1 Табличка з технічними даними

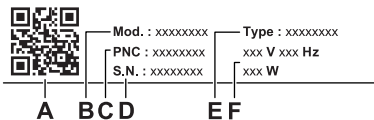

- A. QR-код
- B. Назва моделі
- C. Номер виробу
- D. Серійний номер

E. Тип виробу

F. Електричні характеристики

QR-код можна використовувати двома способами.

Відскануйте QR-код за допомогою камери на мобільному пристрої, щоб відкрити сторінку застосунок в магазині. Встановіть застосунок.

Відскануйте QR-код за допомогою сканера в застосунку, щоб поєднати в пару посудомийну машину та ваш мобільний пристрій.

3.2 TimeOnFloor

Функція відображає таку інформацію на підлозі під дверцятами приладу:

- Час, що залишився, після початку виконання програми.
- 0:00 і CLEAN, коли програму завершено.
- DELAY та зворотний відлік часу після початку відкладеного запуску.
- Код помилки в разі несправності приладу.

i Коли функція AirDry відкриває дверцята, функція TimeOnFloor вимикається. Час, що залишився до завершення виконаної програми, можна дізнатися на дисплеї панелі керування.

4. ПАНЕЛЬ КЕРУВАННЯ

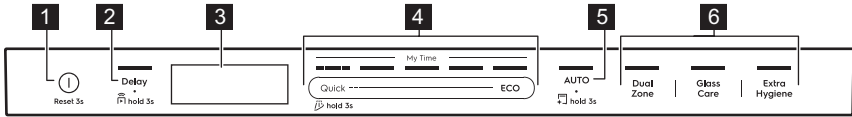

- 1 Кнопка «Увімк./Вимк.» / кнопка скидання
- 2 Кнопка відкладеного запуску / кнопка дистанційний запуск
- 3 Дисплей
- 4 Панель вибору програми My Time
- 5 Кнопка програми AUTO / Кнопка програми MachineClean
- 6 Кнопки параметрів програми

4.1 Індикатори на дисплеї



Вимірювач електроенергії показує рівень енергоефективності вибраної програми й параметрів. Чим більше сегментів світиться, тим нижче споживання. З програмами Quick, QuickRinse і MachineClean вимірювач не працює.

ECO Вмикається за вибору програми ECO. Докладніше в розділі «Програми та опції».



Горить, коли дозатор для ополіскувача потрібно наповнити. Докладніше в розділі «Перед першим використанням».



Горить, коли контейнер для солі потрібно заповнити. Докладніше в розділі «Перед першим використанням».



Горить у разі ввімкнення бездротового підключення. Чим слабший сигнал Wi-Fi, тим менший показник. Докладніше в розділі «Бездротове підключення».



Вмикається в разі зникнення сигналу Wi-Fi. Докладніше в розділі «Усунення несправностей».



Вмикається під час активації функції Дистанційний запуск. Докладніше в розділі «Щоденне користування».



Світиться, коли вибрано програму з фазою сушіння. Докладніше в розділі «Програми та опції».



Світиться, коли вибрано програму без фази сушіння. Докладніше в розділі «Програми та опції».



Вмикається за вибору програми QuickRinse. Докладніше в розділі «Програми та опції».



Вмикається за потреби запуску програми MachineClean і під час її запуску. Докладніше в розділі «Догляд та очищення».



Горить, коли встановлено функцію відкладеного запуску. Докладніше в розділі «Щоденне користування».



Блимає, коли цикл миття або відлік часу до початку відкладеного запуску призупинено через відчинення дверцят приладу. Докладніше в розділі «Щоденне користування».



Індикатори помилок відображаються разом із кодами помилок у разі несправності приладу. Значення кодів помилок наведені в розділі «Усунення несправностей».

5. ПРОГРАМИ ТА ОПЦІЇ

5.1 Програми миття посуду

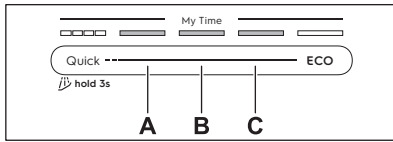

Quick

Для посуду та столового приладдя зі свіжим забрудненням. Фази: миття посуду при 60°C, ополіскування при 50°C, AirDry. Програма не містить фази сушіння або випуск ополіскувача. Залиште предмети в посудомийній машині з відкритими дверцятами для природного сушіння.

A. 1h00m

Для посуду та столового приладдя зі свіжим, злегка підсохлим забрудненням. Фази: миття посуду при 65°C, проміжне полоскання, остаточне полоскання при 55°C, сушіння, AirDry.

B. 1h30m

Для посуду, столового приладдя, каструль і сковорід зі звичайним, злегка підсохлим забрудненням. Фази: миття посуду при 65°C, проміжне полоскання, остаточне полоскання при 60°C, сушіння, AirDry.

C. 2h00m

Для посуду, столового приладдя, каструль і сковорід зі звичайним, засохлим забрудненням. Фази: миття посуду при 65°C, проміжне полоскання, остаточне полоскання при 55°C, сушіння, AirDry.

ECO

Ця програма пропонує найефективніше споживання води та електроенергії під час миття посуду та столового приладдя, каструль і сковорід із середнім ступенем забруднення. Фази: попереднє промивання, миття посуду при 50°C, проміжне полоскання, остаточне полоскання при 40°C, сушіння, AirDry. Це стандартна програма для дослідницьких установ. Ця програма використовується для оцінки відповідності вимогам регламенту Комісії (ЄС) № 2019/2022 щодо екологічного проектування.

AUTO

Для посуду, столового приладдя, каструль і сковорід будь-якого ступеня забруднення. Фази: попереднє промивання, миття посуду при 55°C, проміжне полоскання, остаточне полоскання при 55-60°C, сушіння, AirDry. Цей інтелектуальний цикл сам визначає об'єм завантаження та рівень забруднення. Він автоматично регулює температуру, тривалість миття та кількість води для оптимального очищення та сушіння.

5.2 Параметри програми

DualZone

Цей параметр створює дві зони очищення. В нижньому кошику застосовується максимальний тиск води для ретельного очищення каструль і сковорід. У верхньому кошику тиск зменшений для миття делікатних предметів. Цей параметр не впливає на споживання води та енергії. Застосовується з програмами Quick, 1h00m, 1h30m, 2h00m.

GlassCare

Цей параметр захищає делікатні предмети, особливо скляний посуд, запобігаючи різким перепадам температури. Він обмежує температуру миття посуду до 45°C, щоб забезпечити дбайливе, але ефективне очищення. Застосовується з програмами Quick, 1h00m, 1h30m, 2h00m.

ExtraHygiene

Цей параметр забезпечує більш гігієнічні результати, підтримуючи температуру вище 65°C протягом принаймні 10 хвилин під час останньої фази полоскання. Ця програма видаляє понад 99,9999% бактерій і вірусів. Перевірено на наявність *Microsoccus luteus* та бактеріофага MS2 компанією Swissatest Testmaterialien AG (звіт про випробування № 20212029). Застосовується з програмами Quick, 1h00m, 1h30m, 2h00m.

5.3 Спеціальні програми

QuickRinse

Програма замочує посуд, який буде митися пізніше. Не використовуйте мийний засіб для цієї програми. Докладніше в розділі «Щоденне користування».

MachineClean

Програма очищає внутрішню частину приладу за 65°C, ефективно видаляючи вапняний наліт та жирові відкладення для підтримки тривалої продуктивності. Докладніше в розділі «Догляд та очищення».

5.4 Додаткові опції в додатку

Підключіть посудомийну машину до додатка, щоб отримати доступ до додаткових опцій миття посуду. Див. розділ главу «Бездротове підключення».

5.5 Показники споживання

A – програма, **B** – вода (л), **C** – електроенергія (кВт•год), **D** – тривалість (хв).

A	B	C	D
Quick	8,5	0,475	30
QuickRinse	4,0	0,150	15
1h00m	10,5	1,000	60
1h30m	10,5	1,000	90
2h00m	10,5	0,900	120
ECO	8,4	0,488	310

A	B	C	D
AUTO	12,5	1,000	180
MachineClean	10,0	0,575	60

Показники залежать від тиску й температури води, коливання напруги в електромережі, вибраних параметрів, кількості посуду та ступеня забруднення.

Значення для програм, крім ECO, є лише орієнтовними.

5.6 Інформація для порівняльних випробувань

Щоб отримати необхідну інформацію щодо проведення функціональних випробувань (наприклад, відповідно до стандартів EN60436), надішліть електронний лист на адресу

info.test@dishwasher-production.com

У своєму запиті зазначте цифровий код виробу (PNC), який можна знайти на таблиці з технічними даними.

У разі виникнення будь-яких інших запитань щодо вашої посудомийної машини зверніться до сервісної книжки, що поставляється разом із приладом.

6. НАЛАШТУВАННЯ

6.1 Огляд налаштувань

Змініть значення в режимі налаштування або в застосунку.

Language [Мова]

Встановіть бажану мову. Стандартне налаштування: Англійська.

WiFi

Виберіть ON [Увімк.], щоб увімкнути, або OFF [Вимк.], щоб вимкнути бездротове підключення. Якщо посудомийна машина підключена до бездротової мережі, тут можна перевірити IP-адресу та MAC-адресу, а також скинути мережеві облікові дані. Див. розділ главу «Бездротове підключення».

Forget network [Забути мережу]

Виберіть YES [ТАК], щоб скинути облікові дані мережі. Натисніть NO [НІ], щоб вийти. Див. розділ главу «Бездротове підключення».

Water hardness [Жорсткість води]

Встановіть рівень пом'якшувача води (1-10) залежно від твердості води. Стандартне налаштування: 5.¹⁾

Rinse aid level [Рівень ополіскувача]

Відрегулюйте рівень ополіскувача (0-8). Стандартне налаштування: 8.¹⁾

Brightness [Яскравість]

Налаштування яскравості дисплея (0-9).

AirDry

Виберіть ON [Увімк.], щоб увімкнути, або OFF [Вимк.], щоб вимкнути функцію AirDry. Стандартне налаштування: ON [Увімк.].¹⁾

Hour usage [Використання в годинах]

Виберіть ON [Увімк.], щоб увімкнути, або OFF [Вимк.], щоб вимкнути сигнал натискання кнопки. Стандартне налаштування: ON [Увімк.].

¹⁾ Докладніше про це далі в цьому розділі.

Push2Open

Виберіть ON [Увімк.], щоб увімкнути, або OFF [Вимк], щоб вимкнути відкривання дверцят поштовхом. Стандартне налаштування: ON [Увімк.].

TimeOnFloor

Виберіть ON [Увімк.], щоб увімкнути, або OFF [Вимк], щоб вимкнути функцію TimeOnFloor. Стандартне налаштування: ON [Увімк.].

Key tones [Сигнали кнопок управл.]

Виберіть ON [Увімк.], щоб увімкнути, або OFF [Вимк], щоб вимкнути звуковий сигнал після завершення програми. Стандартне налаштування: OFF [Вимк].

Reset settings [Скинути налаштування]

Перевірте загальну кількість годин використання посудомийної машини. Лічильник зупиняється на позначці 65535.

PNC [Номер виробу]

Перевірте номер PNC вашого приладу. В разі звернення до авторизованого сервісного центру назвіть цей номер.

End sound [Сигнал закінчення]

Натисніть YES [ТАК], щоб скинути налаштування приладу до заводських значень. За такого скидання лічильник використання залишається без змін. Це налаштування не скидає параметри бездротового підключення. Натисніть NO [НІ], щоб вийти.

6.2 Режим налаштування

Вхід у режим налаштування

Увійти в режим налаштування можна перед запуском програми. Під час виконання програми вхід у режим налаштування неможливий.

Натисніть і утримуйте одночасно ECO і AUTO впродовж приблизно 3 секунд.

На дисплеї відображається перше налаштування: Language [Мова].

Навігація в режимі налаштування

Для навігації в режимі налаштування користуйтеся панеллю вибору My Time.

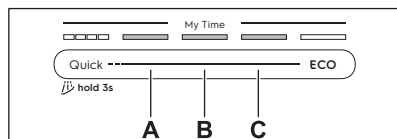

A. Кнопка Назад

B. Кнопка Підтвердити

C. Кнопка Далі

Для переходу між основними налаштуваннями та зміни їхніх значень використовуйте Назад і Далі. Для входу в налаштування та підтвердження зміни його значення натискайте Підтвердити.

Зміна налаштування

Переконайтеся, що прилад перебуває в режимі налаштування.

1. Натисніть Назад або Далі, щоб вибрати налаштування.

На дисплеї відображається назва налаштування та його поточне значення.

2. Натисніть Підтвердити, щоб увести потрібне значення.

На дисплеї відображаються доступні налаштування.

3. Натисніть Назад або Далі, щоб змінити значення.

4. Натисніть Підтвердити для підтвердження налаштування.

Параметр збережено. Прилад повертається до переліку налаштувань.

5. Для виходу з режиму налаштування одночасно натисніть і утримуйте кнопки ECO і AUTO протягом приблизно 3 секунд.

Прилад повертається в режим вибору програм.

Збережені налаштування залишають дієними до наступного внесення змін.

i Прилад виходить з режиму налаштування, якщо протягом 10 секунд не натиснуто жодної кнопки.

6.3 Пом'якшувач води

Пом'якшувач видаляє з води мінеральні речовини, які погіршують якість миття та скорочують термін експлуатації приладу.

За високого вмісту цих мінеральних речовин вода є твердішою. Твердість води вимірюється відповідними шкалами.

Рівень пом'якшувача води слід налаштувати з урахуванням твердості води в системі водопостачання. Налаштування потрібне незалежно від типу мийного засобу, який використовується, для забезпечення гарних результатів миття посуду та підтримки індикатора солі активним. Щоб дізнатися

про рівень твердості води у вашому регіоні, зверніться до місцевого органу водопостачання.

❗ Таблетки, які містять в своєму складі пом'якшувальні компоненти, мають обмежену ефективність. Дивіться інформацію на упаковці продукту.

Water hardness

°dH	°fH	ММОЛЬ /л	МГ/Л (ЧАСТОК НА МЛН.)	°Clark	L ¹⁾
47 -50	84 -90	8,4 -9,0	835 -904	58 -63	10
43 -46	76 -83	7,6 -8,3	755 -834	53 -57	9
37 -42	65 -75	6,5 -7,5	645 -754	46 -52	8
29 -36	51 -64	5,1 -6,4	505 -644	36 -45	7
23 -28	40 -50	4,0 -5,0	395 -504	28 -35	6
19 -22	33 -39	3,3 -3,9	325 -394	23 -27	5
15 -18	26 -32	2,6 -3,2	255 -324	18 -22	4
11 -14	19 -25	1,9 -2,5	185 -254	13 -17	3
4 -10	7 -18	0,7 -1,8	70 -184	5 -12	2
<4	<7	<0,7	<70	< 5	1

1) Рівень пом'якшувача води

Пом'якшувач води проходить процес автоматичного регенерації. ²⁾

6.4 Рівень ополіскувача

Ополіскувач покращує результати сушіння. Він автоматично використовується під час

фази гарячого полоскання. Дозування ополіскувача можна регулювати.

Коли дозатор ополіскувача порожній, світиться індикатор , сповіщаючи про необхідність доливання ополіскувача. Якщо результати сушіння з використанням лише багатофункціонального миючого засобу є задовільними, дозатор та індикатор можна вимкнути. Проте для найкращих результатів сушіння рекомендується завжди використовувати ополіскувач та не вимикати його індикатор.

Щоб вимкнути дозатор та індикатор ополіскувача встановіть рівень ополіскувача на 0.

6.5 AirDry

AirDry покращує результати сушіння із низьким споживанням енергії. Дверцята приладу автоматично відчиняться під час фази сушіння й залишаються відчиненими. Вимкнення функції може знизити ефективність сушіння.

AirDry автоматично активується з усіма програмами, крім .

Коли дверцята відчиняються, на дисплеї відображається час, що залишився до завершення виконання програми.

Тривалість фази сушіння й час відчинення дверцят залежать від вибраної програми та параметрів.

⚠ УВАГА

Не намагайтеся зачинити дверцята приладу протягом 2 хвилин після автоматичного відчинення. Це може призвести до пошкодження приладу.

²⁾ Для належної роботи пом'якшувача води смолу в пристрої пом'якшення потрібно регулярно регенерувати. Цей процес здійснюється автоматично і є частиною звичайної роботи посудомийної машини. Частота регенерації залежить від налаштування рівня пом'якшувача води. Чим вищий рівень, тим частіше відбувається регенерація. За високого рівня регенерація відбувається двічі за цикл: під час миття посуду та після кінцевого полоскання. За низького рівня регенерація відбувається лише після кінцевого полоскання. Промивання пом'якшувача відбувається на початку наступного циклу. За високого рівня вона додатково відбувається наприкінці миття посуду. Промивання пом'якшувача закінчується повним зливанням води. Регенерація збільшує тривалість програми максимум на 5 хв, споживання води максимум на 4 л та енергоспоживання на 2 Вт*год. У поточних стандартних лабораторних умовах із твердістю води 2.5 ммоль/л (пом'якшувач води: рівень 3) регенерація відбувається після використання кожних 62 л води. Температура води, тиск води й коливання напруги в електромережі можуть змінити значення.

7. БЕЗДРОТОВЕ ПІДКЛЮЧЕННЯ

Налаштуйте бездротове підключення, щоб керувати посудомийною машиною за допомогою програми на вашому мобільному пристрої.

Параметри модуля Wi-Fi

Модуль Wi-Fi	NIUS-SA
Частота	2,412–2,472 ГГц
Протокол	IEEE 802.11 b-g-n
Максимальна потужність	<20 дБм
Шифрування	WPA, WPA2

7.1 Налаштування бездротового підключення

Для підключення посудомийної машини вам потрібні:

- бездротова мережа з виходом в інтернет;
 - мобільний пристрій, підключений до бездротової мережі.
1. Щоб завантажити застосунок, відскануйте QR-код, який міститься на звороті інструкції з експлуатації. Ви також можете завантажити застосунок безпосередньо з магазину застосунків.
 2. Виконуйте інструкції в застосунку.
 3. Увімкніть посудомийну машину.

4. Для активації бездротового модуля скористайтеся одним із двох способів:

- Натисніть та утримуйте одночасно Delay і Quick впродовж 2 секунд.
- Увійдіть у режим налаштування, виберіть WiFi і змініть значення на ON [Увімк.].

Посудомийна машина показує стан бездротового модуля.

5. Введіть облікові дані домашньої мережі в застосунок. Інакше посудомийна машина скасує налаштування через деякий час.

За вдалого підключення на посудомийній машині відображається підтвердження.

Щоб скасувати налаштування, вимкніть і знову увімкніть прилад.

7.2 Скидання бездротового підключення

Якщо вам потрібно підключитися до іншої бездротової мережі або оновити облікові дані поточної мережі, спочатку скиньте бездротове підключення.

Увійдіть у режим налаштування та активуйте параметр Forget network [Забути мережу].

Індикатор  вимикається.

Налаштуйте нове бездротове підключення.

8. ПЕРЕД ПЕРШИМ ВИКОРИСТАННЯМ

1. Натисніть і утримуйте кнопку ввімкнення/вимкнення, поки прилад не активується.
2. Виберіть мову.
3. Відрегулюйте рівень пом'якшувача води відповідно до показника твердості.
4. Заповніть контейнер для солі.
5. Заповніть дозатор для ополіскувача.
6. Заповніть дозатор мийного засобу.
7. Відкрийте водопровідний кран.
8. Запустіть програму Quick для видалення залишків після процесу виробництва. Не кладіть посуд у кошики.

Після запуску програми може знадобитися до 5 хвилин для регенерації смоли у пристрої для пом'якшення води. Програма миття запуститься лише після завершення цієї процедури. Процедура періодично повторюється.

8.1 Контейнер для солі

УВАГА

Використовуйте лише регенераційну сіль для посудомийних машин. Не використовуйте кухонну сіль.

Сіль використовується для відновлення іонообмінної смоли для пом'якшення води. Це забезпечує добрі результати миття при щоденному користуванні.

Заповнення контейнера для солі

ВАЖЛИВО

Переконайтеся, що кошик ComfortLift® порожній та зафіксований у верхньому положенні.

1. Поверніть кришку контейнера для солі проти годинникової стрілки та зніміть її.
2. Налийте 1 л води в контейнер для солі (лише під час першого заповнення).
3. За допомогою лійки з комплекту засипте в контейнер 1 кг солі для посудомийної машини.

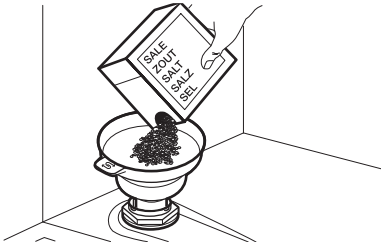

4. Обережно потрусіть лійку за ручку, аби останні гранули потрапили всередину.
5. Видаліть сіль навколо отвору контейнера.

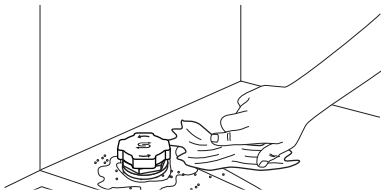

6. Щоб закрити контейнер для солі, поверніть кришку за годинниковою стрілкою.

ВАЖЛИВО

Під час наповнення вода з сіллю може перелитися за край контейнера. Щоб запобігти корозії, заповніть контейнер для солі й відразу запустіть повний цикл миття посуду з мийним засобом.

8.2 Заповнення дозатора для ополіскувача

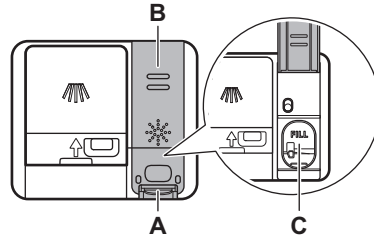

УВАГА

Відділення (C) призначено лише для ополіскувача. Не заливайте туди мийний засіб.

УВАГА

Використовуйте тільки спеціальний ополіскувач для посудомийних машин.

1. Натисніть кнопку фіксатора (A), щоб відкрити кришку (B).
2. Залийте ополіскувач у дозатор (C) до позначки «FILL».
3. Для запобігання надмірному утворенню піни видаліть пролитий ополіскувач вологопоглинаючою ганчіркою.
4. Закрийте кришку. Переконайтеся, що кришка зафіксована.

8.3 Заповнення дозатора мийного засобу

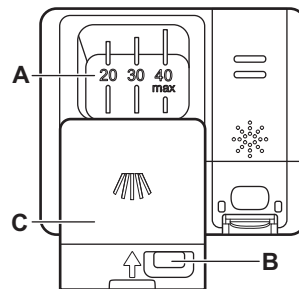

УВАГА

Використовуйте лише мийний засіб, призначений для посудомийних машин.

1. Натисніть кнопку розблокування (B), щоб відкрити кришку (C).
2. Додайте мийний засіб у дозатор (A). Не додавайте більше за мітку «40 max». Можна використовувати мийний засіб у формі таблеток, порошку або гелю.
3. Якщо програма містить фазу попереднього миття, завантажте не більше 5 г мийного засобу на внутрішній частині дверцят посудомийної машини.

4. Закрийте кришку. Переконайтеся, що кришка зафіксована.

Інформація про дозування мийного засобу наведена в інструкції виробника на упаковці виробу. Зазвичай для миття посуду середнього ступеню забруднення достатньо 20 - 25 мл гелевого або 18 г порошкового мийного засобу.

9. ЗАВАНТАЖЕННЯ ПОСУДОМИЙНОЇ МАШИНИ

- Для найкращих результатів очищення розкладіть предмети в кошиках, як зазначено в інструкції з експлуатації.
- Для економії води та енергії завантажуйте посудомийну машину на повну місткість.
- Не перевантажуйте кошики, щоб забезпечити ефективну роботу посудомийної машини.
- Переконайтеся в тому, що предмети в кошиках не торкаються один одного й не перекриваються. Тільки за таких умов вода може повністю досягнути та вимити весь посуд.
- Використовуйте прилад лише для посуду, придатного для миття в посудомийній машині.
- Не мийте в посудомийній машині посуд із таких матеріалів: дерево, ріг, олово, мідь, алюміній, тонкий фарфор з малянком та вуглецева сталь без покриття або срібло. Це може призвести до їхнього розтріскування, деформації, зміни кольору, появи іржі, потемніння або корозії.
- Забороняється мити в приладі речі, що вбирають вологу (губки, ганчірки).
- Порожні предмети (чашки, склянки та каструлі) ставте отвором донизу, щоб вода могла стікати.
- Подбайте, аби скляні вироби не торкалися один одного.
- Легкі предмети кладіть у верхній кошик. Подбайте про те, щоб предмети не рухалися.
- Кладіть столові прибори та невеликі предмети в лоток для столових приборів.
- Перед запуском програми переконайтеся, що розпилювачі можуть вільно обертатися.

- Відрегулюйте висоту верхнього кошика так, щоб можна було розмістити великий посуд.

9.1 ComfortLift®

УВАГА

Не сідайте на рейку та не застосовуйте надмірного тиску до заблокованого кошика.

УВАГА

Не перевищуйте максимальне допустиме навантаження 18 кг.

УВАГА

Переконайтеся, що посуд не виходить за рамки кошику, оскільки це може призвести до пошкодження посуду та ComfortLift® механізму.

Механізм ComfortLift® дозволяє піднімати нижню підставку (до рівня другої підставки) та опускати її, що спрощує завантаження та виймання посуду.

Завантаження і розвантаження нижнього кошика:

1. Підніміть кошик, витягнувши полицю з посудомийної машини за ручку кошика. Не слід використовувати рукоятку з

пусковим механізмом.

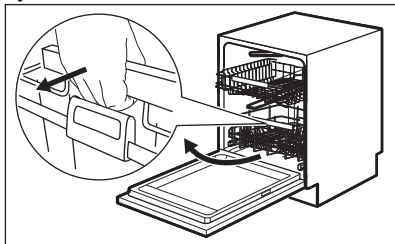

Кошик автоматично заблокується на верхньому рівні.

2. Обережно покладіть посуд у кошик або дістаньте його.
3. Опустіть кошик, з'єднавши рукоятку з пусковим механізмом із рамкою кошика, як показано нижче. Підніміть рукоятку з пусковим механізмом і потроху піднімайте кошик, доки він не від'єднається з обох боків.

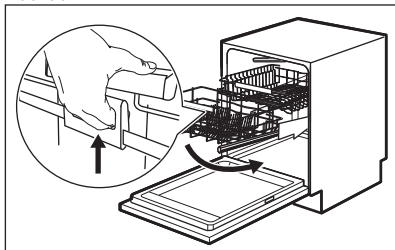

Коли кошик розблокується, натисніть на підставку. Механізм повернеться до положення за промовчанням на нижньому рівні.

Можливі два способи опускання кошика, залежно від завантаження:

- Якщо кошик повністю завантажений тарілками, обережно натисніть на нього.
- Якщо кошик порожній або завантажений наполовину, натисніть на кошик із більшим зусиллям.

9.2 Регулювання висоти верхнього кошика

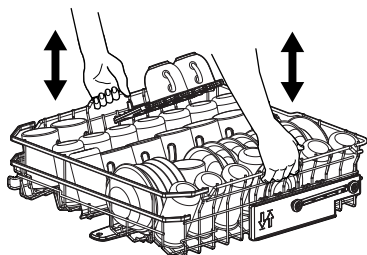

Підняття верхнього кошика

1. Витягніть кошик, доки він не зупиниться.
2. Підніміть кошик з одного або з обох боків, доки механізм не зафіксується і кошик не встане на місце.

Опускання верхнього кошика

1. Витягніть кошик, доки він не зупиниться.
2. Трохи підніміть кошик з одного або з обох боків, потім натисніть на нього так, щоб він опустився.

9.3 Характеристики кошика посудомийної машини

Комплектація може відрізнятися залежно від моделі вашої посудомийної машини.

Нижній кошик

Кількість складаних зубців може змінюватися залежно від моделі вашої посудомийної машини.

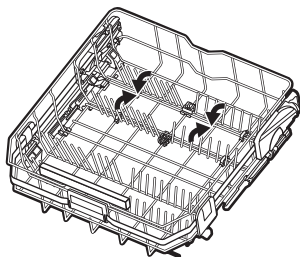

Верхній кошик

Кількість складаних зубців може змінюватися залежно від моделі вашої посудомийної машини. Поліці для чашок можна скла-

сти, щоб звільнити місце для високого посуду.

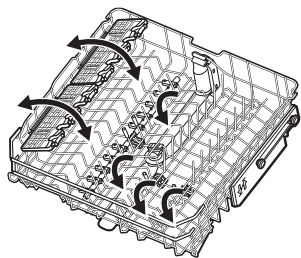

Полиці для чашок мають м'які накладки для утримання скляного посуду, а гумові шипи забезпечують стабільність.

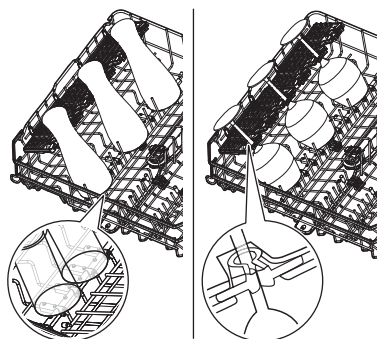

Лоток для столового приладдя

Відпустіть бічні фіксатори, щоб опустити регульовані бічні секції лотка. Це збільшує його місткість. Щоб закрити секції, притисніть їх угору до клацання.

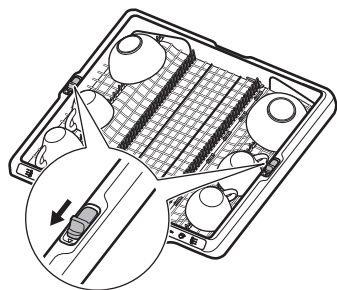

Покладіть ножі та гостре приладдя до відповідного тримача в задній частині лотка. Тримач можна скласти.

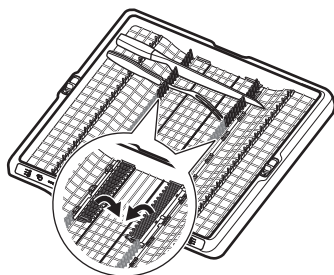

Як знімати аксесуари

Полиці для чашок і гумові виступи можна тимчасово зняти, щоб розмістити громіздкі предмети.

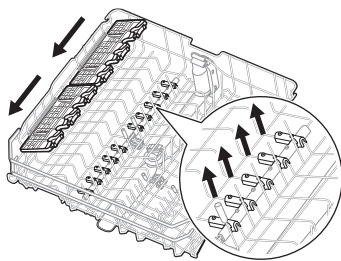

Максимальна висота посуду (мм)

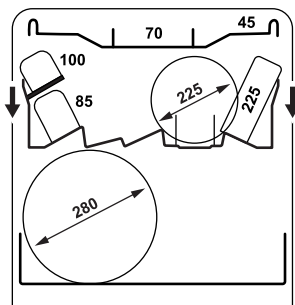

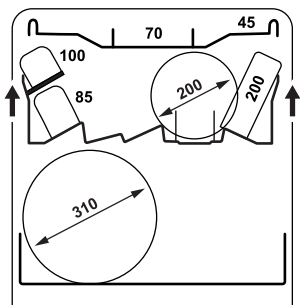

9.4 Приклади завантаження посудомийної машини

Нижній кошик

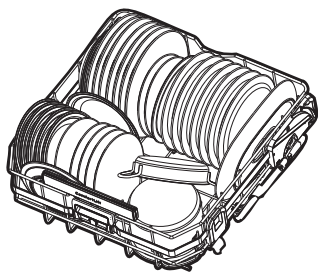
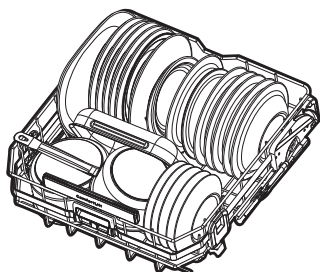

Верхній кошик

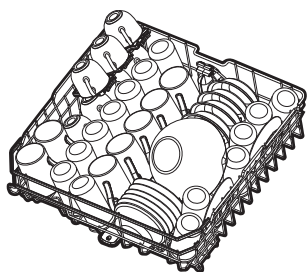
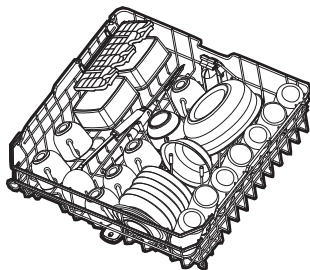

Лоток для столового приладдя

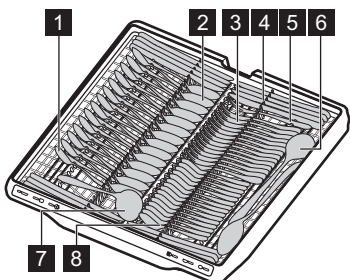
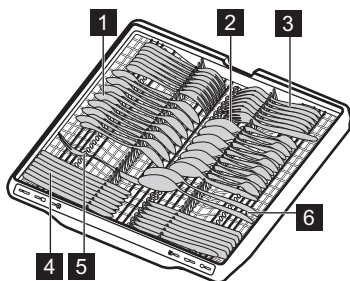



- 1 Чайна ложка (14 шт.)
- 2 Столова ложка (14 шт.)

- 3 Виделка (14 шт.)
- 4 Ніж (14 шт.)
- 5 Сервірувальна виделка (1 шт.)

- 6 Сервірувальна ложка (2 шт.)
- 7 Ложка для підливи (1 шт.)
- 8 Десертна ложка (14 шт.)

10. ЩОДЕННЕ КОРИСТУВАННЯ

1. Відкрийте водопровідний кран.
2. Натисніть і утримуйте кнопку ввімкнення/вимкнення, поки прилад не активується.
3. Якщо світиться індикатор , наповніть контейнер для солі.
4. Якщо світиться індикатор , наповніть дозатор ополіскувача.
5. Завантажте кошики.
6. Заповніть дозатор мийного засобу.
7. Виберіть програму. Зачиніть дверцята, щоб запустити прилад.
8. Закрийте водяний кран після завершення програми.

10.1 Дистанційний запуск

Ця функція дозволяє запускати програму із застосунку.

Увімкнення дистанційного запуску

Переконайтеся, що індикатор  світиться і посудомийна машина додана до застосунку. Якщо ні, зверніться до розділу «Бездротове підключення».

1. Натисніть і утримуйте Delay протягом 3 секунд.

Індикатор  вимкнений, індикатор  світиться.

2. Закрийте дверцята приладу.

 Якщо відкрити дверцята за ввімкненого дистанційного запуску, ця функція вимкнеться. Перш ніж закрити дверцята, знову увімкніть дистанційний запуск, інакше цикл миття розпочнеться одразу після закриття дверцят. Якщо встановлено відкладений запуск, відкриття дверцят не вимкне його.

Вимкнення дистанційного запуску

Натисніть Delay протягом 3 секунд.

Індикатор  вимикається.

10.2 Запуск програми з панелі вибору My Time

1. Проведіть пальцем по панелі вибору My Time, щоб вибрати програму.

Засвічується індикатор, що відповідає програмі.

2. Активуйте потрібний параметр програми за бажанням.
3. Щоб запустити програму, закрийте дверцята приладу.

10.3 Запуск програми QuickRinse

1. Натисніть і утримуйте Quick протягом приблизно 3 секунд.

Індикатор  світиться.

2. Щоб запустити програму, закрийте дверцята приладу.

10.4 Запуск програми AUTO

1. Натисніть AUTO.

Світиться індикатор, що відповідає кнопці. На дисплеї відображається найдовша можлива тривалість програми.

2. Щоб запустити програму, закрийте дверцята приладу.

Датчики вмикаються декілька разів протягом циклу, отже початкова тривалість програми може зменшитися.

10.5 Активація параметра програми

Одночасно можна активувати лише один параметр. Активуйте параметр перед запуском програми. Активувати або деактивувати параметр під час виконання програми неможливо.

1. Виберіть програму в панелі вибору My Time.
2. Натисніть кнопку параметра.

Світиться індикатор, що відповідає кнопці. Якщо параметр не застосовується, підсвітка, пов'язана з кнопкою, блимає, і передається звуковий сигнал.

ⓘ Увімкнення певних параметрів часто збільшує споживання води, енергоспоживання та тривалість програми.

10.6 Відкладений запуск програми

1. Виберіть програму.
2. Натискайте кнопку Delay кілька разів, доки на дисплеї не відобразиться час, на який потрібно відкласти запуск (від 1 до 24 годин).

Світиться індикатор, що відповідає кнопці.

3. Щоб розпочати зворотний відлік, зачиніть дверцята приладу.

Під час зворотного відліку не можна міняти вибір програми або її параметра. Час відкладеного запуску можна змінити в застосунку.

Після закінчення зворотного відліку програма запускається.

10.7 Скасування відкладеного запуску програми

Натисніть і утримуйте ⓘ протягом приблизно 3 секунд.

Прилад повертається в режим вибору програм.

Знову виберіть програму.

10.8 Скасування програми, що виконується

Натисніть і утримуйте ⓘ протягом приблизно 3 секунд.

Прилад повертається в режим вибору програм.

ⓘ Перш ніж запускати нову програму, переконайтеся, що в дозаторі є мийний засіб.

10.9 Відкриття дверцят під час роботи приладу

Якщо відкрити дверцята під час виконання програми, цикл миття буде призупинено. На дисплеї відображається час, що залишився до закінчення програми. В рядку стану програми внизу дисплея відображається хід виконання циклу миття. Довжина рядка зменшується разом із тривалістю програми. Після закриття дверцят цикл миття відновлюється з того моменту, на якому він був перерваний.

Якщо відкрити дверцята під час зворотного відліку часу відкладеного запуску, зворотний відлік часу призупиниться. На дисплеї відображається поточний стан зворотного відліку. Після закриття дверцят зворотний відлік часу відновиться.

ⓘ Відкривання дверцят під час роботи приладу може вплинути на рівень споживання електроенергії та тривалість програми.

10.10 Завершення виконання програми

Після завершення програми посудомийна машина автоматично відключається.

Усі кнопки неактивні, крім кнопки увімкнення/вимкнення.

10.11 Автоматичне вимкання

З метою заощадження електроенергії ця функція вимикає прилад, коли він не працює. Функція вмикається автоматично в таких випадках:

- Коли програму завершено.
- Через 10 хвилин, якщо не було запущено жодної програми та не було натиснуто жодної кнопки.

11. ПОРАДИ ТА РЕКОМЕНДАЦІЇ

11.1 Загальна інформація

Подальші поради дозволять досягти оптимальних результатів миття та сушіння при повсякденному використанні, а також допоможуть захистити навколишнє середовище.

- Миття посуду в посудомийній машині із дотриманням інструкцій, наведених у посібнику для користувача, зазвичай

потребує менше води та енергії, ніж миття посуду вручну.

- Не ополіскуйте посуд вручну, перш ніж помістити його в посудомийну машину. Це збільшує споживання води та енергії. За потреби виберіть програму з фазою попереднього миття.
- Приберіть великі залишки їжі з посуду та спорожніть чашки й склянки, перш ніж ставити їх у прилад.

- Виберіть програму відповідно до типу посуду та ступеня забруднення.
- Для попередження накопичення вапняних відкладень у приладі:
 - Заповнюйте контейнер для солі, коли це необхідно.
 - Використовуйте рекомендовану кількість мийного засобу і ополіскувача.
 - Перевірте, чи поточний рівень пом'якшувача води відповідає твердості води вашого водопостачальника.
 - Дотримуйтеся інструкцій, наведених у розділі «Догляд та очищення».

11.2 Використання солі, ополіскувача та мийного засобу

- Використовуйте тільки сіль, ополіскувач та мийний засіб, що призначені для посудомийних машин. Інші засоби можуть пошкодити прилад.
- У регіонах із твердою й дуже твердою водою для досягнення оптимальних результатів очищення та сушіння рекомендується використовувати звичайний мийний засіб для посудомийних машин (порошок, гель, таблетований мийний засіб без додаткових речовин), ополіскувач і сіль окремо.
- Таблетований мийний засіб може розчинитися не повністю під час короткої програми, що може призвести до осідання його залишків на посуді. Дивіться інформацію на упаковці продукту. Використовуйте таблетки з довгими програмами.
- Завжди використовуйте належну кількість мийного засобу. Недостатня кількість мийного засобу може призвести до незадовільних результатів миття та утворення плівки або плям від твердої води на посуді. Використання занадто великої кількості мийного засобу або пом'якшеної води призводить до залишку мийного засобу на посуді. Зверніться до інструкцій на упаковці мийного засобу.
- Завжди використовуйте належну кількість ополіскувача. Недостатня кількість ополіскувача погіршує результат сушіння. Використання занадто великої кількості ополіскувача призводить до появи синюватих плям на посуді. Докладніше про коригування рівня ополіскувача див. розділ «Налаштування».

- Переконайтесь, що рівень пом'якшувача води встановлено правильно. Якщо встановлено занадто високий рівень, вода стає надмірно м'якою, що може спричинити корозію скла. Докладніше про коригування рівня пом'якшувача води в розділі «Налаштування».

11.3 Що робити, якщо ви хочете припинити використання комбінованого таблетованого мийного засобу

Перш ніж почати окремо використовувати мийний засіб, сіль та ополіскувач, виконайте описані далі дії.

1. Установіть найвищий рівень пом'якшувача води.
2. Переконайтесь, що контейнер для солі та ополіскувача заповнений.
3. Запустіть програму Quick. Не додавайте мийний засіб і не завантажуйте посуд у кошики.
4. Коли програма завершиться, скоригуйте рівень засобу для пом'якшення води з урахуванням твердості води у вашому регіоні.
5. Відрегулюйте дозування ополіскувача.

11.4 Перед запуском програми

Перед запуском вибраної програми переконайтесь, що наведених нижче вимог дотримано.

- Фільтри чисті та їх правильно встановлено.
- Кришка контейнера для солі щільно закрита.
- Розпилювачі не засмічені.
- Завантажено достатню кількість солі та ополіскувача.
- Посуд у кошиках розташований правильно.
- Програма відповідає типу посуду та ступеню забруднення.
- Використовується правильна кількість мийного засобу.

11.5 Витягання посуду з кошиків

1. Дайте посуду охолонути, перш ніж виймати його з приладу. Гарячий посуд можна легко пошкодити.
2. Вийміть посуд спершу з нижнього, а потім з верхнього кошика.

❗ Після завершення програми на внутрішніх поверхнях приладу може залишатися вода.

12. ДОГЛЯД ТА ОЧИЩЕННЯ

❗ ВАЖЛИВО

Перш ніж виконувати технічне обслуговування, крім виконання програми , вимкніть прилад і витягніть вилку з розетки.

Брудні фільтри і забиті розпилювачі негативно впливають на результати миття.

Фільтри самоочищаються та не потребують очищення після кожного використання. Чистьте фільтри раз на тиждень. Очищайте розпилювачі кожні два місяці або частіше, щойно помітите залишки їжі на посуді після завершення програми. Частота очищення може змінюватися залежно від того, як часто використовується прилад.

12.1 Як запустити програму MachineClean

Перед запуском програми очистьте фільтри та розпилювачі відповідно до інструкцій далі в цій главі.

1. Використовуйте засіб для видалення накипу або засіб для очищення, призначений спеціально для посудомийних машин. Дотримуйтесь інструкцій на упаковці. Не кладіть посуд у кошики.
2. Натисніть і утримуйте AUTO протягом приблизно 3 секунд.

 indicator is on.

3. Щоб запустити програму, закрийте дверцята приладу.

Коли програму завершено, індикатор  вимикається.

12.2 Видалення сторонніх предметів

Перевіряйте фільтри та відстійник після кожного використання посудомийної машини. Сторонні предмети (наприклад, шматки скла, пластику, кістки або зубочистки тощо) знижують ефективність очищення й можуть призвести до пошкодження зливного насоса.

⚠ УВАГА

У разі неможливості видалити сторонні предмети, зверніться до авторизованого сервісного центру.

1. Розберіть систему фільтрів відповідно до інструкцій, наведених у цьому розділі.
2. Видаліть сторонні предмети вручну.
3. Повторно зберіть фільтри відповідно до інструкцій, наведених у цьому розділі.

12.3 Очищення фільтрів

Фільтрувальна система складається з 3 частин.

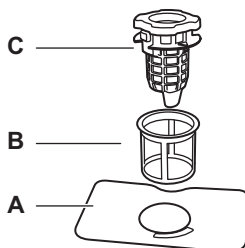

1. Поверніть зливний фільтр (C) проти годинникової стрілки і підніміть його. Зніміть плоский фільтр (A).

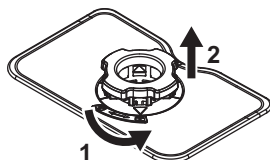

2. Натисніть дві кнопки на зливному фільтрі (C) і вийміть його з фільтра тонкого очищення (B).

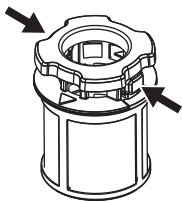

3. Промийте фільтри.
4. Переконайтеся, що на краю відстійника немає залишків їжі або бруду.
5. Встановіть плоский фільтр (А) назад.
6. Притисніть зливний фільтр (С) всередину фільтра тонкого очищення (В).
7. Вставте фільтр тонкого очищення (В) у плоский фільтр (А). Поверніть зливний фільтр (С) за годинниковою стрілкою до фіксації.

⚠ УВАГА

Неправильне положення фільтрів може призвести до незадовільних результатів миття та пошкодження приладу.

12.4 Очищення всередині

- Протріть прилад всередині м'якою вологою ганчіркою.
- Не застосовуйте абразивні засоби, серветки з абразивною поверхнею, гострі інструменти, агресивні хімічні речовини, металеві мочалки чи розчинники.
- Протирайте дверцята, в тому числі гумову прокладку, один раз на тиждень.
- Для оптимальної роботи приладу використовуйте спеціальний засіб для очищення посудомийних машин принаймні раз на два місяці. Дотримуйтесь інструкцій, наведених на упаковці продукту.
- Для оптимального результату очищення запустіть програму ↻.

12.5 Очищення нижнього розпилювача

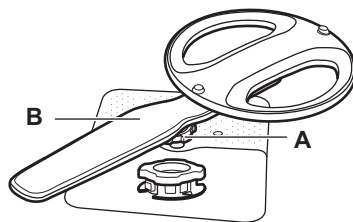

1. Поверніть гайку затягування (А) проти годинникової стрілки та підніміть розпилювач (В) угору.
2. Вимийте розпилювач під проточною водою. Скористайтеся тонким гострим предметом, наприклад зубочисткою, щоб видалити з отворів частки забруднень. Пропустіть воду через отвори, щоб вимити залишки бруду.
3. Притисніть розпилювач вниз і поверніть гайку затягування за годинниковою стрілкою.

12.6 Очищення верхнього розпилювача

1. Витягніть верхній кошик.
2. Щоб від'єднати розпилювач від кошика, поверніть гайку затягування (А) за годинниковою стрілкою.

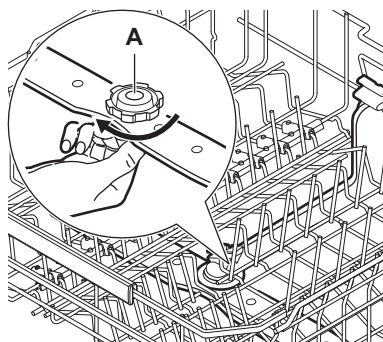

3. Вимийте розпилювач під проточною водою. Скористайтеся тонким гострим предметом, наприклад зубочисткою, щоб видалити з отворів частки забруднень. Пропустіть воду через отвори, щоб вимити залишки бруду.

- Щоб встановити розпилювач назад, поверніть гайку затягування проти годинникової стрілки до клацання.

12.7 Очищення стельового розпилювача

Стельовий розпилювач розташований на стелі приладу. Розпилювач (С) установлений в трубі подачі (А) з елементом кріплення (В).

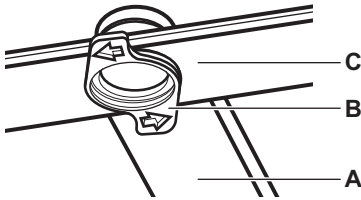

- Вивільніть обмежувачі з боків висувних рейок полиці для столових приборів та повністю витягніть ящик.

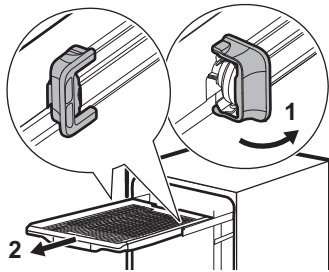

- Перемістіть верхній кошик на найнижчий рівень, аби легше дістатися розпилювача.
- Поверніть кріпильний елемент (В) проти годинникової стрілки та потягніть розпилювач (С) вниз.
- Вимийте розпилювач під проточною водою. Скористайтеся тонким гострим предметом, наприклад зубочисткою, щоб видалити з отворів частки забруднень. Пропустіть воду через отвори, щоб вимити залишки бруду.

- Вставте елемент кріплення (В) у розпилювач (С) і зафіксуйте його в трубі подачі (А), повернувши за годинниковою стрілкою. Переконайтеся в тому, що елемент кріплення зафіксовано на місці.
- Встановіть лоток для столових приборів на висувні рейки та зафіксуйте обмежувачі.

12.8 Очищення фільтра впускного шланга

- Перекрийте водопровідний кран.
- Поверніть кріплення (А) за годинниковою стрілкою. Від'єднайте шланг.

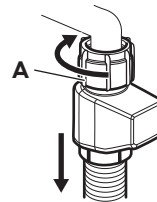

- Очистьте фільтр шлангу подачі води

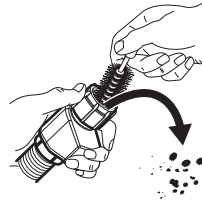

12.9 Чищення зовнішніх поверхонь

- Очищуйте прилад м'якою вологою тканиною.
- Застосовуйте лише нейтральні миючі засоби.
- Не застосовуйте абразивні продукти, абразивні серветки чи розчинники.

13. УСУНЕННЯ НЕСПРАВНОСТЕЙ

Більшість потенційних проблем можна вирішити без звернення до авторизованого сервісного центру. Інформація про можливі проблеми наведена у таблиці.

За виникнення деяких несправностей на дисплеї відображається код помилки.

Перевіривши прилад, вимкніть та ввімкніть його. Якщо проблема повторюється, звер-

ніться до авторизованого сервісного центру.

ВАЖЛИВО

Закрийте водопровідний кран, від'єднайте прилад від мережі та не користуйтеся ним, доки проблему не буде усунуто.

Не вдається активувати прилад.

- Переконайтеся в тому, що електрична вилка підключена до розетки.
- Переконайтеся, що в коробці запобіжників немає пошкоджених запобіжників.

Дверцята приладу не відчиняються натисканням.

- Функція Push2Open вимкнулась під час відключення живлення або поки прилад був від'єднаний від мережі. Докладніше про це в розділі «Відчинення дверцят вручну» далі в цій главі.

Програма не запускається.

- Переконайтеся в тому, що дверцята приладу зачинено.
- Якщо встановлено відкладений запуск, скасуйте це налаштування або дочекайтеся завершення зворотного відліку.
- Прилад завантажує сорбент у блок для пом'якшення води. Процедура триває приблизно 5 хвилин.

Код помилки i10 або i11. У прилад не надходить вода.

- Переконайтеся, що водопровідний кран відкрито.
- Переконайтеся, що тиск води знаходиться в межах 0.05 (0.5) / 1 (10) МПа (бар). Для цієї інформації зверніться до місцевої служби водопостачання.
- Переконайтеся в тому, що водопровідний кран не засмічено.
- Переконайтеся в тому, що фільтр у впускному шлангу не засмічено. За потреби очистьте фільтр. Докладніше в розділі «Догляд та очищення».
- Переконайтеся в тому, що впускний шланг не перегнутий і не перекручений.

Код помилки i20. Прилад не зливає воду.

- Переконайтеся, що зливний отвір не засмічено.
- Переконайтеся в тому, що внутрішню систему фільтрації не засмічено.
- Переконайтеся в тому, що зливний шланг не перегнутий і не перекручений.

Код помилки i23. Несправність зливного насоса.

- Кришка зливного насоса не закріплена або відсутня. Огляньте кришку. Розташування кришки дивіться в інструкції з очищення зливного насоса, наведеній далі в цьому розділі.

Код помилки i24. Несправність зливного насоса.

- Зливний насос заблокований стороннім предметом. Докладніше про це в розділі «Очищення зливного насоса» далі в цій главі.

Код помилки i28. Несправність зливного насоса.

- Закрийте водопровідний кран і зверніться до авторизованого сервісного центру.

Код помилки i30. Увімкнений пристрій, який запобігає переливанню води.

- Перекрийте водопровідний кран.
- Переконайтеся, що прилад встановлено правильно.
- Переконайтеся, що кошики завантажено згідно із вказівками в інструкції з експлуатації.

Коди помилок i51 - i59. Несправність насоса миття.

- Вимкніть і знову увімкніть прилад.

Код помилки i61 або i69. Температура води всередині приладу занадто висока, або несправність датчика температури.

- Переконайтеся, що температура води, що подається в прилад, не перевищує 60°C.
- Вимкніть і знову увімкніть прилад.

Коди помилок i97, i98 або iC0 - iC5. Технічна несправність приладу.

- Вимкніть і знову увімкніть прилад.

Код помилки iF1. Рівень води всередині приладу занадто високий.

- Вимкніть і знову увімкніть прилад.
- Переконайтеся, що фільтри чисті.
- Переконайтеся, що зливний шланг встановлено на правильній висоті над рівнем підлоги. Див. інструкцію зі встановлення.

Прилад зупиняється та знову запускається декілька разів під час роботи.

- Це нормально. Це забезпечує оптимальні результати чищення та заощадження електроенергії.

Програма виконується занадто довго.

- Якщо встановлено відкладений запуск, скасуйте це налаштування або дочекайтеся завершення зворотного відліку.
- Активація параметрів часто збільшує тривалість програми.

Тривалість програми, зазначена на дисплеї, відрізняється від тривалості у таблиці показників витрат.

- Тривалість програми може змінюватися залежно від тиску та температури води, коливання у подачі води з водопроводу, вибраних параметрів, кількості посуду та ступеня забруднення.

Час виконання програми на дисплеї то збільшується, то зменшується майже до моменту завершення програми.

- Це не є несправністю. Прилад працює правильно.

Незначне витікання з дверцят приладу.

- Прилад не вирівняно. Відкрутіть або закрутіть регульовані ніжки (за наявності таких).

Дверцята приладу важко закриваються.

- Прилад не вирівняно. Відкрутіть або закрутіть регульовані ніжки (за наявності таких).
- Частина посуду виступають з решіток.

Дверцята приладу відкриваються під час циклу миття.

- Функція AirDry активується для покращення результатів сушіння і одночасно збереження енергії. Порядок вимкнення функції описаний у главі «Налаштування».

Стук або звуки ударів з середини приладу.

- Посуд не розташований належним чином у решітках. Докладніше в розділі «Завантаження посудомийної машини».
- Переконайтеся в тому, що розпилювачі можуть вільно обертатися.

Спрацьовує автоматичний вимикач приладу.

- Сили струму недостатньо для одночасного живлення усіх приладів. Перевірте силу струму в мережі та потужність вимірювача або вимкніть один із приладів, що використовуються.
- Несправність внутрішніх електричних систем приладу. Зверніться до авторизованого сервісного центру.

Прилад увімкнено, але не він працює. На дисплеї з'являється Power Fail [Немає живлення].

- Електричне живлення за межами робочого діапазону. Цикл миття посуду тимчасово переривається та поновлюється автоматично після відновлення подачі живлення.

Прилад вимикається під час роботи.

- Повне відключення живлення. Цикл миття посуду тимчасово переривається та поновлюється автоматично після відновлення подачі живлення.

На дисплеї з'являється Updating. Активна лише кнопка ввімкнення/вимкнення.

- Прилад автоматично завантажує й встановлює оновлення мікропрограм, коли воно з'являється. Під час оновлення мікропрограм на дисплеї відображається Updating. Дочекайтеся завершення процесу. Якщо ви перериваєте процес оновлення шляхом вимкнення приладу, він буде відновлений при наступному ввімкненні. Оновлення мікропрограми не впливає на заявлені експлуатаційні характеристики приладу.

13.1 Відчинення дверцят вручну

До комплекту приладу входить інструмент для ручного відчинення дверцят. Цей інструмент також можна придбати як запасну частину.

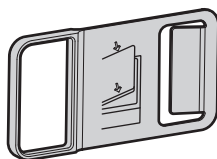

Вставте інструмент у щілину поруч із дверцятами, а потім потягніть, щоб відкрити.

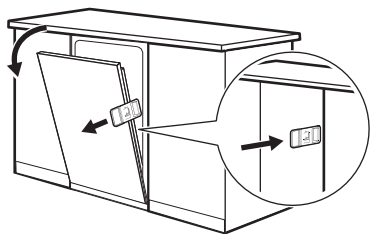

13.2 Очищення зливного насоса

⚠ УВАГА

Під час очищення дійте обережно, оскільки зливний насос може містити часточки сміття з гострими краями, як-от уламки скла.

1. Перед технічним обслуговуванням, вимкніть прилад і дістаньте вилку з розетки.
2. Зніміть фільтрувальну систему.
3. Приберіть залишки води за допомогою губки.
4. Потягніть пластикову кришку пальцем.



5. Обережно видаліть усі сторонні предмети.
6. Вставте пластикову кришку назад. Переконайтеся, що вона щільно сіла на місце.
7. Встановіть фільтрувальну систему і підключіть прилад.

13.3 Незадовільні результати миття посуду та сушіння

Погані результати миття посуду.

- Докладніше в розділі «Поради та рекомендації».
- Використовуйте програму миття з більшою високою інтенсивністю.
- Очистьте насадки розпилювача та фільтри. Докладніше в розділі «Догляд та очищення».
- Причиною може бути якість мийного засобу. Спробуйте інший мийний засіб.

Незадовільні результати сушіння.

- Докладніше в розділі «Поради та рекомендації».
- Посуд залишався занадто довго всередині закритого приладу. Активуйте параметр AirDry для автоматичного відкриття дверцят і підвищення ефективності сушіння. Докладніше в розділі «AirDry».
- Розвантажуйте посудомийну машину лише після завершення програми, коли на дисплеї з'являється 0:00.
- Ополіскувач відсутній або надходить у недостатньому обсязі. Залийте ополіскувач у дозатор або встановіть його рівень на вищу позначку (якщо можливо). Докладніше про коригування рівня ополіскувача в розділі «Налаштування».
- Причиною проблеми може бути недостатня якість ополіскувача. Спробуйте використовувати інший ополіскувач.
- Завжди використовуйте ополіскувач навіть із комбінованим таблетованим мийним засобом.
- Увімкніть параметр покращення сушіння через додаток.
- Пластмасові вироби, можливо, потрібно буде витерти рушником насухо.
- Програма Quick не має фази сушіння. Виберіть іншу програму.
- Краплі води з верхнього кошика падали на нижній кошик. Спочатку розвантажуйте нижній кошик, а потім верхній.

Білуваті смуги на склянках та посуді.

- Завелика кількість мийного засобу. Зменште кількість.

На бокалах та іншому посуді є синюватий наліт.

- Надто велика кількість ополіскувача. Зменште рівень ополіскувача.

Плями та сухі сліди води на склянках та іншому посуді.

- Недостатня кількість ополіскувача, що надходить. Збільште рівень ополіскувача. Докладніше в розділі «Налаштування».
- Причиною проблеми може бути недостатня якість ополіскувача. Спробуйте інший ополіскувач.
- Докладніше в розділі «Завантаження посудомийної машини».

Усередині приладу є волога.

- Це не є дефектом приладу. Вологе повітря конденсується на стінках приладу.

Незвичайне утворення піни під час миття.

- Користуйтеся мийними засобами для посудомийних машин.
- Скористайтеся мийним засобом іншого виробника.
- Не полощіть посуд попередньо проточною водою.

Слиди іржі на столових приборах.

- У воді, що використовується для миття, занадто багато солі. Після заповнення контейнера для солі завжди видаляйте розсипану сіль.
- Столові прибори з металу, що іржавіє, та нержавіючої сталі було розміщено разом. Не ставте ці предмети близько один до одного.

Залишки мийного засобу в дозаторі після закінчення виконання програми.

- Мийний засіб у дозаторі не вимивається водою. Переконайтеся, що розпилювачі не засмічені, а також, що ніщо не заважає їм вільно обертатися.
- Переконайтеся, що посуд у кошиках не заважає відкриватися кришці дозатора мийного засобу.

Запахи всередині приладу.

- Докладніше в розділі «Догляд та очищення».
- Регулярно використовуйте програму з температурою миття 65°C.

Вапняні відкладення на посуді, ванні та внутрішній стороні дверцят.

- Тверда водопровідна вода. Використовуйте сіль і функцію регенерації води у пристрої для пом'якшення води навіть у разі застосування багатофункціонального таблетованого мийного засобу. Докладніше про пом'якшувач води в розділі «Налаштування».
- Рівень солі низький. Якщо індикатор солі світиться, наповніть контейнер сіллю.
- Кришка контейнера для солі закрита нещільно. Огляньте кришку.
- Запустіть програму  із засобом для видалення накипу або засобом для

очищення, призначеними для посудомийних машин.

- Якщо вапняні відкладення не усуваються, помийте прилад відповідним мийним засобом.
- Спробуйте інший мийний засіб.
- Зверніться до виробника мийного засобу.

Посуд тьмянний, знебарвлений або надколотий.

- Переконайтеся, що завантажуєте в прилад лише той посуд, який дозволено мити в посудомийній машині.
- Завантажуйте та розвантажуйте кошик обережно. Докладніше в розділі «Завантаження посудомийної машини».
- Делікатні предмети кладіть у верхній кошик.
- Активуйте параметр GlassCare для забезпечення особливого догляду за скляним посудом й делікатними предметами.

Докладніше про інші можливі причини в розділах «Перед першим використанням», «Завантаження посудомийної машини», «Щоденне користування» або «Поради та рекомендації».

13.4 Проблеми з бездротовим підключенням

Увімкнення бездротового підключення не відбулось.

- Неправильний ID або пароль бездротової мережі. Скасуйте налаштування та запустіть його знову для введення потрібних облікових даних. Докладніше в розділі «Бездротове підключення».
- Проблеми із сигналом бездротової мережі. Перевірте свою бездротову мережу та маршрутизатор. Перезавантажте маршрутизатор.
- Слабкий сигнал бездротової мережі. Для перевірки підключіть свій мобільний пристрій і посудомийну машину до однієї мережі в тій самій кімнаті. За невдалої спроби перемістіть маршрутизатор ближче до посудомийної машини.
- Передачі бездротового сигналу заважає мікрохвильовий прилад, розташований поруч із посудомийною машиною. Вимкніть мікрохвильовий прилад.
- Якщо проблеми з бездротовою мережею не зникнуть, зверніться до свого провайдера інтернет-послуг.

Застосунок не підключається до посудомийної машини.

- Проблеми із сигналом бездротової мережі. Перевірте свою бездротову мережу та маршрутизатор. Перезавантажте маршрутизатор.
- Перевірте, чи ваш мобільний пристрій підключений до бездротової мережі.
- Встановлено новий маршрутизатор, або змінено налаштування маршрутизатора. Налаштуйте посудомийну машину та мобільний пристрій знову. Докладніше в розділі «Бездротове підключення».
- Якщо проблеми з бездротовою мережею не зникнуть, зверніться до свого провайдера інтернет-послуг.

Застосунок не підключається до посудомийної машини через будь-яку мережу, крім вашої домашньої

бездротової мережі. Індикатор Wi-Fi блимає.

- Підключення до хмари втрачено. Зачекайте, доки буде відновлено підключення.

Застосунок часто не підключається до посудомийної машини.

- Передачі бездротового сигналу заважає мікрохвильовий прилад, розташований поруч із посудомийною машиною. Вимкніть мікрохвильовий прилад. Не використовуйте мікрохвильовий прилад і дистанційний запуск одночасно.
- Слабкий сигнал бездротової мережі. Перемістіть маршрутизатор якомога ближче до посудомийної машини або придбайте розширювач діапазону бездротової мережі, якщо це можливо.

14. ТЕХНІЧНІ ДАНІ

Габарити	Ширина/висота/глибина (мм)	596 / 865 - 945 / 560
Підключення до електромережі ¹⁾	Напруга (В)	200 - 240
	Частота (Гц)	50 - 60
Тиск води	Мін. / макс. МПа (бар)	0.05 (0.5) / 1 (10)
Подача води	Холодна вода або гаряча вода (°C) ²⁾	мін. 5 – макс. 60
Місткість	Комплекти посуду	14

¹⁾ Решта значень наведені на таблиці з технічними даними.

²⁾ Якщо гаряча вода нагрівається за допомогою альтернативного джерела енергії (наприклад, сонячних батарей), то використовуйте гарячу воду, щоб зменшити споживання електроенергії.

14.1 Посилання на базу даних EPREL ЄС

QR-код на етикетці з параметрами енергоефективності, що постачається з приладом, містить посилання на реєстрацію цього приладу в базі даних EU EPREL. Зберігайте етикетку з параметрами енергоефективності для довідки разом з інструкцією з

експлуатації та всіма іншими документами, що надаються з цим приладом.

Інформацію щодо ефективності приладу можна також знайти в базі даних EU EPREL за посиланням <https://eprel.ec.europa.eu> та назвою моделі і номером виробу, які ви можете знайти на таблиці з технічними даними приладу. Див. розділ «Опис виробу».

15. ОХОРОНА ДОВКІЛЛЯ

Здавайте на повторну переробку матеріали, позначені символом . Викидайте упаковку у відповідні контейнери для її переробки. Зробіть свій внесок у захист довкілля

і здоров'я людей шляхом здачі на переробку електричних та електронних приладів. Не викидайте прилади, позначені символом  разом із побутовими відходами.

Передайте виріб на підприємство для повторної переробки або зверніться до місцевої влади.

