

Günter & Hauer

UA ІНСТРУКЦІЯ ПО ВИКОРИСТАННЮ

ВБУДОВАНА МІКРОХВИЛЬОВА ПІЧ

ЕОК 25 BL

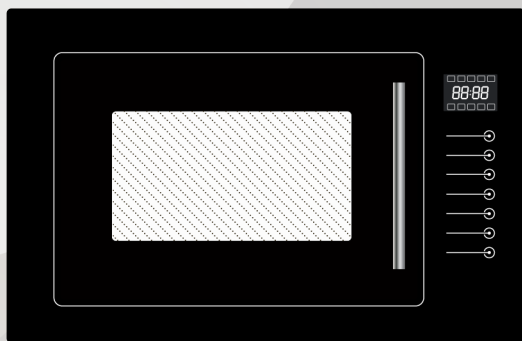

ЕОК 28 X



ЗМІСТ

1) Запобіжні заходи.....	4
2) Установка захисту від замикання.....	10
3) Чищення.....	13
4) Технічні характеристики.....	15
5) Установка мікрохвильової печі.....	16
6) Інструкція по монтажу.....	18
7) Інструкція з вибору посуду.....	22
8) Експлуатація.	
Модель ЕОК 25 ВL.....	26
Модель ЕОК 28 X.....	32
9) Несправності та їх усунення.....	39

ЗАПОБІЖНІ ЗАХОДИ

УВАЖНО ПРОЧИТАЙТЕ І ЗБЕРЕЖІТЬ ДЛЯ ПОДАЛЬШОГО ВИКОРИСТАННЯ!

Для запобігання можливого впливу електромагнітного випромінювання:

(a) Ні за яких обставин не слід включати піч з відчиненими дверцятами, ламати блокувальні фіксатори або вставляти будь-які предмети в отвори для блокувальних фіксаторів.

(b) НЕ допускайте потрапляння сторонніх предметів між дверцятами і передньою поверхнею печі, а також накопичення частинок їжі або осаду миючого засобу на ущільнюючих поверхнях.

(!) УВАГА: Не використовуйте піч у разі пошкодження дверцята і / або поломки її деталей (петлі, замки) або ущільнювачів. Усі ремонтні роботи і регулювання мікрохвильовій печі повинен здійснювати тільки кваліфікований фахівець.

ДОПОВНЕННЯ

Якщо не підтримувати чистоту печі, може відбутися пошкодження поверхні, що несе ризик скорочення терміну служби пристрою, а також виникнення небезпечної ситуації.

РЕКОМЕНДАЦІЇ З ТЕХНІКИ БЕЗПЕКИ

Щоб уникнути виникнення пожежі, удару струмом, травм або впливу електромагнітного випромінювання печі під час експлуатації приладу дотримуйтеся основним вимогам з безпеки описаним нижче:

(!) УВАГА: Рідини та інші продукти не можна розігрівати в герметично закритих контейнерах, адже вони можуть вибухнути.

(!) УВАГА: Будь-які модифікації та ремонт мікрохвильової печі пов'язані зі зняттям захисту від впливу електромагнітного випромінювання повинні виконуватися тільки кваліфікованими фахівцями.

3. Цей пристрій можуть використовувати діти віком від 8 років і дорослі люди з обмеженими фізичними, сенсорними або розумовими здібностями або особи, у яких відсутні необхідні знання або досвід, якщо їх дії контролюються або якщо вони проінструктовані щодо безпечного використання приладу і усвідомлюють можливі ризики. Дітям не слід грати з пристроєм. Очищення та обслуговування пристрою можуть виконуватися дітьми тільки під наглядом.

4. Тримайте прилад і його провід в недоступному місці для дітей молодше 8 років.

5. Використовуйте тільки той посуд, яка підходить для мікрохвильових печей.

6. Необхідно регулярно чистити піч, а також видаляти з неї залишки їжі.

7. При розігріві їжі в пластиковому або паперовому контейнері стежте за піччю, оскільки можливе займання.

8. При появі диму вимкніть пристрій або відключіть його від джерела живлення і залиште дверцята печі закритою, щоб стримати полум'я.

9. Не допускайте перегріву їжі. Особливо це актуально при розігріванні невеликої кількості їжі.

10. Не використовуйте внутрішній простір печі для зберігання. Не зберігайте всередині різні предмети, у тому числі хліб, печиво і т.д.

11. Зніміть з проводів будь які затяжки, металеві ручки з паперового або пластикового посуду перед розміщенням їх у пічі. Причина: може утворитися електрична дуга або іскріння, що призведе до пошкодження печі.

12. Встановіть дану піч тільки згідно інструкції з монтажу яка поставляється разом з приладом.

13. Сирі яйця і цільні яйця, зварені круто, не можна розігрівати в мікрохвильових печах, оскільки вони можуть вибухнути навіть після завершення розігрівання в мікрохвильовій печі. Також не можна розігрівати герметично закриті пляшки, банки, контейнери, горіхи в шкаралупі, помідори і т.д.

14. Дана піч призначена для домашнього або аналогічного використання, як наприклад:
-на кухні для персоналу в магазинах, офісах та інших робочих просторах;

- гістьми в готелях, мотелях та інших житлових просторах;
- фермерських будинках;
- житло типу «bed and breakfast».

15. Щоб уникнути небезпечних ситуацій, заміна пошкодженого кабелю живлення повинна робитися виробником, співробітником сервісної служби або іншим кваліфікованим фахівцем.

16. Не використовуйте і не зберігайте прилад на вулиці.

17. Не використовуйте дану піч біля води, у вологому приміщенні (напр. підвал) або біля басейну.

18. Пристрій і його деталі можуть сильно нагріватися при використанні. Будьте обережні, уникайте контакту з нагрівальними елементами. Тримайте кабель далеко від нагрітих деталей і джерел тепла. Не перекривайте вентиляційні отвори тканиною або папером. Ці матеріали можуть спалахнути при контакті з гарячим повітрям, що виходить з печі.

19. Не залишайте кабель звисаючим з краю столу або стільниці.

20. Якщо не підтримувати чистоту печі, може відбутися пошкодження поверхні, що несе ризик скорочення терміну служби пристрою, а також виникнення небезпечної ситуації.

21. Для запобігання опіку вміст пляшечок для годування і банок для дитячого харчування слід розмішати або струсити, а перед споживанням необхідно перевірити температуру.

22. Нагрівання в мікрохвильовій печі ємностей з напоями може призвести до сповільненого бурхливого кипіння, тому для запобігання цій ситуації при поводженні з такими ємностями необхідно вжити заходів обережності.

Для запобігання цій ситуації ЗАВЖДИ витримуйте 20 секунд після того, як піч відключиться, щоб дати температурі можливість вирівнятися.

23. Люди з обмеженими фізичними, сенсорними або розумовими здібностями (включаючи дітей) та особи, що не мають достатньо досвіду та навичок, не повинні користуватися цим пристроєм, якщо їх дії не контролюються, або якщо вони попередньо НЕ проінструктовані особою, яка відповідає за їх безпеку.

25. Дітям не слід грати з пристроєм. Очищення та обслуговування пристрою можуть виконуватися дітьми тільки під наглядом.

26. Прилад не може управлятися за допомогою зовнішнього таймера або окремого дистанційного пульта управління.

27. Зовнішні частини приладу можуть сильно нагріватися при його використанні. Щоб уникнути опіків, не залишайте дітей без нагляду поряд з приладом.

28. Забороняється використовувати для чищення приладу паровий очищувач.

29. Під час використання пристрій нагрівається. Будьте обережні, уникайте контакту з нагрівальними елементами всередині мікрохвильової печі.

30. Використовуйте тільки датчик температури, рекомендований для даної печі (для печей укомплектованих місцем для датчика температури).

31. Ця мікрохвильова піч призначена для розігрівання їжі і напоїв. Щоб уникнути опіків, іскріння і спалаху не нагрівайте тканини і пакети, килимки, тапочки, губки, сирий одяг, пакети наповнені зернами і так далі.

РОЗПАКОВУВАННЯ



Обладнання під час транспортування було захищено від пошкодження.

Після розпаковування обладнання просимо Вас зняти елементи пакування способом, безпечним для навколишнього середовища.

Всі матеріали, які застосовувалися для упаковки, є безпечними для навколишнього середовища, та на 100% підлягають вторинній переробці, що позначено відповідним символом.

УВАГА! пакувальні матеріали (поліетиленові пакети, шматки пінопласту і т.п.) у процесі розпакування повинні бути недоступні для дітей.

Для отримання більш докладної інформації з вторинної переробки цього приладу слід звертатися у відповідне відомство (департамент екології та охорони навколишнього середовища), в службу очищення або в магазин, де Ви придбали прилад.

ПІСЛЯ ЕКСПЛУАТАЦІЇ



Цей прилад відповідає Директиві ЄС 2002/96/ЄС. Спеціальний знак, який зображає перекреслений

■ сміттєвий контейнер, означає, що цей прилад повинен бути утилізований окремо від побутових відходів відповідно до існуючих норм. Ви допоможете уникнути негативних наслідків для навколишнього середовища і здоров'я людей, які можуть бути викликані неправильною переробкою по закінченні терміну служби.

Утилізація приладу повинна проводитися відповідно до чинного природоохоронного законодавства та правилами утилізації відходів.

УСТАНОВКА ЗАХИСТУ ВІД ЗАМИКАННЯ

Дотик до деяких внутрішніх деталей і елементів може призвести до серйозних травм або смерті.

Не розбирайте даний прилад.

ПОПЕРЕДЖЕННЯ

НЕБЕЗПЕКА УДАРУ СТРУМОМ!

Неправильне застосування заземлення може стати причиною ураження електричним струмом.

Не вставляти штекер в гніздо, перш ніж обладнання не буде правильно підключено і заземлено.

Дане обладнання слід заземлити. У разі короткого замикання, заземлення зменшує ступінь небезпеки ураження електричним струмом, забезпечуючи відтік електричного струму. Даний виріб обладнано кабелем, що має дрід заземлення і відповідний штекер.

Штекер повинен підключатися до правильно встановленої розетки із заземленням.

Якщо Ви неповністю зрозуміли інструкцію заземлення або у Вас виникли сумніви, чи правильно заземлено обладнання, слід звернутися до висококваліфікованого електрика чи техника з ремонту обладнання.

Якщо необхідно використовувати подовжувач, то слід застосовувати тільки трьохпривідний кабель з гніздом для електро заземлення.

Виробник не несе відповідальності за шкоду або травми, які є результатом підключення мікрохвильовій печі до джерела електроживлення без захисту заземлення або з несправним захистом заземлення.

1. У мікрохвильовій печі передбачений короткий мережевий кабель, щоб уникнути небезпеки у разі спалаху, а також раптового відключення мікрохвильовій печі з причини того, що хтось спіткнувся об довгий кабель.

2. Якщо застосовується подовжувач:

1) Номінальні знаки електричних даних на подовжувачі повинні відповідати (бути такої ж величини), номінальним електричним даним устаткування.

2) Подовжувач повинен бути з трьохпривідним кабелем із заземленням.

3) Довгий кабель повинен бути проведений так, щоб не звисати зі стільниці або столу, щоб діти не могли потягнути за нього, а також щоб хтось не зачепився за нього і мимоволі не відключив обладнання.

ЧИЩЕННЯ

Щоб уникнути скупчення жиру і частинок продуктів слід регулярно чистити наступні деталі мікрохвильовій печі:

- Внутрішні і зовнішні поверхні;
- Дверцята та ущільнювачі дверцят;
- Обертний піднос і роликові підставки;

Перед початком чищення переконайтеся, що прилад відключений від живлення.

1. Видаляйте всі бризки і плями з внутрішніх поверхонь або роликової підставки за допомогою мильного розчину і тканини. Промивайте і витирайте насухо.



2. Для чищення зовнішніх поверхонь і аксесуарів печі використовуйте м'яку тканину і теплу мильну воду. Промивайте і витирайте насухо.

3. ЗАВЖДИ підтримуйте в чистоті ущільнювачі дверцят і надійно закривайте дверцята.

4. Не використовуйте абразивні матеріали хімічно активні речовини і гострі металеві скребки для чистки скляних дверцят мікрохвильової печі, так як це може стати причиною подряпин і тріщин на склі.

5. ПОРАДА: Щоб розм'якшити затверділі частинки продуктів і усунути запахи, поставте на обертний піднос чашку води (300мл) з розбавленим лимонним соком (половина лимона) і нагрівайте її протягом десяти хвилин, включивши піч на повну потужність. По завершенню протріть поверхні сухою і м'якою тканиною.

ТЕХНІЧНІ ХАРАКТЕРИСТИКИ

Модель	ЕОК 25 ВL	ЕОК 28 X
Зовнішній вигляд		
Напруга струму	230V~ 50Hz	
Потужність	1450 W	
Номінальна потужність мікрохвиль	900 W	
Номінальна потужність грилю	1000 W	1100 W
Об'єм мікрохвильової печі	25 литров	28 литров
Діаметр обертальної тарілки	315мм	
Зовнішні розміри (LxWxH), мм	595 x 401 x 388	595x395 x 385
Масса Нетто	19,5кг	16,58кг

ВСТАНОВЛЕННЯ МИКРОХВИЛЬОВОЇ ПЕЧІ

Мікрохвильова піч обладнана наступними елементами:

- A) Панель управління
- B) Вал поворотного столика
- C) Вузол підставки поворотного столика
- D) Скляний підніс
- E) Оглядове вікно
- F) Дверцята в зборі
- G) Система запобіжного блокування

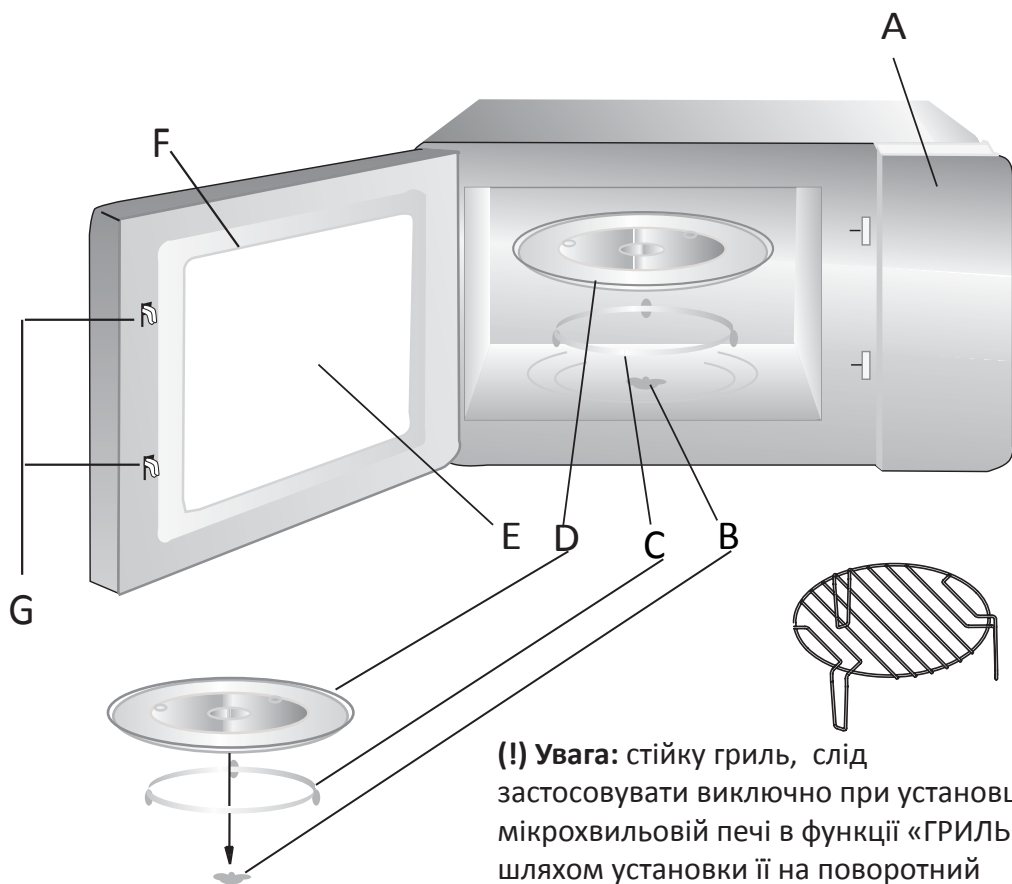

(!) Увага: стійку гриль, слід застосовувати виключно при установці мікрохвильовій печі в функції «ГРИЛЬ», шляхом установки її на поворотний скляний підніс

ВСТАНОВЛЕННЯ ОБЕРТАЛЬНОЇ ТАРИЛКИ

1. Ніколи не затискати і не встановлювати обертальну тарілку догори дном.
2. Під час приготування завжди застосовувати обертальну тарілку і систему кільця обертального столика.
3. Для приготування або розігрівання завжди розміщувати всі страви на обертальній тарілці.
4. Якщо обертальна тарілка трісне або поламається, зверніться в професійну ремонтну майстерню.

МОНТАЖ ТА ПІДКЛЮЧЕННЯ

1. Обладнання призначено винятково для домашнього використання
2. Мікрохвильовою піччю можна користуватися тільки після вбудовування її в кухонні меблі. Забороняється встановлювати даний прилад на стільницю або в шафу.
3. Спосіб монтажу мікрохвильової печі в меблі поданий в «Інструкції монтажу».
4. Прилад може бути встановлений в нішу з настінної меблів шириною 60см (мін 55см глибиною на висоті 85см від підлоги).

5. Прилад поставляється зі штекером і повинен бути підключений тільки в правильно встановлену розетку.

6. Робочі напруги повинні відповідати напруженням, зазначеним у заводській табличці.

7. Встановлення розетки і заміна кабелю живлення повинні здійснюватися тільки кваліфікованим спеціалістом. Якщо потрібно виконати постійне підключення, переконайтеся, що на лінії живлення мається багатополусною перемикач, з відстанню між контактами не менше 3 мм.

8. Дозволяється підключення через адаптери та подовжувачі за умови, що вони повністю відповідають технічним вимогам і стандартам, що і кабель живлення, що додається до печі. У всіх інших випадках перенавантаження може призвести до пожежі.

(!) УВАГА: Виробник не несе відповідальність за травми та пошкодження обладнання та майна, отримані в наслідок не дотримання описаних вимог.

(!) УВАГА: доступні поверхні можуть бути гарячими під час роботи мікрохвильової печі.

ІНСТРУКЦІЯ З МОНТАЖУ

(!) УВАГА: Меблева ніша під установку приладу не повинна мати задньої стінки. Мінімальна висота установки приладу: 85см

Не блокуйте вентиляційні і усмоктувальні отвори.

Довгий кабель повинен бути проведений так, щоб він не звисав зі стільниці або столу, щоб не могли потягнути за нього діти або, а також, щоб хтось не зачепився за нього і мимоволі не відключив обладнання.

А. МЕБЛІ ДЛЯ ВБУДОВУВАННЯ. СХЕМА МОНТАЖУ

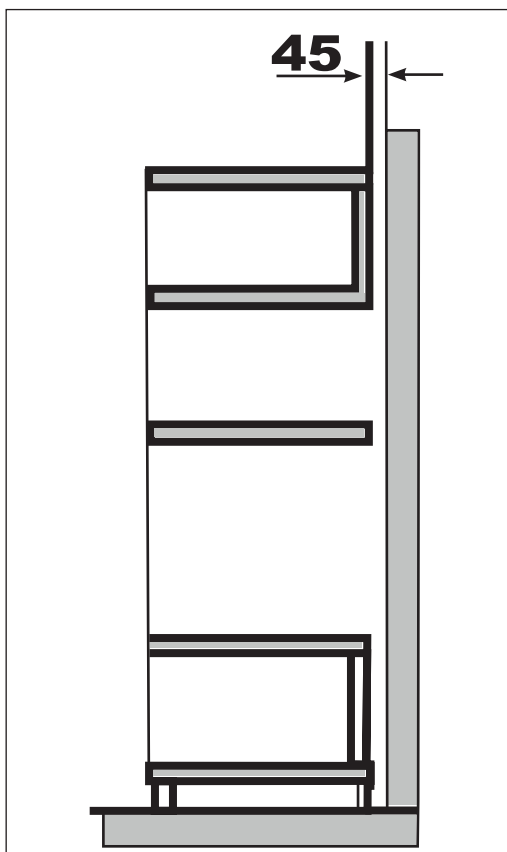
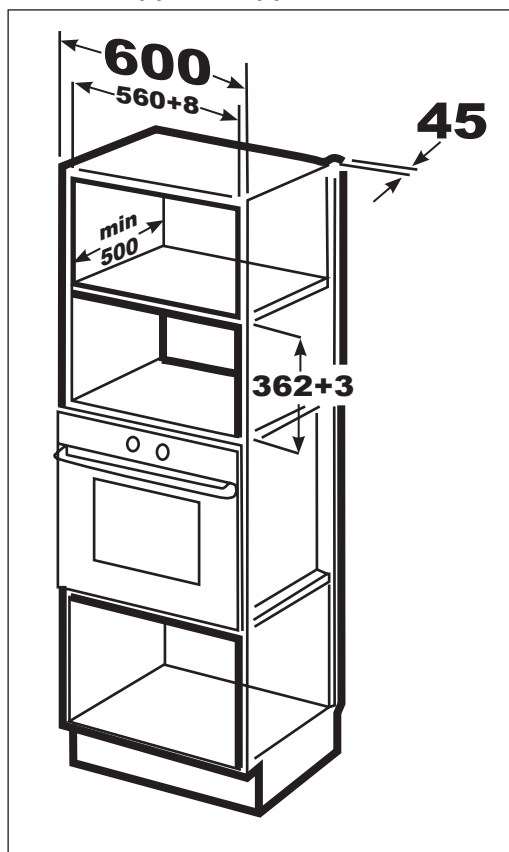

В. ПІДГОТОВКА НІШІ



1. Прочитайте інструкцію на прикладеному шаблоні дна печі (далі «ШАБЛОН»). Покладіть «ШАБЛОН» на дно ніші з урахуванням всіх зазорів..

2. Зробіть позначки на дні ніші, згідно відміток «а» в шаблоні.

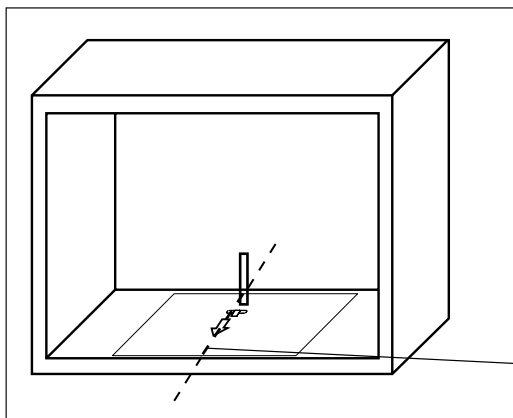
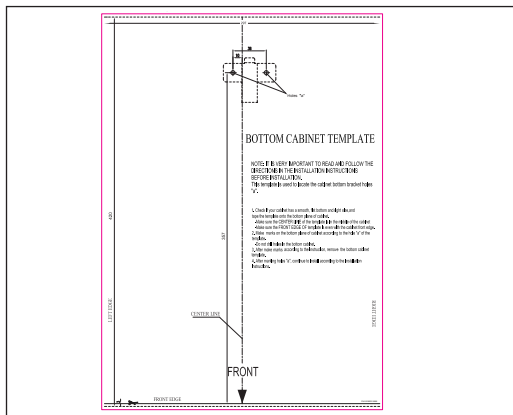
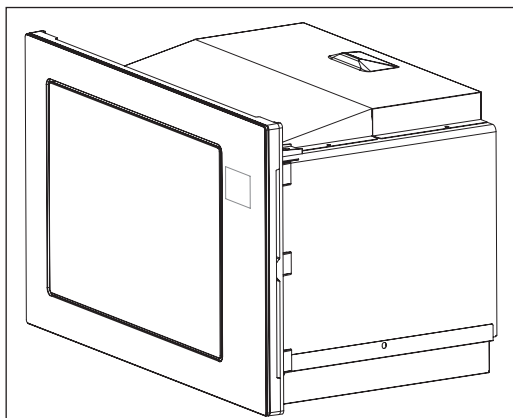

3. Приберіть шаблон та прикрутіть кріплення за допомогою шурупів А.

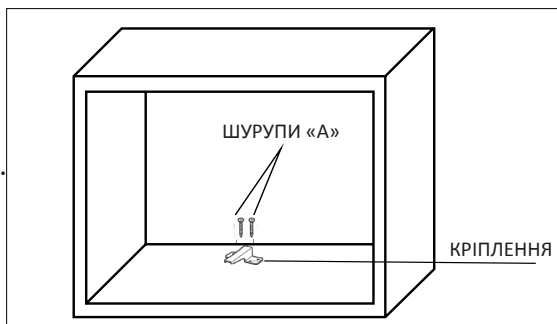

С. ВСТАНОВЛЕННЯ НВЧ

4. Встановіть піч у підготовлену нішу

- Переконайтеся, що задня частина печі замкнулася кріпленням.
- Не перегибайте та не притискайте кабель живлення.

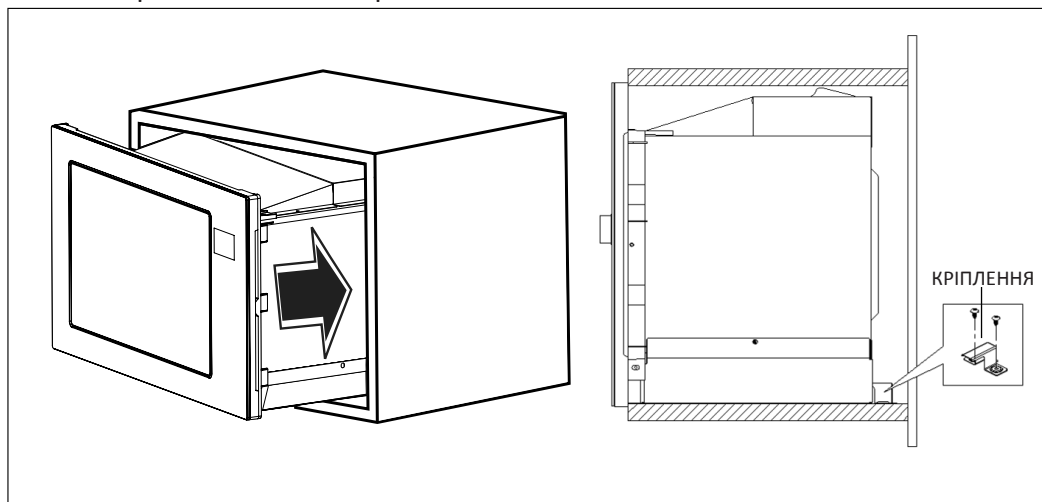

5. Відкрийте дверцята, і закріпіть піч до дну ніші за допомогою шурупа В, через монтажний отвір.

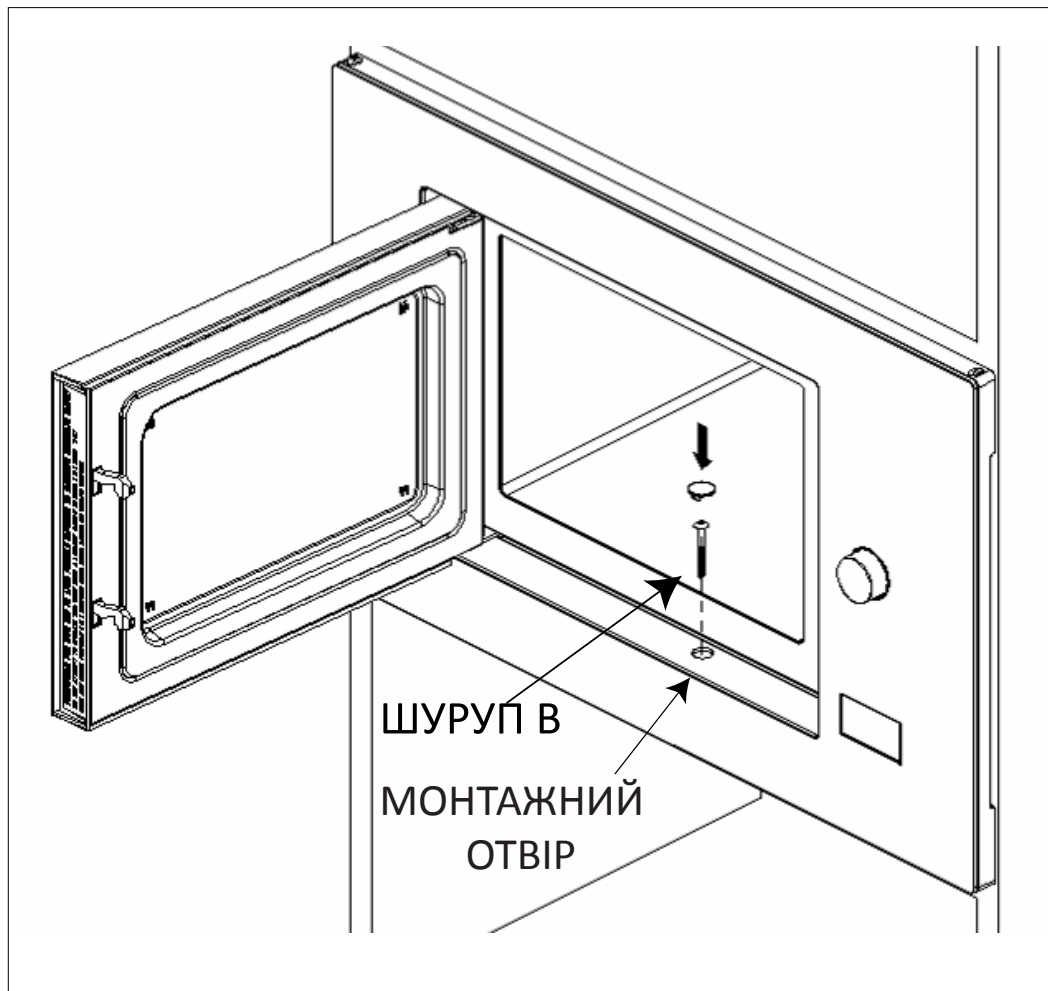

ІНСТРУКЦІЯ З ВИБОРУ ПОСУДУ

ТИП ПОСУДУ	ПРИДАТНІСТЬ ДЛЯ НВЧ	ПРИМІТКИ
Алюмінієва фольга	✓X	Може використовуватися в невеликих кількостях для захисту окремих ділянок їжі від пригорання. Близьке розташування фольги до стінок печі або використання фольги у великій кількості може призвести до утворення електричної дуги.
Блюдо для отримання скоринки	✓	Не розігрівайте попередньо більш восьми мінут. Дотримуйтеся інструкцій виробника. Дно блюда повинно бути товщиною мінімум 5мм. Неправильне використання може призвести до пошкодження поворотного страву.
Фарфор та кераміка	✓	Фарфор, кераміку, глазуровану кераміку і тонкостінний фарфор зазвичай можна використовувати, якщо на них немає металевої обробки.
Одноразовий посуд з поліефірного волокна	✓	Такий посуд зазвичай використовується для упаковки заморожених продуктів.
Вощений або жиронепроникний папір.	✓	Може використовуватися для збереження вологи та попередження розбризкування.
Пакети для приготування їжі	✓X	Дотримуйтеся інструкцій виробника. Не закривати металевими затяжками. Робити прорізи для виходу пари.

Упаковка продуктів швидкого приготування:

- | | | |
|--|----|---|
| • Полістиролові стаканчики і контейнери. | ✓X | Можна використовувати для розігріву продуктів. При перегріві полістирол може плавитися. |
| • Паперові пакети або газети | X | Ризик займання |
| • Виготовлений з вторсировини папір або посуд з металевою обробкою | X | Може стати причиною виникнення електричної дуги. |

Скляний посуд:

- | | | |
|------------------------------|---|---|
| • посуд для приготування | ✓ | Може використовуватися при відсутності металевої обробки. |
| • тонкостінний скляний посуд | ✓ | Може використовуватися для розігріву продуктів та рідин. При різкому нагріванні крихке скло може розбитися або лопнути. |
| • скляні банки | ✓ | Слід зняти кришку. Підходять тільки для розігріву. |

Метал:

- Блюда
 - Пакети для заморозки із дротовою обв'язкою.
- X
- Може стати причиною виникнення електричної дуги або займання.

Пластик

- Контейнери
 - Харчова плівка
 - Пакети для заморожування та/або приготування їжі.
 - Пластикові піна
- ✓X
- Зокрема, жароміцний термопластик. Деякі інші види пластику, при високій температурі, можуть деформуватися або знебарвлюватися. Не використовуйте меламіновий пластик.
- ✓X
- Може використовуватися для збереження вологи. Не повинна торкатися продуктів. Будьте обережні, щоб не обпектися гарячим паром, знімаючи плівку.
- ✓X
- Тільки якщо вони придатні для кип'ятіння або використання в печі. Дотримуйтеся інструкцій виробника. Не закривати металевими з'язками. Не повинні бути закриті герметично. При необхідності проткніть виделкою.
- X
- При високих температурах пластикова піна може плавитися або виділяти шкідливі речовини які потраплять в їжу або рідини.

Папір та дерево

- Тарілки, чашки, серветки з текстилю або паперу

✓

Для приготування протягом короткого часу і розігрівання. Для поглинання збиткової вологи.

- Перероблений папір

✓X

Може стати причиною виникнення електричної дуги

- Дерево

✓X

Дерево буде постійно втрачати вологу і висихати в СВЧ, що призведе до його подальшого руйнування.

Термометри

✓X

Тільки призначені для використання в мікрохвильових печах (для м'яса і цукерок / карамелі).

✓: Рекомендується

✓X: Використовувати з обережністю

X: Не рекомендується

ЕКСПЛУАТАЦІЯ

МОДЕЛЬ ЕОК 25BL

Дана мікрохвильова піч обладнана сучасною системою електронного управління, для регулювання параметрів приготування або розігрівання їжі, що дозволить Вам отримати відмінні результати.

1. НАЛАШТУВАННЯ ЧАСУ.

Коли мікрохвильова піч буде підключена до розетки, на табло з'явиться значення "0:00", дзвінок видасть звуковий сигнал. Потім слід:

- 1) Натисніть "**KitchenTimer/Clock**" двічі, щоб заблимали цифри годин.
- 2) Користуючись кнопками «**^**» та «**v**» виставте бажані цифри годин від 0 до 23.
- 3) Натисніть "**KitchenTimer/Clock**" один раз, щоб заблимали цифри хвилин.
- 4) Користуючись кнопками «**^**» та «**v**» виставте бажані цифри хвилин від 0 до 59.
- 5) Натисніть "**KitchenTimer/Clock**" один раз, щоб завершити налаштування часу.

Заблимає «:» - це означає, що налаштування часу підтверджені.

(!) ЗВЕРНІТЬ УВАГУ:

- 1) Якщо годинник не був налаштован, він не буде функціонувати.
- 2) Якщо в процесі налаштування часу натиснути "**STOP/Clear**", піч автоматично повернеться до попередніх налаштувань.

2. ПРИГОТУВАННЯ ЇЖІ

- 1) Натисніть "**Micro./Grill/Combi**" один раз до появи на дисплеї "**P100**".
- 2) Натисніть "**Micro./Grill/Combi**" кілька разів або скористайтесь кнопками «**^**» и «**v**» щоб вибрати потужність печі від 100% до 10%. На дисплеї будуть відображатися: "**P100**", "**P80**", "**P50**", "**P30**", "**P10**" відповідно.
- 3) Натисніть "**START/+30Sec/Confirm**" для підтвердження вибору.
- 4) Користуючись кнопками «**^**» и «**v**» виберіть час приготування від 0:05 до 95:00.
- 5) Натисніть "**START/+30Sec/Confirm**" для початку приготування

(!) УВАГА! Регулювання часу ручкою, з точністю в межах:

0---1 хв:	5 секунд
1---5 хв:	10 секунд
5---10 хв:	30 секунд
10---30 хв:	1 хвилина
30---95 хв:	5 хвилин

Символи, відповідні потужності обладнання

ПОТУЖНІСТЬ НВЧ	СИМВОЛ НА ДІСПЛЕЇ
100%	«P100»
80%	«P80»
50%	«P50»
30%	«P30»
10%	«P10»

3. Режим GRILL або COMBI

(гриль або комбінований)

Натисніть **“Micro./Grill/Combi”**. як тільки на дисплеї відобразиться **“P100”**, натисніть **“Micro./Grill/Combi”** кілька разів до вибору необхідного режиму: **“G”**, **“C-1”**, **“C-2”** відповідно. Так само для вибору режиму можна скористатися кнопками **«^»** и **«v»**.

Після цього натисніть **“START/+30Sec/Confirm”** щоб підтвердити свій вибір та встановити час приготування від 0:05 до 95:00.

Натисніть **“START/+30Sec/Confirm”** для початку приготування.

НАПРИКЛАД: Якщо Вам необхідно використовувати 55% потужності печі і 45% гриля (режим **“C-1”**), для приготування протягом 10 хвилин, Вам необхідно виконати наступні дії у відповідному порядку:

(1) Натисніть **“Micro./Grill/Combi”** один раз. На дисплеї відобразиться **“P100”**

(2) Продовжуйте натискати **“Micro./Grill/Combi”**, щоб обрати режим **“C-1”**.

(3) Натисніть **“START/+30Sec/Confirm”** для підтвердження вибору.

(4) Натисніть кнопку **«^»** та **«v»**, щоб встановити час приготування на 10 хвилин.

(5) Натисніть **“START/+30Sec/Confirm”** для початку приготування.

Співвідношення потужності мікрохвиль до потужності гриля у функції «Комбі»:

СИМВОЛ НА ДИСПЛЕЇ	C-1	C-2
ПОТУЖНІСТЬ МИКРОХВИЛЬ	55%	36%
ПОТУЖНІСТЬ ГРИЛЮ	45%	64%

(!) УВАГА. Після закінчення встановленого часу приготування у функції «Гриль», пролунає звуковий сигнал, який інформує, що слід перегорнути страву на іншу сторону, щоб запікання було більш ефективним.

Після звукового сигналу слід відкрити дверцята мікрохвильової печі, перегорнути їжу на іншу сторону, закрити дверцята і натиснути кнопку **“START/+30Sec/Confirm”**, щоб продовжити роботу мікрохвильової печі.

Якщо Ви не виконаєте даної дії, піч продовжить роботу, згідно з встановленим часом роботи.

4. РОЗМОРОЖУВАННЯ

(відповідно до ваги продуктів).

1) Натисніть один раз кнопку **“Weight/Time Defrost”**, на дисплеї з’явиться символ **“dEF1”**.

2) Використовуйте кнопки «^» та «v», щоб обрати вагу продуктів від 100 до 2000г.

3) Натисніть **“START/+30Sec/Confirm”** для початку розморожування.

5. РОЗМОРОЖУВАННЯ

(за часом).

1) Натисніть двічі кнопку **“Weight/Time Defrost”**, на дисплеї з’явиться символ **“dEF2”**.

2) Використовуйте кнопки «^» та «v», щоб обрати час розморожування від 0:05 до 95:00.

3) Натисніть **“START/+30Sec/Confirm”** для початку розморожування

6. БАГАТОЕТАПНИЙ ПІДІГРІВ

Ввести програму приготування. Можна встановити максимум 2 ступеня рівня потужності.

Розморожування слід завжди встановлювати, як перша дія, якщо воно входить до багатоступеневу програму.

Обладнання буде видавати звуковий сигнал після кожного встановленого етапу підігріву.

(!) УВАГА: Функція «Авто-Меню» не може бути обрана в якості одного з етапів в багатоетапному підігріві.

НАПРИКЛАД: якщо Ви бажаєте розморозити протягом 5 хвилин блюдо, а потім підігріти його, використовуючи 80% потужності мікрохвиль протягом 7 хвилин, слід виконати наступні дії:

- (1) Натисніть **“Weight/Time Defrost”** двічі – на дисплеї відобразиться символ **“dEF2”**
- (2) Кнопками **«^»** і **«v»** встановіть час розморожування на 5 хвилин.
- (3) Натисніть **“Micro./Grill/Combi”** один раз. На дисплеї відобразиться символ **“P100”**.
- (4) Кнопками **«^»** і **«v»** встановіть потужність печі на **“P80”**.
- (5) Натисніть **“START/+30Sec/Confirm”** для підтвердження вибору. На дисплеї відобразиться символ **“P80”**
- (6) Кнопками **«^»** і **«v»** встановіть час приготування на 7 хвилин.
- (7) Натисніть **“START/+30Sec/**

і потім встановити бажаний час початку.

ПРИКЛАД: якщо Ви бажаєте підігріти страву, використовуючи 80% потужності мікрохвиль протягом 7 хвилин, слід виконати наступні дії:

- (1) У першу чергу, слід встановити годинник.
- (2) Ввести програму приготування. Можна встановити не більше двох рівнів потужності. Функція розморожування не повинна встановлюватися в програмі «Затримка старту».
- (3) Натисніть **“KitchenTimer/Clock”** один раз. На дисплеї відобразиться **“00:00”**
- (4) Кнопками **«^»** і **«v»** встановіть необхідний час приготування (Максимальний час готування не більше 95 хвилин)
- (5) Натисніть **“START/+30Sec/Confirm”** для підтвердження налаштувань. Індикатор таймера буде підсвічений.
- (6) Коли буде досягнуто встановлений час, індикатор таймера зникне. Піч видасть 5 звукових сигналів. Якщо раніше годинник був виставлений, то на табло відобразиться поточний час.

7. КУХОННИЙ ТАЙМЕР

(затримка старту)

Спочатку слід встановити годинник, потім - процес приготування, згідно з вказівок вище.

8. «АВТО-МЕНЮ»

- 1) У режимі очікування печі натисніть « \wedge » для вибору меню від А-1 до А-8.
- 2) Натисніть “**START/+30Sec/Confirm**” для підтвердження вибору меню.
- 3) Кнопками « \wedge » и « \vee » встановіть вагу їжі.
- 4) Натисніть “**START/+30Sec/Confirm**” для початку приготування.
- 5) По завершенню приготування мікрохвильова видасть звуковий сигнал 5 разів. На дисплеї відобразиться поточний час, якщо він був встановлений раніше.

РЕЖИМ МЕНЮ	ВАГА, гр	СИМВОЛ НА ДИСПЛЕЕ
А-1. ПІДІГРІВ ЇЖІ	200	200
	400	400
	600	600
А-2. ОВОЧІ	200	200
	300	300
	400	400
А-3. РИБА	250	250
	350	350
	450	450
А-4. М'ЯСО	250	250
	350	350
	450	450
А-5. МАКАРОНИ	50 (з 450гр води)	50
	100 (з 800гр води)	100
А-6. КАРТОПЛЯ	200	200
	400	400
	600	600
А-7. ПИЦА	200	200
	400	400
А-8. СУПИ	200	200
	400	400

9. ЕКСПРЕС РОЗІГРІВ

- 1) В режимі очікування натисніть “**START/+30Sec/Confirm**” один раз, щоб розігріти блюдо на 100% потужності протягом 30 секунд.

Кожне наступне натискання тієї ж кнопки збільшить час розігріву на 30 секунд. Максимальний час приготування 95 хвилин.

2) Під час приготування страв у режимі “мікрохвильова піч”, “гриль”, “комбінований режим” або “розморожування за часом” натисніть **“START/+30Sec/Confirm”** для збільшення часу розігріву.

3) В режимі очікування натисніть кнопку «✓» щоб встановити час приготування, на 100% потужності. Потім натисніть **“START/+30Sec/Confirm”** щоб почати розігрів.

(!) УВАГА: у режимах **“АВТО-МЕНЮ”** і **“розморожування за вагою”**, час розігріву не може бути збільшено натисканням кнопки **“START/+30Sec/Confirm”**.

10. БЛОКУВАННЯ ВІД ДІТЕЙ

Блокування: у режимі очікування затисніть **“STOP/Clear”** протягом 3 секунд - піч видасть довгий сигнал, який означає блокування печі, після чого на дисплеї відобразиться поточний час, якщо воно було виставлено раніше. В іншому випадку на дисплеї відобразиться символ **«[: :]»**.

Зняття блокування: в режимі блокування затисніть **“STOP/Clear”** протягом 3 секунд - піч видасть довгий звуковий сигнал, який означає відключення блокування.

11. ІНФОРМАЦІЙНІ ФУНКЦІЇ

1) Під час приготування в режимах “мікрохвильова піч”, “гриль”, “комбінований режим” натисніть **“Micro./Grill/Combi”** – на дисплеї відобразиться поточна потужність приготування протягом 3 секунд

2) Під час приготування натисніть **“KitchenTimer/Clock”** – на дисплеї відобразиться поточний час протягом 3 секунд.

3) Для того, щоб відновити роботу після відкриття дверцят і їх вторинного закриття, слід натиснути кнопку **“START/+30Sec/Confirm”**.

4) Якщо після вибору режиму приготування початок роботи не буде підтверджений кнопкою **“START/+30Sec/Confirm”** протягом 1 хвилини, усі настройки будуть скасовані та на дисплеї з’явиться поточний час.

5) Успішне натискання на кнопку супроводжується звуковим сигналом.

У разі некоректного / неуспішного натискання сигнал відсутній.

ЕКСПЛУАТАЦІЯ

МОДЕЛЬ ЕОК 28Х

1. НАЛАШТУВАННЯ ЧАСУ.

Коли піч включена на дисплеї



відображається 

Час має бути виставлено в межах між 0:00-23:59.

Наприклад: 12:45

Для налаштування часу виконайте наступні дії:

1) Натисніть кнопку **“Clock/Pre-set”**, цифри годин почнуть

блимати,  і загориться індикатор годинника, 

2) Встановіть бажаний час використовуючи кнопки **“1”**, **“2”**, **“4”**, **“5”** у відповідному порядку. 

3) Натисніть **“Clock/Pre-set”**, щоб завершити налаштування часу.

Індикатор часу згасне  заблимає символ **“:”** і з'явиться

обраний час. 

(!) УВАГА: Якщо у процесі налаштування часу буде натиснута кнопка **“Stop/Clear”** або не буде здійснено ніяких дій протягом однієї хвилини, піч повернеться у попередній стан автоматично.

2. РЕЖИМ НВЧ



За допомогою меню даної печі Ви зможете вибрати режим потужності найбільш відповідний під конкретні цілі. Існує 5 рівнів потужності на вибір. (див. Таб. 1).

Максимальний час приготування становить 99 хвилин і 99 секунд. Для вибору потужності натискайте кнопку **“Microwave”** до появи не дисплеї бажаного рівня.

Таб. 1

КІЛЬКІСТЬ НАТИСКАНЬ	ПОТУЖНІСТЬ	ДИСПЛЕЙ
1	100%	
2	80%	
3	50%	
4	30%	
5	10%	

НАПРИКЛАД: Приготування страви на 50% потужності протягом 10 хвилин

(1) Натисніть 3 рази кнопку **“Microwave”**. На дисплеї відобразяться символи:  та **“☺”**. 

(2) За допомогою кнопок виставить час приготування: “1”, “0”, “0”, “0”.



(3) Натисніть “Start/ExpressCook”, для початку приготування. Піч почне відлік часу. Символи “” та “” будуть світитися.

3. ТАЙМЕР

(старт із затримкою)

Дана мікрохвильова піч дозволяє почати приготування через заданий час. Для цього необхідно здійснити наступні операції:

НАПРИКЛАД: необхідно почати приготування блюда в 12:12.

(1) Спочатку встановить час (див. інструкцію по налаштуванню часу)

(2) Оберіть бажаний режим приготування (у разі вибору режиму розморожування використання таймера неможливе). Не натискайте “START/ EXPRESS COOK” для початку приготування.

(3) Натисніть “Clock/Pre-set” – на дисплеї з’явиться поточний час.

(4) Користуючись кнопками 1-0, виставить бажаний час у відповідному порядку: “1”, “2”, “1”, “2”.



(5) Натисніть “START/ EXPRESS COOK”, щоб підтвердити налаштування.

(6) Як тільки настане встановлений час мікрохвильова піч почне приготування. Одночасно з початком роботи мікрохвильова піч видасть звуковий сигнал .

(!) УВАГА:

1) Якщо час буде виставлено не в межах 0: 00-23: 59, налаштування будуть вважатися недійсними.



2) Якщо у процесі налаштування буде натиснута кнопка “Stop/ Clear”, або не буде здійснено ніяких дій протягом 1 хвилини, піч повернеться у попередній стан автоматично.

3) Годинник має бути налаштований до настройки таймеру. Якщо під час налаштування був встановлений тільки таймер, і не обран режим приготування, то дане налаштування буде виконувати функцію будильника, який видасть звуковий сигнал (5 разів) коли настане встановлений час.

4. ЕКСПРЕС ПРИГОТУВАННЯ

У режимі очікування натисніть “Start/ExpressCook”, щоб розпочати приготування на 100% потужності протягом 30 секунд. Якщо час що залишився до кінця роботи менше 1 хвилини 30 секунд, кожне повторне натискання кнопки “Start/ExpressCook”, буде збільшувати час роботи на 30 секунд. Якщо більше 1 хвилини 30 секунд - кожне повторне натискання кнопки “Start/ExpressCook” збільшувати час роботи на 1 хвилину.

НАПРИКЛАД: Налаштувати швидке приготування на 3 хвилини.

(1) Натисніть “Start/ExpressCook” щоб розпочати приготування. На дисплеї з’явиться час “0:30”, а також символи:  та .



(2) Натисніть “Start/ExpressCook” ще чотири рази – час приготування збільшиться до 3 хвилини.





5. РОЗМОРОЖУВАННЯ

(з урахуванням ваги продуктів)

НАПРИКЛАД: розморозити 500г яловичини:

(1) Натисніть “Defrost By W.T.”



На дисплеї з’явиться напис: “dEF1”, а також символи  и .



(2) Використовуючи кнопки, встановіть вагу продуктів: “5”, “0”, “0”. На дисплеї з’явиться символ “g”. Допустима вага продуктів для розморожування: 100-2000г.





(3) Натисніть “Start/ExpressCook”, щоб почати розморожування.

Символ “g” згасне. Символи  та  будуть світитись.

6. ШВИДКЕ РОЗМОРОЖУВАННЯ

НАПРИКЛАД: розморозити 500г яловичини;



(1) натисніть кнопку “Speed Defrost”. На дисплеї з’явиться напис “dEF2” та

символи:  и .



(2) Використовуючи кнопки, встановіть вагу продуктів: “5”, “0”, “0”. На дисплеї з’явиться символ “g”. Допустима вага продуктів для розморожування: 100-2000г.



(3) Натисніть “Start/ExpressCook”, щоб розпочати процес

розморожування. Символ “g” зникне. Символи  и .

будуть світитися.



7. РЕЖИМ «ГРИЛЬ»

1) Натисніть кнопку “**GRILL/COMBI**” один раз для вибору режиму ГРИЛЬ – на дисплеї з’явиться напис “**G-1**”, та символ  

2) Встановіть час приготування. Максимально можливий час 99:99.

НАПРИКЛАД: встановіть час “12:50”, натиснув кнопки “1”, “2”, “5”, “0” у відповідному порядку.









3) Натисніть “**Start/ExpressCook**” щоб запустити приготування. Почнеться відлік часу. Символи “:” та  будуть світитися.

(!) УВАГА: Коли пройде половина встановленого часу в режимі ГРИЛЬ, піч зупиниться і видасть звуковий сигнал. Для продовження досить натиснути “**Start/ExpressCook**”. Але для того щоб отримати кращий ефект від режиму ГРИЛЬ необхідно перевернути їжу, закрити дверцята і потім натиснути кнопку “**Start/ExpressCook**” для продовження приготування. Якщо протягом 1 хвилини не буде здійснене ніяких дій піч автоматично продовжить приготування страви одночасно видавши одинарний звуковий сигнал.

8. АВТОМАТИЧНИЙ РЕЖИМ

Кнопки із цифрами 1-9 відповідають 9 автоматичним режимам приготування їжі відповідно. (див. таб 2 та таб. 3).

Таб. 2.

КНОПКА	ДИСПЛЕЙ	РЕЖИМ
1		підігрів
2		овочи
3		риба
4		М’ясо
5		Макарони
6		Картопля
7		Піца
8		Супи
9		каши

Таб. 3. Таблица параметрів налаштування автоматичного режиму.

РЕЖИМ МЕНЮ	ВАГА, гр	КІЛЬКІСТЬ НАТИСКАНЬ	ДИСПЛЕЙ
А-1. ПІДІГРІВ ЇЖІ	150	1	0 8 5 0
	250	2	0 2 5 0
	350	3	0 3 5 0
	400	4	0 4 0 0
А-2. ОВОЧИ	150	1	0 8 5 0
	350	2	0 3 5 0
	500	3	0 5 0 0
А-3. РИБА	150	1	0 4 5 0
	250	2	0 2 5 0
	350	3	0 3 5 0
	400	4	0 4 0 0
	450	5	0 4 5 0
А-4. М'ЯСО	150	1	0 4 5 0
	300	2	0 3 0 0
	450	3	0 4 5 0
	600	4	0 6 0 0
А-5. МАКАРОНИ	50 (з 450гр води)	1	0 8 5 0
	100 (з 800гр води)	2	0 4 0 0
	150 (з 1200гр води)	3	0 4 5 0
А-6. КАРТОПЛЯ	1 (приблизно 200гр)	1	0 8 0 0
	2 (приблизно 400гр)	2	0 2 0 0
	3 (приблизно 600гр)	3	0 3 0 0
А-7 ПЫЦА	1 (приблизно 80гр)	1	0 8 0 0
	2 (приблизно 160гр)	2	0 2 0 0
	3 (приблизно 250гр)	3	0 3 0 0
А-8 СУПИ	500	1	0 5 0 0
	750	2	0 7 5 0
	1000	3	0 1 0 0 0
А-9 КАША	550	1	0 5 5 0
	1100	2	0 1 1 0 0

ПРИКЛАД: Приготувати 350г овочей.

(1) Натисніть кнопку **“Vegetable”** - на дисплеї з'являться символи:



(2) Натисніть кнопку **“Vegetable”** двічі щоб встановити вагу – на дисплеї відобразиться напис **“350”**,

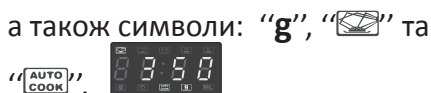



(3) Натисніть **“Start/Express Cook”** щоб почати приготування.

Символ **“g”** згасне. Символи **“**

9. КОМБІНОВАНИЙ РЕЖИМ

(мікрохвильова піч + гриль)

1) Натисніть кнопку **“GRILL/COMBI”** двічі або тричі щоб обрати **«Режим-1»** (55% мікрохвиль + 45% гриля) або **«Режим-2»** (36% мікрохвиль + 64% гриля).

На дисплеї з'явиться напис **“C-1”** та **“C-2”** відповідно, а також загоряться символи  та .



2) Встановіть час приготування способом описаним у розділі **«7. РЕЖИМ «ГРИЛЬ»**. Максимальний час приготування 99:99.

3) Натисніть кнопку **“Start/ExpressCook”**, щоб розпочати приготування. Годинник почне зворотній відлік. Символи **“.”**,  та **“**

10. БАГАТОЕТАПНИЙ ПІДІГРІВ

Дана піч дозволяє налаштувати багатоетапний підігрів їжі. Можна встановити максимум 2 ступеню рівня потужності. Розморожування слід завжди встановлювати я перший етап, якщо воно входить до багатоетапного підігріву.

(!) УВАГА: Функція «Авто-Меню» не може бути обрана в якості одного з етапів у багатоетапному розігріві.

НАПРИКЛАД: Якщо Вам потрібно приготувати блюдо протягом 10 хвилин з потужністю 100%, а потім 15 хвилин з потужністю 80%, виконайте наступні дії:

(1) Натисніть **“Microwave”** один раз для вибору 100% потужності.

(2) Кнопками **“1”**, **“0”**, **“0”**, **“0”**, відповідно, встановіть час роботи першого етапу.

(3) Натисніть **“Microwave”** двічі для вибору 80% потужності.

(5) Кнопками **“1”**, **“5”**, **“0”**, **“0”**, відповідно, встановіть час роботи другого етапу.

(6) Натисніть **“START/ExpressCook”** для початку приготування.

11. БЛОКУВАННЯ ВІД ДІТЕЙ

Блокування: у режимі очікування затисніть **“STOP/Clear”** протягом 3 секунд - піч видасть довгий сигнал, який означає блокування

мікрохвильової печі, після чого на дисплеї з'являться символи: “”

та “”.

Зняття блокування: у режимі очікування затисніть **“STOP/Clear”** протягом 3 секунд – піч видасть довгий сигнал, який означає, який означає відключення блокування.

12. ІНФОРМАЦІЙНІ ФУНКЦІЇ

1) Під час роботи печі натисніть **“Microwave”** або **“Grill/Combi”** щоб відобразити на дисплеї поточну потужність протягом 3 секунд.

2) Під час режиму «СТАРТ З ЗАТРИМКОЮ» натисніть **“Clock/Pre-set”**, щоб відобразити на дисплеї час запуску печі протягом 3 секунд.

3) Під час роботи печі натисніть кнопку **“Clock/Pre-set”**, щоб відобразити поточний час протягом 2-3 секунд. Після цього піч повернеться

у попередній стан.

4) Якщо після вибору режиму приготування початок роботи не будет підтверджений кнопкою **“START/+30Sec/Confirm”** протягом однієї хвилини, усі налаштування будуть скасовані та на дисплеї з'явиться поточний час.

5) Успішне натискання на кнопку супроводжується звуковим сигналом. У разі неправильного або неуспішного натискання сигнал відсутній.

6) У режимі очікування на дисплеї відображається годинник.

7) У процесі вибору режиму приготування на дисплеї відображаються відповідні налаштування.

8) Під час приготування їжі та у режимі паузи на дисплеї відображається час що залишився до кінця приготування блюда.

9) Коли приготування завершено мікрохвильова піч повідомить про це п'ятьма звуковими сигналами.

УСУНЕННЯ НЕСПРАВНОСТЕЙ

НЕСПРАВНІСТЬ	МОЖЛИВА ПРИЧИНА	УСУНЕННЯ
Мікрохвильова піч порушує телевізійне зображення		Радіотрансляція і телевізійне зображення можуть порушуватися під час роботи мікрохвильової печі. Такі порушення також можуть відбуватися під час роботи малогабаритного електричного обладнання, наприклад, міксера, пилососа та електричного вентилятора. Це нормальне явище.
Мікрохвильова піч слабо світить		При приготуванні на низькій потужності мікрохвильової печі світло мікрохвильової печі може стати слабким. Це нормальне явище.
Пар осідає на дверях, гаряче повітря виходить через вентиляційні отвори.		Під час приготування страви може випаровуватися пар. Велика частина його випаровується через вентиляційні отвори, але певна її частина може збиратися в холодному місці, наприклад, на дверях мікрохвильової печі. Це нормальне явище.

<p>Мікрохвильова піч не включається</p>	<p>З'єднувальний кабель не підключений правильно до електричного гнізда</p> <p>Перегорів запобіжник або включився запобіжник безпеки</p> <p>Проблема с електричною розеткою</p>	<p>Витягнути штекер і включити його знову після закінчення 10 секунд</p> <p>Поміняти запобіжник або включити вимикач (ремонт тільки в сервісі «Gunter&Hauer»)</p> <p>Перевірити електричну розетку за допомогою іншого електричного обладнання</p>
<p>Мікрохвильова піч не гріє</p>	<p>Невірно закриті дверцята</p>	<p>Добре закрити двері</p>
<p>Скляний обертальний столик шумить під час роботи мікрохвильової печі.</p>	<p>Забруднена система обертального кільця і дно мікрохвильової печі</p>	<p>Дивіться розділ «Профілактика мікрохвильової печі»</p>

**ВИРОБНИК ЗАЛИШАЄ ЗА СОБОЮ ПРАВО НА ВНЕСЕННЯ ЗМІН,
ЩО НЕ ВПЛИВАЮТЬ НА ФУНКЦІОНАЛЬНІ ХАРАКТЕРИСТИКИ
ПРИЛАДУ.**

Günter & Hauer GmbH

www.gunter-hauer.de

Tel: +49 (2253) 960839

Fax: +49 (2253) 960827

Email: info@gunter-hauer.de

Postfach 1268,
53896 Bad Münstereifel,
Deutschland

Служба інформаційної підтримки на території України

Тел. 0 800 60 44 69

Email: info@gunter-hauer.ua