

Günter & Hauer

UA ІНСТРУКЦІЯ ПО ВИКОРИСТАННЮ

ВБУДОВАНА МІКРОХВИЛЬОВА ПІЧ



EOK

20 BL / 20 X

28 X

25 WH / 25 IVR

ЗМІСТ

1) Запобіжні заходи.....	4
2) Установка захисту від замикання.....	8
3) Чищення.....	9
4) Установка мікрохвильової печі.....	11
6) Інструкція по монтажу.....	13
7) Інструкція з вибору посуду.....	17
8) Експлуатація:	
Модель EOK 25 WH / 25 IVR.....	21
Модель EOK 28 X.....	27
Модель EOK 20 BL / 20 X.....	33
9) Несправності та їх усунення.....	38
10) Технічні характеристики.....	40

ЗАПОБІЖНІ ЗАХОДИ

УВАЖНО ПРОЧИТАЙТЕ І ЗБЕРЕЖІТЬ ДЛЯ ПОДАЛЬШОГО ВИКОРИСТАННЯ!

Для запобігання можливого впливу електромагнітного випромінювання:

(а) Ні за яких обставин не слід включати піч з відчиненими дверцятами, ламати блокувальні фіксатори або вставляти будь-які предмети в отвори для блокувальних фіксаторів.

(b) НЕ допускайте потрапляння сторонніх предметів між дверцятами і передньою поверхнею печі, а також накопичення частинок їжі або осаду м'якого засобу на ущільнюючих поверхнях.

(!) УВАГА: Не використовуйте піч у разі пошкодження дверцят і / або поломки її деталей (петлі, замки) або ущільнювачів. Усі ремонтні роботи і регулювання мікрохвильовій печі повинен здійснювати тільки кваліфікований фахівець.

ДОПОВНЕННЯ

Якщо не підтримувати чистоту НВЧ, може відбутися пошкодження поверхні, що несе ризик скорочення терміну служби пристрою, а також виникнення небезпечної ситуації.

РЕКОМЕНДАЦІЇ З ТЕХНІКИ БЕЗПЕКИ

Щоб уникнути виникнення пожежі, ураження струмом, травм або впливу електромагнітного випромінювання печі, під час експлуатації приладу дотримуйтесь основних вимог із безпеки, описаних нижче:

(!) УВАГА: Рідини та інші продукти не можна розігрівати в герметично закритих контейнерах, адже вони можуть вибухнути.

(!) УВАГА: Будь-які модифікації та ремонт мікрохвильової печі, пов'язані зі зняттям захисту від впливу електромагнітного випромінювання, повинні виконуватися тільки кваліфікованими фахівцями.

3. Цей пристрій можуть використовувати діти віком від 8 років і дорослі люди з обмеженими фізичними, сенсорними чи розумовими здібностями або особи, у яких відсутні необхідні знання та досвід, якщо їх дії контролюються або якщо вони проінструктовані щодо безпечного використання приладу і усвідомлюють можливі ризики. Дітям не слід грати з пристроєм. Очищення та обслуговування пристрою можуть виконуватися дітьми тільки під наглядом.

4. Тримайте прилад і його провід в недоступному місці для дітей молодше 8 років.

5. Використовуйте тільки той посуд, яка підходить для мікрохвильових печей.

6. Необхідно регулярно чистити піч, а також видаляти з неї залишки їжі.

7. При розігріві їжі в пластиковому або паперовому контейнері стежте за пічкою, оскільки можливе займання.

8. При появі диму вимкніть пристрій або відключіть його від джерела живлення і залиште дверцята печі закритою, щоб стримати полум'я.

9. Не допускайте перегріву їжі. Особливо це актуально при розігріванні невеликої кількості їжі.

10. Не використовуйте внутрішній простір печі для зберігання. Не зберігайте всередині різні предмети, у тому числі хліб, печиво і т.д.

11. Зніміть з проводів будь-які затяжки, металеві ручки з паперового або пластикового посуду перед розміщенням їх у печі. Причина: може утворитися електрична дуга або іскріння, що призведе до пошкодження печі.

12. Встановіть дану піч тільки згідно інструкції з монтажу яка поставляється разом з приладом.

13. Сирі яйця і яйця, зварені круто, не можна розігрівати в мікрохвильових печах, оскільки вони можуть вибухнути навіть після завершення розігрівання в мікрохвильовій печі. Також не можна розігрівати герметично закриті пляшки, банки, контейнери, горіхи в шкаралупі, помідори і т.д.

14. Дана піч призначена для домашнього або аналогічного використання, як наприклад:

-на кухні для персоналу в магазинах, офісах та інших робочих просторах;

- гiстьми в готелях, мотелях та iнших житлових просторах;
- фермерських будинках;
- житло типу «bed and breakfast».

15. Щоб уникнути небезпечних ситуацiй, заміна пошкодженого кабелю живлення повинна робитися виробником, співробітником сервісної служби або iншим кваліфікованим фахівцем.

16. Не використовуйте і не зберігайте прилад на вулиці.

17. Не використовуйте дану піч біля води, у вологому приміщенні (напр. підвал) або біля басейну.

18. Пристрій і його деталі можуть сильно нагріватися при використанні. Будьте обережні, уникайте контакту з нагрівальними елементами. Тримайте кабель далеко від нагрітих деталей і джерел тепла. Не перекривайте вентиляційні отвори тканиною або папером. Ці матеріали можуть спалахнути при контакті з гарячим повітрям, що виходить з печі.

19. Не залишайте кабель звисаючим з краю столу або стільниці.

20. Якщо не підтримувати чистоту печі, може відбутися пошкодження поверхні, що несе ризик скорочення терміну служби пристрою, а також виникнення небезпечної ситуації.

21. Для запобігання опіку вміст пляшечок для годування і банок для дитячого харчування слід розмішати або струсити, а перед споживанням необхідно перевірити температуру.

22. Нагрівання в мікрохвильовій печі ємностей з напоями може призвести до сповільненого бурхливого кипіння, тому для запобігання цій ситуації при поводженні з такими ємностями необхідно вжити заходів обережності.

Для запобігання цій ситуації ЗАВЖДИ витримуйте 20 секунд після того, як піч відключиться, щоб дати температурі можливість вирівнятися.

23. Люди з обмеженими фізичними, сенсорними або розумовими здібностями (включаючи дітей) та особи, що не мають достатньо досвіду та навичок, не повинні користуватися цим пристроєм, якщо їх дії не контролюються, або якщо вони попередньо НЕ проінструктовані особою, яка відповідає за їх безпеку.

25. Дітям не слід грати з пристроєм. Очищення та обслуговування пристрою можуть виконуватися дітьми тільки під наглядом.

26. Прилад не може управлятися за допомогою зовнішнього таймера або окремого дистанційного пульта управління.

27. Зовнішні частини приладу можуть сильно нагріватися при його використанні. Щоб уникнути опіків, не залишайте дітей без нагляду поряд з приладом.

28. Забороняється використовувати для чищення приладу паровий очищувач.

29. Під час використання пристрій нагрівається. Будьте обережні, уникайте контакту з нагрівальними елементами всередині мікрохвильової печі.

30. Використовуйте тільки датчик температури, рекомендований для даної печі (для печей укомплектованих місцем для датчика температури).

31. Ця мікрохвильова піч призначена для розігрівання їжі і напоїв. Щоб уникнути опіків, іскріння і спалаху не нагрівайте тканини і пакети, килимки, взуття, губки, сирий одяг, пакети наповнені зернами і так далі.

РОЗПАКОВУВАННЯ



Обладнання під час транспортування було захищено від пошкодження.

Після розпакування обладнання просимо Вас зняти елементи пакування способом, безпечним для навколишнього середовища.

Всі матеріали, які застосовувалися для упаковки, є безпечними для навколишнього середовища, та на 100% підлягають вторинній переробці, що позначено відповідним символом.

УВАГА! пакувальні матеріали (поліетиленові пакети, шматки пінопласту і т.п.) у процесі розпакування повинні бути недоступні для дітей.

Для отримання більш докладної інформації з вторинної переробки цього приладу слід звертатися у відповідне відомство (департамент екології та охорони навколишнього середовища), в службу очищення або в магазин, де Ви придбали прилад.

ПІСЛЯ ЕКСПЛУАТАЦІЇ



Цей прилад відповідає Директиві ЄС 2002/96/СЕ. Спеціальний знак, який зображає перекреслений сміттевий контейнер,

означає, що цей прилад повинен бути утилізований окремо від побутових відходів відповідно до існуючих норм. Ви допоможете уникнути негативних наслідків для навколишнього середовища і здоров'я людей, які можуть бути викликані неправильною переробкою по закінченні терміну служби.

Утилізація приладу повинна проводитися відповідно до чинного природоохоронного законодавства та правилами утилізації відходів.

УСТАНОВКА ЗАХИСТУ ВІД ЗАМИКАННЯ

Дотик до деяких внутрішніх деталей і елементів може призвести до серйозних травм або смерті.

Не розбирайте даний прилад.

ПОПЕРЕДЖЕННЯ

НЕБЕЗПЕКА ВРАЖЕННЯ СТРУМОМ!

Неправильне застосування заземлення може стати причиною ураження електричним струмом.

Не вставляти штекер в гніздо, перш ніж обладнання не буде правильно підключено і заземлено.

Дане обладнання слід заземлити. У разі короткого замикання, заземлення зменшує ступінь небезпеки ураження електричним струмом, забезпечуючи відтік електричного струму. Даний виріб обладнано кабелем, що має дріт заземлення і відповідний штекер.

Штекер повинен підключатися до правильно встановленої розетки із заземленням.

Якщо Ви неповністю зрозуміли інструкцію заземлення або у Вас виникли сумніви, чи правильно заземлено обладнання, слід звернутися до висококваліфікованого електрика чи техніка з ремонту обладнання.

Якщо необхідно використовувати подовжувач, то слід застосовувати тільки трьох-привідний кабель з гніздом для електрозаземлення.

Виробник не несе відповідальності за шкоду або травми, які є результатом підключення мікрохвильової печі до джерела електроживлення без захисту заземлення або з несправним захистом заземлення.

1. У мікрохвильовій печі передбачений короткий мережевий кабель, щоб уникнути небезпеки у разі спалаху, а також раптового відключення мікрохвильової печі з причини того, що хтось спіткнувся об довгий кабель.

2. Якщо застосовується подовжувач:

1) Номінальні покази електричних даних на подовжувачі повинні відповідати (бути такої ж величини) номінальним електричним даним устаткування.

2) Подовжувач повинен бути з трьохжильним кабелем із заземленням.

3) Довгий кабель повинен бути проведений так, щоб не звисати зі стільниці або столу, щоб діти не могли потягнути за нього, а також щоб хтось не зачепився за нього і мимоволі не відключив обладнання.

ЧИЩЕННЯ

Щоб уникнути скупчення жиру і частинок продуктів слід регулярно чистити наступні деталі мікрохвильової печі:

- Внутрішні і зовнішні поверхні;
- Дверцята та ущільнювачі дверцят;
- Обертовий піднос і роликові підставки;

Перед початком чищення переконайтеся, що прилад відключений від живлення.

1. Видаляйте всі бризки і плями із внутрішніх поверхонь або роликової підставки за допомогою мильного розчину і тканини. Промивайте і витирайте насухо.

2. Для чищення зовнішніх поверхонь і аксесуарів печі використовуйте м'яку тканину і теплу мильну воду. Промивайте і витирайте насухо.

3. ЗАВЖДИ підтримуйте в чистоті ущільнювачі дверцят і надійно закривайте дверцята.

4. Не використовуйте абразивні матеріали, хімічно активні речовини і гострі металеві скребки для чистки скляних дверцят мікрохвильової печі, так як це може стати причиною подряпин і тріщин на склі.

5. **ПОРАДА:** Щоб розм'якшити затверділі частинки продуктів і усунути запахи, поставте на обертовий піднос чашку води (300мл) з розбавленим лимонним соком (половина лимона) і нагрівайте її протягом десяти хвилин, включивши піч на повну потужність. По завершенні протріть поверхні сухою і м'якою тканиною.

ЗОВНІШНІЙ ВИГЛЯД



EOK 25 IVR



EOK 25 WH



EOK 28 X



EOK 20 BL



EOK 20 X

ВСТАНОВЛЕННЯ МИКРОХВИЛЬОВОЇ ПЕЧІ

Мікрохвильова піч обладнана наступними елементами:

- A) Панель управління.
- B) Вал поворотного столика.
- C) Вузол підставки поворотного столика.

- D) Скляний підніс.
- E) Оглядове вікно.
- F) Дверцята.
- G) Система запобіжного блокування.

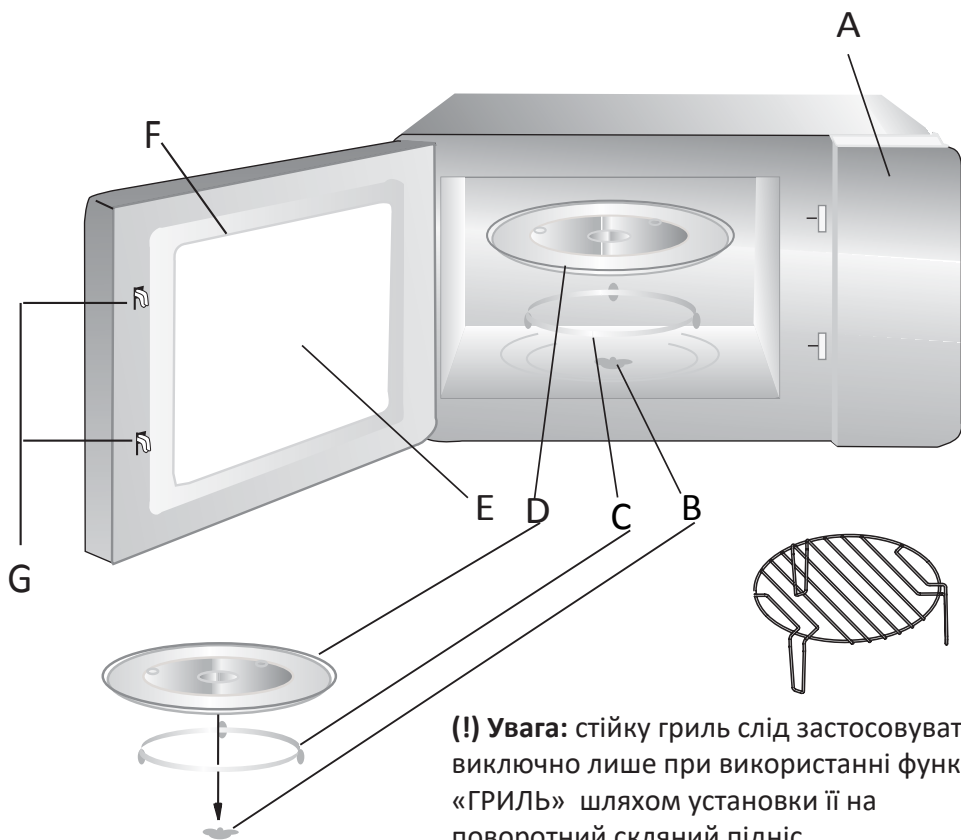

(!) Увага: стійку гриль слід застосовувати виключно лише при використанні функції «ГРИЛЬ» шляхом установки її на поворотний скляний підніс.

ВСТАНОВЛЕННЯ ОБЕРТАЛЬНОЇ ТАРИЛКИ

1. Ніколи не затискати і не встановлювати обертальну тарілку догори дном.
2. Під час приготування завжди застосовувати обертальну тарілку і систему кільця обертального столика.
3. Для приготування або розігрівання завжди розміщувати всі страви на обертальній тарілці.
4. Якщо обертальна тарілка трісне або поламається, зверніться в професійну ремонтну майстерню.

МОНТАЖ ТА ПІДКЛЮЧЕННЯ

1. Обладнання призначено винятково для домашнього використання.
2. Мікрохвильовою піччю можна користуватися тільки після вбудовування її в кухонні меблі. Забороняється встановлювати даний прилад на стільницю або в шафу.
3. Спосіб монтажу мікрохвильової печі в меблі поданий в «Інструкції монтажу».
4. Прилад має бути встановлений в нішу з меблів, шириною 60 см, на висоті 85 см від підлоги).

5. Прилад поставляється зі штекером і повинен бути підключений тільки в правильно встановлену розетку.

6. Робочі напруги повинні відповідати даним, зазначеним у заводській таблиці.

7. Встановлення розетки і заміна кабелю живлення повинні здійснюватися тільки кваліфікованим спеціалістом. Якщо потрібно виконати постійне підключення, переконайтеся, що на лінії живлення є багатополюсний перемикач, з відстанню між контактами не менше 3 мм.

8. Дозволяється підключення через адаптери та подовжувачі за умови, що вони повністю відповідають технічним вимогам і стандартам, що і кабель живлення, який додається до печі. У всіх інших випадках перевантаження може призвести до пожежі.

(!) УВАГА: Виробник не несе відповідальність за травми і пошкодження обладнання та майна, отримані внаслідок недотримання описаних умов.

(!) УВАГА: доступні поверхні можуть бути гарячими під час роботи мікрохвильової печі.

ІНСТРУКЦІЯ З МОНТАЖУ

(!) УВАГА: Меблева ніша під установку приладу не повинна мати задньої стінки.

Не блокуйте вентиляційні отвори.

Довгий кабель повинен бути проведений так, щоб він не звисав зі стільниці або столу, щоб не могли потягнути за нього діти або, щоб хтось не зачепився за нього і мимоволі не відключив обладнання.

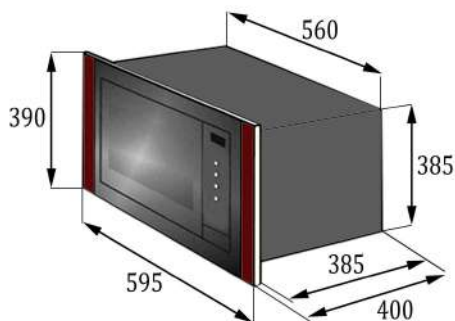

EOK 25 WH / EOK 25 IVR

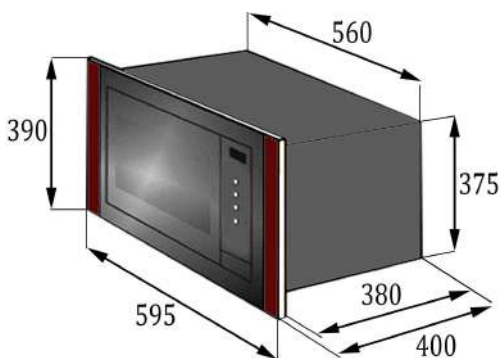

EOK 20 BL / EOK 20 X

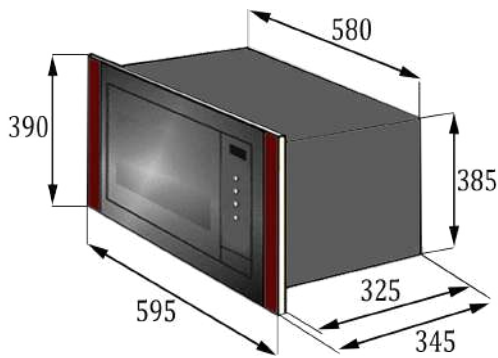

EOK 28 X

В. ПІДГОТОВКА НІШІ

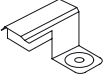

Кріплення.

1. Прочитайте інструкцію на прикладеному шаблоні дна печі (далі «ШАБЛОН»). Покладіть «ШАБЛОН» на дно ніші з урахуванням всіх зазорів.

2. Зробіть позначки на дні ніші, згідно відміток «а» в шаблоні.

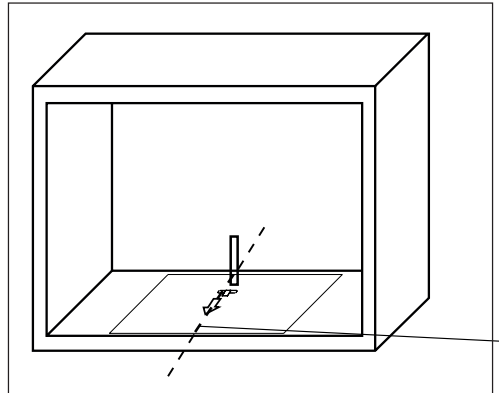
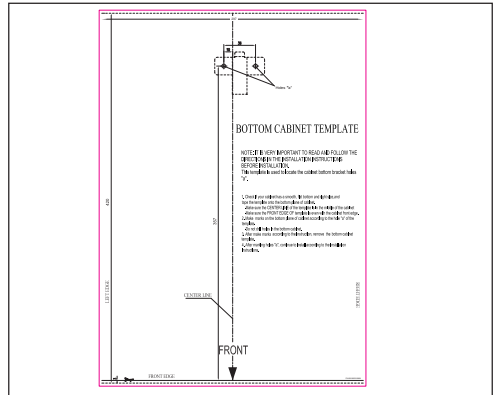
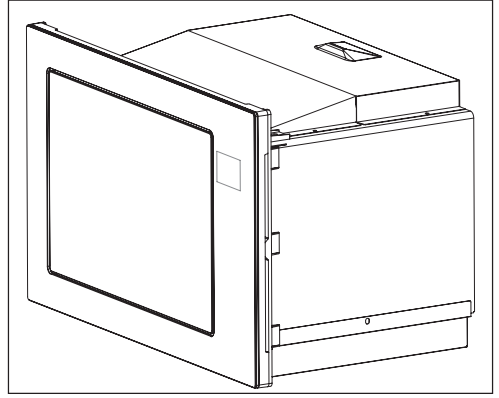

3. Приберіть шаблон та прикрутіть кріплення за допомогою шурупів А.

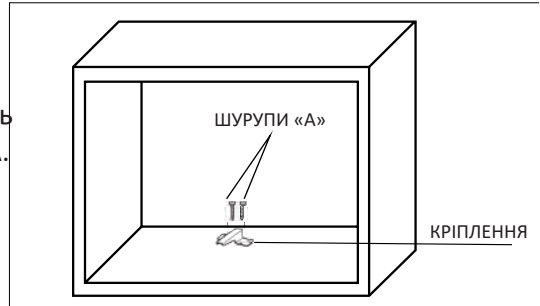

С. ВСТАНОВЛЕННЯ НВЧ

4. Встановіть піч у підготовлену нішу

- Переконайтеся, що задня частина печі замкнулася кріпленням.
- Не притискайте кабель живлення.

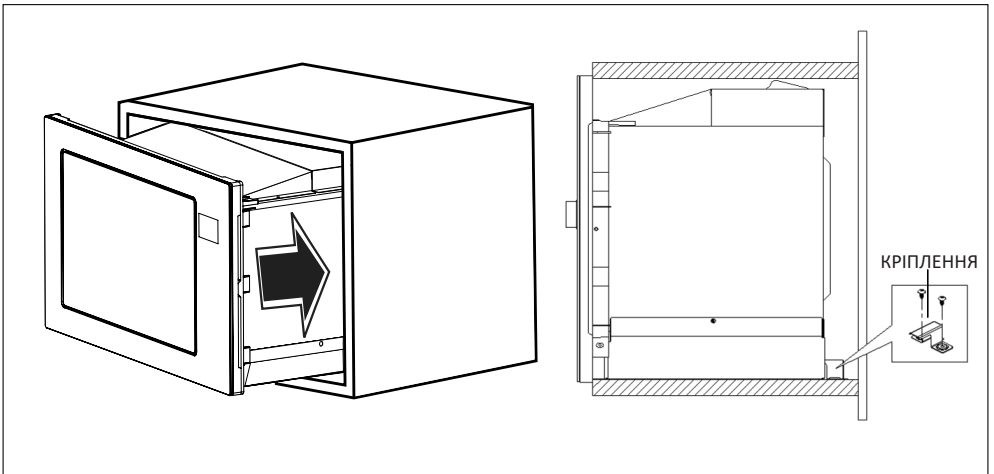

5. Відкрийте дверцята та закріпіть НВЧ до дна ніші за допомогою шурупа В, через монтажний отвір.

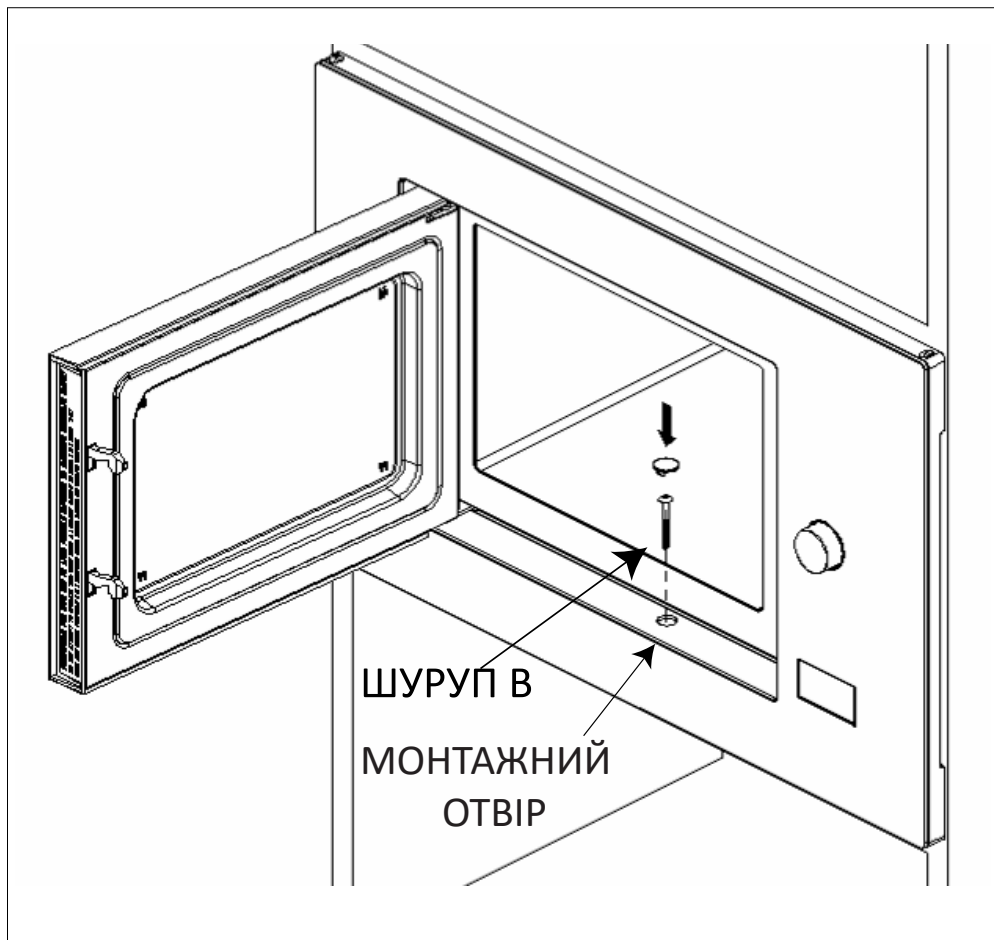

ІНСТРУКЦІЯ З ВИБОРУ ПОСУДУ

ТИП ПОСУДУ	ПРИДАТНІСТЬ ДЛЯ НВЧ	ПРИМІТКИ
Алюмінієва фольга	✓X	Може використовуватися в невеликих кількостях для захисту окремих ділянок їжі від пригорання. Близьке розташування фольги до стінок печі або використання фольги у великій кількості може призвести до утворення електричної дуги.
Блюдо для отримання скоринки	✓	Не розігрівайте попередньо більше восьми хвилин. Дотримуйтеся інструкцій виробника. Дно блюда повинно бути товщиною мінімум 5 мм. Неправильне використання може призвести до пошкодження поворотного столика.
Фарфор та кераміка	✓	Фарфор, кераміку, глазуровану кераміку і тонкостінний фарфор зазвичай можна використовувати, якщо на них немає металевих оздоблень.
Одноразовий посуд з поліефірного волокна	✓	Такий посуд зазвичай використовується для упаковки заморожених продуктів.
Вощений або жиронепроникний папір	✓	Може використовуватися для збереження вологи та попередження розбризкування.
Пакети для приготування їжі	✓X	Дотримуйтеся інструкцій виробника. Не закривати металевими затяжками. Робити прорізи для виходу пари.

Упаковка продуктів швидкого приготування:

- | | | |
|--|----|---|
| • Полістиролові стаканчики і контейнери | ✓X | Можна використовувати для розігріву продуктів. При перегріві полістирол може плавитися. |
| • Паперові пакети або газети | X | Ризик займання |
| • Виготовлений з вторсировини папір або посуд з металевою обробкою | X | Може стати причиною виникнення електричної дуги. |

Скляний посуд:

- | | | |
|------------------------------|---|---|
| • посуд для приготування | ✓ | Може використовуватися при відсутності металевого оздоблення. |
| • тонкостінний скляний посуд | ✓ | Може використовуватися для розігріву продуктів та рідин. При різкому нагріванні крихке скло може розбитися або лопнути. |
| • скляні банки | ✓ | Слід зняти кришку. Підходять тільки для розігріву. |

Метал:

- Блюда

X

Може стати причиною виникнення електричної дуги або займання.

- Пакети для заморозки із дротовою обв'язкою.

Пластик

- Контейнери

✓X

Зокрема, жароміцний термопластик. Деякі інші види пластику, при високій температурі, можуть деформуватися або знебарвлюватися. Не використовуйте меламіновий пластик.

- Харчова плівка

✓X

Може використовуватися для збереження вологи. Не повинна торкатися продуктів. Будьте обережні, щоб не обпектися гарячим паром, знімаючи плівку.

- Пакети для заморожування та/або приготування їжі.

✓X

Тільки, якщо вони придатні для кип'ятіння або використання в печі. Дотримуйтеся інструкцій виробника. Не закривати металевими затяжками. Не повинні бути закриті герметично. При необхідності проткніть виделкою.

- Пластикові піна

X

При високих температурах пластикова піна може плавитися або виділяти шкідливі речовини які потраплять в їжу або рідини.

Папір та дерево		
• Тарілки, чашки, серветки з текстилю або паперу	✓	Для приготування протягом короткого часу і розігрівання. Для поглинання надлишкової вологи.
• Перероблений папір	✓X	Може стати причиною виникнення електричної дуги
• Дерево	✓X	Дерево буде постійно втрачати вологу і висихати в СВЧ, що призведе до його подальшого руйнування.
Термометри	✓X	Тільки призначені для використання в мікрохвильових печах (для м'яса і цукерок / карамелі).

✓: Рекомендується

✓X: Використовувати з обережністю

X: Не рекомендується

ЕКСПЛУАТАЦІЯ

МОДЕЛЬ ЕОК 25 WH / 25 IVR

Дана мікрохвильова піч обладнана сучасною системою електронного управління, для регулювання параметрів приготування або розігрівання їжі, що дозволить Вам отримати відмінні результати.

1. НАЛАШТУВАННЯ ЧАСУ.

Коли мікрохвильова піч буде підключена до розетки, на табло з'явиться значення **"0:00"**, дзвінок видасть звуковий сигнал. Потім слід:

1) Натисніть **"KitchenTimer/Clock"** двічі, щоб заблимали цифри годин.

2) Користуючись кнопками **«^»** та **«v»** виставте бажані цифри годин від 0 до 23.

3) Натисніть **"KitchenTimer/Clock"** один раз, щоб заблимали цифри хвилин.

4) Користуючись кнопками **«^»** та **«v»** виставте бажані цифри хвилин від 0 до 59.

5) Натисніть **"KitchenTimer/Clock"** один раз, щоб завершити налаштування часу. Заблимає **«:»** - це означає, що налаштування часу підтвержені.

(!) ЗВЕРНІТЬ УВАГУ:

1) Якщо годинник не був налаштований, він не буде функціювати.

2) Якщо в процесі налаштування часу натиснути **"STOP/Clear"**, піч автоматично повернеться до попередніх налаштувань.

2. ПРИГОТУВАННЯ ЇЖИ

1) Натисніть **"Micro./Grill/Combi"** один раз до появи на дисплеї **"P100"**.

2) Натисніть **"Micro./Grill/Combi"** кілька разів або скористайтеся кнопками **«^»** и **«v»** щоб вибрати потужність печі від 100% до 10%. На дисплеї будуть відображатися: **"P100"**, **"P80"**, **"P50"**, **"P30"**, **"P10"** відповідно.

3) Натисніть **"START/+30Sec/Confirm"** для підтвердження вибору.

4) Користуючись кнопками **«^»** та **«v»** виберіть час приготування від 0:05 до 95:00.

5) Натисніть **"START/+30Sec/Confirm"** для початку приготування.

(!) УВАГА! Регулювання часу ручкою, з точністю в межах:

0---1 хв:	5 секунд
1---5 хв:	10 секунд
5---10 хв:	30 секунд
10---30 хв:	1 хвилина
30---95 хв:	5 хвилин

Символи, відповідні потужності обладнання:

ПОТУЖНІСТЬ НВЧ	СИМВОЛ НА ДИСПЛЕЇ
100%	«P100»
80%	«P80»
50%	«P50»
30%	«P30»
10%	«P10»

3. Режим GRILL або COMBI (гриль або комбінований)

Натисніть **“Micro./Grill/Combi”**. як тільки на дисплеї відобразиться **“P100”**, натисніть **“Micro./Grill/Combi”** кілька разів до вибору необхідного режиму: **“G”**, **“C-1”**, **“C-2”** відповідно. Так само для вибору режиму можна скористатися кнопками **«^»** і **«v»**.

Після цього натисніть **“START/+30Sec/Confirm”** щоб підтвердити свій вибір та встановити час приготування від 0:05 до 95:00.

Натисніть **“START/+30Sec/Confirm”** для початку приготування.

НАПРИКЛАД: Якщо Вам необхідно використовувати 55% потужності печі і 45% гриля (режим **“C-1”**), для приготування протягом 10 хвилин, Вам необхідно виконати наступні дії у відповідному порядку:

(1) Натисніть **“Micro./Grill/Combi”** один раз. На дисплеї відобразиться **“P100”**

(2) Продовжуйте натискати **“Micro./Grill/Combi”**, щоб обрати режим **“C-1”**.

(3) Натисніть **“START/+30Sec/Confirm”** для підтвердження вибору.

(4) Натисніть кнопку **«^»** та **«v»**, щоб встановити час приготування на 10 хвилин.

(5) Натисніть **“START/+30Sec/Confirm”** для початку приготування.

Співвідношення потужності мікрохвиль до потужності гриля у функції «Комбі»:

СИМВОЛ НА ДИСПЛЕЇ	C-1	C-2
ПОТУЖНІСТЬ МІКРОХВИЛЬ	55%	36%
ПОТУЖНІСТЬ ГРИЛЮ	45%	64%

(!) УВАГА. Після закінчення встановленого часу приготування у функції «Гриль», пролунає звуковий сигнал, який інформує, що слід перегорнути страву на іншу сторону, щоб запікання було більш ефективним.

Після звукового сигналу слід відкрити дверцята мікрохвильової печі, перегорнути їжу на іншу сторону, закрити дверцята і натиснути кнопку **“START/+30Sec/Confirm”**, щоб продовжити роботу мікрохвильової печі.

Якщо Ви не виконаєте даної дії, піч продовжить роботу, згідно з встановленим часом роботи.

4. РОЗМОРОЖУВАННЯ

(відповідно до ваги продуктів).

- 1) Натисніть один раз кнопку **“Weight/Time Defrost”**, на дисплеї з’явиться символ **“dEF1”**.
- 2) Використовуйте кнопки **«^»** та **«v»**, щоб обрати вагу продуктів від 100 до 2000г.
- 3) Натисніть **“START/+30Sec/Confirm”** для початку розморожування.

5. РОЗМОРОЖУВАННЯ

(за часом).

- 1) Натисніть двічі кнопку **“Weight/Time Defrost”**, на дисплеї з’явиться символ **“dEF2”**.
- 2) Використовуйте кнопки **«^»** та **«v»**, щоб обрати час розморожування від 0:05 до 95:00.
- 3) Натисніть **“START/+30Sec/Confirm”** для початку розморожування.

6. БАГАТОЕТАПНИЙ ПІДІГРІВ

Ввести програму приготування. Можна встановити максимум 2 ступеня рівня потужності.

Розморожування слід завжди встановлювати, як перша дія, якщо воно входить у багатоступеневу програму.

Обладнання буде видавати звуковий сигнал після кожного встановленого етапу підігріву.

(!) УВАГА: Функція «Авто-Меню» не може бути обрана в якості одного з етапів в багатоетапному підігріві.

НАПРИКЛАД: якщо Ви бажаєте розморозити протягом 5 хвилин страву, а потім підігріти її, використовуючи 80% потужності мікрохвиль протягом 7 хвилин, слід виконати наступні дії:

- (1) Натисніть “**Weight/Time Defrost**” двічі – на дисплеї відобразиться символ “**dEF2**”
- (2) Кнопками «**^**» і «**v**» встановіть час розморожування на 5 хвилин.
- (3) Натисніть “**Micro./Grill/Combi**” один раз. На дисплеї відобразиться символ “**P100**”.
- (4) Кнопками «**^**» і «**v**» встановіть потужність печі на “**P80**”.
- (5) Натисніть “**START/+30Sec/Confirm**” для підтвердження вибору. На дисплеї відобразиться символ “**P80**”
- (6) Кнопками «**^**» і «**v**» встановіть час приготування на 7 хвилин.
- (7) Натисніть “**START/+30Sec/**

бажаний час початку.

ПРИКЛАД: якщо Ви бажаєте підігріти страву, використовуючи 80% потужності мікрохвиль протягом 7 хвилин, слід виконати наступні дії:

- (1) У першу чергу слід встановити годинник.
- (2) Ввести програму приготування. Можна встановити не більше двох рівнів потужності. Функція розморожування не повинна встановлюватися в програмі «Затримка старту».
- (3) Натисніть “**KitchenTimer/Clock**” один раз. На дисплеї відобразиться “**00:00**”
- (4) Кнопками «**^**» та «**v**» встановіть необхідний час приготування (Максимальний час готування – не більше 95 хвилин).
- (5) Натисніть “**START/+30Sec/Confirm**” для підтвердження налаштувань. Індикатор таймера буде підсвічений.
- (6) Коли буде досягнуто встановлений час, індикатор таймера зникне. НВЧ видасть 5 звукових сигналів. Якщо раніше годинник був виставлений, то на табло відобразиться поточний час.

7. КУХОННИЙ ТАЙМЕР

(затримка старту)

Спочатку слід встановити годинник, потім - процес приготування, згідно з вказівкою вище і потім встановити

8. «АВТО-МЕНЮ»

- 1) У режимі очікування НВЧ натисніть «^» для вибору меню від А-1 до А-8.
- 2) Натисніть “START/+30Sec/Confirm” для підтвердження вибору меню.
- 3) Кнопками «^» та «/» встановіть вагу їжі.
- 4) Натисніть “START/+30Sec/Confirm” для початку приготування.
- 5) По завершенні приготування мікрохвильова піч видасть звуковий сигнал 5 разів. На дисплеї відобразиться поточний час, якщо він був встановлений раніше.

РЕЖИМ МЕНЮ	ВАГА	СИМВОЛ НА ДИСПЛЕЕ
А-1. ПИЦА	200 г	200
	400 г	400
А-2. М'ЯСО	250 г	250
	350 г	350
	450 г	450
А-3. ОВОЧІ	200 г	200
	300 г	300
	400 г	400
А-4. МАКАРОНИ	50 (з 450 г води)	50
	100 (з 800 г води)	100
А-5. КАРТОПЛЯ	200 г	200
	400 г	400
	600 г	600
А-6. РИБА	250 г	250
	350 г	350
	450 г	450
А-7. НАПОЇ	120 мл	1
	240 мл	2
	360 мл	3
А-8. ПОПКОРН	50	50
	100	100

9. ЕКСПРЕС РОЗІГРІВ

- 1) В режимі очікування натисніть “START/+30Sec/Confirm” один раз, щоб розігріти страву на 100% потужності протягом 30 секунд.

Кожне наступне натискання тієї ж кнопки збільшить час розігріву на 30 секунд. Максимальний час приготування – 95 хвилин.

2) Під час приготування страв у режимі “мікрохвильова піч”, “гриль”, “комбінований режим” або “розморожування за часом” натисніть **“START/+30Sec/Confirm”** для збільшення часу розігріву.

3) В режимі очікування натисніть кнопку «✓» щоб встановити час приготування, на 100% потужності. Потім натисніть **“START/+30Sec/Confirm”** щоб почати розігрів.

(!) УВАГА: у режимах **“АВТО-МЕНЮ”** і **“розморожування за вагою”**, час розігріву не може бути збільшено натисканням кнопки **“START/+30Sec/Confirm”**.

10. БЛОКУВАННЯ ВІД ДІТЕЙ

Блокування: у режимі очікування затисніть **“STOP/Clear”** протягом 3 секунд - піч видасть тривалий сигнал, який означає блокування печі, після чого на дисплеї відобразиться поточний час, якщо воно було виставлено раніше. В іншому випадку на дисплеї відобразиться символ « **⏸** ».

Зняття блокування: в режимі блокування затисніть **“STOP/Clear”** протягом 3 секунд - піч видасть довгий звуковий сигнал, який означає відключення блокування.

11. ІНФОРМАЦІЙНІ ФУНКЦІЇ

1) Під час приготування в режимах “мікрохвильова піч”, “гриль”, “комбінований режим” натисніть **“Micro./Grill/Combi”** – на дисплеї відобразиться поточна потужність приготування протягом 3 секунд

2) Під час приготування натисніть **“KitchenTimer/Clock”** – на дисплеї відобразиться поточний час протягом 3 секунд.

3) Для того, щоб відновити роботу після відкриття дверцят і їх вторинного закриття, слід натиснути кнопку **“START/+30Sec/Confirm”**.

4) Якщо після вибору режиму приготування початок роботи не буде підтверджений кнопкою **“START/+30Sec/Confirm”** протягом 1 хвилини, усі настройки будуть скасовані та на дисплеї з’явиться поточний час.

5) Успішне натискання на кнопку супроводжується звуковим сигналом.

У разі некоректного / неуспішного натискання сигнал відсутній.

ЕКСПЛУАТАЦІЯ

МОДЕЛЬ ЕОК 28 X

1. НАЛАШТУВАННЯ ЧАСУ.



Коли піч включена на дисплеї відобразиться  та пролунає зумер.

Час має бути виставлено в межах між 0:00-23:59. Наприклад: 12:45

Для налаштування часу виконайте наступні дії:

1) Натисніть кнопку **“Clock/Kitchen Timer”**, цифри годин почнуть блимати,



2) Встановіть години шляхом обертання  перемикача. 

3) Натисніть **“Clock/Kitchen Timer”** - цифри хвилин почнуть блимати.

Встановіть хвилини так само як і години.

Натисніть **“Clock/Kitchen Timer”** ще раз щоб завершити налаштування часу. Символ буде блимати **“:”** та на дисплеї з'явиться обраний час.



2. ПРИГОТУВАННЯ ЇЖИ

Ваша мікрохвильова піч має 3 режими приготування:

- 1) Мікрохвилі (НВЧ)
- 2) Гриль
- 3) Комбінований режим

2.1. Режим «НВЧ»

1) Натисніть **“Microwave/Grill/Combi.”** один раз. На дисплеї з'явиться напис **“P100”**.

2) Поверніть  щоб обрати бажану потужність: **“P100”**, **“P80”**, **“P50”**, **“P30”**, **“P10”** - кожний напис відповідає рівню потужності у процентах 10-100%. (див. таб. далі)

3) Натисніть **“START/+30SEC./CONFIRM”** щоб підтвердити свій вибір та перейти до налаштування часу приготування.

4) Поверніть перемикач  щоб встановити необхідний час приготування.

5) Натисніть **“START/+30SEC./CONFIRM”** щоб підтвердити час та розпочати приготування.

(!) УВАГА! Регулювання часу ручкою, з точністю в межах:

0---1 хв:	5 секунд
1---5 хв:	10 секунд
5---10 хв:	30 секунд
10---30 хв:	1 хвилина
30---95 хв:	5 хвилин

2.2. Режим «ГРИЛЬ»

1) Натисніть **“Microwave/Grill/Combi.”** На дисплеї з’явиться напис **“P100”**.

2) Поверніть  доки на дисплеї не відобразиться символ **«G»**.

3) Натисніть **“START/+30SEC./CONFIRM”** щоб підтвердити свій вибір та перейти до налаштування часу приготування.

4) Поверніть перемикач  щоб встановити необхідний час приготування.

5) Натисніть **“START/+30SEC./CONFIRM”** щоб підтвердити час та розпочати приготування.

2.3. Комбінований режим

1) Натисніть **“Microwave/Grill/Combi.”** один раз. На дисплеї з’явиться напис **“P100”**.

2) Поверніть  або натискайте **“Microwave/Grill/Combi.”** доки на дисплеї не з’явиться один із варіантів потужності приготування комбінованого режиму:

- C-1 (55% НВЧ + 45% Гриль)
- C-2 (36% НВЧ + 64% Гриль)

3) Натисніть **“START/+30SEC./CONFIRM”** щоб підтвердити свій вибір та перейти до налаштування часу приготування.

4) Поверніть перемикач  щоб встановити необхідний час приготування.

5) Натисніть **“START/+30SEC./CONFIRM”** щоб підтвердити час та розпочати приготування.

Таблиця режимів приготування та потужностей

Послідовність функцій	Символ на дисплеї	Потужність НВЧ	Потужність грилю
1	P100	100%	-
2	P80	80%	-
3	P50	50%	-
4	P30	30%	-
5	P10	10%	-
6	G	-	100%
7	C-1	55%	45%
8	C-2	36%	64%

(!) УВАГА: Коли пройде половина встановленого часу в режимі ГРИЛЬ, піч зупиниться і видасть звуковий сигнал. Для продовження досить натиснути **“START/+30SEC./CONFIRM”**. Але для того, щоб отримати кращий ефект від режиму ГРИЛЬ необхідно перевернути їжу, закрити дверцята і потім натиснути кнопку **“START/+30SEC./CONFIRM”** для продовження приготування. Якщо протягом 1 хвилини не буде здійснено ніяких дій, піч автоматично продовжить приготування страви, одночасно видавши одинарний звуковий сигнал.

4. ЕКСПРЕС ПРИГОТУВАННЯ

У режимі очікування натисніть **“START/+30SEC./CONFIRM”**, щоб розпочати приготування на 100% потужності протягом 30 секунд.

Якщо час, що залишився до кінця роботи менше 1 хвилини 30 секунд, кожне повторне натискання кнопки **“START/+30SEC./CONFIRM”**, буде збільшувати час роботи на 30 секунд. Якщо більше 1 хвилини 30 секунд - кожне повторне натискання кнопки **“START/+30SEC./CONFIRM”** збільшує час роботи на 1 хвилину.

Також можна встановити час приготування у першу чергу. Для цього у режимі очікування поверніть

перемикач  вліво.

Після встановлення бажаного часу приготування натисніть **“QUICK START/START”** щоб розпочати Експрес приготування.

ПРИМІТКА: Під час приготування у режимах «Авто меню» та «Розморожування» збільшення часу натисканням **“START/+30SEC./CONFIRM”** неможливе.

5. РОЗМОРОЖУВАННЯ

(з урахуванням ваги продуктів)

1) Натисніть **“WEIGHT/TIME DEFROST”**
На дисплеї з'явиться напис: **“dEF1”**.

2) За допомогою перемикача  встановіть вагу продуктів. Діапазон ваги розморожування: 100-2000g.

3) Натисніть **«START/+30SEC./CONFIRM»** для початку розморожування.

6. РОЗМОРОЖУВАННЯ

(з урахуванням часу)

1) Натисніть **“WEIGHT/TIME DEFROST”** двічі. На дисплеї з'явиться напис: **“dEF2”**.

2) За допомогою перемикача  встановіть час розморожування. Максимальний час - 95 хвилин.

3) Натисніть **«START/+30SEC./CONFIRM»** для початку розморожування.

Потужність НВЧ буде встановлена за замовчуванням на 30%, та не може бути змінена.

10. БАГАТОЕТАПНИЙ ПІДІГРІВ

Дана піч дозволяє налаштувати багатоетапний підігрів їжі. Можна встановити максимум 2 ступені рівня потужності. Розморожування слід завжди встановлювати як перший етап, якщо воно входить до багатоетапного підігріву.

(!) УВАГА: Функція «Авто-Меню» не може бути обрана в якості одного з етапів у багатоетапному розігріві.

НАПРИКЛАД: Якщо Вам потрібно розморозити блюдо протягом 5 хвилин та потім приготувати його на 80% потужності НВЧ протягом 7 хвилин, виконайте наступні дії:

1) Натисніть “**WEIGHT/TIME DEFROST**” двічі. На дисплеї з’явиться напис: “**dEF2**”.

2) За допомогою перемикача  встановіть час розморожування на 5 хвилин.

3) Натисніть один раз “**Microwave/Grill/Combi.**”

4) За допомогою перемикача  встановіть потужність НВЧ на 80%. На дисплеї відобразиться «P80».

5) Натисніть «**START/+30SEC./CONFIRM**» для підтвердження.

6) За допомогою перемикача  встановіть час приготування на 7 хвилин.

7) Натисніть «**START/+30SEC./CONFIRM**» для початку приготування.

11. БЛОКУВАННЯ ВІД ДІТЕЙ

У режимі очікування затисніть “**STOP/Clear**” протягом 3 секунд - піч видасть тривалий сигнал, який означає блокування мікрохвильової печі, після чого на дисплеї відобразиться поточний час, якщо його було виставлено раніше. В іншому випадку на дисплеї відобразиться символ «**[: :]**».

Зняття блокування: у режимі очікування затисніть “**STOP/Clear**” протягом 3 секунд – тривалий сигнал сповістить про зняття блокування.

12. ЗАПИТ ІНФОРМАЦІЇ

Під час приготування:

- натисніть “**Microwave/Grill/Combi.**” під час приготування, щоб дізнатися поточну потужність приготування.

- натисніть «**CLOCK/KITCHEN TIMER**» під час приготування, щоб дізнатися поточний час.

13. АВТО МЕНЮ

1) У режимі очікування поверніть перемикач  вправо, щоб обрати один з 8 режимів автоматичного приготування («А-1» - «А-8»).

2) Натисніть “**START/+30SEC./CONFIRM**” для підтвердження обраного режиму.

3) Встановіть вагу страви відповідно до обраного режиму.

4) Натисніть “**START/+30SEC./CONFIRM**” для підтвердження та початку приготування.

5) По завершенні приготування 5 разів пролунає сигнал.

Інформацію щодо параметрів автоматичного приготування дивіться у таблиці далі.

Таблиця параметрів режимів автоматичного приготування

МЕНЮ	ВАГА
А-1. ПІДІГРІВ ЇЖІ	200 г
	400 г
	600 г
А-2. ОВОЧІ	200 г
	300 г
	400 г
А-3. РИБА	250 г
	350 г
	450 г
А-4. М'ЯСО	250 г
	350 г
	450 г
А-5. МАКАРОНИ	50 (з 450гр води)
	100 (з 800гр води)
А-6. КАРТОПЛЯ	200 г
	400 г
	600 г
А-7 ПІЦА	200 г
	400 г
А-8 СУПИ	200мл
	400мл

ЕКСПЛУАТАЦІЯ



МОДЕЛЬ ЕОК 20 VL / 20 X

1. НАЛАШТУВАННЯ ЧАСУ.

Коли піч включена на дисплеї відобразиться 0:00 та пролунає зумер.

Час має бути виставлено в межах між 0:00-23:59. Наприклад: 12:45

Для налаштування часу виконайте наступні дії:

- 1) Натисніть кнопку  - цифри годин почнуть блимати.
- 2) Встановіть години шляхом обертання  перемикача.
- 3) Натисніть  - цифри хвилин почнуть блимати. Встановіть хвилини так само як і години.





Натисніть  ще раз, щоб завершити налаштування часу. Символ “:” буде блимати та на дисплеї з’явиться обраний час.

2. ПРИГОТУВАННЯ ЇЖИ

Ваша мікрохвильова піч має 3 режими приготування:

- 1) Мікрохвилі (НВЧ).
- 2) Гриль.
- 3) Комбінований режим.





2.1. Режим «НВЧ»

- 1) Натисніть  один раз. На дисплеї з’явиться напис “P100”.
- 2) Поверніть  перемикач щоб обрати бажану потужність: “P100”, “P80”, “P50”, “P30”, “P10” - кожний напис відповідає рівню потужності у процентах 10-100%. (див. таб. далі).
- 3) Натисніть  щоб підтвердити свій вибір та перейти до налаштування часу приготування.
- 4) Поверніть перемикач  щоб встановити необхідний час приготування.
- 5) Натисніть  щоб підтвердити час та розпочати приготування.



(!) УВАГА! Регулювання часу ручкою, з точністю в межах:



0---1 хв:	5 секунд
1---5 хв:	10 секунд
5---10 хв:	30 секунд
10---30 хв:	1 хвилина
30---95 хв:	5 хвилини

2.2. Режим «ГРИЛЬ»

- 1) Натисніть . На дисплеї з'явиться напис "P100".
- 2) Поверніть  доки на дисплеї не відобразиться символ «G».
- 3) Натисніть  щоб підтвердити свій вибір та перейти до налаштування часу приготування.
- 4) Поверніть перемикач  щоб встановити необхідний час приготування.
- 5) Натисніть  щоб підтвердити час та розпочати приготування.



2.3. Комбінований режим

- 1) Натисніть  один раз. На дисплеї з'явиться напис "P100".
- 2) Поверніть перемикач  доки на дисплеї не з'явиться один із варіантів потужності приготування комбінованого режиму:
 - C-1 (55% НВЧ + 45% Гриль)
 - C-2 (36% НВЧ + 64% Гриль)
- 3) Натисніть  щоб підтвердити свій вибір та перейти до налаштування часу приготування.

- 4) Поверніть перемикач  щоб встановити необхідний час приготування.
- 5) Натисніть  щоб підтвердити час та розпочати приготування.

3. ЕКСПРЕС ПРИГОТУВАННЯ

У режимі очікування натисніть , щоб розпочати приготування на 100% потужності протягом 30 секунд.

Якщо час що залишився до кінця роботи менше 1 хвилини 30 секунд, кожне повторне натискання кнопки , буде збільшувати час роботи на 30 секунд. Якщо більше 1 хвилини 30 секунд - кожне повторне натискання кнопки , збільшує час роботи на 1 хвилину.

Також можна встановити час приготування у першу чергу. Для цього у режимі очікування поверніть перемикач  вліво.

Після встановлення бажаного часу приготування натисніть  щоб розпочати **Експрес** приготування.

ПРИМІТКА: Під час приготування у режимах «Авто меню» та «Розморожування» збільшення часу натисканням  неможливе.

4. РОЗМОРОЖУВАННЯ

(з урахуванням ваги продуктів)

1) Натисніть *. На дисплеї з'явиться напис: "dEF1".

2) За допомогою перемикача  встановіть вагу продуктів. Діапазон ваги розморожування: 100-2000 г.

3) Натисніть  для початку розморожування.

5. РОЗМОРОЖУВАННЯ

(з урахуванням часу)

1) Натисніть * двічі. На дисплеї з'явиться напис: "dEF2".

2) За допомогою перемикача  встановіть час розморожування. Максимальний час – 95 хвилин.

3) Натисніть  для початку розморожування.

Потужність НВЧ буде встановлена за замовчуванням на 30%, та не може бути змінена.

6. БАГАТОЕТАПНИЙ ПІДІГРІВ

Дана піч дозволяє налаштувати багатоетапний підігрів їжі. Можна встановити максимум 2 ступеня рівня потужності. Розморожування слід завжди встановлювати як перший етап, якщо воно входить до багатоетапного підігріву.

(!) **УВАГА:** Функція «Авто-Меню» не може бути обрана в якості одного з етапів у багатоетапному розігріві.

НАПРИКЛАД: Якщо Вам потрібно розморозити страву протягом 5 хвилин та потім приготувати її на 80% потужності НВЧ протягом 7 хвилин, виконайте наступні дії:

1) Натисніть * двічі. На дисплеї з'явиться напис: "dEF2".

2) За допомогою перемикача  встановіть час розморожування на 5 хвилин.

3) Натисніть один раз .

4) За допомогою перемикача  встановіть потужність НВЧ на 80%. На дисплеї відобразиться «P80».

5) Натисніть  для підтвердження.

6) За допомогою перемикача  встановіть час приготування на 7 хвилин.

7) Натисніть  для початку приготування.

7. АВТО МЕНЮ

1) У режимі очікування поверніть перемикач  вправо, щоб обрати один із 8 режимів автоматичного приготування («А-1» - «А-8»).

2) Натисніть  для підтвердження обраного режиму.

3) Встановіть вагу страви відповідно до обраного режиму.

4) Натисніть  для підтвердження та початку приготування.

5) По завершенні приготування 5 разів пролунає сигнал.

Інформацію щодо параметрів автоматичного приготування дивіться у таблиці далі.

Таблиця параметрів режимів автоматичного приготування

МЕНЮ	ВАГА
А-1 ПІЦА	200 g
	400 g
А-2 М'ЯСО	250 g
	350 g
	450 g
А-3 ОВОЧІ	200 g
	300 g
	400 g
А-4 МАКАРОНИ	50 (з 450 г води) 100 (з 800 г води)
А-5 КАРТОПЛЯ	200 g
	400 g
	600 g
А-6 РИБА	250 g
	350 g
	450 g
А-7 ПІЦА	1 cup (120 ml)
	2 cups (240 ml)
	3 cups (360 ml)
А-8 ПОПКОРН	50 g
	100 g

8. ТАЙМЕР (БУДИЛЬНИК)

1) Натисніть  один раз.
На дисплеї відобразиться:



2) За допомогою перемикача  встановіть бажаний час таймеру (макс. 95 хв.).

3) Натисніть  для підтвердження налаштувань.

4) По завершенні приготування 5 разів пролунає сигнал.

УВАГА: Таймер не припиняє приготування страви, а лише виконує функцію нагадування.

9. БЛОКУВАННЯ ВІД ДІТЕЙ

У режимі очікування затисніть  протягом 3 секунд - пролунає тривалий сигнал, який означає блокування мікрохвильової печі, після чого на дисплеї відобразиться символ  та поточний час, якщо його було виставлено раніше.

В іншому випадку на дисплеї відобразиться символ «».

Зняття блокування: у режимі очікування затисніть  протягом 3 секунд – тривалий сигнал сповістить про зняття блокування.

10. ЗАПИТ ІНФОРМАЦІЇ

Під час приготування:

- натисніть  під час приготування, щоб дізнатися поточну потужність приготування.

- натисніть  під час приготування, щоб дізнатися поточний час.

УСУНЕННЯ НЕСПРАВНОСТЕЙ

НЕСПРАВНІСТЬ	МОЖЛИВА ПРИЧИНА	УСУНЕННЯ
Мікрохвильова піч порушує телевізійне зображення		Радіотрансляція і телевізійне зображення можуть порушуватися під час роботи мікрохвильової печі. Такі порушення також можуть відбуватися під час роботи малогабаритного електричного обладнання, наприклад, міксера, пилососа та електричного вентилятора. Це нормальне явище.
Мікрохвильова піч слабо світить		При приготуванні на низькій потужності мікрохвильового світла у мікрохвильовій печі може стати слабким. Це нормальне явище.
Пар осідає на дверях, гаряче повітря виходить через вентиляційні отвори.		Під час приготування страви може генеруватися пара. Більшість випаровується через вентиляційні отвори, але певна її частина може збиратися в холодному місці, наприклад, на дверцятах у мікрохвильовій печі. Це нормальне явище.

<p>Мікрохвильова піч не включається</p>	<p>З'єднувальний кабель не підключений правильно до електричного гнізда</p> <p>Перегорів запобіжник або включився запобіжник безпеки</p> <p>Проблема з електричною розеткою</p>	<p>Витягнути штекер і включити його знову після закінчення 10 секунд</p> <p>Поміняти запобіжник або включити вимикач (ремонт тільки в сервісі «Gunter & Hauer»)</p> <p>Перевірити електричну розетку за допомогою іншого електричного обладнання</p>
<p>Мікрохвильова піч не гріє</p>	<p>Невірно закриті дверцята</p>	<p>Добре закрити двері</p>
<p>Скляний обертальний столик шумить під час роботи мікрохвильової печі.</p>	<p>Забруднена система обертального кільця і дно мікрохвильової печі</p>	<p>Дивіться розділ «Профілактика мікрохвильової печі»</p>

ТЕХНІЧНІ ХАРАКТЕРИСТИКИ

	25 WH / 25 IVR	28 X	20 BL / 20 X
Напруга струму	230 В ~ 50 Гц		
Потужність	1450 Вт		1250 Вт
Номінальна потужність мікрохвиль	900 Вт		800 Вт
Номінальна потужність грилю	1000 Вт	1100 Вт	1000 Вт
Об'єм мікрохвильової печі	25 літрів	28 літрів	20 літрів
Діаметр обертальної тарілки	315 мм		245 мм
Зовнішні розміри (ШхВхГ), мм	595x390x400	595x390x400	595x390x345
Маса нетто	19,5 кг	18,5 кг	15 кг

Цей прилад відповідає Директиві ЄС 2002/96/СЕ



Спеціальний знак, який зображає перекреслений сміттєвий контейнер, означає, що цей прилад повинен бути утилізований окремо від побутових відходів відповідно до існуючих норм. Ви допоможете уникнути негативних наслідків для навколишнього середовища і здоров'ю людей, які можуть бути викликані неправильної переробкою по закінченні терміну використання.

Утилізація приладу повинна проводитися відповідно до чинного природоохоронного законодавства і правил утилізації відходів. Для отримання більш докладної інформації з вторинної переробки цього приладу слід звертатися у відповідне відомство (департамент екології та охорони навколишнього середовища), в службу очищення або в магазин, де Ви придбали прилад.

**ВИРОБНИК ЗАЛИШАЄ ЗА СОБОЮ ПРАВО НА ВНЕСЕННЯ ЗМІН,
ЯКІ НЕ ВПЛИВАЮТЬ НА ФУНКЦІОНАЛЬНІ ХАРАКТЕРИСТИКИ ПРИЛАДУ.**



Офіційний представник Günter & Hauer в Україні

www.gunter-hauer.ua
info@gunter-hauer.ua

Служба інформаційної підтримки на території України

0 800 60 44 69