

Panasonic®

Руководство по эксплуатации
Посібник з експлуатації
Пайдалану жөніндегі нұсқаулық

Микроволновая печь с конвекцией и грилем
Мікрохвильова піч з конвекцією та грилем
Конвекция және гриль орнатылған микротолқынды пеш

Для домашнего использования
Для домашнього використання
Үйде пайдалануға арналған

Модель NN-C69MS ZPE
Модель NN-C69MS ZPE
Үлгісі NN-C69MS ZPE



Русский

Українська

Қазақша

- Меры безопасности. Перед началом работы с данной микроволновой печью ознакомьтесь с инструкцией. Не выбрасывайте инструкцию — она может вам понадобиться в дальнейшем.
- Предостережение. Изделие необходимо проверять на предмет повреждения уплотнителя дверцы и мест его прилегания. При обнаружении повреждений эксплуатация печи не допускается до тех пор, пока они не будут устранены специалистом сервисной службы, прошедшим обучение у изготовителя.
- Предостережение. Не пытайтесь самостоятельно разбирать или производить регулировку, ремонт дверцы, корпуса, панели управления, предохранительных выключателей или любой другой части печи. Во избежание поражения СВЧ-волнами не снимайте наружную панель печи. Ремонт должен выполняться только квалифицированным сервисным специалистом.
- Предостережение. Не допускается разогревать жидкости и другие продукты в плотно закрытых емкостях, так как они могут взорваться.
- Предостережение. При разогреве жидкостей, например супов, соусов, напитков, их закипание может произойти без видимых пузырьков. В результате кипящая жидкость может выплеснуться из посуды.
- Предостережение. Содержимое бутылочек для кормления и банок с детским питанием нужно помешивать или встряхивать. Перед кормлением необходимо проверить температуру содержимого, чтобы не допустить ожогов.
- Предостережение. Открытые части печи могут нагреваться во время использования. Не прикасайтесь к нагревательным элементам внутри печи. Дети до восьми лет могут пользоваться микроволновой печью только под присмотром взрослых.

- **Предостережение.** Во время сервисного обслуживания и при замене деталей прибор должен быть отсоединен от сети питания. При этом отсоединенная штепсельная вилка должна оставаться видимой для обслуживающего персонала, чтобы исключить случайное повторное включение.
- **Предостережение.** Во избежание поражения электрическим током перед заменой лампы необходимо отключить электропитание печи.
- Данное устройство не предназначено для использования детьми до восьми лет, людьми с ограниченными физическими, сенсорными, умственными способностями, а также лицами без соответствующих знаний и опыта. Использование устройства такими людьми допускается только под наблюдением лица, отвечающего за их безопасность, и при условии предоставления с его стороны четких указаний по работе с устройством. Не разрешайте детям играть с устройством. Чистка печи и уход за ней детьми не допускаются без наблюдения взрослых. Устройство и его шнур питания следует размещать в недоступном для детей младше 8 лет месте.
- Убедитесь, что установленную печь можно легко обесточить, вынув вилку из розетки или отключив выключатель на квартирном щитке.
- В случае повреждения сетевого шнура он должен быть заменен сервисной службой завода-изготовителя, его сервисным представителем или лицом с аналогичной квалификацией.
- Не размещайте печь вблизи электрической или газовой плиты.
- Изделие предназначено для эксплуатации на столешнице. Не допускается устанавливать печь в шкаф или в иное замкнутое пространство.

- Установите микроволновую печь на плоскую, устойчивую поверхность на высоте не менее 85 см от пола задней частью к стене. Если одна сторона печи прижата к стене вплотную, другая или верхняя сторона не должны быть заблокированы. Оставьте 15 см свободного пространства над печью.
- При разогреве продуктов в пластиковых и бумажных упаковках нужно следить за ними, т. к. при перегреве они могут загореться.
- В случае задымления нажмите кнопку «Стоп/Сброс» и, оставив дверцу закрытой, отсоедините шнур питания или отключите электропитание с помощью автоматического выключателя на квартирном щитке.
- Данное устройство предназначено для бытового и аналогичного использования, например:
 - на кухнях для персонала на предприятиях, в офисах и других рабочих помещениях;
 - в деревенских домах;
 - для использования постояльцами отелей, мотелей и прочих мест проживания;
 - в гостиницах типа «ночлег и завтрак».
- Не допускается варить яйца в скорлупе в микроволновом режиме. Это может привести к их взрыву из-за повышения внутреннего давления даже после отключения микроволновой печи.
- Внутренние поверхности печи, уплотнитель дверцы и поверхности вокруг уплотнителя необходимо регулярно очищать. Частицы пищи, брызги от жидкостей на стенках печи, уплотнителя дверцы и местах его прилегания стирайте влажной салфеткой. При сильном загрязнении можно воспользоваться мягкими чистящими средствами. Не рекомендуется использовать сильные моющие средства и абразивные препараты.

- НЕ ИСПОЛЬЗУЙТЕ ПРОМЫШЛЕННЫЕ ОЧИСТИТЕЛИ ПЕЧЕЙ.
- Во время приготовления блюд в режимах «Гриль», «Конвекция» и «Комбинация» на стенках камеры неизбежно остается жир. Если печь не чистить, может появиться неприятный запах и дымок во время ее работы.
- Содержите печь в чистоте: загрязнения могут привести к повреждению внутренних поверхностей, значительно сократить срок службы печи и стать причиной опасной ситуации.
- Не разрешается использовать пароочиститель.
- Не используйте для очистки смотрового окна в дверце острые металлические скребки и абразивные скребки, т. к. они могут поцарапать поверхность стекла, что может привести к его разрушению.
- Во время работы печи в режимах «Гриль», «Конвекция» или «Комбинация» ее наружные поверхности, в т. ч. вентиляционные отверстия камеры и дверца, нагреваются до высокой температуры. Соблюдайте осторожность, открывая и закрывая дверцу и извлекая посуду и аксессуары из камеры.
- Это устройство не предназначено для работы с внешним таймером или с отдельной дистанционной системой управления.
- Используйте посуду и аксессуары, пригодные для использования в микроволновой печи.
- Микроволновая печь предназначена для нагрева пищи и напитков. Будьте осторожны при разогреве продуктов с низким содержанием влаги, таких как хлебобулочные изделия, шоколад, печенье, сухари и иные мучные изделия. При длительном приготовлении они легко могут пригореть, пересохнуть или даже воспламениться. Не рекомендуется разогревать продукты, содержащие мало влаги, например воздушную кукурузу или хлеб. Использование печи для сушки газет, одеж-

ды, тканей, губок и пр., нагрева грелок, обуви может привести к травме или возгоранию.

- Замена осветительной лампы должна производиться только специалистом сервисной службы, прошедшим обучение у производителя. Не пытайтесь снять наружную панель печи самостоятельно.
- Не допускается использование металлической посуды и посуды с металлическим ободком в микроволновом режиме, т. к. это приведет к искрению.

Содержание

Установка и подключение	8
Меры безопасности	9
Устройство печи	14
Панель управления	15
Аксессуары	17
Режим приготовления	18
Настройка часов	20
Блокировка от детей	20
Режим «Микроволны»	22
Режим «Гриль»	23
Режим «Конвекция»	25
Режим «Комбинация»	27
Многоэтапный режим	30
Быстро 30	31
Функция добавления времени	32
Использование таймера	33
Кухонный таймер	33
Время выдержки	33
Отложенный старт	34
Автоматические программы	35
Авторазогрев	38
Авторазморозка	38
Подогрев выпечки	39
Программы автоматического приготовления	40
Программы детского меню	41
Комбинированные автоматические программы	44
Выпечка/жарка в автоматическом режиме	45
Прочее	47
Очистка	48
Вопросы и ответы	49
Уход за печью	50
Очистка паром (автоматическая программа № 30)	51
Техническая характеристика	52

Благодарим за приобретение бытовой техники
Panasonic.

Установка и подключение

Проверка печи

Распакуйте печь и удалите упаковочный материал. Проверьте печь на наличие вмятин, неисправных запоров дверцы, трещин в дверце и т. п. При обнаружении каких-либо неисправностей незамедлительно обратитесь к дилеру. Не устанавливайте поврежденную микроволновую печь.

Указания по заземлению

■ Важная информация
В ЦЕЛЯХ БЕЗОПАСНОСТИ ПЕЧЬ ДОЛЖНА БЫТЬ ЗАЗЕМЛЕНА.

Если сетевая розетка не заземлена, по-

купатель должен заменить ее розеткой с заземлением.

Напряжение питающей сети
Напряжение в сети должно соответствовать указанному на фирменной наклейке. При подключении к сети с напряжением выше указанного возможно возгорание и повреждение устройства.

Установка печи

Изделие предназначено для эксплуатации на столешнице. Не допускается устанавливать печь в шкаф или в иное замкнутое пространство.

1. Установите печь на ровную, устойчивую поверхность не ниже 85 см от пола.
2. Убедитесь, что установленную печь можно легко обесточить, вынув вилку из розетки или отключив выключатель на квартирном щитке.
3. Для нормальной работы печи необходимо обеспечить достаточную циркуляцию воздуха.

Установка на кухонном столе

Оставьте 15 см свободного пространства над печью, 10 см за печью, 5 см с одной стороны и не менее 40 см с другой стороны.

4. Не размещайте печь вблизи электрической или газовой плиты.
5. Шнур питания не должен касаться внешней поверхности корпуса. Не допускайте его соприкосновения с горячей поверхностью. Шнур питания не должен свисать с края стола.

Не опускайте печь, шнур питания или вилку в воду.

6. Не снимайте ножки печи.
7. Данное устройство предназначено для бытового и аналогичного использования, например:
 - на кухнях для персонала на предприятиях, в офисах и других рабочих помещениях;
 - в деревенских домах;
 - для использования постояльцами отелей, мотелей и прочих мест проживания;
 - в гостиницах типа «ночлег и завтрак».

Не используйте ее вне помещения.

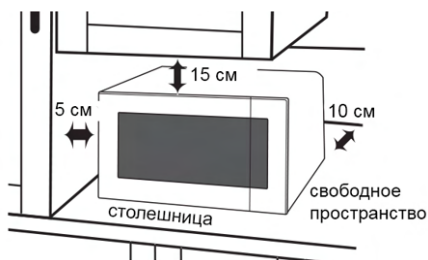

8. Не рекомендуется пользоваться печью при повышенной влажности воздуха.
9. Не загромождайте вентиляционные отверстия с левой и тыльной сторон печи. Если во время работы эти отверстия окажутся закрытыми, это может привести к перегреву устройства. На этот случай в печи предусмотрена защита в виде теплового предохранителя. Печь возобновляет работу после охлаждения.
10. Это устройство не предназначено для работы с внешним таймером или с отдельной дистанционной системой управления.

Меры безопасности

1. Уплотнитель дверцы и места его прилегания необходимо протирать влажной салфеткой и проверять на наличие повреждений. Изделие необходимо проверять на предмет повреждения уплотнителя дверцы и мест его прилегания. При обнаружении повреждений эксплуатация печи не допускается до тех пор, пока они не будут устранены специалистом сервисной службы, прошедшим обучение у изготовителя.
2. Не пытайтесь самостоятельно разбирать или производить регулировку, ремонт дверцы, корпуса, панели управления, предохранительных выключателей или любой другой части печи. Во избежание поражения СВЧ-волнами не снимайте наружную панель печи. Ремонт должен выполняться только квалифицированным сервисным специалистом.
3. Не допускается эксплуатация печи при повреждении шнура, вилки, а также если произошло падение, повреждение самого устройства или в нем замечены неисправности. Проведение ремонта неквалифицированными лицами опасно.
4. Поврежденный шнур питания должен быть заменен сервисной службой завода-изготовителя, его сервисным представителем или лицом с аналогичной квалификацией.
5. Не допускается разогревать жидкости и другие продукты в плотно закрытых емкостях, так как они могут взорваться.
6. Данное устройство не предназначено для использования детьми до восьми лет, людьми с ограниченными физическими, сенсорными, умственными способностями, а также лицами без соответствующих знаний и опыта. Использование устройства такими людьми допускается только под наблюдением лица, отвечающего за их безопасность, и при условии предоставления с его стороны четких указаний по работе с устройством. Не разрешайте детям играть с устройством. Чистка печи и уход за ней детьми не допускаются без наблюдения взрослых. Устройство и его шнур питания следует размещать в недоступном для детей младше 8 лет месте.

Меры безопасности

Перед использованием

- Перед первым использованием функций «Гриль», «Конвекция» или «Комбинация» дайте печи поработать в режиме «G-1» в течение 5 минут, не загружая в нее продукты и не устанавливая аксессуары (включая стеклянный поворотный стол и роликовое кольцо). Это требуется для удаления с поверхностей слоя антикоррозийного масла. В других случаях включать пустую печь не разрешается (кроме предварительного разогрева).

Эксплуатация печи

- Используйте устройство только для приготовления и разогрева пищи. Печь не предназначена для использования с другой целью. Не используйте печь для нагрева химических веществ и прочих непищевых продуктов.
- Удостоверьтесь, что посуда (емкость) подходит для использования в микроволновой печи.
- При хранении печи не помещайте в нее посторонние предметы во избежание повреждения при случайном включении.
- Включать пустую печь не разрешается (кроме предварительного разогрева и обжига антикоррозийного масла, см. раздел «Перед использованием» выше). Не допускается включение микроволнового или комбинированного режима, если в печи нет продуктов.
Включение микроволновой печи без продуктов может привести к повреждению прибора.
- В случае задымления нажмите кнопку «Стоп/Сброс» и, оставив дверцу закрытой, отсоедините шнур питания или отключите электропи-

тание с помощью автоматического выключателя на квартирном щитке.

Нагрев печи

-  Внимание! Во время работы печи в режимах «Гриль», «Конвекция» или «Комбинация» ее наружные поверхности, в т. ч. вентиляционные отверстия корпуса и дверца, нагреваются до высокой температуры. Соблюдайте осторожность, открывая и закрывая дверцу и извлекая посуду и аксессуары из камеры.
- Печь оснащена двумя нагревательными элементами, установленными в верхней части печи. При работе печи в режимах «Комбинация», «Гриль» и «Конвекция» их поверхности нагреваются до очень высокой температуры. Не прикасайтесь к нагревательным элементам внутри печи.

Примечание. При работе в этих режимах аксессуары, установленные внутри печи, сильно нагреваются.

Вентилятор

- После использования печи вентилятор может продолжать работать в течение некоторого времени, чтобы охладить камеру и электрические элементы. Это не является признаком неисправности. Во время работы вентилятора можно извлекать блюдо из печи, а также повторно использовать печь.

Подсветка

- При необходимости заменить лампу обратитесь к дилеру.

Аксессуары

- В комплект входит набор аксессуаров. Всегда следуйте указаниям по их использованию.

Стеклоплавильный поворотный стол

- Не включайте печь без установленных роликового кольца и стеклоплавильного поворотного стола.
- Используйте только специально предназначенный для данной печи стеклоплавильный поворотный стол.
- Если стеклоплавильный поворотный стол еще горячий, дайте ему остыть, прежде чем мыть или чистить его.
- Стеклоплавильный поворотный стол может вращаться в обе стороны.
- Если пища или посуда на стеклоплавильном поворотном столе касается стенок печи и препятствует вращению, поворотный стол автоматически начнет вращаться в противоположном направлении. Это не является признаком неисправности.
- Если иное не указано в рецептах, не кладите пищу непосредственно на поворотный стол. Всегда используйте посуду, пригодную для микроволновых печей.

Роликовое кольцо

- Регулярно очищайте роликовое кольцо и дно печи от остатков еды во избежание шума при работе.
- Во время приготовления пищи роликовое кольцо всегда используется вместе со стеклоплавильным поворотным столом.

Решетка

- Не ставьте металлическую посуду непосредственно на решетку в режиме «Комбинация».
- Не используйте решетку в режиме «Микроволны» без сочетания с другим режимом.

Противень для гриля

- Противень следует размещать в центре стеклоплавильного поворотного стола таким образом, чтобы он не касался стенок камеры печи. В противном случае это может привести к искрению и повреждению стенок камеры.
- Всегда ставьте противень для гриля непосредственно на стеклоплавильный поворотный стол. Не используйте противень вместе с решеткой.
- При извлечении противня пользуйтесь кухонными перчатками.
- Не кладите на горячий противень термочувствительные материалы, так как это может привести к возгоранию.

Время приготовления

- Время приготовления зависит от состояния и количества продуктов, их температуры, а также от используемой посуды.
- Во избежание перегрева пищи следует сначала устанавливать минимальное время приготовления. Если блюдо не совсем готово, можно установить дополнительное время приготовления.

■ Важная информация

При превышении рекомендуемого времени приготовления блюд пища портится; кроме того, возможно возгорание и повреждение внутренней поверхности печи.

Небольшие порции продуктов

- При длительном приготовлении малые порции и продукты с низким содержанием влаги легко могут пригореть, пересохнуть и воспламениться. Если произошло возгорание, необходимо отключить печь, не

Меры безопасности

открывая дверцу, и вынуть вилку из розетки.

Продукты с низким содержанием влаги

- Микроволновая печь предназначена для нагрева пищи и напитков. Будьте осторожны при разогреве продуктов с низким содержанием влаги, таких как хлебобулочные изделия, шоколад, печенье, сухари и иные мучные изделия. При длительном приготовлении они легко могут пригореть, пересохнуть или даже воспламениться. Не рекомендуется разогревать продукты, содержащие мало влаги, например воздушную кукурузу или хлеб. Использование печи для сушки газет, одежды, тканей, губок и пр., нагрева грелок, обуви может привести к травме или возгоранию.

Яйца

- Не допускается варить яйца в скорлупе в микроволновом режиме. Это может привести к их взрыву из-за повышения внутреннего давления даже после отключения микроволновой печи.

Прокалывание

- При приготовлении в микроволновом режиме продуктов с непористой кожурой (картофель, яичные желтки, сосиски и т. п.) рекомендуется предварительно прокалывать их, чтобы они не лопнули.

Термометр для мяса

- Для определения степени готовности мяса или птицы можно использовать термометр для мяса. Для этого необходимо предварительно вынуть блюдо из печи. Не используйте обычный термометр для мяса во

время приготовления в микроволновом режиме, т. к. он может вызвать искрение.

Жидкости

- При разогревании жидкостей, например супа, соусов, напитков, их кипение может произойти без видимых пузырьков. В результате кипящая жидкость может выплеснуться из посуды. Во избежание этого соблюдайте следующие правила:
 - а Не пользуйтесь емкостями с прямыми сторонами и узким горлышком.
 - б Не допускайте перегрева жидкостей.
 - в Перемешивайте жидкость дважды: один раз перед тем, как поместить емкость в печь; второй раз — по истечении половины времени, отведенного для приготовления.
 - г После разогрева оставьте жидкость в печи на некоторое время, а затем помешайте и аккуратно выньте емкость из печи.

Бумага и пластик

- При разогреве продуктов в пластиковых и бумажных упаковках нужно следить за ними, т. к. при перегреве они могут загореться.
- Не помещайте в печь продукты, упакованные в бумагу из вторсырья (например, в бумажные кухонные полотенца), если на ней нет маркировки, разрешающей использование в микроволновых печах. Изделия из вторсырья могут содержать вкрапления, способные вызвать искрение и возгорание во время нагрева.
- Перед загрузкой продуктов в печь извлеките из упаковки металлические скрепки.

Посуда и фольга

- Не допускается разогрев продуктов в закрытых консервных банках и закупоренных бутылках, т. к. они могут взорваться.
- Не допускается использование металлической посуды и посуды с металлическим ободком в микроволновом режиме, т. к. это приведет к искрению.
- При использовании алюминиевой фольги, шампуров, металлической посуды, располагайте их на расстоянии не менее 2 см от стенок и дверцы печи во избежание искрения.

Бутылочки для кормления, банки с детским питанием

- Бутылочки для кормления и банки с детским питанием необходимо помещать в печь без крышек и сосок.
- Содержимое бутылочек для кормления и банок с детским питанием нужно помешивать или встряхивать.
- Перед кормлением необходимо проверить температуру содержимого, чтобы не допустить ожогов.

Устройство печи

1. Ручка дверцы

Чтобы открыть дверцу, потяните за ручку. Открытие дверцы во время работы печи останавливает процесс приготовления без сброса программы. Работа печи возобновляется после закрытия дверцы и нажатия кнопки «Старт». Открытие дверцы безопасно в любой момент выполнения печью программы работы без риска микроволнового облучения.

2. Смотровое окно печи

3. Вентиляционные отверстия

4. Защитная пластина магнетрона (не снимать)

5. Внешние вентиляционные отверстия

6. Панель управления

7. Шнур питания

8. Штепсельная вилка

9. Стеклопанель поворотный стол

10. Роликовое кольцо

11. Гриль

12. Конвекционный нагреватель

13. Приклейте на печь наклейку с перечнем автоматических программ (входит в комплект изделия).

14. Высокая решетка

15. Низкая решетка

16. Противень для гриля

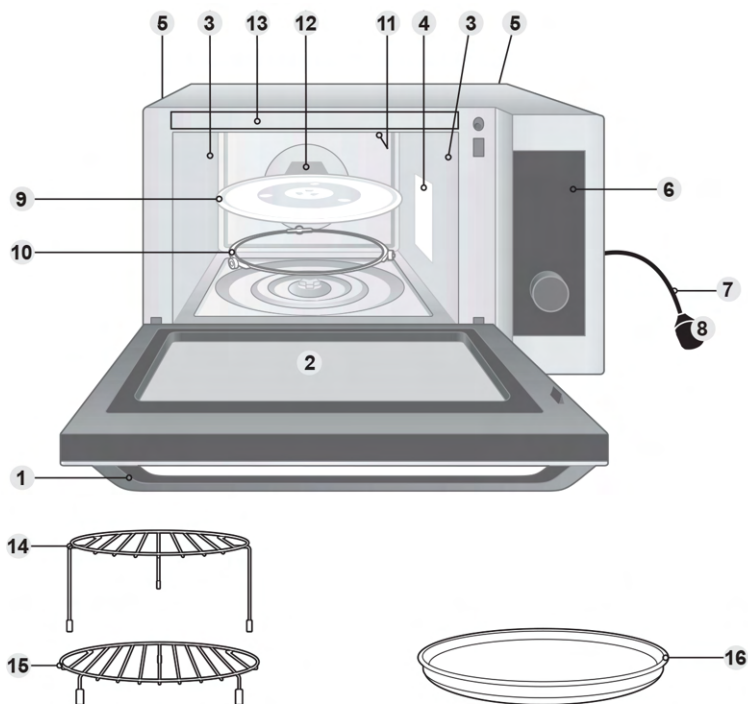

На печь нанесены наклейки с обозначениями и предупреждениями.

■ Примечание.

Изображения носят справочный характер.



- Внешний вид панели управления может быть другим, но надписи на кнопках и функции соответствуют указанным в данном руководстве.

1 Дисплей (см. с. 16)

При первом подключении печи к сети на дисплее отображаются цифры «88:88».

2 Кнопка «Конвекция/Гриль»

3 Кнопка «Микроволны»

4 Кнопка «Комбинация»

5 Кнопка «Автоматические программы»

6 Кнопка «Таймер/Часы»

7 Кнопка «Быстро 30»

8 Поворотный переключатель

Поворотный переключатель обладает следующими функциями:

Выбор значений

Выбор установленных значений для ручного режима приготовления и режима автоматических программ.

Время приготовления

Выбор времени приготовления в ручном режиме производится путем поворота переключателя. Поворотный переключатель также используется для работы с функцией добавления времени (см. с. 32).

Автоматические программы

Для выбора требуемой автоматической программы приготовления нажмите кнопку «Автоматические программы» и поверните переключатель.

Подтверждение

Чтобы подтвердить выбор, нажмите на поворотный переключатель. При этом мигающий индикатор «Подтвердить»  означает необходимость подтверждения настроек.

9 Кнопка «Стоп/Сброс»

Перед приготовлением:

Однократное нажатие сбрасывает введенные команды.

Во время приготовления:

Одно нажатие временно приостанавливает процесс приготовления. Вто-

Продолжение на следующей странице

Панель управления

рое нажатие отменяет все команды, и на дисплее отображается текущее время.

10 Кнопка «Старт»

При однократном нажатии печь начинает работу. При открытии дверцы или однократном нажатии кнопки «Стоп/Сброс» для повторного запуска печи нужно нажать кнопку «Старт».

■ Звуковой сигнал

При нажатии кнопок раздается звуковой сигнал. Если при нажатии кнопки звукового сигнала нет, печь не принимает или не может принять команду. Между запрограммированными этапами и в моменты, когда нужно помешать или перевернуть продукт при приготовлении

в автоматическом режиме, печь подает двойной звуковой сигнал. По завершении разогрева в режиме «Конвекция» или «Комбинация» раздается тройной сигнал. После завершения любой программы печь выдает 5 звуковых сигналов подряд с отображением сообщения «End» или «Add». Сообщение «Add» означает, что в течении 1 минуты можно воспользоваться функцией добавления времени.

■ Примечание.

Если кнопка «Старт» не нажата в течение 6 минут с установки программы приготовления, печь автоматически отменит эту программу. Дисплей вернется к отображению двоеточия или часов.

Панель управления



- Когда настройка завершена и печь готова к запуску предварительного разогрева или приготовления, загорается индикатор «Старт». Нажмите кнопку «Старт» для начала предварительного разогрева или приготовления.
- Светящийся индикатор «Подтвердить» означает необходимость подтверждения настроек. Нажатие на поворотный переключатель подтверждает текущую настройку и переключает на следующую.
- Индикаторы высокой решетки, низкой решетки и противня для гриля указывают, какие аксессуары необходимо использовать для каждой из автоматических программ.

Противень для гриля



Приготовление пищи на противне для гриля происходит тремя способами одновременно:

- нагревом самого противня для гриля путем поглощения микроволн и передачи тепла продуктам;
- непосредственным нагревом продуктов микроволнами;
- воздействием на продукты гриля.

Дно противня поглощает микроволны и превращает их в тепло.

Для получения наилучших результатов:

- Используйте противень для гриля в режиме «Комбинация». См. с. 27.
- Важно выкладывать продукты на противень сразу после его предварительного разогрева. Задержка может сказаться на качестве готового блюда.

Высокая решетка



Высокая решетка обеспечивает лучшую циркуляцию тепловых потоков и быстрое подрумянивание небольших блюд, например, гратена или тостов.

Для получения наилучших результатов используйте высокую решетку в режимах «Гриль» или «Комбинация 2» («С-2»). См. с. 27.

Низкая решетка



Низкая решетка обеспечивает лучшую циркуляцию тепловых потоков и быстрое подрумянивание объемных блюд, например, птицы или тортов.

Для получения наилучших результатов используйте низкую решетку в режиме «Конвекция».

Режим приготовления

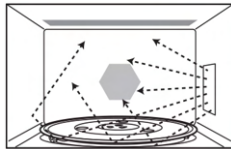
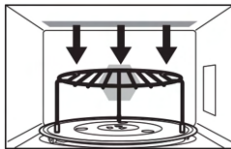
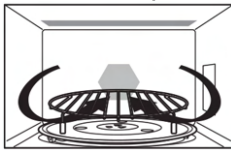
Режим приготовления	Используемые аксессуары	Назначение	Емкости
<p>МИКРОВОЛНЫ</p> 	<p>Нет (только стеклянный поворотный стол)</p>	<ul style="list-style-type: none"> Разморозка Разогрев Растапливание: сливочное масло, шоколад, сыр. Приготовление блюд из рыбы, овощей, фруктов, яиц. Приготовление: компоты, варенье, соусы, заварные кремы, выпечка, карамель, мясо, рыба. Выпечка коржей без подрумянивания. <p>Без предварительного разогрева</p>	<p>Используйте тарелки или миски, пригодные для СВЧ-печей (например, бренда Puhex®), устанавливая их непосредственно на стеклянный поворотный стол.</p> <p>Не используйте металлические предметы.</p>
<p>ГРИЛЬ</p> 	<p>Высокая решетка или Низкая решетка или Противень для гриля</p>	<ul style="list-style-type: none"> Приготовление мяса или рыбы в режиме «Гриль». Приготовление тостов в режиме «Гриль». Подрумянивание блюд, готовящихся до образования корочки, или воздушных пирогов. <p>Без предварительного разогрева</p>	<p>Используйте жаропрочную посуду, тарелки или миски (например, бренда Puhex®), устанавливая их непосредственно на стеклянный поворотный стол или решетку.</p>
<p>КОНВЕКЦИЯ</p> 	<p>Низкая решетка или Противень для гриля</p>	<ul style="list-style-type: none"> Выпечка небольших блюд с коротким временем приготовления: слоеное тесто, печенье, рулеты. Специальная выпечка: булочки или сдоба, бисквиты. Выпечка открытых пирогов и пиццы. <p>Рекомендуется предварительно разогреть камеру</p>	<p>Жаростойкая посуда (можно использовать металлические формы) с установкой на решетку.</p> <p>Не ставьте посуду непосредственно на стеклянный поворотный стол.</p>

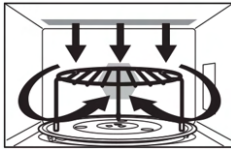
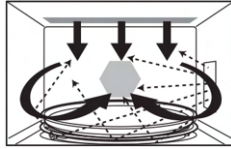
Режим приготовления	Используемые аксессуары	Назначение	Емкости
ГРИЛЬ + КОНВЕКЦИЯ 	Высокая решетка или Низкая решетка или Противень для гриля	<ul style="list-style-type: none"> Обжарка красного мяса, стейка из толстых кусков мяса (ребра говядины, тибон стейк). Приготовление рыбы. <p>Рекомендуется предварительно разогреть камеру</p>	Жаростойкая посуда (можно использовать металлические формы) с установкой на решетку. Не ставьте посуду непосредственно на стеклянный поворотный стол.
ГРИЛЬ + МИКРОВОЛНЫ 	Высокая решетка или Низкая решетка или Противень для гриля	<ul style="list-style-type: none"> Приготовление лазаньи, мяса, картофеля, овощных gratenov. <p>Без предварительного разогрева</p>	Используйте пригодную для СВЧ-печей и жаропрочную посуду, устанавливая ее на решетку или противень для гриля на стеклянном поворотном столе. Не используйте металлические предметы.
КОНВЕКЦИЯ + МИКРОВОЛНЫ 	Высокая решетка или Низкая решетка или Противень для гриля	<ul style="list-style-type: none"> Выпечка тортов и пудингов с подрумяниванием, киша, пирогов (открытых и с начинкой). <p>(Не размещайте металлические противни/жестяные формы на решетке) Предварительный разогрев при необходимости</p>	Используйте пригодную для СВЧ-печей и жаропрочную посуду, устанавливая ее на решетку или противень для гриля на стеклянном поворотном столе. Не используйте металлические предметы.
ГРИЛЬ + КОНВЕКЦИЯ + МИКРОВОЛНЫ 	Высокая решетка или Низкая решетка или Противень для гриля	<ul style="list-style-type: none"> Приготовление жареного мяса, птицы Разогрев и создание хрустящей корочки (киш, пицца, хлеб, лазанья, запеканка). Предварительный разогрев при необходимости 	Используйте пригодную для СВЧ-печей и жаропрочную посуду, устанавливая ее на решетку или противень для гриля на стеклянном поворотном столе. Не используйте металлические предметы.

■ Примечание.

Не используйте противень для гриля вместе с решеткой.

Настройка часов

При первом подключении печи к сети на дисплее отображаются цифры «88:88».

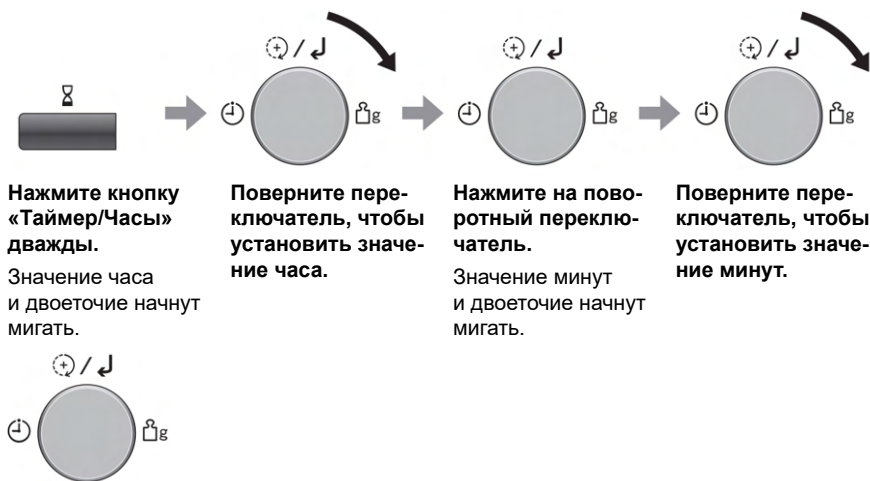

Нажмите кнопку «Таймер/Часы» дважды.

Значение часа и двоеточие начнут мигать.

Поверните переключатель, чтобы установить значение часа.

Нажмите на поворотный переключатель.

Значение минут и двоеточие начнут мигать.

Поверните переключатель, чтобы установить значение минут.

Нажмите на поворотный переключатель.

Мигание прекратится, и время на дисплее будет установлено.

■ Примечания

1. Чтобы переустановить время, повторите шаги выше.
2. Время будет отображаться на дисплее, пока печь подключена к сети и в сети есть напряжение.
3. Часы работают в 24-часовом формате.

Блокировка от детей

Данная функция отключает элементы управления печью; при этом дверцу можно открыть. Блокировку от детей можно включить, когда на дисплее отображается точка или время.

Установка блокировки



Нажмите кнопку «Старт» трижды в течение 10 секунд.

Индикация времени исчезает. Настройки времени при этом сброшены не будут. На дисплее отобразится «L—».

Отмена



Нажмите кнопку «Стоп/Сброс» трижды в течение 10 секунд.



На дисплее снова отобразится время.

Приготовление в микроволновой печи и размораживание

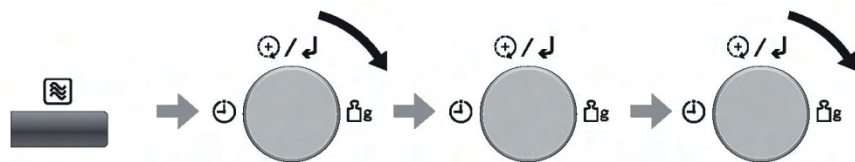
При использовании печи всегда должны быть установлены стеклянный поворотный стол и роликое кольцо. Печь имеет пять уровней микроволновой мощности, перечисленных в таблице ниже.



Нажмите кнопку «Микроволны». На дисплее

загорится , и начнет мигать индикатор .

Поверните переключатель, чтобы установить мощность.

Чтобы подтвердить выбор, нажмите на поворотный переключатель.

Поверните переключатель, чтобы установить время приготовления.



Нажмите кнопку «Старт».

На дисплее начнется обратный отсчет времени.

Уровень мощности		Макс. время
1000 Вт	Высокий	30 минут
270 Вт	Разморозка	90 минут
750 Вт	Средний	90 минут
470 Вт	Низкий	90 минут
100 Вт	Минимальный	90 минут

Примечания

1. После завершения операции на дисплее около минуты будет отображаться «Add». В это время можно воспользоваться функцией добавления времени (см. с. 32).
2. Если повернуть поворотный переключатель до нажатия кнопки «Микроволны», можно сразу установить время приготовления. При этом по нажатию кнопки «Старт» печь автоматически начнет работу на максимальной мощности 1000 Вт.
3. При работе печи возможна вибрация стеклянного поворотного стола. Это не влияет на процесс приготовления пищи.
4. Многоэтапный режим приготовления описан на с. 30.
5. Время выдержки можно задать после установки мощности и времени приготовления. См. с. 33.
6. НЕ ИСПОЛЬЗУЙТЕ микроволновый режим с металлическими аксессуарами.
7. Всегда проверяйте состояние продуктов во время разморозки, открывая дверцу, после чего снова включайте печь при необходимости. Накрывать продукты при разморозке не обязательно. Для обеспечения равномерного результата разделите или несколько раз переверните продукт во время разморозки. При разморозке больших кусков и тушек птицы включите разморозку на половине мощности и закройте края мяса фольгой.

Режим «Микроволны»

Указания по разморозке

Рекомендации

Периодически проверяйте размораживаемый продукт, даже если используете автоматические программы. Соблюдайте время выдержки.

Время выдержки

Отдельные небольшие порции продуктов можно готовить практически сразу после размораживания. При этом объемные порции продуктов могут все еще быть замороженными в середине. Это нормально. После разморозки дайте постоять таким продуктам по меньшей мере один час. В это время продукт приобретает равномерную температуру, и еда размораживается за счет теплопроводности.

Примечание. Если немедленное приготовление размороженного продукта не предполагается, уберите его в холодильник.

Никогда не замораживайте размороженные продукты повторно.

Мясо и птица



Замороженные куски мяса желательно класть на перевернутую тарелку или пластиковую решетку, чтобы дать стечь соку.

Рекомендуется защищать деликатные или выступающие части таких продуктов небольшими кусочками фольги, чтобы предотвратить их пересыхание. **Использование небольших кусочков фольги в печи допускается, если они не касаются стенок камеры.**

Мясной фарш, рубленое мясо и морепродукты



Поскольку внешняя часть таких продуктов размораживается быстрее, во время размораживания рекомендуется разделять большие куски на более мелкие и постепенно вынимать уже размороженные куски.

Небольшие порции продуктов



Отбивные и кусочки птицы следует разделять как можно скорее, чтобы обеспечить равномерную разморозку.

Жирные и выступающие части размораживаются быстрее. Размещайте их ближе к центру стеклянного поворотного стола или закрывайте небольшими кусочками фольги.

Хлеб

Хлеб после разморозки рекомендуется выдержать в течение 5–30 минут, чтобы дать оттаять середине. Время выдержки можно сократить, если разделить хлеб на ломтики, а булочки и батоны разрезать пополам.

Режим «Гриль»

Режим «Гриль» особенно хорошо подходит для приготовления тонких кусочков мяса, стейков, кебабов, сосисок или кусочков курицы. Также этот режим подходит для приготовления горячих бутербродов и всех блюд, которые запекаются до корочки.

Используемые аксессуары



Высокая решетка



Низкая решетка



Противень для гриля

- Не используйте противень для гриля вместе с решеткой.

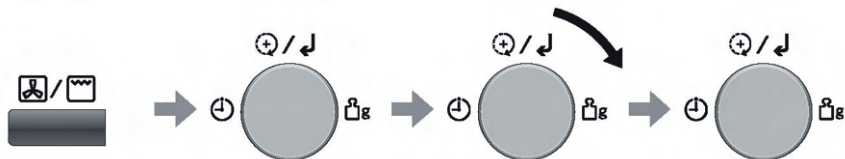

Чтобы выбрать режим «Гриль», дважды нажмите кнопку «Конвекция/Гриль».

Индикаторы  и  начнут мигать.

Чтобы подтвердить выбор, нажмите на поворотный переключатель.

Поверните переключатель, чтобы установить мощность.

Уровень	
G-1	1000 Вт
G-2	700 Вт

Чтобы подтвердить выбор, нажмите на поворотный переключатель.

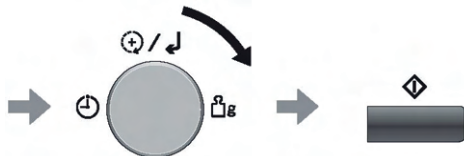

Поверните переключатель, чтобы установить время приготовления.
(До 9 часов.)

Нажмите кнопку «Старт». На дисплее начнется обратный отсчет времени.

Режим «Гриль»

■ Примечания

1. После завершения операции на дисплее около минуты будет отображаться «Add». В это время можно воспользоваться функцией добавления времени (см. с. 32).
2. Уложите продукты на решетку, установленную на стеклянный поворотный стол. Установите снизу жаропрочную тарелку для улавливания капель воды и жира.
3. Не накрывайте продукты, обрабатываемые в режиме «Гриль».
4. НЕ СЛЕДУЕТ предварительно прогревать печь.
5. Во время приготовления в режиме «Гриль» микроволновое излучение не применяется.
6. Большинство продуктов в середине времени приготовления нужно перевернуть. Для этого откройте дверцу и ОСТОРОЖНО извлеките решетку, надев на руки рукавицы-прихватки.
7. Перевернув блюдо, поставьте его обратно в печь, закройте дверцу и нажмите кнопку «Старт». На дисплее печи продолжится обратный отсчет оставшегося времени приготовления в режиме «Гриль».
8. Элементы гриля будут включаться и выключаться во время приготовления. Это нормально.
9. НЕ ПРИКАСАЙТЕСЬ к нагревательным элементам сверху внутренней камеры печи при нагретой камере. Нагревательные элементы могут сохранять высокую температуру.
10. После использования режима «Гриль» печь может некоторое время не включаться во избежание перегрева.

■ ВНИМАНИЕ!

Решетку всегда следует использовать на установленном стеклянном поворотном столе. Для извлечения решетки из печи крепко держите решетку и жаропрочный поворотный стол. При извлечении аксессуаров пользуйтесь кухонными рукавицами. Во избежание ожогов не прикасайтесь к стеклу дверцы или к внутренним металлическим частям печи, когда извлекаете блюдо или помещаете его в печь.

Режим «Конвекция»

Конвекционная печь снабжена нагревательным элементом с вентилятором для сухого нагрева, необходимого для получения хрустящей, подрумяненной корочки. Для приготовления пищи в данном режиме подойдут самые обычные рецепты (например, печенье, пирожные, мясные изделия и выпечка). Для большинства рецептов необходимо предварительно разогреть печь.

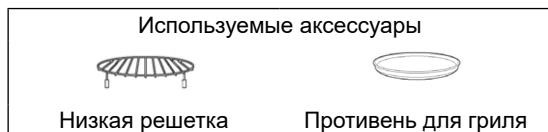

- Не используйте противень для гриля вместе с решеткой.

С предварительным разогревом

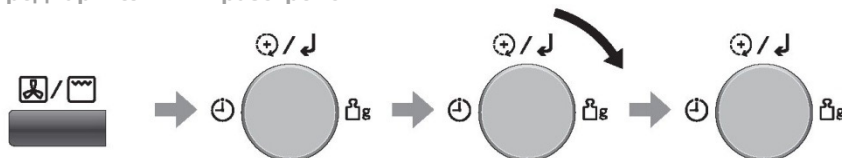

Один раз нажмите кнопку «Конвекция/Гриль» для выбора режима «Конвекция».

Чтобы подтвердить выбор, нажмите на поворотный переключатель.

Поверните переключатель, чтобы установить температуру. (100–220 °С)

Чтобы подтвердить выбор, нажмите на поворотный переключатель.

Индикаторы и начнут мигать.

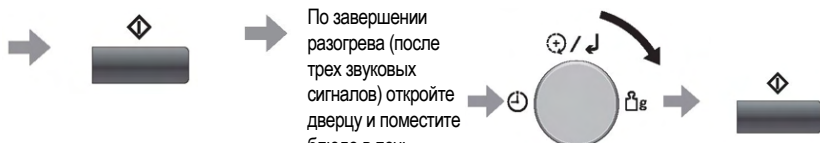

Нажмите кнопку «Старт» для начала предварительного разогрева.

Во время предварительного разогрева на дисплее отображаются «Р» и температура.

По завершении разогрева (после трех звуковых сигналов) откройте дверцу и поместите блюдо в печь.

Поверните переключатель, чтобы установить время приготовления. (До 9 часов.)

Нажмите кнопку «Старт». Программа приготовления запустится, и начнется обратный отсчет времени на дисплее.

Температура	Приготавливаемые блюда
40 °С	Подъем теста для хлеба и пиццы
100–110 °С	Безе
120–140 °С	Паштет из мяса и рыбы, мясо в горшочках
150–160 °С	Яичница, фруктовый торт, макаруны
170–180 °С	Киш, печенье, штрудель, бисквит, бискотти, мясо, приготовленное на медленном огне или тушеное
190–210 °С	Кексы, гратены, заварное тесто, суфле
220 °С	Выпечка хлеба, пирогов и пиццы

Режим «Конвекция»

Без предварительного разогрева

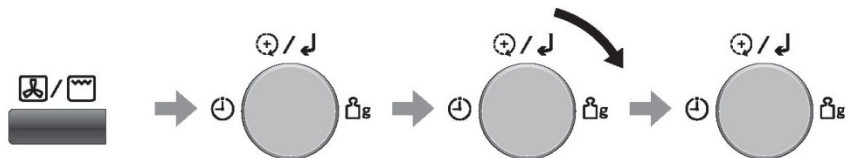



Один раз нажмите кнопку «Конвекция/Гриль» для выбора режима «Конвекция».

Чтобы подтвердить выбор, нажмите на поворотный переключатель.

Поверните переключатель, чтобы установить температуру. (40 °C, 100–220 °C)

Чтобы подтвердить выбор, нажмите на поворотный переключатель.

Индикаторы  и  начнут мигать.

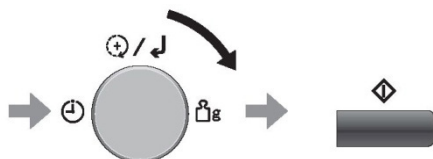

Поверните переключатель, чтобы установить время приготовления. (До 9 часов.)

Нажмите кнопку «Старт». На дисплее начнется обратный отсчет времени.

■ Примечания

1. После завершения операции на дисплее около минуты будет отображаться «Add». В это время можно воспользоваться функцией добавления времени (см. с. 32).
2. Когда печь достигнет заданной температуры, отображаемая температура начнет мигать и прозвучат 3 звуковых сигнала. Откройте дверцу, поместите блюдо в печь и закройте дверцу.
3. Время приготовления можно ввести после того, как печь достигнет заданной температуры. Чтобы ввести время приготовления, необходимо открыть дверцу, установить блюдо, закрыть дверцу и ввести время приготовления. Если время не будет введено в течение 30 минут, печь прекратит разогрев, подаст 5 звуковых сигналов и вернется в режим ожидания.
4. Печь нельзя предварительно разогреть до 40 °C.

■ ВНИМАНИЕ!

Решетку всегда следует использовать на установленном стеклянном поворотном столе. Для извлечения решетки из печи крепко держите решетку и жаропрочный поворотный стол. При извлечении аксессуаров пользуйтесь кухонными рукавицами. Во избежание ожогов не прикасайтесь к стеклу дверцы или к внутренним металлическим частям печи, когда извлекаете блюдо или помещаете его в печь.

Режим «Комбинация»

Режим «Комбинация» позволяет комбинировать функции режимов «Микроволны», «Гриль» и «Конвекция» для размораживания, приготовления и разогрева продуктов. Режим «Микроволны» обеспечивает быстрое приготовление пищи, а режимы «Гриль» и «Конвекция» — традиционную хрустящую корочку.

Используемые аксессуары



Высокая решетка



Низкая решетка



Противень для гриля

- Не используйте противень для гриля вместе с решеткой.

Дисплей (Уровень)	Комбинация	Назначение
С-1 (Комбинация 1)	Микроволны: 470 Вт	Целая курица, киш
	Гриль: —	
	Конвекция: 200 °С*	
С-2 (Комбинация 2)	Микроволны: 470 Вт	Гратен, запеканки из пасты, кусочки курицы, бутерброды
	Гриль: 500 Вт	
	Конвекция: —	
С-3 (Комбинация 3)	Микроволны: —	Запекание мяса, охлажденной пиццы, цельной рыбы, колбасы
	Гриль: 1000 Вт	
	Конвекция: 200 °С*	
С-4 (Комбинация 4)	Микроволны: 270 Вт	Замороженные продукты из картофеля, замороженная пицца, мелкая выпечка
	Гриль: 700 Вт	
	Конвекция: 200 °С*	

* Температура может не достигать 200 °С в зависимости от продуктов и времени приготовления.

С предварительным разогревом

- В режиме «Комбинация 2» (С-2) предварительный разогрев не предусмотрен.

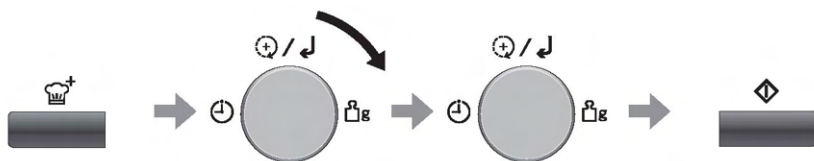

Нажмите кнопку «Комбинация».

Для выбора требуемого уровня мощности поверните переключатель.

Загорятся индикаторы, соответствующие выбранному уровню режима «Комбинация».

Чтобы подтвердить выбор, нажмите на поворотный переключатель.

Нажмите кнопку «Старт» для начала предварительного разогрева.

Во время разогрева на дисплее отобразится символ «Р».

Продолжение на следующей странице

Режим «Комбинация»

➔ По завершении разогрева (после трех звуковых сигналов) откройте дверцу и поместите блюдо в печь.

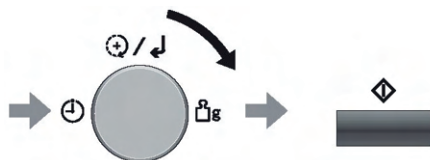

➔ Поверните переключатель, чтобы установить время приготовления. (До 9 часов.)

➔ Нажмите кнопку «Старт». Программа приготовления запустится, и начнется обратный отсчет времени на дисплее.

Без предварительного разогрева



➔ Нажмите кнопку «Комбинация».

Для выбора требуемого уровня мощности (см. с. 27) поверните переключатель. Загорятся индикаторы, соответствующие выбранному уровню режима «Комбинация».

➔ Чтобы подтвердить выбор, нажмите на поворотный переключатель.

➔ Поверните переключатель, чтобы установить время приготовления. (До 9 часов.)



➔ Нажмите кнопку «Старт».

На дисплее начнется обратный отсчет времени.

■ Примечания

1. После завершения операции на дисплее около минуты будет отображаться «Add». В это время можно воспользоваться функцией добавления времени (см. с. 32).
2. Решетки предназначены для использования в режимах «Комбинация», «Гриль» и «Конвекция». Не используйте никакие другие металлические аксессуары помимо поставляемых в комплекте с печью. Поставьте вниз жаропрочную тарелку для улавливания капель жира или сока.
3. Используйте решетки только согласно указаниям в инструкции. Не используйте решетку в режиме ручного управления, если масса продукта в печи меньше 200 граммов. Небольшие порции не следует готовить в режиме «Комбинация», в этом случае наилучший результат обеспечивается в режиме «Гриль», «Конвекция» или «Микроволны».

4. Не накрывайте продукты, обрабатываемые в режиме «Комбинация».
5. Искрение может возникнуть, если неверно задана масса порции, повреждена решетка или используется металлическая емкость. Искрение в микроволновой печи проявляется как вспышки синего света. В случае искрения следует немедленно выключить печь.
6. НЕ используйте пластиковые емкости, предназначенные для использования в микроволновых печах, чтобы приготовить пищу в режиме «Комбинация» (за исключением емкостей, пригодных для использования в режиме «Комбинация»). Такие емкости должны выдерживать нагрев от верхнего гриля. Идеальным выбором будет жаропрочное стекло или керамика.
7. НЕ используйте свои металлические тарелки или кастрюли в режимах «Комбинация 1», «2» и «4» (С-1, С-2, С-4), так как микроволны не могут проникать сквозь них, и может возникнуть искрение.
8. Время приготовления можно ввести после того, как печь достигнет заданной температуры. Чтобы ввести время приготовления, необходимо открыть дверцу, установить блюдо, закрыть дверцу и ввести время приготовления. Если время не будет введено в течение 30 минут, печь прекратит разогрев, подаст 5 звуковых сигналов и вернется в режим ожидания.

■ ВНИМАНИЕ!

Решетку всегда следует использовать на установленном стеклянном поворотном столе. Для извлечения решетки из печи крепко держите решетку и жаропрочный поворотный стол. При извлечении аксессуаров пользуйтесь кухонными перчатками. Во избежание ожогов не прикасайтесь к стеклу дверцы или к внутренним металлическим частям печи, когда извлекаете блюдо или помещаете его в печь.

Многоэтапный режим

Данная функция позволяет запрограммировать до трех последовательных этапов приготовления пищи в печи.

Пример: Последовательная установка среднего уровня мощности (750 Вт) режима «Микроволны» на 2 минуты, режима «Комбинация 2» на 3 минуты и режима «Гриль 1» на 2 минуты.

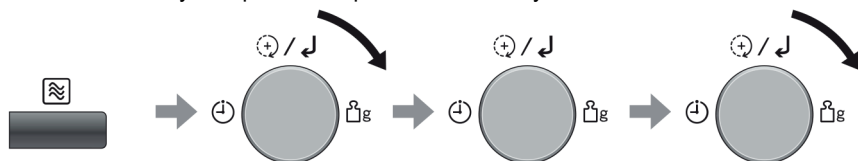

Нажмите кнопку «Микро-волны».

Вращайте поворотный переключатель до тех пор, пока на дисплее не появится «750».

Чтобы подтвердить выбор, нажмите на поворотный переключатель.

Вращайте поворотный переключатель до тех пор, пока на дисплее не появится «2.00».

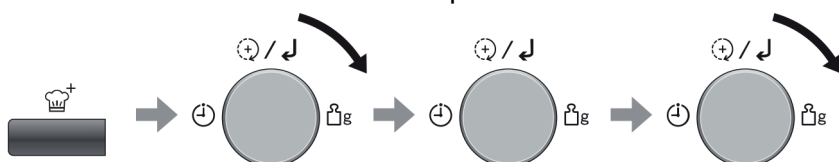

Нажмите кнопку «Комбинация».

Вращайте поворотный переключатель до тех пор, пока на дисплее не появится «С-2».

Чтобы подтвердить выбор, нажмите на поворотный переключатель.

Вращайте поворотный переключатель до тех пор, пока на дисплее не появится «3.00».

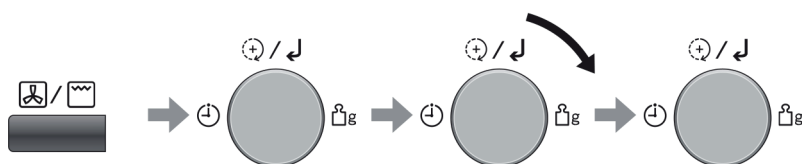

Чтобы выбрать режим «Гриль», дважды нажмите кнопку «Конвекция/Гриль».

Чтобы подтвердить выбор, нажмите на поворотный переключатель.

Вращайте поворотный переключатель до тех пор, пока на дисплее не появится «G-1».

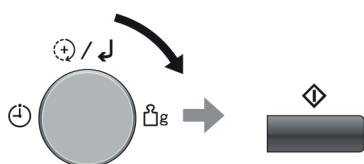

Вращайте поворотный переключатель до тех пор, пока на дисплее не появится «2.00».

Нажмите кнопку «Старт». На дисплее начнется обратный отсчет времени первого этапа.

■ Примечания

1. После завершения операции на дисплее около минуты будет отображаться «Add». В это время можно воспользоваться функцией добавления времени (см. с. 32).
2. В режиме многоэтапного приготовления пищи автоматические программы и предварительный разогрев использоваться не могут.
3. При работе печи между этапами звучит по 2 звуковых сигнала и 5 звуковых сигналов после завершения всех этапов.
4. В режиме многоэтапного приготовления пищи высокий уровень мощности (1000 Вт) режима «Микроволны» можно установить только на одном этапе.

Быстро 30

Данная функция позволяет устанавливать время приготовления интервалами по 30 секунд до 5 минут при высокой мощности (1000 Вт) в режиме «Микроволны». Функция доступна только в режиме «Микроволны».



Нажмите кнопку «Быстро 30», чтобы установить требуемую продолжительность приготовления. На дисплее отобразится время.

Нажмите кнопку «Старт». На дисплее начнется обратный отсчет времени.

■ Примечания

1. После завершения операции на дисплее около минуты будет отображаться «Add». В это время можно воспользоваться функцией добавления времени (см. далее).
2. При необходимости, можно использовать другие уровни мощности. Выберите нужный уровень мощности до нажатия кнопки «Быстро 30».
3. После установки времени с помощью функции «Быстро 30», использование поворотного переключателя будет невозможно.

Функция добавления времени

Эта функция позволяет увеличить время приготовления по истечении ранее заданного времени. Функция доступна в режиме «Микроволны», «Гриль», «Конвекция» и «Комбинация».



Поверните переключатель, чтобы установить дополнительное время.

Функция добавления времени позволяет установить до 30 минут на высокой мощности (1000 Вт) и до 90 минут для других уровней мощности режима «Микроволны», а также до 9 часов для режимов «Гриль», «Конвекция» и «Комбинация».

Нажмите кнопку «Старт».

На дисплее начнется обратный отсчет времени.

■ Примечания

1. После завершения операции на дисплее около минуты будет отображаться «Add». В это время можно еще раз воспользоваться функцией добавления времени.
2. Во время работы печи дополнительное время приготовления устанавливается путем поворота поворотного переключателя (от 10 секунд до 10 минут).
3. Команда будет отменена, если вы не выполните никакой операции в течение 1 минуты после завершения приготовления пищи, откроете дверцу печи или нажмете на любую кнопку, пока на дисплее горит «Add».
4. Функцию добавления времени можно использовать после многоэтапного приготовления. Уровень мощности при этом остается такой же, как на предыдущем этапе. Функция не может использоваться, если на последнем этапе была задана выдержка.
5. Функция добавления времени не доступна для автоматических программ.

Использование таймера

Данная функция работает как кухонный таймер и позволяет программировать время выдержки или задержку старта.

Кухонный таймер

Пример: Для отсчета 5 минут.

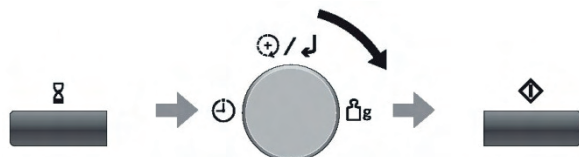

Нажмите кнопку «Таймер/Часы».

Вращайте поворотный переключатель до тех пор, пока на дисплее не появится «5.00». (До 90 минут.)

Нажмите кнопку «Старт». Обратный отсчет времени выполняется без работы печи.

Время выдержки

Пример: Установка 5 минут выдержки блюда после приготовления на средней мощности (750 Вт) в режиме «Микроволны» в течение 3 минут.

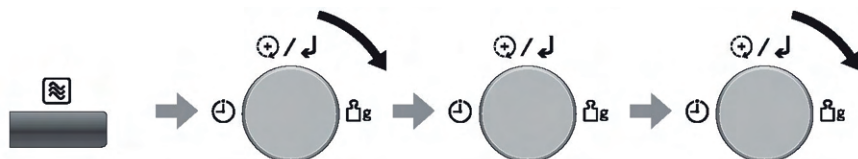

Нажмите кнопку «Микроволны».

Вращайте поворотный переключатель до тех пор, пока на дисплее не появится «750».

Чтобы подтвердить выбор, нажмите на поворотный переключатель.

Вращайте поворотный переключатель до тех пор, пока на дисплее не появится «3.00».

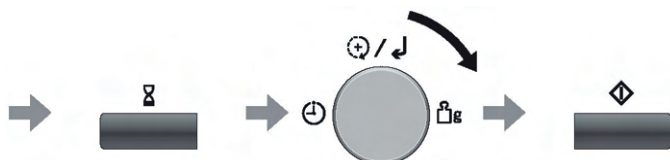

Нажмите кнопку «Таймер/Часы».

Вращайте поворотный переключатель до тех пор, пока на дисплее не появится «5.00». (До 90 минут.)

Нажмите кнопку «Старт». Начинается приготовление. После окончания приготовления, время выдержки отсчитывается без работы печи.

Отложенный старт

Пример: Запуск приготовления блюда на средней мощности (750 Вт) в режиме «Микроволны» в течение 3 минут через 5 минут выдержки.

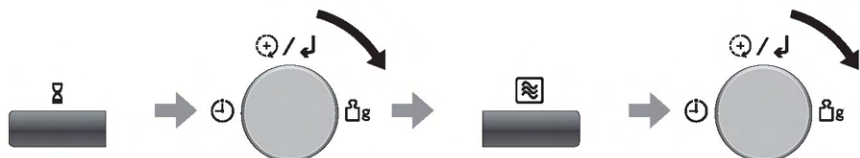

Нажмите кнопку «Таймер/Часы».

Вращайте поворотный переключатель до тех пор, пока на дисплее не появится «5.00». (До 90 минут.)

Нажмите кнопку «Микроволны».

Вращайте поворотный переключатель до тех пор, пока на дисплее не появится «750».

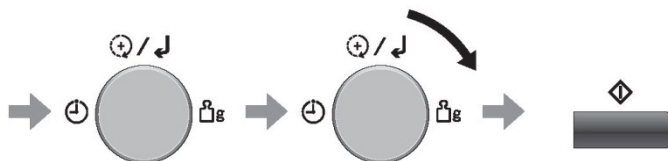

Чтобы подтвердить выбор, нажмите на поворотный переключатель.

Вращайте поворотный переключатель до тех пор, пока на дисплее не появится «3.00».

Нажмите кнопку «Старт». Обратный отсчет времени выполняется без работы печи.

■ Примечания

1. После завершения операции на дисплее около минуты отображается «Add». В это время можно воспользоваться функцией добавления времени (см. с. 32).
2. Многоэтапный режим приготовления пищи позволяет программировать время выдержки и отложенный старт.
3. Даже в случае открывания дверцы печи в режимах «Кухонный таймер», «Время выдержки» или «Отложенный старт», отсчет времени на дисплее продолжится.
4. Режим «Время выдержки/Отложенный старт» не может быть запрограммировано перед любой автоматической программой и после нее.

Автоматические программы

Автоматические программы позволяют выполнять разморозку и приготовление пищи по массе. Выберите категорию и установите массу продуктов. Масса задается в граммах. Печь автоматически определяет уровень мощности в режиме «Микроволны», настройки режимов «Гриль», «Конвекция» или «Комбинация», а также время приготовления. Для удобства отсчет массы начинается с самых распространенных величин для каждой категории. Масса добавленной воды или емкости не включена.

Список автоматических программ

Авторазогрев

Дисплей	Меню	Страница
1	Охлажденное блюдо	38
2	Суп	38

Авторазморозка

Дисплей	Меню	Страница
3	Маленькие кусочки	38
4	Большой кусок	38
5	Хлеб/выпечка	39

Подогрев выпечки

Дисплей	Меню	Страница
6	Багет/булочки с хрустящей корочкой	39
7	Круассаны	39

Программы автоматического приготовления

Дисплей	Меню	Страница
8	Свежие овощи	40
9	Картофель	40
10	Свежая рыба	40
11	Паста	40

Программы детского меню

Дисплей	Меню	Страница
12	Овощное пюре	41
13	Фруктовое пюре	41
14	Кекс в кружке	42
15	Детская запеканка из пасты	43
16	Замороженные продукты в панировке	43
17	Куриные окорочка	43

Комбинированные автоматические программы

Дисплей	Меню	Страница
18	Пицца охлажденная	44
19	Пицца замороженная	44
20	Полуфабрикаты из замороженного картофеля	44
21	Блинчики с начинкой	44
22	Эскалоп	45
23	Курица запеченная	45

Выпечка/жарка в автоматическом режиме

Дисплей	Меню	Страница
24	Говядина/баранина	45
25	Кекс	46

Прочее

Дисплей	Меню	Страница
26	Йогурт	47
27	Сушка/вяление	47
28	Тушение	48
29	Подогрев	48



Очистка

Дисплей	Меню	Страница
30	Очистка паром	48

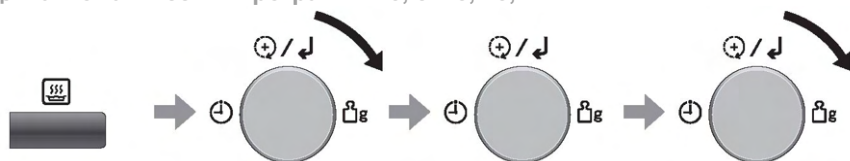
Для автоматических программ 1–5, 8–15, 23, 24



Нажмите кнопку «Автоматические программы».

На дисплее появится номер автопрограммы, загорится индикатор  и отобразится соответствующий режим приготовления. Индикатор  начнет мигать.

Для выбора требуемой автопрограммы поверните переключатель.

По мере переключения автопрограмм на дисплее будут отображаться соответствующие режимы приготовления и требуемые дополнительные аксессуары.

Чтобы подтвердить выбор, нажмите на поворотный переключатель.

Поверните переключатель, чтобы установить массу или количество продуктов.





Нажмите кнопку «Старт».

На дисплее начнется обратный отсчет времени.

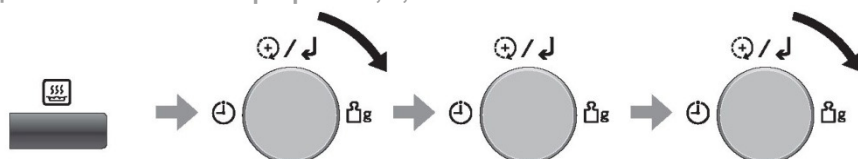
Для автоматических программ 6, 7, 16–22



Нажмите кнопку «Автоматические программы».

На дисплее появится номер автопрограммы, загорится индикатор  и отобразится соответствующий режим приготовления. Индикатор  начнет мигать.

Для выбора требуемой автопрограммы поверните переключатель.

По мере переключения автопрограмм на дисплее будут отображаться соответствующие режимы приготовления и требуемые дополнительные аксессуары.

Чтобы подтвердить выбор, нажмите на поворотный переключатель.

Поверните переключатель, чтобы установить массу или количество продуктов.

Автоматические программы

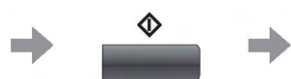

Нажмите кнопку «Старт» для начала предварительного разогрева.

Во время разогрева на дисплее отобразится символ «Р».



По завершении разогрева (после трех звуковых сигналов) откройте дверцу и поместите блюдо в печь.



Нажмите кнопку «Старт».

На дисплее начнется обратный отсчет времени.

Для автоматических программ 25–30

См. с. 46–48.

Примечания

1. Автоматические программы приготовления допустимо использовать только для указанных продуктов.
2. Убедитесь, что масса продукта соответствует указанной.
3. Всегда взвешивайте продукты, не полагаясь на информацию на упаковке.
4. Для большинства продуктов рекомендуется задавать время выдержки. После завершения приготовления в автопрограмме подождите, пока тепло равномерно распределится по всему блюду.
5. Используйте только аксессуары, указанные на с. 43–47 или на экране дисплея.

Авторазогрев

Данные программы позволяют разогревать блюда, указывая только их массу. Печь автоматически определяет уровень мощности в режиме «Микроволны» и время приготовления. Выберите категорию блюда и просто укажите массу.

Программа	Указания
1. Охлажденное блюдо	<p>Масса: 150 г / 250 г / 350 г / 450 г / 600 г</p> <p>Для разогрева свежих блюд, прошедших предварительную кулинарную обработку. Все блюда должны быть предварительно приготовлены. Температура блюда должна быть около +5 °С (как в холодильнике). При разогреве в упаковке проткните упаковочную пленку острым ножом в центре и в четырех местах по краям. Если блюдо перекладывается в другую емкость, накройте его проколотой пищевой пленкой. Поставьте контейнер на стеклянный поворотный стол. Перемешайте по завершении программы и дайте блюду настояться в течение нескольких минут. Большие куски мяса или рыбы в жидком соусе могут потребовать более продолжительного приготовления. Эта программа не подходит для продуктов с высоким содержанием крахмала (риса, лапши, картофеля и т.п.). Продукты в контейнерах неправильной формы могут потребовать более длительного приготовления. Не разогревайте хлеб или кондитерские изделия, напитки, сырые и замороженные продукты.</p>
2. Суп	<p>Масса: 200 г / 400 г / 600 г</p> <p>Для разогрева супов. Температура супа должна быть +5 °С (как в холодильнике). Перелейте суп в миску, подходящую для микроволновой печи. Накройте пищевой пленкой или соответствующей крышкой. Перемешайте блюдо перед подачей на стол.</p>

Авторазморозка



Данные программы позволяют размораживать пищу по массе.

Программа	Указания
3. Маленькие кусочки	<p>Масса: 200–1000 г</p> <p>Для разморозки мелких кусков мяса, эскалопов, сосисок, фарша, стейков, рыбного филе (куски от 100 до 400 г).</p> <p>По звуковому сигналу печи переворачивайте продукт. При необходимости прикрывайте его фольгой. Время выдержки составляет от 15 до 30 минут.</p>
4. Большой кусок	<p>Масса: 600–1600 г</p> <p>Для разморозки больших кусков мяса, куриных тушек. При разморозке куриных тушек и кусков мяса нужно прикрывать их фольгой. Закрывайте крылышки, филе и жировую часть кусочками гладкой алюминиевой фольги, закрепив ее на продукте зубочистками. Следите за тем, чтобы фольга не касалась стенок камеры. После окончания программы разморозки продукты необходимо выдержать 1–2 часа. По звуковому сигналу печи переворачивайте продукт. При необходимости прикрывайте его фольгой.</p>

Автоматические программы

Программа	Указания
5. Хлеб/выпечка	<p>Масса: 100–600 г</p> <p>Для разморозки хлеба (буханок, кусочков, булочек) и кондитерских изделий. Данная программа не подходит для кондитерских изделий и десертов с кремом и сахарной глазурью. Переворачивайте по звуковым сигналам. Время выдержки составляет от 10 (легкий белый хлеб) до 30 минут (плотный ржаной хлеб). Во время выдержки большие куски хлеба следует разрезать пополам.</p>

Подогрев выпечки

Программа	Указания
6. Багет/булочки с хрустящей корочкой	<p>Масса: 100 г / 150 г / 200 г / 250 г Аксессуары: </p> <p>Для повторного выпекания багетов и булочек — создание мягкой структуры и хрустящей корочки.</p> <p>Используется для разогрева, подрумянивания и подсушивания покупных багетов и булочек комнатной температуры. Высота багетов и булочек должна быть не более 5 см. Перед тем, как нажать кнопку «Старт», поместите противень для гриля в печь. После нажатия кнопки «Старт» начнется предварительный разогрев печи. По завершении разогрева выложите багеты/булочки на противень для гриля. После приготовления на несколько минут положите продукты на решетку.</p>
7. Круассаны	<p>Количество: 1–2 штуки / 3 штуки / 4 штуки / 5 штук Аксессуары: </p> <p>Для подогрева круассанов.</p> <p>Используется для разогрева, подрумянивания и подсушивания покупных круассанов комнатной температуры. Перед тем, как нажать кнопку «Старт», поместите противень для гриля в печь. Для выбора количества круассанов поверните переключатель. После нажатия кнопки «Старт» начнется предварительный разогрев печи. По завершении разогрева выложите круассаны на противень для гриля. После приготовления на несколько минут положите продукты на решетку.</p>

Программы автоматического приготовления

Данные программы позволяют выполнять приготовление пищи по массе. Выберите категорию и установите массу или количество продуктов. Масса задается в граммах. Печь автоматически определяет уровень мощности в режиме «Микроволны» и время приготовления. Для удобства отсчет массы начинается с самых распространенных величин для каждой категории. Масса добавленной воды или емкости не включена.

Программа	Указания														
8. Свежие овощи	<p>Масса: 150 г / 350 г / 500 г</p> <p>Для приготовления свежих овощей, таких как морковь, брокколи, цветная капуста и стручковая фасоль.</p> <p>Тщательно промойте овощи. Нарежьте плотные овощи на кубики 1×1 см; брокколи, цветную капусту разделите на небольшие соцветия. Положите овощи в подходящую по размеру емкость. Сбрызните их водой из расчета 1 столовая ложка воды на 100 г овощей. Накройте пищевой пленкой. Проткните пленку острым ножом в центре и в четырех местах по краям. Примечание. Все куски должны быть примерно одинакового размера. Не солите и не смазывайте маслом блюдо, пока не закончите приготовление.</p>														
	<p>Количество: 1 штука / 2 штуки / 3 штуки</p> <p>Для приготовления картофеля.</p> <p>Картофель следует вымыть и высушить. Проткните кожицу вилкой в нескольких местах. Разложите картофель по краям стеклянного поворотного стола. Поверните поворотный переключатель, чтобы выбрать количество картофеля. (1 штука соответствует 200–250 г картофеля) Выдержите блюдо в течение 5 минут после завершения приготовления.</p>														
9. Картофель	<p>Масса: 150 г / 250 г / 350 г / 450 г / 650 г</p> <p>Для приготовления свежего филе или стейков из рыбы.</p> <p>Положите рыбу на подходящую по размеру тарелку для микроволновых печей. Накройте пищевой пленкой. Выдержите блюдо в течение нескольких минут после завершения приготовления.</p>														
10. Свежая рыба	<p>Масса: 50 г / 100 г / 150 г Для приготовления пасты.</p> <p>Налейте воду в глубокую кастрюлю, подходящую для использования в микроволновой печи, в соответствии с таблицей ниже. Положите пасту в воду и добавьте растительного масла.</p> <table border="1" data-bbox="280 1212 772 1364"> <thead> <tr> <th>Паста</th> <th>Вода</th> <th>Растительное масло</th> </tr> </thead> <tbody> <tr> <td>50 г</td> <td>450 г</td> <td>1 ч.л.</td> </tr> <tr> <td>100 г</td> <td>800 г</td> <td>2 ч.л.</td> </tr> <tr> <td>150 г</td> <td>1200 г</td> <td>1 ст. л.</td> </tr> </tbody> </table> <p>Слейте воду после приготовления.</p> <p>Примечание. Не накрывайте кастрюлю крышкой.</p>			Паста	Вода	Растительное масло	50 г	450 г	1 ч.л.	100 г	800 г	2 ч.л.	150 г	1200 г	1 ст. л.
Паста	Вода	Растительное масло													
50 г	450 г	1 ч.л.													
100 г	800 г	2 ч.л.													
150 г	1200 г	1 ст. л.													
11. Паста															

Автоматические программы

Программы детского меню

Программы для приготовления блюд для детей младшего и среднего возраста. Фруктовые и овощные пюре — идеальный первый прикорм для грудных детей. Полезные овощные блюда и запеканки из пасты идеально подходят для маленьких животиков. Кекс в кружке — это быстрый и легкий десерт. Простые ингредиенты, которые можно смешать в кружке для удобства приготовления. Такой десерт будет готов в кратчайшие сроки при использовании программы приготовления кексов.

Программа	Указания
12. Овощное пюре	<p>Масса: 100 г / 200 г / 300 г / 400 г</p> <p>Для приготовления кабачка, картофеля, тыквы, моркови, батата и броквы. Приготовленные овощи разминаются в пюре и подходят для детского питания. Очистите овощи от кожицы и нарежьте кубиками размером 1×1 см. Выложите их в форму Ругех®.</p> <p>Добавьте воды:</p> <p>75 мл на 100–150 г овощей. 100 мл на 155–300 г овощей. 150 мл на 305–400 г овощей.</p> <p>Накройте пищевой пленкой или соответствующей крышкой. Перемешайте после звукового сигнала по прошествии половины времени приготовления. Время выдержки после приготовления — 10 минут. Измельчите овощи в пюре с помощью блендера, добавляя воду для изменения консистенции. Проверьте температуру пюре перед кормлением.</p>
13. Фруктовое пюре	<p>Масса: 100 г / 200 г / 300 г / 400 г</p> <p>Для приготовления яблок, груш, персиков, папайи и манго. Приготовленные фрукты разминаются в пюре и подходят для детского питания. Очистите фрукты от кожицы и нарежьте кубиками размером 1×1 см. Выложите их в форму Ругех®.</p> <p>Добавьте воды:</p> <p>75 мл на 100–150 г фруктов. 100 мл на 155–300 г фруктов. 150 мл на 305–400 г фруктов.</p> <p>Накройте пищевой пленкой или соответствующей крышкой. Перемешайте после звукового сигнала по прошествии половины времени приготовления. Время выдержки после приготовления — 10 минут. Измельчите фрукты в пюре с помощью блендера, добавляя воду для изменения консистенции. Проверьте температуру пюре перед кормлением.</p>





Программа	Указания											
14. Кекс в кружке	<p>Количество: 1 чашка, 2 чашки</p> <p>Для приготовления кекса в кружке — шоколадного брауни или лимонного кекса.</p> <p>Приготовьте кекс в кружке по следующим рецептам.</p> <p>Объем кружки должен быть не менее 300 мл.</p> <p>Поставьте кружку в центр стеклянного поворотного стола.</p> <p>Поверните переключатель для выбора количества — 1 или 2 чашки. Выдержите блюдо в течение нескольких минут после завершения приготовления. Подавайте на стол теплым с мороженым, заварным кремом или сливками.</p>											
	<p>Шоколадный брауни в кружке</p> <p>Ингредиенты</p> <p>На 1 порцию</p> <table border="0"> <tr> <td>4½ ст. л. муки (40 г)</td> <td>2 ст. л. растопленного сливочного</td> </tr> <tr> <td>1/4 ч.л. разрыхлителя</td> <td>масла (25 г)</td> </tr> <tr> <td>2 ст. л. молока</td> <td>3 ст. л. сахара (40 г)</td> </tr> <tr> <td>1 щепотка соли</td> <td></td> </tr> <tr> <td>2½ ст. л. какао-порошка (12 г)</td> <td></td> </tr> </table> <p>4 кусочка измельченного темного или молочного шоколада (20 г) Украшение: посыпка или маршмэллоу</p> <p>Смешайте в кружке муку, сахар, какао-порошок, разрыхлитель и соль.</p> <p>Добавьте растопленное масло, молоко и перемешайте.</p> <p>Добавьте измельченный шоколад. Тщательно перемешайте.</p> <p>После приготовления украсьте посыпкой или маршмэллоу.</p>	4½ ст. л. муки (40 г)	2 ст. л. растопленного сливочного	1/4 ч.л. разрыхлителя	масла (25 г)	2 ст. л. молока	3 ст. л. сахара (40 г)	1 щепотка соли		2½ ст. л. какао-порошка (12 г)		
	4½ ст. л. муки (40 г)	2 ст. л. растопленного сливочного										
1/4 ч.л. разрыхлителя	масла (25 г)											
2 ст. л. молока	3 ст. л. сахара (40 г)											
1 щепотка соли												
2½ ст. л. какао-порошка (12 г)												
<p>Лимонный кекс в кружке</p> <p>Ингредиенты</p> <p>На 1 порцию</p> <table border="0"> <tr> <td>3 ст. л. муки</td> <td>2 ст. л. растительного масла</td> </tr> <tr> <td>1/4 ч.л. разрыхлителя</td> <td></td> </tr> <tr> <td>1 щепотка соли</td> <td></td> </tr> <tr> <td>3 ст. л. сахара (40 г)</td> <td></td> </tr> <tr> <td>2 ст. л. лимонного сока + цедра половины лимона</td> <td></td> </tr> <tr> <td>1 яйцо</td> <td></td> </tr> </table> <p>Украшение: клубника, черника, посыпка</p> <p>Смешайте в кружке муку, сахар, разрыхлитель и соль.</p> <p>Добавьте растительное масло, лимонный сок, цедру лимона и яйцо. Тщательно перемешайте.</p> <p>После приготовления украсьте клубникой, черникой или посыпкой.</p>	3 ст. л. муки	2 ст. л. растительного масла	1/4 ч.л. разрыхлителя		1 щепотка соли		3 ст. л. сахара (40 г)		2 ст. л. лимонного сока + цедра половины лимона		1 яйцо	
3 ст. л. муки	2 ст. л. растительного масла											
1/4 ч.л. разрыхлителя												
1 щепотка соли												
3 ст. л. сахара (40 г)												
2 ст. л. лимонного сока + цедра половины лимона												
1 яйцо												

Автоматические программы

Программа	Указания																
15. Детская запеканка из пасты	<p>Масса: 250 г / 500 г / 800 г Аксессуары: </p> <p>Для приготовления свежей запеканки используйте заранее приготовленную пасту (пенне, спагетти, фузилли), сырный или томатный соус и тертый мягкий сыр чеддер.</p> <p>Используйте подходящий квадратный неглубокий контейнер Pyrex®. Используйте следующие количества продуктов:</p>																
	<table border="1"> <thead> <tr> <th>Масса</th> <th>Паста</th> <th>Соус</th> <th>Сыр</th> </tr> </thead> <tbody> <tr> <td>250 г</td> <td>70 г</td> <td>130 г</td> <td>50 г</td> </tr> <tr> <td>500 г</td> <td>150 г</td> <td>280 г</td> <td>70 г</td> </tr> <tr> <td>800 г</td> <td>250 г</td> <td>450 г</td> <td>100 г</td> </tr> </tbody> </table>	Масса	Паста	Соус	Сыр	250 г	70 г	130 г	50 г	500 г	150 г	280 г	70 г	800 г	250 г	450 г	100 г
	Масса	Паста	Соус	Сыр													
	250 г	70 г	130 г	50 г													
	500 г	150 г	280 г	70 г													
800 г	250 г	450 г	100 г														
<p>Можно также добавить дополнительные ингредиенты, например ветчину, тунца или кукурузу. В этом случае замените часть соуса выбранными ингредиентами. Поместите запеканку на высокую решетку.</p>																	
16. Замороженные продукты в панировке	<p>Масса: 100 г / 200 г / 300 г / 400 г Аксессуары: </p> <p>Для приготовления замороженных продуктов в панировке, таких как замороженные кусочки курицы, куриные нагетсы, ножки индейки, рыбные палочки и креветки с чесноком.</p> <p>Перед тем, как нажать кнопку «Старт», поместите противень для гриля в печь. После нажатия кнопки «Старт» начнется предварительный разогрев печи. Снимите всю упаковку и поместите замороженные продукты в панировке на разогретый противень для гриля.</p> <p>Переворачивайте продукт по звуковому сигналу в ходе приготовления.</p>																
17. Куриные окорочка	<p>Масса: 100 г / 200 г / 300 г / 400 г Аксессуары: </p> <p>Для приготовления куриных окорочков. Замаринуйте куриные окорочка по вашему любимому рецепту или смажьте растительным маслом и посыпьте соль и специи. Перед тем, как нажать кнопку «Старт», поместите противень для гриля в печь. После нажатия кнопки «Старт» начнется предварительный разогрев печи. По завершении предварительного разогрева выложите окорочка на противень для гриля.</p>																

Комбинированные автоматические программы

Программы позволяют разогревать или готовить блюда, указывая только массу продукта. Печь автоматически определяет настройки в режиме «Комбинация» и время приготовления. Выберите категорию блюда и просто укажите массу.

Программа	Указания
18. Пицца охлажденная	<p>Масса: 200 г / 300 г / 400 г Аксессуары: </p> <p>Для разогрева покупной охлажденной пиццы.</p> <p>Перед тем, как нажать кнопку «Старт», поместите противень для гриля в печь. После нажатия кнопки «Старт» начнется предварительный разогрев печи. После окончания разогрева снимите всю упаковку и поместите пиццу на противень для гриля.</p>
19. Пицца замороженная	<p>Масса: 200 г / 300 г / 400 г Аксессуары: </p> <p>Для разогрева и подрумянивания замороженной покупной пиццы.</p> <p>Перед тем, как нажать кнопку «Старт», поместите противень для гриля в печь. После нажатия кнопки «Старт» начнется предварительный разогрев печи. После окончания разогрева снимите всю упаковку и поместите пиццу на противень для гриля. Эта программа не подходит для толстой пиццы.</p>
20. Полуфабрикаты из замороженного картофеля	<p>Масса: 200 г / 300 г / 400 г Аксессуары: </p> <p>Для приготовления покупных замороженных продуктов из картофеля, пригодных для гриля, например картофеля фри, картофеля по-деревенски, крокетов, драников или картофельных вафель.</p> <p>Перед тем, как нажать кнопку «Старт», поместите противень для гриля в печь. После нажатия кнопки «Старт» начнется предварительный разогрев печи. По завершении предварительного разогрева выложите картофельные изделия на противень для гриля. Переверачивайте/перемешивайте продукт по звуковому сигналу в ходе приготовления. Для получения наилучших результатов уложите продукты в один слой. Примечание. Картофельные изделия значительно различаются. Рекомендуется проверять блюдо за несколько минут до окончания приготовления, чтобы оценить степень подрумянивания.</p>
21. Блинчики с начинкой	<p>Масса: 200 г / 300 г / 400 г Аксессуары: </p> <p>Для приготовления покупных охлажденных блинчиков с начинкой.</p> <p>Смажьте блинчики растительным маслом. Перед тем, как нажать кнопку «Старт», поместите противень для гриля в печь. После нажатия кнопки «Старт» начнется предварительный разогрев печи. По завершении предварительного разогрева выложите блинчики на противень для гриля.</p>

Автоматические программы

22. Эскалоп	Масса: 200 г / 300 г / 400 г	Аксессуары: 
	<p>Для приготовления покупного или домашнего охлажденного эскалопа. Смажьте эскалопы растительным маслом. Сделайте с одной стороны 2–3 неглубоких надреза, чтобы края не поднялись во время жарки. Перед тем, как нажать кнопку «Старт», поместите противень для гриля в печь. После нажатия кнопки «Старт» начнется предварительный разогрев печи. По завершении предварительного разогрева выложите эскалопы на противень для гриля. Переворачивайте продукт по звуковому сигналу в ходе приготовления.</p>	

Программа	Указания
23. Курица запеченная	<p>Масса: 500 г / 750 г / 1000 г / 1200 г</p> <p>Аксессуары: </p> <p>Для приготовления целой нефаршированной свежей курицы. Начинку готовят отдельно. Смажьте курицу растительным маслом, посыпьте солью и специями, поместите ее грудкой вниз на низкую решетку, положив под нее неглубокую тарелку для улавливания капель жира. Когда прозвучит звуковой сигнал в ходе приготовления, переверните курицу. Соблюдайте осторожность, чтобы не обжечься. Выдержите блюдо в течение пяти минут после приготовления.</p>

Выпечка/жарка в автоматическом режиме

Программы традиционных способов приготовления пищи с помощью конвекции. Печь автоматически определяет настройки температуры и время приготовления.

Программа	Указания
24. Говядина/баранина	<p>Масса: 500 г / 1000 г / 1500 г</p> <p>Аксессуары: </p> <p>Используется для приготовления свежего ростбифа или баранины. Поместите куски мяса на противень для гриля. Время выдержки после приготовления — от 10 до 20 минут.</p>

25. Кекс	Программа предназначена для выпечки.	Аксессуары: 							
	<p>Ингредиенты</p> <p>Кекс</p> <table border="0" style="width: 100%;"> <tr> <td style="width: 50%;">150 г пшеничной муки</td> <td style="width: 50%;">2 яйца</td> </tr> <tr> <td>1 ч.л. разрыхлителя</td> <td>2 ст. л. молока</td> </tr> <tr> <td>100 г масла</td> <td>2,5 мл (½ ч.л.) ванильной эссенции</td> </tr> <tr> <td>100 г сахарной пудры</td> <td>1 щепотка соли</td> </tr> </table> <p>Просейте муку с разрыхлителем и солью.</p> <p>Взбейте масло, сахар и эссенцию до образования пышности и бледного цвета.</p> <p>Понемногу вбейте яйца.</p> <p>Всыпьте муку, при необходимости добавив немного молока для получения более жидкой консистенции.</p> <p>Вылейте смесь в смазанную маслом форму для выпечки (18 см).</p> <p>Нажмите кнопку «Автоматические программы».</p> <p>Поверните переключатель, выбрав программу 25.</p> <p>Нажмите кнопку «Старт», чтобы включить предварительный разогрев. После разогрева печь издаст звуковой сигнал и на дисплее замигает буква «Р».</p> <p>Поместите форму на низкую решетку и нажмите «Старт».</p>		150 г пшеничной муки	2 яйца	1 ч.л. разрыхлителя	2 ст. л. молока	100 г масла	2,5 мл (½ ч.л.) ванильной эссенции	100 г сахарной пудры
150 г пшеничной муки	2 яйца								
1 ч.л. разрыхлителя	2 ст. л. молока								
100 г масла	2,5 мл (½ ч.л.) ванильной эссенции								
100 г сахарной пудры	1 щепотка соли								

Автоматические программы

Прочее

Программа	Указания
26. Йогурт	<p>Устанавливаемые значения: от 10 минут до 12 часов</p> <p>Программа предназначена для приготовления йогурта в домашних условиях. Налейте 1 л молока (3,2–3,5% жирности) в сотейник. Добавьте 150 г натурального йогурта и хорошо перемешайте. Разлейте массу в 6 стаканчиков и поставьте их на стеклянный поворотный стол.</p> <p>Нажмите кнопку «Автоматические программы».</p> <p>Поверните переключатель, выбрав программу 26, и нажмите на него.</p> <p>Поверните поворотный переключатель, чтобы установить значение времени приготовления на 5–6 часов.</p> <p>Нажмите кнопку «Старт».</p> <p>После приготовления дайте йогурту отстояться в холодильнике в течение около 6 часов.</p> <p>Примечание. Перед приготовлением продезинфицируйте сотейник и стаканчики в кипящей воде.</p>
27. Сушка/вяление	<p>Устанавливаемые значения: От 40 до 90°C, от 10 минут до 12 часов</p> <p>Программа позволяет производить сушку фруктов и овощей для получения полезных и питательных закусок без химии и консервантов.</p> <p>Аксессуары: </p> <p>Выложите бумагу для выпечки на противень для гриля и разложите продукты в один слой.</p> <p>Нажмите кнопку «Автоматические программы».</p> <p>Поверните переключатель, выбрав программу 27, и нажмите на него.</p> <p>Поверните поворотный переключатель, чтобы установить значение температуры приготовления для продуктов, и еще раз нажмите на него.</p> <p>Поверните поворотный переключатель, чтобы установить значение времени приготовления для продуктов.</p> <p>Нажмите кнопку «Старт».</p> <p>Бананы/яблоки/инжир/киви/манго/ананас: нарежьте ломтиками толщиной 5–8 мм, установите температуру 80 °C на 3–5 часов.</p> <p>Помидоры/цуккини: нарежьте ломтиками толщиной 5 мм, установите температуру 80 °C на 5–7 часов.</p>

В: Почему печь не включается?

- О: Если печь не включается, проверьте следующее:
1. Прочно ли штепсельная вилка вставлена в розетку? Выньте штепсельную вилку из розетки, подождите 10 секунд и вставьте ее обратно в розетку.
 2. Проверьте автоматический выключатель и предохранитель.
Верните автоматический выключатель в исходное положение или замените предохранитель, если он сработал или перегорел.
 3. Если автоматический выключатель или предохранитель исправны, включите в розетку другой прибор, чтобы проверить ее исправность. Если другой прибор работает, то, скорее всего, неисправна печь. Если другой прибор не работает, то, скорее всего, неисправна розетка. Если вы полагаете, что печь неисправна, обратитесь в авторизованный сервисный центр Panasonic.

В: При включении микроволновой печи возникают помехи в работе телевизора. Означает ли это неисправность?

- О: При работе микроволновой печи могут возникать помехи в работе радиоприемников и телевизоров. Эти помехи схожи с возникающими при работе небольших электроприборов (миксеров, пылесосов, фенов и т.п.) и не являются признаком неисправности.

В: Печь не принимает заданную программу. Почему?

- А: Печь не принимает неправильную программу. Например, печь не примет четвертый этап приготовления.

В: Иногда из вентиляционных отверстий выходит теплый воздух. Почему?

- О: Тепло от приготовления продуктов нагревает воздух внутри печи. Этот воздух выводится через воздуховоды. В выходящем воздухе нет микроволнового излучения. Не закрывайте вентиляционные отверстия печи во время ее работы.

В: Можно ли использовать в печи обычный термометр для печей?

- О: Только при работе печи в режимах «Гриль» и «Конвекция». Металлические части, имеющиеся в некоторых термометрах, могут вызвать искрение в печи, поэтому их использование в режимах «Микроволны» и «Комбинация» не допускается.

В: При работе печи в режиме «Комбинация» слышны гудение и щелчки. Что вызывает эти шумы?

- О: Шумы возникают при автоматическом переключении из одного режима в другой, когда печь работает в комбинированном режиме. Это не является признаком неисправности.

В: При работе печи в режиме «Комбинация», «Гриль» и «Конвекция» появляются неприятный запах и дым. Почему?

- О: После нескольких использований рекомендуется очистить печь, после чего запустить ее в режиме «Гриль» на 5 минут без пищи, стеклянного поворотного стола и роликового кольца. При этом выгорают частицы пищи и жира, которые являются причиной возникновения запаха или дыма.

1. Перед чисткой печи выключите ее и отсоедините шнур питания от сетевой розетки.
2. Внутренние поверхности печи, уплотнитель дверцы и поверхности вокруг уплотнителя необходимо регулярно очищать. Частицы пищи, брызги от жидкостей на стенках печи, уплотнителе дверцы и местах его прилегания стирайте влажной салфеткой. При сильном загрязнении можно воспользоваться мягкими чистящими средствами. Не рекомендуется использовать сильные моющие средства и абразивные препараты. Не очищайте область защитной пластины магнетрона, расположенной на правой стенке камеры печи.
НЕ ИСПОЛЬЗУЙТЕ ПРОМЫШЛЕННЫЕ ОЧИСТИТЕЛИ ПЕЧЕЙ.
3. Не используйте для очистки смотрового окна в дверце острые металлические скребки и абразивные средства, так как они могут поцарапать поверхность стекла, что может привести к его разрушению.
4. Внешние поверхности печи очищайте влажной салфеткой. Во избежание повреждений внутренних частей печи не допускайте попадания воды в вентиляционные отверстия.
5. Панель управления очищайте мягкой тканью. Не применяйте концентрированные моющие средства или абразивные материалы для очистки панели управления. При чистке панели управления оставьте дверцу печи открытой во избежание случайного включения печи. По завершении очистки нажмите кнопку «Стоп/Сброс» для возврата печи в исходное состояние.
6. Если на внутренней поверхности или вокруг наружных краев дверцы конденсируется влага, вытрите ее мягкой салфеткой. Конденсация может происходить при эксплуатации печи в условиях повышенной влажности и не является признаком неисправности.
7. Стекланный поворотный стол нужно периодически извлекать и чистить. Мойте его в теплой мыльной воде или в посудомоечной машине.
8. Роликовое кольцо и дно печи нужно периодически очищать для обеспечения бесшумной работы печи. Просто протирайте нижнюю поверхность тканью, смоченной мягким моющим средством, например жидким мылом для посуды, после чего вытирайте насухо чистой тканью. Роликовое кольцо можно мыть в мыльной воде. Внутри печи со временем скапливаются загрязнения от испарений, но это никак не влияет на состояние дна и роликов кольца. Убедитесь, что правильно установили снятое для чистки роликовое кольцо на днище микроволновой печи.
9. Во время приготовления блюд в режимах «Гриль», «Конвекция» и «Комбинация» на стенках камеры неизбежно остается жир. Если печь не чистить, может появиться неприятный запах и дымок во время ее работы.
10. Не разрешается использовать парочиститель.
11. Обслуживание печи должно выполняться только квалифицированным персоналом. При необходимости в обслуживании и ремонте печи обратитесь к ближайшему уполномоченному дилеру.
12. Содержите печь в чистоте: загрязнения могут привести к повреждению внутренних поверхностей, значительно сократить срок службы печи и стать причиной опасной ситуации.
13. Вентиляционные отверстия должны быть всегда чистыми. Не допускайте блокирования вентиляционных

Уход за печью

отверстий в верхней, нижней или тыльной стороне печи пылью или другими материалами. Блокирование вентиляционных отверстий может привести к перегреву печи, что негативно скажется на ее работе и может стать причиной опасной ситуации.

14. Не используйте острые кухонные приспособления при работе

с противнем для гриля, так как это может повредить его антипригарное покрытие.

15. После использования помойте противень для гриля с мылом в горячей воде. Не применяйте абразивные чистящие средства или губки для мытья посуды, так как это может повредить поверхность противня.

Очистка паром (автоматическая программа № 30)

Функция очистки паром упрощает чистку камеры печи. В процессе работы этой функции в камере создается пар, что облегчает удаление грязи.

1. Налейте 300 мл (1½ стакана) воды в стеклянную миску, пригодную для использования в микроволновой печи. Положите кусочек лимона и добавьте немного сока лайма (примерно 1 чайную ложку). Воды должно быть не больше половины миски.
 2. Для выбора требуемой автопрограммы поверните переключатель и выберите программу 30, затем нажмите кнопку «Старт».
 3. Печь нагреет воду, и внутри ее камеры будет образовываться пар. Подождите необходимое время.
 4. Не открывайте дверцу печи, пока не услышите звуковой сигнал.
 5. По звуковому сигналу выключите устройство из розетки и выньте миску из печи. Вытрите стенки камеры печи мягкой салфеткой.
- При необходимости повторите всю процедуру.

Технические характеристики

Питание:	230 В, 50 Гц
Потребляемая мощность:	
Макс.	2400 Вт
Микроволны	1500 Вт
Гриль	2400 Вт
Конвекция	2400 Вт
Выходная мощность:	
Микроволны,	1000 Вт (IEC-60705)
Встроенный нагреватель	2400 Вт
Конвекционный нагреватель	2400 Вт
Габаритные размеры:	520 × 327 × 520 мм (Ш × В × Г)
Размеры камеры:	351 × 250,5 × 351 мм (Ш × В × Г)
Общий объем камеры:	30 л
Диаметр стеклянного поворотного стола:	315 мм
Рабочая частота:	2450 МГц
Масса нетто:	19,5 кг
Уровень шума:	LWA 60 дБ

Масса и размеры указаны приблизительно.

Технические характеристики могут быть изменены без предварительного уведомления.

Данное устройство соответствует европейскому стандарту электромагнитной совместимости EN 55011. Согласно этому стандарту, продукт относится к группе 2, классу В и находится в требуемых пределах. Группа 2 означает, что радиочастотная энергия генерируется в виде электромагнитного излучения с целью подогрева или приготовления пищи. Класс В означает, что устройство можно использовать в обычных домашних условиях.

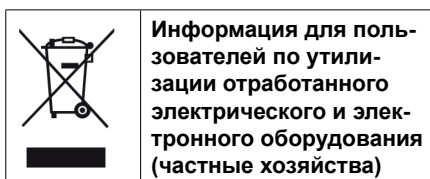

Данный знак на изделии или сопроводительной документации указывает на недопустимость утилизации электротехнической и электронной продукции с бытовыми отходами.

< Предупреждение >

Следуйте нижеприведённым правилам, если иное не указано в других документах.

1. Устанавливайте прибор на твёрдой плоской поверхности, за исключением отсоединяемых или несъёмных частей.
2. Хранить в сухом, закрытом помещении.
3. Во время транспортировки не бросать, не подвергать излишней вибрации или ударам о другие предметы.
4. Утилизировать в соответствии с национальным и/или местным законодательством.

Правила и условия реализации не установлены изготовителем и должны соответствовать национальному и/или местному законодательству страны реализации товара.

ВАЖНЫЕ ИНСТРУКЦИИ ПО БЕЗОПАСНОСТИ ПРОЧИТАТЕ ВНИМАТЕЛЬНО И СОХРАНИТЕ ДЛЯ ДАЛЬНЕЙШЕГО ИСПОЛЬЗОВАНИЯ.

- ПРЕДУПРЕЖДЕНИЕ! Если дверца или уплотнения дверцы повреждены, печь нельзя включать, пока не будет отремонтирована квалифицированным специалистом;

- ПРЕДУПРЕЖДЕНИЕ! Любому лицу, кроме квалифицированного специалиста, опасно выполнять какие-либо действия по обслуживанию или ремонту, связанные с удалением крышки, которая защищает от воздействия микроволновой энергии;

- ПРЕДУПРЕЖДЕНИЕ! Жидкости и другие продукты питания нельзя нагревать в герметичных ёмкостях, поскольку они могут взорваться.

- **Заходи безпеки.** Перед початком роботи з цією мікрохвильовою піччю ознайомтеся з інструкцією. Не викидайте інструкцію — вона може вам знадобитися в подальшому
- **Застереження.** Виріб необхідно перевіряти на предмет пошкодження ущільнювача дверцят та місць його прилягання. При виявленні пошкоджень експлуатація печі не допускається доти, поки вони не будуть усунуті спеціалістом сервісної служби, який пройшов навчання у виробника.
- **Застереження.** Не намагайтеся самостійно розбирати або робити регулювання, ремонт дверцят, корпусу, панелі керування, запобіжних вимикачів будь-якої іншої частини печі. Щоб уникнути ураження НВЧ-хвилями не знімайте зовнішню панель печі. Ремонт повинен виконуватися тільки кваліфікованим сервісним спеціалістом.
- **Застереження.** Не допускається розігрівати рідини та інші продукти в щільно закритих ємностях, тому що вони можуть вибухнути.
- **Застереження.** При розігріванні рідин, наприклад, супів, соусів, напоїв, їх закипання може відбуватися без видимих пухирців. У результаті кипляча рідина може вилитися з посуду.
- **Застереження.** Вміст пляшечок для годування і банок з дитячим харчуванням потрібно помішувати або струшувати. Перед годуванням необхідно перевірити температуру вмісту, щоб не допустити опіків.
- **Застереження.** Відкриті частини печі можуть нагріватися під час використання. Не доторкайтеся до нагрівальних елементів всередині печі. Діти до восьми років можуть користуватись мікрохвильовою піччю тільки під наглядом дорослих.

- **Застереження.** Під час сервісного обслуговування та при заміні деталей прилад повинен бути під'єднаний від мережі живлення. При цьому від'єднана штепсельна вилка повинна залишатися в полі зору для обслуговуючого персоналу, щоб виключити випадкове повторне ввімкнення.
- **Застереження.** Щоб уникнути ураження електричним струмом перед заміною лампи необхідно відключити електроживлення печі.
- Це обладнання не призначено для використання дітьми до восьми років, людьми з обмеженими фізичними, сенсорними, розумовими здібностями, а також особами без відповідних знань і досвіду. Використання пристрою такими людьми допускається тільки під наглядом особи, відповідальної за їхню безпеку, і за умови надання з її сторони чітких вказівок щодо роботи з обладнанням. Не дозволяйте дітям гратися з обладнанням. Чищення печі та догляд за нею дітьми не допускаються без нагляду дорослих. Пристрій і його шнур живлення слід розміщувати для дітей молодше 8 років в недоступному місці
- Переконайтеся, що встановлену піч можна легко знеструмити, вийнявши вилку з розетки або відключивши вимикач на квартирному щитку.
- У випадку пошкодження мережевого шнура він повинен бути замінений сервісною службою заводу-виробника, його сервісним представником або особою з аналогічною кваліфікацією.
- Не розміщуйте піч біля електричної або газової плити.
- Виріб призначений для експлуатації на стільниці. Не допускається встановлювати піч у шафу або в інший замкнений простір.

- Установіть мікрохвильову піч на плоску, стійку поверхню на висоті не менше 85 см від підлоги задньою частиною до стіни. Якщо одна сторона печі притиснута до стіни, інша або верхня сторона не повинні бути заблоковані. Залишіть 15 см вільного простору над піччю.
- При розігріванні продуктів у пластикових і паперових упаковках потрібно стежити за ними, тому що при перегріванні вони можуть спалахнути.
- У випадку задимлення натисніть кнопку «Стоп/Скидання» і, залишивши дверцята закритими, від'єднайте шнур живлення або відключіть електроживлення за допомогою автоматичного вимикача на квартирному щитку.
- Це обладнання призначено для побутового та аналогічного використання, наприклад:
 - на кухнях для персоналу на підприємствах, в офісах та інших робочих приміщеннях;
 - у сільських будинках;
 - для використання відвідувачами готелів, мотелів та інших місць проживання;
 - у готелях типу «ліжко і сніданок».
- Не допускається варити яйця в шкарлупі в мікрохвильовому режимі. Це може призвести до їх вибуху через підвищення внутрішнього тиску, навіть після відключення мікрохвильової печі.
- Внутрішні поверхні печі, ущільнювач дверцят та поверхні навколо ущільнювача необхідно регулярно очищати. Частки їжі, бризки від рідин на стінках печі, ущільнювачі дверцят і місцях його прилягання витирайте вологою серветкою. При сильному забрудненні можна скористатися м'якими засобами для чищення. Не рекомендується використовувати сильні засоби для миття та абразивні препарати.

- НЕ ВИКОРИСТОВУЙТЕ ПРОМИСЛОВІ ОЧИСНИКИ ДЛЯ ПЕЧІ.
- Під час готування страв у режимах «Гриль», «Конвекція» і «Комбінація» на стінках камери зазвичай залишається жир. Якщо піч не чистити, може з'явитися неприємний запах і дим під час роботи.
- Тримайте піч в чистоті: забруднення можуть призвести до пошкодження внутрішніх поверхонь, значно скоротити термін служби печі та стати причиною небезпечної ситуації.
- Не дозволяється використовувати пароочисник.
- Не використовуйте для очищення оглядового вікна у дверцятах гострі металеві шкребки та абразивні шкребки, тому що вони можуть подряпати поверхню скла, що може призвести до його пошкодження.
- Під час роботи печі в режимах «Гриль», «Конвекція» або «Комбінація» її зовнішні поверхні, у т.ч. вентиляційної отвори камери та дверцята, нагріваються до високої температури. Дотримуйтесь обережності, відкриваючи та закриваючи дверцята та витягуючи посуд і аксесуари з камери.
- Це обладнання не призначено для роботи із зовнішнім таймером або з окремою дистанційною системою керування.
- Використовуйте посуд і аксесуари, що придатні для використання в мікрохвильовій печі.
- Мікрохвильова піч призначена для нагрівання їжі та напоїв. Будьте обережні при розігріванні продуктів з низьким вмістом вологи, таких як хлібобулочні вироби, шоколад, печиво, сухарі та інші вироби з борошна. При тривалому готуванні вони легко можуть пригоріти, пересохнути або навіть спалахнути. Не рекомендується розігрівати продукти, що містять мало вологи, наприклад, повітряну кукурудзу або хліб. Використання печі для сушіння газет, одягу,

тканин, губок та ін., нагрівання грілок, взуття може призвести до травми або займання.

- Заміна освітлювальної лампи повинна проводитися тільки спеціалістом сервісної служби, який пройшов навчання у виробника. Не намагайтеся зняти зовнішню панель печі самостійно.
- Не допускається використання металевого посуду та посуду з металевим обідком у мікрохвильовому режимі, тому що це призведе до іскріння.

Зміст

Установлення та підключення	62
Заходи безпеки.....	63
Будова печі	68
Панель керування	69
Акcesуари.....	71
Режим готування	72
Налаштування годинника	74
Блокування від дітей	74
Режим «Мікрохвилі»	76
Режим «Гриль»	77
Режим «Конвекція».....	79
Режим «Комбінація».....	81
Багатоетапний режим	84
Швидко 30	85
Функція додавання часу	86
Використання таймера	87
Кухонний таймер	87
Час витримки	87
Відкладений старт.....	88
Автоматичні програми	89
Авторозігрівання	92
Авторозморожування.....	92
Підігрівання випічки	93
Програми автоматичного готування.....	94
Програми дитячого меню	95
Комбіновані автоматичні програми	98
Випікання/смаження в автоматичному режимі.....	99
Інше	100
Очищення	102
Питання та відповіді.....	103
Догляд за піччю.....	104
Очищення парою (автоматична програма № 30)	105
Технічна характеристика	106

Дякуємо за придбання побутової техніки Panasonic.

Установлення та підключення

Перевірка печі

Розпакуйте піч та видаліть пакувальний матеріал. Перевірте піч на наявність вм'ятин, несправностей запорів дверцят, тріщин у дверцятах і т.п. При виявленні яких-небудь несправностей відразу зверніться до дилера. Не встановлюйте пошкоджену мікрохвильову піч.

Вказівки з заземлення

■ Важлива інформація
з МЕТОЮ БЕЗПЕКИ ПІЧ ПОВИННА
ЗАЗЕМЛЕНА.

Якщо мережева розетка не заземлена,

Установлення печі

Виріб призначений для експлуатації на стільниці. Не допускається встановлювати піч у шафу або в інший замкнений простір.

1. Установіть піч на рівну, стійку поверхню не нижче 85 см від підлоги.
2. Переконайтеся, що встановлену піч можна легко знеструмити, вийнявши вилку з розетки або відключивши вимикач на квартирному щитку.
3. Для нормальної роботи печі необхідно забезпечити достатню циркуляцію повітря.

Установлення на кухонному столі

Залишіть 15 см вільного простору над піччю, 10 см за піччю, 5 см з однієї сторони і не менше 40 см з іншої сторони.

4. Не розміщуйте піч поблизу електричної або газової плити.
5. Шнур живлення не повинен торкатися до зовнішньої поверхні корпусу. Не допускайте його контакту з гарячою поверхнею. Шнур живлення не повинен звисати із краю стола.

покупець повинен замінити її розеткою із заземленням.

Напруга мережі живлення
Напруга в мережі повинна відповідати зазначеній на фірмовій наклейці. При підключенні до мережі з напругою вище зазначеної можливе займання та пошкодження обладнання.

Не опускайте піч, шнур живлення або вилку у воду.

6. Не знімайте ніжки печі.
7. Це обладнання призначено для побутового та аналогічного використання, наприклад:
 - на кухнях для персоналу на підприємствах, в офісах та інших робочих приміщеннях;
 - у сільських будинках;
 - для використання відвідувачами готелів, мотелів та інших місць проживання;
 - у готелях типу «ліжко і сніданок».

Не використовуйте її поза приміщенням.

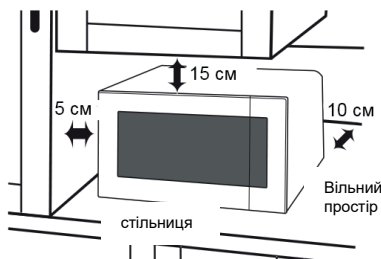

8. Не рекомендується користуватися піччю при підвищеній вологості повітря.
9. Не закривайте вентиляційні отвори з лівої та тильної сторін печі. Якщо під час роботи ці отвори виявляться закритими, це може призвести до перегрівання пристрою. На цей випадок у печі передбачений захист у вигляді теплового запобіжника. Піч відновить роботу після охолодження.
10. Це обладнання не призначено для роботи із зовнішнім таймером або з окремою дистанційною системою керування.

Заходи безпеки

1. Ущільнювач дверцят і місця його прилягання необхідно протирати вологою серветкою та перевіряти на наявність пошкоджень. Виріб необхідно перевіряти на предмет пошкодження ущільнювача дверцят і місць його прилягання. При виявленні пошкоджень експлуатація печі не допускається доти, поки вони не будуть усунуті спеціалістом сервісної служби, які пройшли навчання у виробника.
2. Не намагайтеся самостійно розбирати або робити регулювання, ремонт дверцят, корпусу, панелі керування, запобіжних вимикачів або будь-якої іншої частини печі. Щоб уникнути ураження НВЧ-хвилями не знімайте зовнішню панель печі. Ремонт повинен виконуватися тільки кваліфікованим сервісним спеціалістом.
3. Не допускається експлуатація печі при пошкодженні шнура, вилки, а також якщо відбулося падіння, пошкодження самого обладнання або в ньому помічені несправності. Проведення ремонту некваліфікованими особами небезпечно.
4. Пошкоджений шнур живлення повинен бути замінений сервісною службою заводу-виробника, його сервісним представником особою з аналогічною кваліфікацією.
5. Не допускається розігрівати рідину та інші продукти в щільно за критих ємностях, тому що вони можуть вибухнути.
6. Це обладнання не призначено для використання дітьми до восьми років, людьми з обмеженими фізичними, сенсорними, розумовими здібностями, а також особами без відповідних знань і досвіду. Використання обладнання такими людьми допускається тільки під спостереженням особи, відповідальної за їх безпеку, і за умови надання з її боку чітких вказівок щодо роботи з обладнанням. Не дозволяйте дітям гратися з обладнанням. Чищення печі і догляд за нею дітьми не допускаються без спостереження дорослих. Пристрій і його шнур живлення слід розміщувати в місці, недоступному для дітей молодше 8 років

Заходи безпеки

Перед використанням

- Перед першим використанням функцій «Гриль», «Конвекція» або «Комбінація» дайте печі попрацювати у режимі «G-1» протягом 5 хвилин, не завантажуючи в неї продукти і не встановлюючи аксесуари (включи скляний поворотний стіл і роликоче кільце). Це потрібно для видалення з поверхонь шару антикорозійного мастила. В інших випадках вмикати порожню піч не дозволяється (крім попереднього розігрівання).

Експлуатація печі

- Використовуйте обладнання тільки для готування та розігрівання їжі. Піч не призначена для використання з іншою метою. Не використовуйте піч для нагрівання хімічних речовин та інших нехарчових продуктів.
- Переконайтеся, що посуд (ємність) підходить для використання в мікрохвильовій печі.
- При зберіганні печі не поміщайте в неї сторонні предмети, щоб уникнути пошкодження при випадковому ввімкненні.
- Вмикати порожню піч дозволяється (крім попереднього розігрівання і випалу антикорозійного мастила, див. розділ «Перед використанням» вище). Не допускається ввімкнення мікрохвильового або комбінованого режиму, якщо в печі немає продуктів. Ввімкнення мікрохвильової печі без продуктів може призвести до пошкодження приладу.
- У випадку задимлення натисніть кнопку «Стоп/Скидання» і, залишивши дверцята закритими, від'єднайте шнур живлення або відключіть електроживлення

за допомогою автоматичного вимикача на квартирному щитку.

Нагрівання печі

-  Увага! Під час роботи печі в режимах «Гриль», «Конвекція» або «Комбінація» її зовнішні поверхні, у т.ч. вентиляційні отвори корпусу та дверцята нагріваються до високої температури. Дотримуйтесь обережності, відкриваючи та закриваючи дверцята і витягаючи посуд та аксесуари з камери.
 - Піч оснащена двома нагрівальними елементами, установленими у верхній частині печі. При роботі печі в режимах «Комбінація», «Гриль» і «Конвекція» їх поверхня нагріваються до дуже високої температури. Не доторкайтеся до нагрівальних елементів всередині печі.
- Примітка. При роботі в цих режимах аксесуари, що встановлені всередині печі, сильно нагріваються.**

Вентилятор

- Після використання печі вентилятор може продовжувати працювати протягом деякого часу, щоб охолодити камеру та електричні елементи. Це не є ознакою несправності. Під час роботи вентилятора можна витягати страву з печі, а також повторно використовувати піч.

Підсвічування

- За необхідності замінити лампу зверніться до дилера.

Аksesуари

- У комплект входить набір акcesуарів. Завжди дотримуйтесь вказівок щодо їх використання.

Скляний поворотний стіл

- Не вмикайте піч без встановленого роликowego кільця та скляного поворотного стола.
- Використовуйте тільки спеціально призначений для цієї печі скляний поворотний стіл.
- Якщо скляний поворотний стіл ще гарячий, дайте йому охолонути, перш ніж мити або чистити його.
- Скляний поворотний стіл може обертатися в обидва боки.
- Якщо їжа або посуд на скляному поворотному столі доторкається до стінок печі і перешкоджає обертанню, поворотний стіл автоматично почне обертатися в зворотному напрямку. Це не є ознакою несправності.
- Якщо інше не зазначено в рецептах, не кладіть їжу безпосередньо на поворотний стіл. Завжди використовуйте посуд, придатний для мікрохвильових печей.

Роликowe кільце

- Регулярно очищайте роликowe кільце і дно печі від залишків їжі, щоб уникнути шуму при роботі.
- Під час готування їжі роликowe кільце завжди використовується разом зі скляним поворотним столом.

Решітка

- Не ставте металевий посуд безпосередньо на решітку в режимі «Комбінація».
- Не використовуйте решітку в режимі «Мікрохвилі» без комбінації з іншим режимом.

Деко для гриля

- Деко слід розміщувати в центрі скляного поворотного стола таким чином, щоб воно не торкалося стінок камери печі. В іншому випадку це може призвести до іскріння та пошкодження стінок камери.
- Завжди ставте деко для гриля безпосередньо на скляний поворотний стіл. Не використовуйте деко разом із решіткою.
- При витягуванні дека користуйтеся кухонними рукавичками.
- Не кладіть на гаряче деко термочутливі матеріали, тому що це може призвести до займання.

Час готування

- Час готування залежить від стану та кількості продуктів, їх температури, а також від посуду, що використовується.
- Щоб уникнути перегрівання їжі слід спочатку встановлювати мінімальний час приготування. Якщо страва не зовсім готова, можна встановити додатковий час готування.

Важлива інформація

При перевищенні рекомендованого часу приготування страв, їжа псується; крім того, можливе займання і пошкодження внутрішньої поверхні печі.

Невеликі порції продуктів

- При тривалому готуванні малі порції і продукти з низьким вмістом вологи легко можуть пригоріти, пересохнути і спалахнути. Якщо відбулося займання, необхідно вимкнути піч, не

Заходу безпеки

відкриваючи дверцята, і витягти вилку з розетки.

Продукти з низьким вмістом вологи

- Мікрохвильова піч призначена для нагрівання їжі та напоїв. Будьте обережні при розігріванні продуктів з низьким вмістом вологи, таких як хлібобулочні вироби, шоколад, печиво, сухарі та інші вироби з борошна. При тривалому готуванні вони легко можуть пригоріти, пересохнути або навіть спалахнути. Не рекомендується розігрівати продукти, що містять мало вологи, наприклад, повітряну кукурудзу або хліб. Використання печі для сушіння газет, одягу, тканин, губок та ін., нагрівання грілок, взуття може призвести до травми або займання.

Яйця

- Не допускається варити яйця у шкарлупі в мікрохвильовому режимі. Це може призвести до їхнього вибуху через підвищення внутрішнього тиску навіть після відключення мікрохвильової печі.

Проколювання

- При готуванні в мікрохвильовому режимі продуктів з непористою шкіркою (картопля, яєчні жовтки, сосиски тощо.) рекомендується попередньо проколювати їх, щоб вони не лопнули.

Термометр для м'яса

- Для визначення ступеня готовності м'яса або птиці можна використовувати термометр для м'яса. Для цього необхідно попередньо витягти страву з печі. Не використовуйте звичайний термометр для м'яса під

час готування в мікрохвильовому режимі, тому що він може викликати іскріння.

Рідини

- При розігріванні рідин, наприклад, супу, соусів, напоїв, їх закипання може відбутися без видимих пухирців. У результаті кипляча рідина може виплеснутися з посуду. Щоб уникнути цього дотримуйтеся наступних правил:
 - Не користуйтеся ємностями із прямими сторонами та вузьким горлечком.
 - Не допускайте перегрівання рідин.
 - Перемішуйте рідину двічі: один раз перед тим, як помістити ємність у піч; другий раз — після закінчення половини часу, відведеного для готування.
 - Після розігрівання залишіть рідину в печі на деякий час, а потім перемішайте і акуратно витягніть з печі.

Папір і пластик

- При розігріванні продуктів у пластикових і паперових упаковках потрібно стежити за ними, тому що при перегріванні вони можуть спалахнути.
- Не поміщайте в піч продукти, що упаковані в папір із вторсировини (наприклад, у паперові кухонні рушники), якщо на ньому немає маркування, що дозволяє використання в мікрохвильових печах. Вироби із вторсировини можуть містити вкраплення, що здатні викликати іскріння та займання під час нагрівання.
- Перед завантаженням продуктів у піч витягніть із упакування металеві скріпки.

Посуд і фольга

- Не допускається розігрівання продуктів у закритих консервних банках і закупорених пляшках, тому що вони можуть вибухнути.
- Не допускається використання металевого посуду та посуду з металевим обідком у мікрохвильовому режимі, тому що це призведе до іскріння.
- При використанні алюмінієвої фольги, шампурів, металевого посуду, розташуйте їх на відстані не менше 2 см від стінок і дверцят печі, щоб уникнути іскріння.

Пляшечки для год ування, банки з дитячим харчуванням

- Пляшечки для годування і банки з дитячим харчуванням необхідно поміщати у піч без кришок і сосок.
- Вміст пляшечок для годування і банок з дитячим харчуванням потрібно помішувати або струшувати.
- Перед годуванням необхідно перевірити температуру вмісту, щоб не допустити опіків.

Будова печі

1. Ручка дверцят

Щоб відкрити дверцяття, потягніть за ручку. Відкриття дверцят під час роботи печі зупиняє процес готування без скидання програми. Робота печі відновлюється після закриття дверцят і натискання кнопки «Старт». Відкриття дверцят безпечно в будь-який момент виконання піччю програми роботи без ризику мікрохвильового опромінення.

2. Оглядове вікно печі

3. Вентиляційні отвори

4. Захисна пластина магнетрона (не знімати)

5. Зовнішні вентиляційні отвори

6. Панель керування

7. Шнур живлення

8. Штепсельна вилка

9. Складний поворотний стіл

10. Роликове кільце

11. Гриль

12. Конвекційний нагрівач

13. Приклейте на піч наліпку з переліком автоматичних програм (входить у комплект виробу).

14. Висока решітка

15. Низька решітка

16. Деко для гриля

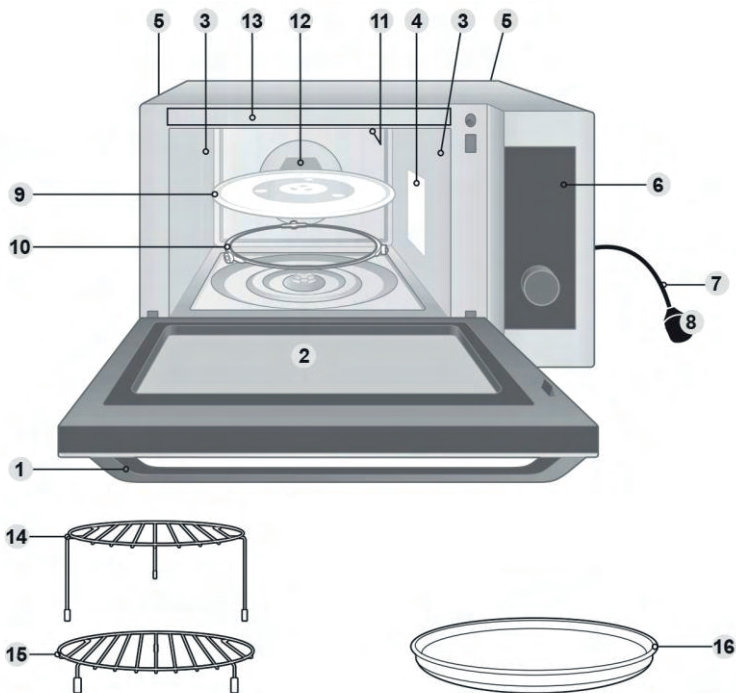

На піч нанесені наліпки з позначеннями та попередженнями.

■ Примітка.

Зображення носять довідковий характер.

Панель керування

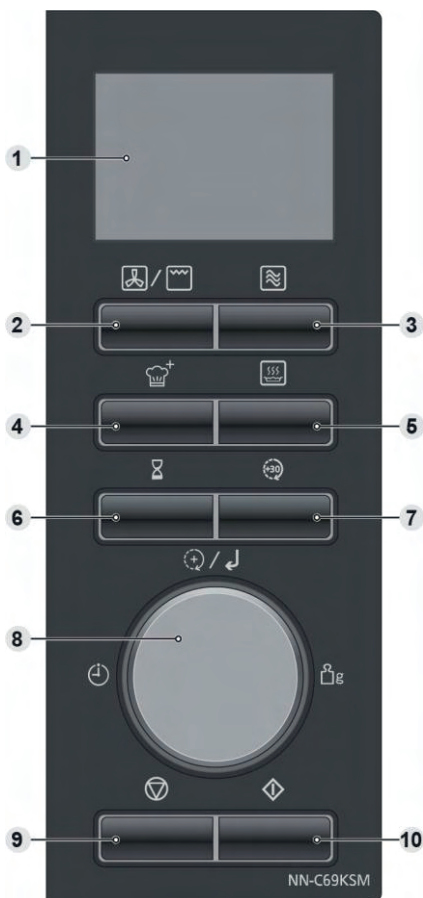

- Зовнішній вигляд панелі керування може бути іншим, але написи на кнопках і функції відповідають зазначеним у цьому посібнику.

1 Дисплей (див. с. 70)

При першому підключенні печі до мережі на дисплеї відображаються цифри «88:88».

2 Кнопка «Конвекція/Гриль»

3 Кнопка «Мікрохвилі»

4 Кнопка «Комбінація»

5 Кнопка «Автоматичні програми»

6 Кнопка «Таймер/Годинник»

7 Кнопка «Швидко 30»

8 Поворотний перемикач Поворотний перемикач має наступні функції: Вибір значень

Вибір установлених значень для ручного режиму готування та режиму автоматичних програм.

Час готування

Вибір часу готування в ручному режимі проводиться шляхом обертання перемикача. Поворотний перемикач також використовується для роботи з функцією додавання часу (див. с. 86).

Автоматичні програми Для вибору необхідної автоматичної програми готування натисніть кнопку «Автоматичні програми» і поверніть перемикач.

Підтвердження

Щоб підтвердити вибір, натисніть на поворотний перемикач. При цьому блимаючий індикатор «Підтвердити» ↻ означає необхідність підтвердження налаштувань.

9 Кнопка «Стоп/Скидання»

Перед готуванням:

Однократне натискання скидає введені команди.

Під час готування:

Одне натискання тимчасово призупиняє процес готування.

Продовження на наступній сторінці

Друге натискання скасовує всі команди, і на дисплеї відображається поточний час.

10 Кнопка «Старт»

При однократному натисканні піч починає роботу. При відкритті дверцят або однократному натисканні кнопки «Стоп/ Скидання» для повторного запуску печі потрібно натиснути кнопку «Старт».

■ Звуковий сигнал

При натисканні кнопок лунає звуковий сигнал. Якщо при натисканні кнопки звукового сигналу немає, піч не приймає або не може прийняти команду. Між запрограмованими етапами та у моменти, коли потрібно перешкодити або перевернути продукт при готуванні

в автоматичному режимі, піч подає подвійний звуковий сигнал. Після завершення розігріву в режимі «Конвекція» або «Комбінація» лунає потрійний сигнал. Після завершення кожної програми піч видає 5 звукових сигналів підряд з відображенням повідомлення «End» або «Add». Повідомлення «Add» означає, що протягом 1 хвилини можна скористатися функцією додавання часу.

■ Примітка.

Якщо кнопка «Старт» не натиснута протягом 6 минут з початку встановлення програми приготування, піч автоматично скасує цю програму. Дисплей повернеться до відображення двокрапки або годин

Панель керування



- Коли налаштування завершено і піч готова до запуску попереднього розігрівання або готування, починає світитись індикатор «Старт». Натисніть кнопку «Старт» для початку попереднього розігрівання або готування.
- Світлий індикатор «Підтвердити» означає необхідність підтвердження налаштувань. Натискання на поворотний перемикач підтверджує поточне налаштування і перемикає на наступне.
- Індикатори високої решітки, низької решітки і дека для гриля показують, які аксесуари необхідно використовувати для кожної з автоматичних програм.

Акcesуари

Деко для гриля



Готування їжі на деко для гриля відбувається трьома способами одночасно:

- нагріванням самого дека для гриля шляхом поглинання мікрохвиль і передачі тепла продуктам;
- безпосереднім нагріванням продуктів мікрохвилями;
- впливом на продукти гриля.

Дно дека поглинає мікрохвилі і перетворює їх у тепло.

Для отримання найкращих результатів:

- Використовуйте деко для гриля в режимі «Комбінація». Див. с. 81.
- Важливо викладати продукти на деко відразу після його попереднього розігрівання. Затримка може позначитися на якості готової страви.

Висока решітка



Висока решітка забезпечує кращу циркуляцію теплових потоків і швидке підрум'янення великих страв, наприклад, гратену або тостів.

Для отримання найкращих результатів використовуйте високу решітку в режимах «Гриль» або «Комбінація 2» («С-2»). Див. с. 81.



Низька решітка



Низька решітка забезпечує кращу циркуляцію теплових потоків і швидке підрум'янення об'ємних страв, наприклад, птиці або тортів.

Для отримання найкращих результатів використовуйте низьку решітку в режимі «Конвекція».

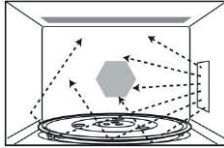
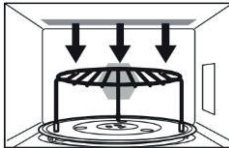
Режим приготування

Режим приготування	Акcesуари, що використовуються	Призначення	Смності
<p>МІКРОХВИЛІ</p> 	<p>Немає (тільки скляний поворотний стіл)</p>	<ul style="list-style-type: none"> • Розморожування • Розігрівання • Розтоплення: вершкове масло, шоколад, сир. • Готування страв з риби, овочів, фруктів, яєць. • Готування: компоти, варення, соуси, заварні креми, випічка, карамель, м'ясо, риба. • Випічка коржів без підрум'янення <p>Без попереднього розігрівання</p>	<p>Використовуйте тарілки або миски, придатні для НВЧ-печей (наприклад, бренду Puxex®), встановлюючи їх безпосередньо на скляний поворотний стіл.</p> <p>Не використовуйте металеві предмети.</p>
<p>ГРИЛЬ</p> 	<p>Висока решітка або Низька решітка або Деко для гриля</p>	<ul style="list-style-type: none"> • Готування м'яса або риби в режимі «Гриль». • Готування тостів у режимі «Гриль». • Підрум'янення страв, що готуються до утворення скоринки, або повітряних пирогів. <p>Без попереднього розігрівання</p>	<p>Використовуйте жаростійкий посуд, тарілки або миски (наприклад, бренду Puxex®), встановлюючи їх безпосередньо на скляний поворотний стіл або решітку.</p>
<p>КОНВЕКЦІЯ</p> 	<p>Низька решітка або деко для гриля</p>	<ul style="list-style-type: none"> • Випічка невеликих страв з коротким часом приготування: листкове тісто, печиво, рулети. • Спеціальна випічка: булочки або здоба, бісквіти. • Випічка відкритих пирогів та піци. <p>Рекомендується попередньо розігріти камеру</p>	<p>Жаростійкий посуд (можна використовувати металеві форми) з установаженням на решітку.</p> <p>Не ставте посуд безпосередньо на скляний поворотний стіл.</p>

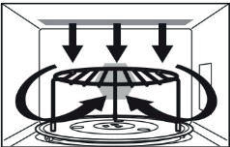
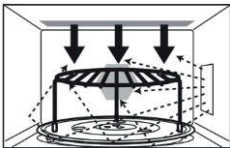
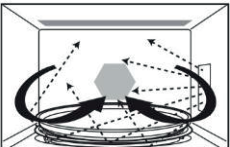
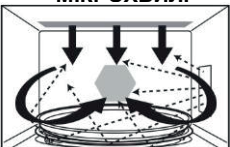
Режим приготування	Аксесуари, що використовуються	Призначення	Ємності
ГРИЛЬ + КОНВЕКЦІЯ 	Висока решітка або Низька решітка або Деко для гриля	<ul style="list-style-type: none"> Обсмаження червоного м'яса, стейка з товстих шматків м'яса (ребра яловичини, тибон стейк). Готування риби. Рекомендується попередньо розігріти камеру	Жаростійкий посуд (можна використовувати металеві форми) з установленням на решітку Не ставте посуд безпосередньо на скляний поворотний стіл.
ГРИЛЬ + МІКРОХВИЛІ 	Висока решітка або Низька решітка або Деко для гриля	<ul style="list-style-type: none"> Готування лазаньї, м'яса, картоплі, овочевих ґратенів. Без попереднього розігрівання	Використовуйте придатний для НВЧ-печей і жароміцний посуд, встановлюючи його на решітку або деко для гриля на скляному поворотному столі. Не використовуйте металеві предмети.
КОНВЕКЦІЯ + МІКРОХВИЛІ 	Висока решітка або Низька решітка або деко для гриля	<ul style="list-style-type: none"> Випічка тортів і пудингів з підрум'яненням, киша, пирогів (відкритих і з начинкою). (Не розміщуйте металеві дека/жерстяні форми на решітці) Попереднє розігрівання за необхідності	Використовуйте придатний для НВЧ-печей і жароміцний посуд, встановлюючи його на решітку або деко для гриля на скляному поворотному столі. Не використовуйте металеві предмети.
ГРИЛЬ + КОНВЕКЦІЯ + МІКРОХВИЛІ 	Висока решітка або Низька решітка або деко для гриля	<ul style="list-style-type: none"> Готування смаженого м'яса, птиці Розігрівання і створення хрусткої скоринки (кіш, піца, хліб, лазанья, запіканка). Попереднє розігрівання за необхідності 	Використовуйте придатний для НВЧ-печей і жароміцний посуд, встановлюючи його на решітку або деко для гриля на скляному поворотному столі. Не використовуйте металеві предмети.

■ Примітка.

Не використовуйте деко для гриля разом з решіткою.

Налаштування годинника

При першому підключенні печі до мережі на дисплеї відображаються цифри «88:88».

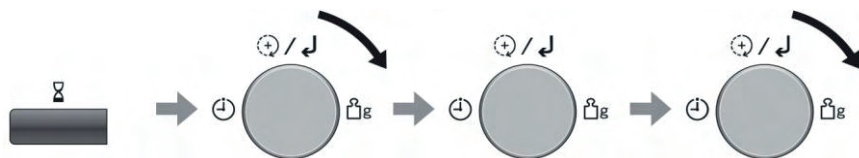

Натисніть кнопку

«Таймер/Годинник» двічі.

Значення години та двокрапка почнуть блимати.

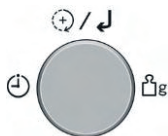

Поверніть перемикач, щоб установити значення години.

Натисніть на поворотний перемикач.

Значення хвилин і двокрапка почнуть блимати.

Поверніть перемикач, щоб установити значення хвилин.

Натисніть на поворотний перемикач.

Блимання припиниться, і час на дисплеї буде встановлено.

■ Примітка

1. Щоб перевстановити час, повторіть кроки вище.
2. Час буде відображатись на дисплеї, поки піч підключена до мережі і в мережі є напруга.

Блокування від дітей

Ця функція відключає елементи керування піччю; при цьому дверцята можна відкрити. Блокування від дітей можна ввімкнути, коли на дисплеї відображається крапка або час.

Установлення блокування



Натисніть кнопку «Старт» тричі протягом 10 секунд.

Індикація часу зникає. Налаштування часу при цьому скинуто не буде. На дисплеї відобразиться «L- --».

Скасування



Натисніть кнопку «Стоп/Скидання» тричі протягом 10 секунд.

На дисплеї знову відобразиться час.

Приготування в мікрохвильовій печі та розморожування

При використанні печі завжди повинні бути встановлені скляний поворотний стіл і роликів кільце. Піч має п'ять рівнів мікрохвильової потужності, перерахованих у таблиці нижче.

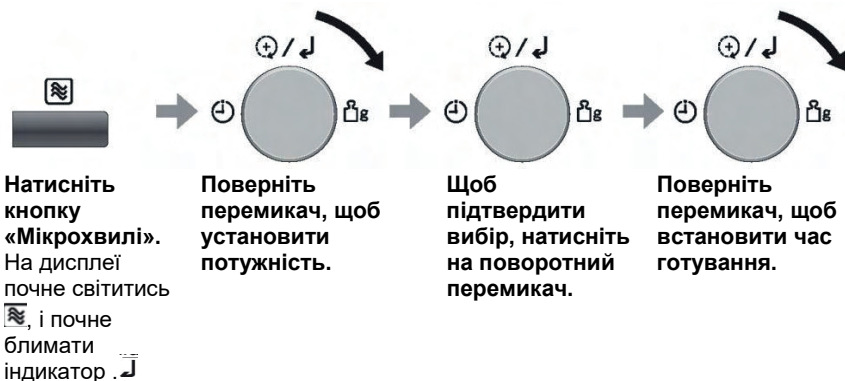

Натисніть кнопку «Старт».
На дисплеї почнеться зворотний відлік часу.

Рівень потужності		Макс. час
1000 Вт	Високий	30 хвилин
270 Вт	Розморожування	90 хвилин
750 Вт	Середній	90 хвилин
470 Вт	Низький	90 хвилин
100 Вт	Мінімальний	90 хвилин

Примітка

- Після завершення операції на дисплеї близько хвилини буде відображатися «Add». У цей час можна скористатися функцією додавання часу (див. с. 86).
- Якщо повернути поворотний перемикач до натискання кнопки «Мікрохвилі», можна відразу встановити час готування. При цьому після натискання кнопки «Старт» піч автоматично почне роботу на максимальній потужності 1000 Вт.
- При роботі печі можлива вібрація скляного поворотного стола. Це не впливає на процес готування їжі.
- Багатоетапний режим готування описаний на с. 84.
- Час витримки можна задати після встановлення потужності та часу приготування. Див. с. 87.
- НЕ ВИКОРИСТОВУЙТЕ** мікрохвильовий режим з металевими аксесуарами.
- Завжди перевіряйте стан продуктів під час розморожування, відкриваючи дверцята, після чого знову ввімкніть піч за необхідності. Накривати продукти при розморожуванні не обов'язково. Для забезпечення рівномірного результату розділіть або декілька разів переверніть продукт під час розморожування. При розморожуванні великих шматків і тушок птиці ввімкніть розморожування на половину потужності та закрийте краї м'яса фольгою

Режим «Мікрохвилі»

Вказівки щодо розморожування

Рекомендації

Періодично перевіряйте продукт, що розморожується, навіть якщо використовуєте автоматичні програми. Дотримуйтесь часу витримки.

Час витримки

Окремі невеликі порції продуктів можна готувати практично відразу після розморожування. При цьому об'ємні порції продуктів можуть все ще бути замороженими всередині. Це нормально. Після розморожування дайте

постояти таким продуктам щонайменше одну годину. У цей час продукт рівномірно прогрівається, і їжа розморожується за рахунок теплопровідності.

Примітка. Якщо негайне приготування розмороженого продукту не передбачається, поставте його в холодильник.

Ніколи не заморожуйте розморожені продукти повторно.

М'ясо та птиця



Заморожені шматки м'яса бажано класти на перевернуту тарілку або пластикову решітку, щоб дати стекти соку.

Рекомендується захищати делікатні або виступаючі частини таких продуктів невеликими шматочками фольги, щоб запобігти їхньому пересиханню.

Використання невеликих шматочків фольги в печі допускається, якщо вони не торкаються стінок камери.

М'ясний фарш, рублене м'ясо та морепродукти



Оскільки зовнішня частина таких продуктів розморожується швидше, під час розморожування рекомендується розділяти великі шматки на більш дрібні та поступово ви тягувати вже розморожені шматки.

Невеликі порції продуктів



Відбивні та шматочки птиці слід розділяти якомога швидше, щоб забезпечити рівномірне розморожування.

Жирні та виступаючі частини розморожуються швидше. Розміщуйте їх ближче до центру скляного поворотного стола або закривайте невеликими шматочками фольги.

Хліб

Хліб після розморожування рекомендується витримати протягом 5-30 хвилин, щоб дати розмерзнутися всередині. Час витримки можна скоротити, якщо розділити хліб на скибочки, а булочки та батони розрізати навпіл.

Режим «Гриль»

Режим «Гриль» особливо добре підходить для готування тонких шматочків м'яса, стейків, кебабів, сосисок або шматочків курки. Також цей режим підходить для готування гарячих бутербродів і всіх страв, які запікаються до скоринки.

Акcesуари, що використовуються



Висока решітка



Низька решітка



Деко для гриля

• Не використовуйте деко для гриля разом із решіткою.

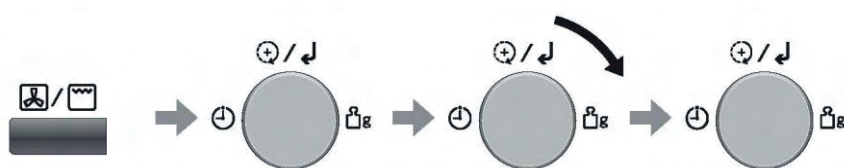

Щоб вибрати режим «Гриль», двічі натисніть кнопку «Конвекція/Гриль».

Індикатори  і  почнуть блимати.

Щоб підтвердити вибір, натисніть на поворотний перемикач.

Поверніть перемикач, щоб установити потужність.

Рівень	
G-1	1000 Вт
G-2	700 Вт

Щоб підтвердити вибір, натисніть на поворотний перемикач.

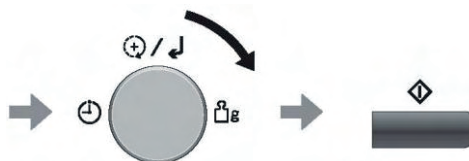

Поверніть перемикач, щоб встановити час готування.

(До 9 годин.)

Натисніть кнопку «Старт». На дисплеї почнеється зворотний відлік часу.

■ Примітки

1. Після завершення операції на дисплеї близько хвилини буде відображатися «Add». У цей час можна скористатися функцією додавання часу (див. с. 86).
2. Покладіть продукти на решітку, встановлену на скляний поворотний стіл. Установіть знизу жароміцну тарілку для вловлювання крапель води та жиру.
3. Не накривайте продукти, що обробляються в режимі «Гриль».
4. НЕ СЛІД попередньо прогрівати піч.
5. Під час готування в режимі «Гриль» мікрохвильове випромінювання не застосовується.
6. Більшість продуктів у середині часу готування потрібно перевернути. Для цього відкрийте дверцята і ОБЕРЕЖНО витягніть решітку, надягнувши на руки рукавички-прихватки.
7. Перевернувши страву, поставте її назад у піч, закрийте дверцята і натисніть кнопку «Старт». На дисплеї печі продовжиться зворотний відлік залишкового часу готування в режимі «Гриль».
8. Елементи гриля будуть вмикатися і вимикатися під час готування. Це нормально.
9. НЕ ДОТОРКАЙТЕСЯ до нагрівальних елементів вверху внутрішньої камери печі при нагрітій камері. Нагрівальні елементи можуть зберігати високу температуру.
10. Після використання режиму «Гриль» піч може деякий час не вмикатися, щоб уникнути перегрівання.

УВАГА!

Решітку завжди слід використовувати на встановленому скляному поворотному столі. Для витягування решітки з печі міцно тримайте решітку і жароміцний поворотний стіл. При витягуванні аксесуарів користуйтеся кухонними рукавицями. Щоб уникнути опіків не доторкайтеся до скла дверцят або до внутрішніх металевих частин печі, коли витягуєте страву або поміщаєте її в піч

Режим «Конвекція»

Конвекційна піч постачена нагрівальним елементом з вентилятором для сухого нагрівання, необхідного для отримання хрусткої, підрум'яненої скоринки. Для готування їжі в цьому режимі підійдуть звичайні рецепти (наприклад, печиво, тістечка, м'ясні вироби та випічка).

Для більшості рецептів необхідно попередньо розігріти піч.

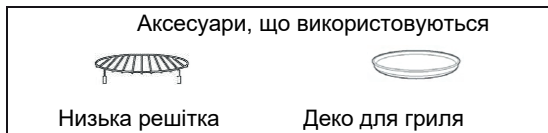

- Не використовуйте деко для гриля разом з решіткою.

3 попереднім розігріванням

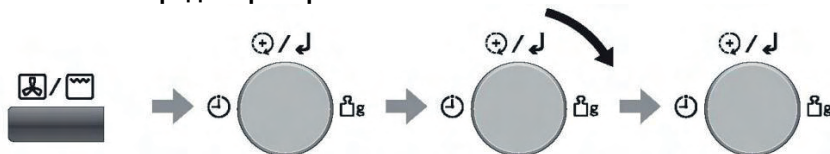

Один раз натисніть кнопку «Конвекція/Гриль» для вибору режиму «Конвекція». Індикатори і почнуть блимати.

Щоб підтвердити вибір, натисніть на поворотний перемикач.

Поверніть перемикач, щоб установити температуру. (100–220 °C)

Щоб підтвердити вибір, натисніть на поворотний перемикач.



Натисніть кнопку «Старт» для початку попереднього розігрівання. Під час попереднього розігрівання на дисплеї відображаються «P» і температура.

Після завершення розігрівання (після трьох звукових сигналів) відкрийте дверцята і помістіть страву в піч.

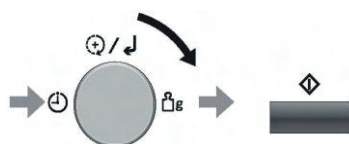

Поверніть перемикач, щоб установити час готування. (До 9 годин.)

Натисніть кнопку «Старт». Програма готування запуститься, і почеться зворотний відлік часу на дисплеї.

Температура	Страва, що готується
40 °C	Розпушення тіста для хліба та піци
100–110 °C	Безе
120–140 °C	Паштет з м'яса і риби, м'ясо в горщиках
150–160 °C	Яечня, фруктовий торт, макарони
170–180 °C	Кіш, печиво, штрудель, бісквіт, біскоті, м'ясо, що готується на повільному вогні або тушковане
190–210 °C	Кекси, гратени, заварне тісто, суфле
220 °C	Випічка хліба, пирогів та піци

Без попереднього розігрівання

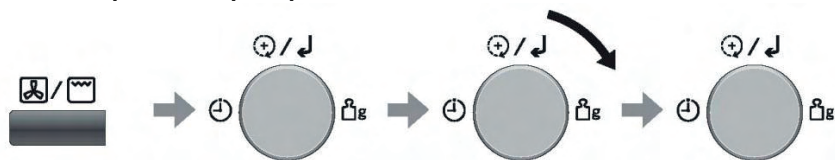

Один раз натисніть кнопку «Конвекція/Гриль» для вибору режиму «Конвекція». Індикатори і почнуть блимати.

Щоб підтвердити вибір, натисніть на поворотний перемикач.

Поверніть перемикач, щоб установити температуру. (40 °С, 100–220 °С)

Щоб підтвердити вибір, натисніть на поворотний перемикач

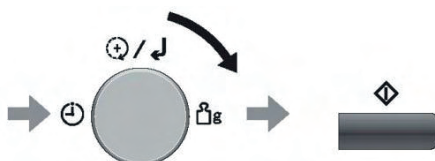

Поверніть перемикач, щоб установити час готування. (До 9 годин.)

Натисніть кнопку «Старт». На дисплеї почнеться зворотний відлік часу.

Примітки

1. Після завершення операції на дисплеї близько хвилини буде відображатися «Add». У цей час можна скористатися функцією додавання часу (див. с. 86).
2. Коли піч досягне заданої температури, відображувана температура почне блимати і пролунають 3 звукових сигнали. Відкрийте дверцята, помістіть страву в піч і закрийте дверцята.
3. Час готування можна ввести після того, як піч досягне заданої температури. Щоб ввести час готування, необхідно відкрити дверцята, установити страву, закрити дверцята та ввести час готування. Якщо час не буде введений протягом 30 хвилин, піч припинить розігрівання, подасть 5 звукових сигналів і повернеться в режим очікування.
4. Піч не можна попередньо розігріти до 40 °С.

УВАГА!

Решітку завжди слід використовувати на встановленому скляному поворотному столі. Для витягування решітки з печі міцно тримайте решітку і жароміцний поворотний стіл. При витягуванні аксесуарів користуйтеся кухонними рукавичками. Щоб уникнути опіків не доторкайтеся до скла дверцят або до внутрішніх металевих частин печі, коли витягуєте страву або поміщаєте її в піч

Режим «Комбінація»

Режим «Комбінація» дозволяє комбінувати функції режимів «Мікрохвилі», «Гриль» і «Конвекція» для розморожування, готування і розігрівання продуктів. Режим «Мікрохвилі» забезпечує швидке готування їжі, а режими «Гриль» і «Конвекція» — традиційну хрустку скоринку.

Акcesуари, що використовуються



Висока решітка



Низька решітка



Деко для гриля

- Не використовуйте деко для гриля разом із решіткою.

Дисплей (рівень)	Комбінація	Призначення
С-1 (Комбінація 1)	Мікрохвилі: 470 Вт	Ціла курка, кіш
	Гриль: —	
	Конвекція: 200 °С*	
С-2 (Комбінація 2)	Мікрохвилі: 470 Вт	Гратен, запіканки з пасти, шматочки курки, бутерброди
	Гриль: 500 Вт	
	Конвекція: —	
С-3 (Комбінація 3)	Мікрохвилі: —	Запікання м'яса, охолодженого птаха, цільної риби, ковбаси
	Гриль: 1000 Вт	
	Конвекція: 200 °С*	
С-4 (Комбінація 4)	Мікрохвилі: 270 Вт	Заморожені продукти з картоплі, заморожена піца, дрібна випічка
	Гриль: 700 Вт	
	Конвекція: 200 °С*	

* Температура може не досягати 200 °С залежно від продуктів і часу готування.

3 попереднім розігріванням

- У режимі «Комбінація 2» (3-2) попереднє розігрівання не передбачено.
-

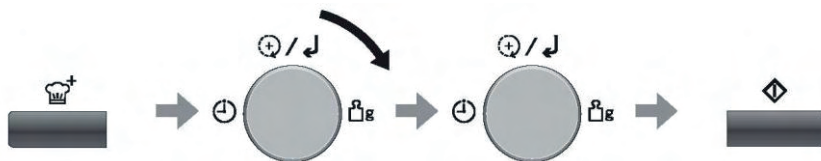

Натисніть кнопку «Комбінація»

Для вибору необхідного рівня потужності поверніть перемикач.

Почнуть світитись індикатори, що відповідають обраному рівню режиму «Комбінація».

Щоб підтвердити вибір, натисніть на поворотний перемикач.

Натисніть кнопку «Старт» для початку попереднього розігрівання.

Під час розігрівання на дисплеї відобразиться символ «Р».

Продовження на наступній сторінці

➔ Після завершення розігрівання (після трьох звукових сигналів) відкрийте дверцята та помістіть страву в піч.

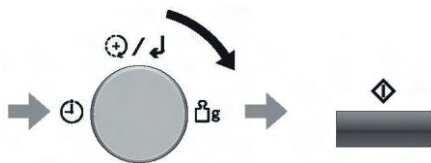

Поверніть перемикач, щоб встановити час приготування. (До 9 годин.)

Натисніть кнопку «Старт». Програма готування запуститься, і почнеться зворотний відлік часу на дисплеї.

Без попереднього розігрівання

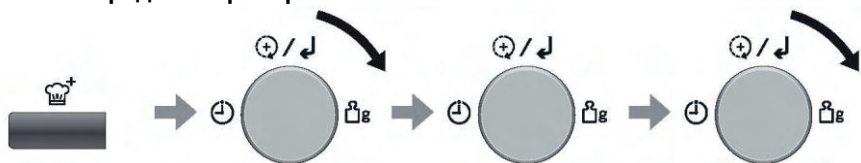

Натисніть кнопку «Комбінація».

Для вибору необхідного рівня потужності (див. с. 81) поверніть перемикач. Почнуть світитись індикатори, що відповідають обраному рівню режиму «Комбінація».

Щоб підтвердити вибір, натисніть на поворотний перемикач.

Поверніть перемикач, щоб установити час готування. (До 9 годин.)



Натисніть кнопку «Старт».

На дисплеї почнеться зворотний відлік часу.

Примітки

1. Після завершення операції на дисплеї близько хвилини буде відображатися «Add». У цей час можна скористатися функцією додавання часу (див. с. 86).
2. Решітка призначена для використання в режимах «Комбінація», «Гриль» і «Конвекція». Не використовуйте жодні інші металеві аксесуари, крім тих, що поставляються в комплекті з піччю. Поставте вниз жароміцну тарілку для збирання крапель жиру або соку.
3. Використовуйте решітку тільки згідно з вказівками в інструкції. Не використовуйте решітку в режимі ручного керування, якщо маса продукту в печі менше 200 грамів. Невеликі порції не слід готувати в режимі «Комбінація», у цьому випадку найкращий результат забезпечується в режимі «Гриль», «Конвекція» або «Мікрохвилі».
4. Не накривайте продукти, що обробляються в режимі «Комбінація».
5. Іскріння може виникнути, якщо неправильно задана маса порції, пошкоджена решітка або використовується металева ємність. Іскріння в мікрохвильовій печі проявляється як спалах синього світла. У випадку іскріння потрібно негайно вимкнути піч.
6. НЕ використовуйте пластикові ємності, що призначені для використання в мікрохвильових печах, щоб приготувати їжу в режимі «Комбінація» (за винятком ємностей, придатних для використання в режимі «Комбінація»). Такі ємності повинні витримувати нагрівання від верхнього гриля. Ідеальним вибором буде жароміцне скло або кераміка.
7. НЕ використовуйте свої металеві тарілки або каструлі в режимах «Комбінація 1», «2» і «4» (C-1, C-2, C-4), тому що мікрохвилі не можуть проникати через них, і може виникнути іскріння.
8. Час готування можна ввести після того, як піч досягне заданої температури. Щоб ввести час готування, необхідно відкрити дверцята, встановити страву, закрити дверцята та ввести час готування. Якщо час не буде введений протягом 30 хвилин, піч припинить розігрівання, подасть 5 звукових сигналів і повернеться в режим очікування.

УВАГА !

Решітку завжди слід використовувати на встановленому скляному поворотному столі. Для витягування решітки з печі міцно тримайте решітку і жароміцний поворотний стіл. При витягуванні аксесуарів користуйтеся кухонними рукавичками. Щоб уникнути опіків не доторкайтеся до скла дверцят або до внутрішніх металевих частин печі, коли витягуєте страву або поміщаєте її в піч

Багатоетапний режим

Ця функція дозволяє запрограмувати до трьох послідовних етапів готування їжі в печі.

Приклад: Послідовне встановлення середнього рівня потужності (750 Вт) режиму «Мікрохвилі» на 2 хвилини, режиму «Комбінація 2» на 3 хвилини та режиму «Гриль 1» на 2 хвилини.

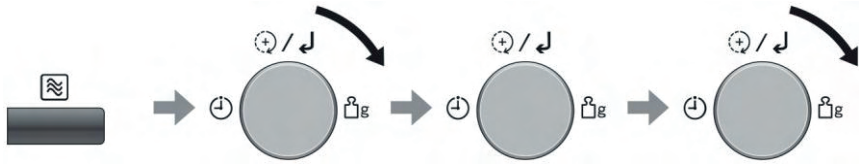

Натисніть кнопку «Мікрохвилі».

Обертайте поворотний перемикач доти, поки на дисплеї не з'явиться «750».

Щоб підтвердити вибір, натисніть на поворотний перемикач.

Обертайте поворотний перемикач доти, поки на дисплеї не з'явиться «2.00».

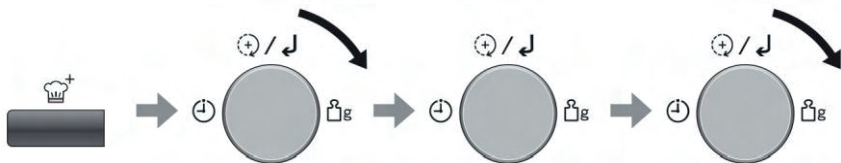

Натисніть кнопку «Комбінація».

Обертайте поворотний перемикач доти, поки на дисплеї не з'явиться «С-2».

Щоб підтвердити вибір, натисніть на поворотний перемикач.

Обертайте поворотний перемикач доти, поки на дисплеї не з'явиться «3.00».

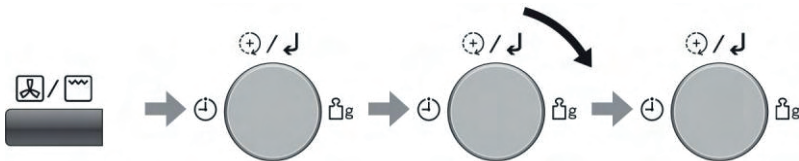

Щоб вибрати режим «Гриль», двічі натисніть кнопку «Конвекція/Гриль».

Щоб підтвердити вибір, натисніть на поворотний перемикач.

Обертайте поворотний перемикач доти, поки на дисплеї не з'явиться «G-1».

Щоб підтвердити вибір, натисніть на поворотний перемикач.

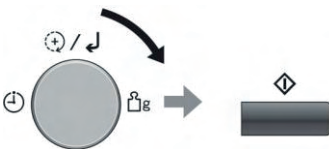

Обертайте поворотний перемикач доти, поки на дисплеї не з'явиться «2.00».

Натисніть кнопку «Старт». На дисплеї почнеться зворотний відлік часу першого етапу.

Примітка

1. Після завершення операції на дисплеї близько хвилини буде відображатися «Add». У цей час можна скористатися функцією додавання часу (див. с. 86).
2. У режимі багатоетапного готування їжі автоматичні програми та попереднє розігрівання використовуватися не можуть.
3. При роботі печі між етапами звучить по 2 звукових сигнали і 5 звукових сигналів після завершення всіх етапів.
4. У режимі багатоетапного готування їжі високий рівень потужності (1000 Вт) режиму «Мікрохвилі» можна встановити тільки на одному етапі.

Швидко 30

Ця функція дозволяє встановлювати час готування інтервалами по 30 секунд до 5 хвилин при високій потужності (1000 Вт) у режимі «Мікрохвилі». Функція доступна тільки в режимі «Мікрохвилі».



Натисніть кнопку «Швидко 30», щоб установити необхідну тривалість готування. На дисплеї відобразиться час.



Натисніть кнопку «Старт». На дисплеї почнеться зворотний відлік часу.

Примітки

1. Після завершення операції на дисплеї близько хвилини буде відображатися «Add». У цей час можна скористатися функцією додавання часу (див. далі).
2. За необхідності, можна використовувати інші рівні потужності. Виберіть потрібний рівень потужності до натискання кнопки «Швидко 30».
3. Після установлення часу за допомогою функції «Швидко 30», використання поворотного перемикача буде неможливо.

Функція додавання часу

Ця функція дозволяє збільшити час готування після закінчення раніше заданого часу. Функція доступна в режимі «Мікрохвилі», «Гриль», «Конвекція» і «Комбінація».

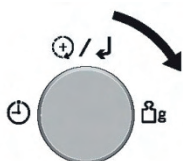

Поверніть перемикач, щоб встановити додатковий час.

Функція додавання часу дозволяє встановити до 30 хвилин на високій потужності (1000 Вт) і до 90 хвилин для інших рівнів потужності режиму «Мікрохвилі», а також до 9 годин для режимів «Гриль», «Конвекція» і «Комбінація».



Натисніть кнопку «Старт». На дисплеї почнеться зворотний відлік часу.

Примітки

1. Після завершення операції на дисплеї близько хвилини буде відображатися «Add». У цей час можна ще раз скористатися функцією додавання часу.
2. Під час роботи печі додатковий час готування встановлюється шляхом повороту поворотного перемикача (від 10 секунд до 10 хвилин).
3. Команда буде скасована, якщо ви не виконаєте жодної операції протягом 1 хвилини після завершення готування їжі, відкриєте дверцята печі або натиснете на будь-яку кнопку, поки на дисплеї світиться «Add».
4. Функцію додавання часу можна використовувати після багатоетапного приготування. Рівень потужності при цьому залишається таким самим, як на попередньому етапі. Функція не може використовуватися, якщо на останньому етапі була задана витримка.
5. Функція додавання часу не доступна для автоматичних програм.

Використання таймера

Ця функція працює як кухонний таймер і дозволяє програмувати час витримки або затримку старту.

Кухонний таймер

Приклад: Для відліку 5 хвилин.

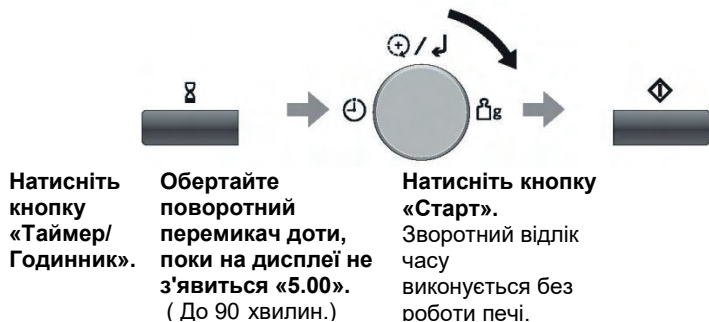

Час витримки

Приклад:

Встановлення 5 хвилин витримки страви після готування на середній потужності (750 Вт) у режимі «Мікрохвилі» протягом 3 хвилин.

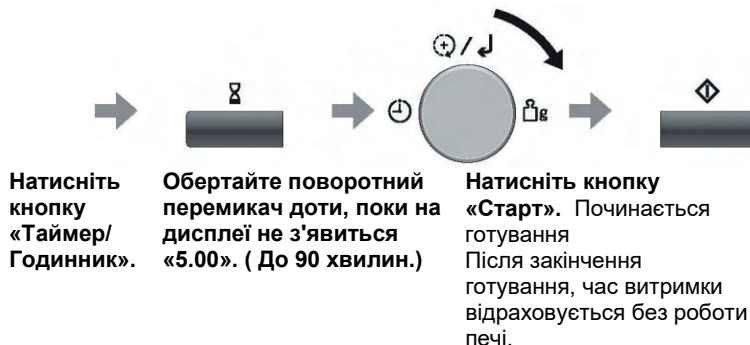
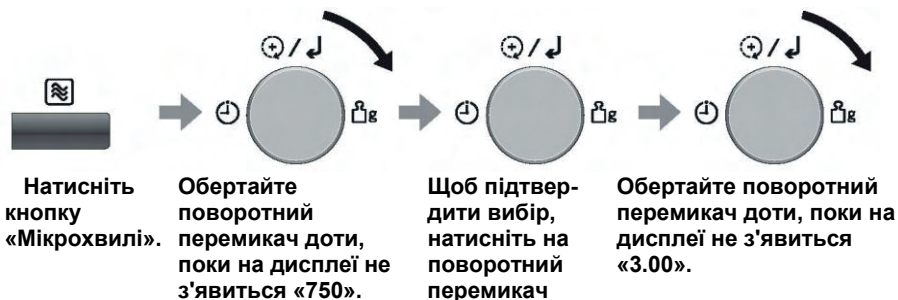

Відкладений старт

Приклад: Запуск готування страви на середній потужності (750 Вт) у режимі «Мікрохвилі» протягом 3 хвилин через 5 хвилин витримки.

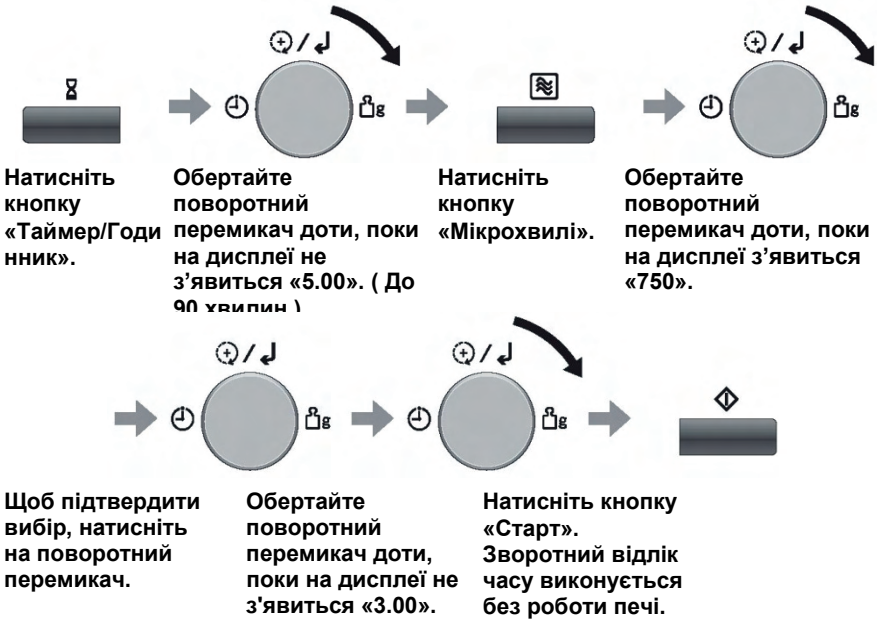

Примітки

1. Після завершення операції на дисплеї близько хвилини відображається «Add». У цей час можна скористатися функцією додавання часу (див. с. 86).
2. Багатоетапний режим готування їжі дозволяє програмувати час витримки та відкладений старт.
3. Навіть у випадку відкриття дверцят печі в режимах «Кухонний таймер», «Час витримки» або «Відкладений старт», відлік часу на дисплеї продовжиться.
4. Режим «Час витримки/Відкладений старт» не може бути запрограмований перед кожною автоматичною програмою і після неї

Автоматичні програми

Автоматичні програми дозволяють виконувати розморожування та готування їжі за масою. Виберіть категорію та встановіть масу продуктів. Маса задається в грамах. Піч автоматично визначає рівень потужності в режимі «Мікрохвилі», налаштування режимів «Гриль», «Конвекція» або «Комбінація», а також час готування. Для зручності відлік маси починається з найпоширеніших величин для кожної категорії. Маса доданої води або смності не врахована.

Список автоматичних програм

Авторозігрівання

Дисплей	Меню	Стор.
1	Охолоджене	92
2	Суп	92

Автор озморожування

Дисплей	Меню	Стор.а
3	Маленькі шматочки	92
4	Великий шматок	92
5	Хліб/випічка	93

Підігрівання випічки

Дисплей	Меню	Стор.
6	Багет/булочки із хрусткою скоринкою	93
7	Круасани	93

Програми автоматичного готування

Диспле	Меню	Стор.
8	Свіжі овочі	94
9	Картопля	94
10	Свіжа риба	94
11	Паста	94

Програми дитячого меню

Дисплей	Меню	Стор.
12	Овочеве пюре	95
13	Фруктове пюре	95
14	Кекс у чашці	96
15	Дитяча запіканка	97

16	Заморожені продукти в паніровці	97
17	Курячі стегенця	97

Комбіновані автоматичні програми

Дисплей	Меню	Стор.
18	Піца охолоджена	98
19	Піца заморожена	98
20	Напівфабрикати із замороженої картоплі	98
21	Млинці з начинкою	98
22	Ескалоп	98
23	Курка запечена	99

Випічка/жарка в автоматичному режимі

Дисплей	Меню	Стор.
24	Яловичина/баранина	99
25	Кекс	99

Інше



Диспле	Меню	Стор.
26	Йогурт	100
27	Сушіння/в'ялення	100
28	Тушкування	101
29	Підігрівання	101

Очищення

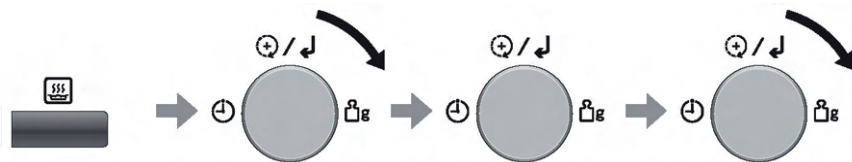
Дисплей	Меню	Стор.
30	Очищення парою	102



Натисніть кнопку «Автоматичні програми».

На дисплеї з'явиться номер автопрограми, почне світитись індикатор  і відобразиться відповідний режим готування. Індикатор  почне блимати.

Для вибору необхідної автопрограми поверніть перемикач.

У міру перемикання автопрограм на дисплеї будуть відображатися відповідні режими готування та необхідні додаткові аксесуари.

Щоб підтвердити вибір, натисніть на поворотний перемикач

Поверніть перемикач, щоб установити масу або кількість продуктів.





Натисніть кнопку «Старт».

На дисплеї почнеться зворотний відлік часу.

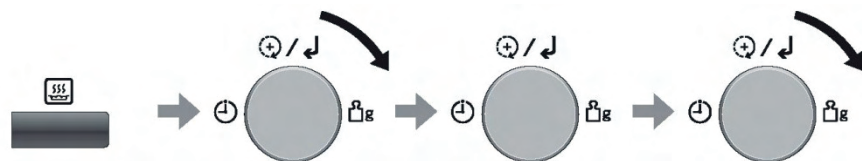
Для автоматичних програм 6, 7, 16-22



Натисніть кнопку «Автоматичні програми».

На дисплеї з'явиться номер автопрограми, почне світитись індикатор  і відобразиться відповідний режим готування. Індикатор  почне блимати.

Для вибору необхідної автопрограми поверніть перемикач.

У міру перемикання автопрограм на дисплеї будуть відображатися відповідні режими готування та необхідні додаткові аксесуари.

Щоб підтвердити вибір, натисніть на поворотний перемикач

Поверніть перемикач, щоб встановити масу або кількість продуктів.

Автоматичні програми



Після завершення розігрівання (після трьох звукових сигналів) відкрийте дверцята і помістіть страву в піч.

Натисніть кнопку «Старт» для початку попереднього розігрівання.

Під час розігрівання на дисплеї відобразиться символ «P».



Натисніть кнопку «Старт».

На дисплеї почнеться молочний відлік часу.

Для автоматичних програм 25-30

Див. с. 99—102.

Примітки

1. Автоматичні програми готування можливо використовувати тільки для зазначених продуктів.
2. Переконайтеся, що маса продукту відповідає зазначеній.
3. Завжди зважуйте продукти, не покладаючись на інформацію на упакованні.
4. Для більшості продуктів рекомендується задавати час витримки. Після завершення готування в авто програмі почекайте, поки тепло рівномірно розподілиться по всій страві.
5. Використовуйте тільки аксесуари, що зазначені на с. 92-102 або на екрані дисплея

Авторозігрівання

Ці програми дозволяють розігрівати страви, вказуючи тільки їх масу. Піч автоматично визначає рівень потужності в режимі «Мікрохвилі» і час готування. Виберіть категорію страви і просто вкажіть масу.

Програма	Вказівки
1. Охолоджені страви	Маса: 150 г / 250 г / 350 г / 450 г / 600 г Для розігрівання свіжих страв, що пройшли попередню кулінарну обробку. Всі страви повинні бути попередньо приготовлені. Температура страви повинна бути близько +5 °С (як у холодильнику). При розігріванні в упакованні проткніть пакувальну плівку гострим ножом у центрі та у чотирьох місцях по краях. Якщо страву перекладається в іншу ємність, накрийте її проколотою харчовою плівкою. Поставте контейнер на скляний поворотний стіл. Перемішайте після завершення програми і дайте страві настоятися протягом декількох хвилин. Більші шматки м'яса або риби в рідкому соусі можуть вимагати більш тривалого готування. Ця програма не підходить для продуктів з високим вмістом крохмалю (рис, локшини, картоплі і т.п.). Продукти в контейнерах неправильної форми можуть вимагати більш тривалого готування. Не розігривайте хліб або кондитерські вироби, напої, сири та заморожені продукти.
2. Суп	Маса: 200 г / 400 г / 600 г Для розігрівання супів. Температура супу повинна бути +5 °С (як у холодильнику). Перелийте суп у миску, що підходить для мікрохвильової печі. Накрийте харчовою плівкою або відповідною кришкою. Перемішайте страву перед подачею на стіл.

Авторозморожування



Ці програми дозволяють розморожувати їжу за масою.

Програма	Вказівки
3. Маленькі шматочки	Маса: 200-1000 г Для розморожування дрібних шматків м'яса, ескалопів, сосисок, фаршу, стейків, рибного філе (шматки від 100 до 400 г). За звуковим сигналом печі перевертайте продукт. За необхідності при накривайте його фольгою. Час витримки становить від 15 до 30 хвилин.
4. Великий шматок	Маса: 600-1600 г Для розморожування великих шматків м'яса, курячих тушок. При розморожуванні курячих тушок і шматків м'яса потрібно прикривати їх фольгою. Закривайте крильця, філе та жирову частину шматочками гладкої алюмінієвої фольги, закріпивши її на продукті зубочистками. Стежте за тим, щоб фольга не торкалася стінок камери. Після закінчення програми розморожування продукти необхідно витримати 1-2 години. Після звукового сигналу печі перевертайте продукт. За необхідності прикривайте його фольгою.

Автоматичні програми

Програма	Вказівки
5. Хліб/випічка	Маса: 100—600 г Для розморожування хліба (буханців, шматочків, булочок) і кондитерських виробів. Ця програма не підходить для кондитерських виробів і десертів із кремом і цукровою глазур'ю. Перевертайте за звуковими сигналами. Час витримки складає від 10 (легкий білий хліб) до 30 хвилин (щільний житній хліб). Під час витримки більші шматки хліба слід розрізати навпіл.

Підігрівання випічки

Програма	Вказівки
6. Багет/булочки із хрусткою скоринкою	Маса: 100 г / 150 г / 200 г / 250 г Аксесуари:  Для повторного випікання багетів і булочок — створення м'якої структури та хрусткої скоринки. Використовується для розігрівання, підрум'янення і підсушування покупних багетів і булочок кімнатної температури. Висота багетів і булочок повинна бути не більше 5 см. Перед тим, як натиснути кнопку «Старт», помістіть деко для гриля в піч. Після натискання кнопки «Старт» почнеться попереднє розігрівання печі. Після завершення розігрівання викладіть багети/булочки на деко для гриля. Після готування на декілька хвилин покладіть продукти на решітку.
7. Круасани	Кількість: 1—2 штуки / 3 штуки / 4 штуки / 5 штук Аксесуари:  Для підігрівання круасанів. Використовується для розігрівання, підрум'янення і підсушування покупних круасанів кімнатної температури. Перед тим, як натиснути кнопку «Старт», помістіть деко для гриля в піч. Для вибору кількості круасанів поверніть перемикач. Після натискання кнопки «Старт» почнеться попередній розігрів печі. Після завершення розігрівання викладіть круасани на деко для гриля. Після готування на декілька хвилин покладіть продукти на решітку.

Програми автоматичного приготування

Ці програми дозволяють здійснювати приготування їжі за масою. Виберіть категорію та встановіть масу або кількість продуктів. Маса задається в грамах. Піч автоматично визначає рівень потужності в режимі «Мікрохвилі» і час готування. Для зручності відлік маси починається з найпоширеніших величин для кожної категорії. Маса доданої води або ємності не включена.

Програма	Вказівки												
8. Свіжі овочі	<p>Маса: 150 г / 350 г / 500 г</p> <p>Для готування свіжих овочів, таких як морква, броколі, цвітна капуста та стручкова квасоля.</p> <p>Ретельно промийте овочі. Наріжте щільні овочі на кубики 1×1 см; броколі, цвітну капусту розділіть на невеликі суцвіття. Покладіть овочі у підходящу за розміром ємність. Збризкайте їх водою з розрахунку 1 столова ложка води на 100 г овочів. Накрийте харчовою плівкою. Проткніть плівку гострим ножом у центрі та у чотирьох місцях по краях. Примітка. Всі шматки повинні бути приблизно однакового розміру. Не соліть і не змащуйте маслом страву, поки не закінчиться готування.</p>												
9. Картопля	<p>Кількість: 1 штука / 2 штуки / 3 штуки Для приготування картоплі.</p> <p>Картопля слід вимити і висушити. Проткніть шкірочку вилкою в декількох місцях. Розкладіть картоплю по краях скляного поворотного стола. Поверніть поворотний перемикач, щоб вибрати кількість картоплі. (1 штука відповідає 200-250 г картоплі) Витримайте страву протягом 5 хвилин після завершення</p>												
10. Свіжа риба	<p>Маса: 150 г / 250 г / 350 г / 450 г / 650 г</p> <p>Для приготування свіжого філе або стейків з риби.</p> <p>Покладіть рибу на підходящу за розміром тарілку для мікрохвильових печей. Накрийте харчовою плівкою. Витримайте страву протягом декількох хвилин після завершення готування.</p>												
11. Паста	<p>Маса: 50 г / 100 г / 150 г Для приготування пасти.</p> <p>Налийте воду в глибоку каструлю, що підходить для використання в мікрохвильовій печі, відповідно до таблиці нижче. Покладіть пасту у воду і додайте рослинної олії.</p>												
	<table border="1"> <thead> <tr> <th>Паста</th> <th>Вода</th> <th>Рослинна олія</th> </tr> </thead> <tbody> <tr> <td>50 г</td> <td>450 г</td> <td>1 ч. л.</td> </tr> <tr> <td>100 г</td> <td>800 г</td> <td>2 ч. л.</td> </tr> <tr> <td>150 г</td> <td>1200 г</td> <td>1 ст. л.</td> </tr> </tbody> </table>	Паста	Вода	Рослинна олія	50 г	450 г	1 ч. л.	100 г	800 г	2 ч. л.	150 г	1200 г	1 ст. л.
	Паста	Вода	Рослинна олія										
	50 г	450 г	1 ч. л.										
	100 г	800 г	2 ч. л.										
150 г	1200 г	1 ст. л.											
<p>Злийте воду після приготування. Примітка.</p> <p>Не накривайте каструлю кришкою.</p>													

Автоматичні програми

Програми дитячого меню



Програми для приготування страв для дітей молодшого і середнього віку. Фруктові та овочеві пюре — ідеальний перший прикорм для грудних дітей. Корисні овочеві страви та запіканки з пасти ідеально підходять для маленьких животиків. Кекс у чашці — це швидкий і легкий десерт.

Прості інгредієнти, які можна змішати в чашці для зручності приготування. Такий десерт буде готовий у найкоротший термін при використанні програми приготування кексів.

Програма	Вказівки
12. Овочеve пюре	<p>Маса: 100 г / 200 г / 300 г / 400 г</p> <p>Для приготування кабачків, картоплі, гарбуза, моркви, батату та брукви. Приготовлені овочі розминаються в пюре і підходять для дитячого харчування. Очистіть овочі від шкірочки та наріжте кубиками розміром 1×1 см. Викладіть їх у форму Pуgex®.</p> <p>Додайте води:</p> <p>75 мл на 100-150 г овочів. 100 мл на 155-300 г овочів. 150 мл на 305-400 г овочів.</p> <p>Накрийте харчовою плівкою або відповідною кришкою. Перемішайте після звукового сигналу після закінчення половини часу готування. Час витримки після приготування — 10 хвилин. Подрібніть овочі у пюре за допомогою блендера, додаючи воду для зміни консистенції. Перевірте температуру пюре перед годуванням.</p>
13. Фруктове пюре	<p>Маса: 100 г / 200 г / 300 г / 400 г</p> <p>Для приготування яблук, груш, персиків, папайї та манго. Приготовлені фрукти розминаються в пюре і підходять для дитячого харчування. Очистіть фрукти від шкірочки і наріжте кубиками розміром 1×1 см. Викладіть їх у форму Pуgex®.</p> <p>Додайте води:</p> <p>75 мл на 100-150 г фруктів. 100 мл на 155-300 г фруктів. 150 мл на 305-400 г фруктів.</p> <p>Накрийте харчовою плівкою або відповідною кришкою. Перемішайте після звукового сигналу після закінченні половини часу готування. Час витримки після готування — 10 хвилин. Подрібніть фрукти в пюре за допомогою блендера, додаючи воду для зміни консистенції. Перевірте температуру пюре перед годуванням.</p>



Програма	Вказівки						
14. Кекс у чашці	<p>Кількість: 1 чашка, 2 чашки</p> <p>Для приготування кексу в чашці — шоколадного брауні або лимонного кексу.</p> <p>Приготуйте кекс у чашці за наступними рецептами. Об'єм чашки повинен бути не менше 300 мл.</p> <p>Поставте чашку в центр скляного поворотного стола. Поверніть перемикач для вибору кількості — 1 або 2 чашки. Витримайте страву протягом декількох хвилин після завершення готування. Подавайте на стіл теплою з морозивом, заварним кремом або вершками.</p>						
	<p>Шоколадний брауні в чашці</p> <p>Інгредієнти</p> <p>На 1 порцію</p> <table data-bbox="292 555 969 639"> <tr> <td>4½ ст. л. борошна (40 г)</td> <td>2 ст. л. розтопленого вершкового масла (25 г)</td> </tr> <tr> <td>¼ ч. л. розпушувача</td> <td>3 ст. л. цукру (40 г)</td> </tr> <tr> <td>2 ст. л. молока</td> <td></td> </tr> </table> <p>1 щіпка солі</p> <p>2½ ст. л. какао-порошку (12 г)</p> <p>4 шматочки подрібненого темного або молочного шоколаду (20 г) Прикрасити: посипка або маршмеллоу</p> <p>Змішайте в чашці борошно, цукор, какао-порошок, розпушувач і сіль.</p> <p>Додайте розтоплене масло, молоко і перемішайте. Додайте подрібнений шоколад. Ретельно перемішайте. Після приготування прикрасьте посипкою або маршмеллоу.</p>	4½ ст. л. борошна (40 г)	2 ст. л. розтопленого вершкового масла (25 г)	¼ ч. л. розпушувача	3 ст. л. цукру (40 г)	2 ст. л. молока	
	4½ ст. л. борошна (40 г)	2 ст. л. розтопленого вершкового масла (25 г)					
¼ ч. л. розпушувача	3 ст. л. цукру (40 г)						
2 ст. л. молока							
<p>Лимонний кекс у чашці</p> <p>Інгредієнти</p> <p>На 1 порцію</p> <table data-bbox="292 1034 848 1062"> <tr> <td>3 ст. л. борошна</td> <td>2 ст. л. рослинної олії</td> </tr> </table> <p>¼ ч. л. розпушувача</p> <p>1 щіпка солі</p> <p>3 ст. л. цукру (40 г)</p> <p>2 ст. л. лимонного соку + цедро половини лимона</p> <p>1 яйце</p> <p>Прикрасити: полуниця, чорниця, посипка</p> <p>Змішайте в чашці борошно, цукор, розпушувач і сіль.</p> <p>Додайте рослинну олію, лимонний сік, цедрю лимона і яйце. Ретельно перемішайте.</p> <p>Після готування прикрасьте полуницею, чорницею або посипкою</p>	3 ст. л. борошна	2 ст. л. рослинної олії					
3 ст. л. борошна	2 ст. л. рослинної олії						

Автоматичні програми

Програма	Вказівки																
15. Дитяча запіканка з пасты	<p>Маса: 250 г / 500 г / 800 г Акcesуари: </p> <p>Для готування свіжої запіканки використовуйте заздалегідь приготовлену пасту (пенне, спагетті, фузіллі), сирний або томатний соус і тертий м'який сир чеддер.</p> <p>Використовуйте підходящий квадратний неглибокий контейнер Ругеx®. Використовуйте наступну кількість продуктів:</p>																
	<table border="1"> <thead> <tr> <th>Маса</th> <th>Паста</th> <th>Соус</th> <th>Сир</th> </tr> </thead> <tbody> <tr> <td>250 г</td> <td>70 г</td> <td>130 г</td> <td>50 г</td> </tr> <tr> <td>500 г</td> <td>150 г</td> <td>280 г</td> <td>70 г</td> </tr> <tr> <td>800 г</td> <td>250 г</td> <td>450 г</td> <td>100 г</td> </tr> </tbody> </table>	Маса	Паста	Соус	Сир	250 г	70 г	130 г	50 г	500 г	150 г	280 г	70 г	800 г	250 г	450 г	100 г
	Маса	Паста	Соус	Сир													
	250 г	70 г	130 г	50 г													
	500 г	150 г	280 г	70 г													
800 г	250 г	450 г	100 г														
<p>Можна також додати додаткові інгредієнти, наприклад шинку, тунець або кукурудзу. У цьому випадку замініть частину соусу обраними інгредієнтами. Помістіть запіканку на високу решітку.</p>																	
16. Заморожені продукти в паніровці	<p>Маса: 100 г / 200 г / 300 г / 400 г Акcesуари: </p> <p>Для готування заморожених продуктів у паніровці, таких як заморожені шматочки курки, курячі нагетси, ніжки індички, рибні палички та креветки з часником.</p> <p>Перед тим, як натиснути кнопку «Старт», помістіть деко для гриля в піч. Після натискання кнопки «Старт» почнеться попереднє розігрівання печі.</p> <p>Зніміть все упакування та помістіть заморожені продукти в паніровку на розігріте деко для гриля.</p> <p>Перевертайте продукт за звуковим сигналом під час готування.</p>																
17. Курячі стегенця	<p>Маса: 100 г / 200 г / 300 г / 400 г Акcesуари: </p> <p>Для готування курячих стегенець. Замаринуйте курячі стегенця за вашим улюбленим рецептом або змажте рослинною олією і посипте сіль і спеції. Перед тим, як натиснути кнопку «Старт», помістіть деко для гриля в піч. Після натискання кнопки «Старт» почнеться попереднє розігрівання печі. Після завершення попереднього розігрівання викладіть стегенця на деко для гриля.</p>																

Комбіновані автоматичні програми

Програми дозволяють розігрівати або готувати страву, вказуючи тільки масу продукту. Піч автоматично визначає налаштування в режимі «Комбінації» і час готування. Виберіть категорію страви і просто вкажіть масу.



Програма	Вказівки
18. Піца охолоджена	Маса: 200 г / 300 г / 400 г Акcesуари:  Для розігрівання покупної охолодженої піци. Перед тим, як натиснути кнопку «Старт», помістіть деко для гриля в піч. Після натискання кнопки «Старт» почнеться попереднє розігрівання печі. Після закінчення розігрівання зніміть все упакування і помістіть піцу на деко для гриля.
19. Піца заморожена	Маса: 200 г / 300 г / 400 г Акcesуари:  Для розігрівання і підрум'янення замороженої покупної піци. Перед тим, як натиснути кнопку «Старт», помістіть деко для гриля в піч. Після натискання кнопки «Старт» почнеться попереднє розігрівання печі. Після закінчення розігріву зніміть все упакування і помістіть піцу на деко для гриля. Ця програма не підходить для товстої піци.
20. Напівфабрикати із замороженої картоплі	Маса: 200 г / 300 г / 400 г Акcesуари:  Для приготування покупних заморожених продуктів з картоплі, придатних для гриля, наприклад, картоплі фрі, картоплі по-селянськи, крокетів, дерунів або картопляних вафель. Перед тим, як натиснути кнопку «Старт», помістіть деко для гриля в піч. Після натискання кнопки «Старт» почнеться попереднє розігрівання печі. Після завершення попереднього розігрівання викладіть картопляні вироби на деко для гриля. Перевертайте/перемішуйте продукт за звуковим сигналом в ході готування. Для отримання найкращих результатів укладіть продукти в один шар. Примітка. Картопляні вироби значно відрізняються. Рекомендується перевіряти страву за декілька хвилин до закінчення готування, щоб оцінити ступінь підрум'янення
21. Млинці з начинкою	Маса: 200 г / 300 г / 400 г Акcesуари:  Для готування покупних охолоджених млинців з начинкою. Змажте млинці рослинною олією. Перед тим, як натиснути кнопку «Старт», помістіть деко для гриля в піч. Після натискання кнопки «Старт» почнеться попередній розігрів печі. Після завершення попереднього розігрівання викладіть млинці на деко для гриля.
22. Ескалоп	Маса: 200 г / 300 г / 400 г Акcesуари:  Для готування покупного або домашнього охолодженого ескалопа. Змажте ескалопи рослинною олією. Зробіть із однієї сторони 2–3 неглибоких надрізи, щоб краї не піднялися під час смаження. Перед тим, як натиснути кнопку «Старт», помістіть деко для гриля в піч. Після натискання кнопки «Старт» почнеться попереднє розігрівання печі. Після завершення попереднього розігрівання викладіть ескалопи на деко для гриля. Перевертайте продукт за звуковим сигналом під час готування.

Автоматичні програми

Програма	Вказівки	
23. Курка запечена	<p>Маса: 500 г / 750 г / 1000 г / 1200 г</p> <p>Аксесуари: Для готування цілої нефаршированої свіжої курки.</p> <p>Начинку готують окремо. Змажте курку рослинною олією, посипте сіллю та спеціями, помістіть її грудкою вниз на низьку решітку, поклавши під неї неглибоку тарілку для вловлювання крапель жиру. Коли пролунає звуковий сигнал у ході готування, переверніть курку. Дотримуйтеся обережності, щоб не обпектися. Витримайте страву протягом п'яти хвилин після готування.</p>	

Випікання/смаження в автоматичному режимі

Програми традиційних способів готування їжі за допомогою конвекції. Піч автоматично визначає налаштування температури і час готування.

Програма	Вказівки									
24. Яловичина / баранина	<p>Маса: 500 г / 1000 г /</p> <p>Аксесуари: </p> <p>Використовується для готування свіжого ростбіфа або баранини.</p> <p>Помістіть шматки м'яса на деко для гриля. Час витримки після приготування — від 10 до 20 хвилин.</p>									
25. Кекс	<p>Програма призначена для випікання . Інградієнти</p> <p>Аксесуари: </p> <p>Кекс</p> <table border="0"> <tr> <td>150 г пшеничного борошна</td> <td>2 яйця</td> </tr> <tr> <td>1 ч. л. розпушувача</td> <td>2 ст. л. молока</td> </tr> <tr> <td>100 г масла</td> <td>2,5 мл (½ ч. л.) ванільної есенції</td> </tr> <tr> <td>100 г цукрової пудри</td> <td>1 дрібка солі</td> </tr> </table> <p>Просійте борошно з розпушувачем і сіллю. Збийте масло, цукор і есенцію до утворення пишності та білого кольору. Поступово вбийте яйця.</p> <p>Всипте борошно, за необхідності додавши трішки молока для отримання більш рідкої консистенції.</p> <p>Вилийте суміш у змащену маслом форму для випікання (18 см).</p> <p>Натисніть кнопку «Автоматичні програми».</p> <p>Поверніть перемикач, вибравши програму 25.</p> <p>Натисніть кнопку «Старт», щоб ввімкнути попереднє розігрівання . Після розігрівання піч видасть звуковий сигнал і на дисплеї почне блимати літера «Р».</p> <p>Помістіть форму на низьку решітку і натисніть «Старт».</p>	150 г пшеничного борошна	2 яйця	1 ч. л. розпушувача	2 ст. л. молока	100 г масла	2,5 мл (½ ч. л.) ванільної есенції	100 г цукрової пудри	1 дрібка солі	
150 г пшеничного борошна	2 яйця									
1 ч. л. розпушувача	2 ст. л. молока									
100 г масла	2,5 мл (½ ч. л.) ванільної есенції									
100 г цукрової пудри	1 дрібка солі									

Інше

Програма	Вказівки
26. Йогурт	<p>Задані значення: від 10 хвилин до 12 годин Програма призначена для приготування йогурту в домашніх умовах. Налийте 1 л молока (3,2-3,5 % жирності) у сотейник. Додайте 150 г натурального йогурту і добре перемішайте.</p> <p>Розлийте масу в 6 стаканчиків і поставте їх на скляний поворотний стіл.</p> <p>Натисніть кнопку «Автоматичні програми». Поверніть перемикач, вибравши програму 26, і натисніть на нього. Поверніть поворотний перемикач, щоб установити значення часу готування на 5-6 годин.</p> <p>Натисніть кнопку «Старт».</p> <p>Після готування дайте йогурту відстоятися в холодильнику протягом приблизно 6 годин.</p> <p>Примітка. Перед приготуванням продезінфікуйте сотейник і стаканчики в киплячій воді.</p>
27. Сушіння/в'ялення	<p>Задані значення: Від 40 до 90 °С, від 10 хвилин до 12 годин</p> <p>Програма дозволяє робити сушіння фруктів і овочів для отримання корисних і живильних закусок без хімії й Аксесуари:</p>  <p>Викладіть папір для випікання на деко для гриля і розкладіть продукти в один шар.</p> <p>Натисніть кнопку «Автоматичні програми». Поверніть перемикач, вибравши програму 27, і натисніть на нього. Поверніть поворотний перемикач, щоб установити значення температури готування для продуктів, і ще раз натисніть на нього.</p> <p>Поверніть поворотний перемикач, щоб установити значення часу готування для продуктів.</p> <p>Натисніть кнопку «Старт».</p> <p>Банани/яблука/інжир/ківі/манго/ананас: наріжте скибочками товщиною 5—8 мм, установіть температуру 80 °С на 3—5 годин.</p> <p>Помідори/цукіні: наріжте скибочками товщиною 5 мм, установіть температуру 80 °С на 5—7 годин.</p>

Очищення

Програма	Вказівки
30. Очищення	Програма очищення. Див. сторінку 105.

Питання та відповіді

В: Чому піч не вмикається?

- О: Якщо піч не вмикається, перевірте наступне:
1. Чи міцно штепсельна вилка вставлена в розетку? Витягніть штепсельну вилку з розетки, почекайте 10 секунд і вставте її назад у розетку.
 2. Перевірте автоматичний вимикач і запобіжник.
Поверніть автоматичний вимикач у вихідне положення або замініть запобіжник, якщо він спрацював або перегорів.
 3. Якщо автоматичний вимикач або запобіжник справні, ввімкніть в розетку інший прилад, щоб перевірити її справність. Якщо інший прилад працює, то, швидше за все, несправна піч. Якщо інший прилад не працює, то, швидше за все, несправна розетка.
Якщо ви вважаєте, що піч несправна, зверніться в авторизований сервісний центр Panasonic.

В: При ввімкненні мікрохвильової печі виникають перешкоди в роботі телевізора. Чи означає це несправність?

- О: При роботі мікрохвильової печі можуть виникати перешкоди в роботі радіоприймачів і телевізорів. Ці перешкоди схожі з такими, що виникають при роботі невеликих електроприладів (міксерів, пілососів, фенів і т.п.) і не є ознакою несправності.

В: Піч не приймає задану програму. Чому?

- А: Піч не приймає неправильну програму. Наприклад, піч не приймає четвертий етап готування.

В: Іноді з вентиляційних отворів виходить тепле повітря. Чому?

- О: Тепло від готування продуктів нагріває повітря всередині печі. Це повітря виводиться через повітроводи. У вихідному повітрі немає мікрохвильового випромінювання. Не закривайте вентиляційні отвори печі під час її роботи.

В: Чи можна використовувати в печі звичайний термометр для печей?

- О: Тільки при роботі печі в режимах «Гриль» і «Конвекція». Металеві частини, наявні в деяких термометрах, можуть викликати іскріння в печі, тому їх використання в режимах «Мікрохвилі» і «Комбінація» не допускається.

В: При роботі печі в режимі «Комбінація» чути гудіння і клацання. Що викликає ці шуми?

- О: Шуми виникають при автоматичному перемиканні з одного режиму в інший, коли піч працює в комбінованому режимі. Це не є ознакою несправності.

В: При роботі печі в режимі «Комбінація», «Гриль» і «Конвекція» з'являються неприємний запах і дим. Чому?

- О: Після декількох використань рекомендується очистити піч, після чого запустити її в режимі «Гриль» на 5 хвилин без їжі, скляного поворотного стола і роликів кільця. При цьому вигорають частки їжі та жиру, які є причиною виникнення запаху або диму.

Догляд за піччю

1. Перед чищенням печі вимкніть її та від'єднайте шнур живлення з мережевої розетки.
2. Внутрішні поверхні печі, ущільнювач дверцят і поверхні навколо ущільнювача необхідно регулярно очищати. Частки їжі, бризки від рідин на стінках печі, ущільнювачі дверцят і місцях його прилягання витирайте вологою серветкою. При сильному забрудненні можна скористатися м'якими засобами для чищення. Не рекомендується використовувати сильні засоби для миття та абразивні препарати. Не очищайте область захисної пластини магнетрона, розташованої на правій стінці камери печі.
НЕ ВИКОРИСТОВУЙТЕ ПРОМИСЛОВІ ОЧИСНИКИ ПЕЧЕЙ.
3. Не використовуйте для очищення оглядового вікна у дверцятах гострі металеві шкребки та абразивні засоби, тому що вони можуть подрпати поверхню скла, що може призвести до його пошкодження.
4. Зовнішні поверхні печі очищайте вологою серветкою. Щоб уникнути пошкодження внутрішніх частин печі не допускайте потрапляння води у вентиляційні отвори.
5. Панель керування очищайте м'якою тканиною. Не застосовуйте концентровані засоби для миття або абразивні матеріали для очищення панелі керування. При очищенні панелі керування залишіть дверцята печі відкритими, щоб уникнути випадкового ввімкнення печі. Після завершення очищення натисніть кнопку «Стоп/Скидання» для повернення печі у вихідний стан.
6. Якщо на внутрішній поверхні або навколо зовнішніх країв дверцят конденсується волога, витріть її м'якою серветкою. Конденсація може відбуватися при експлуатації печі в умовах підвищеної вологості та не є ознакою несправності.
7. Скляний поворотний стіл потрібно періодично витягати і очистити. Мийте його в теплій мильній воді або в посудомийній машині.
8. Роликів кільце та дно печі потрібно періодично очищати для забезпечення безшумної роботи печі. Просто протирайте нижню поверхню тканиною, змоченою м'яким засобом для миття, наприклад, рідким милом для посуду, після чого витирайте насухо чистою тканиною. Роликів кільце можна мити в мильній воді. Всередині печі з часом накопичується забруднення від випарів, але це ніяк не впливає на стан дна і роликів кільця. Переконайтеся, що правильно встановили зняте для чищення роликів кільце на дно мікрохвильової печі.
9. Під час готування страв у режимах «Гриль», «Конвекція» і «Комбінація» на стінках камери зазвичай залишається жир. Якщо піч не чистити, може з'явитися неприємний запах і димок під час її роботи.
10. Не дозволяється використовувати парочисник.
11. Обслуговування печі повинно виконуватись тільки кваліфікованим персоналом. За необхідності в обслуговуванні та ремонті печі зверніться до найближчого вповноваженого дилера.
12. Тримати піч в чистоті: забруднення можуть призвести до пошкодження внутрішніх поверхонь, значно скоротити термін служби печі і стати причиною небезпечної ситуації.
13. Вентиляційні отвори повинні бути завжди чистими. Не допускайте блокування вентиляційних

отворів у верхній, нижній або тильній стороні печі пилом або іншими матеріалами. Блокування вентиляційних отворів може призвести до перегрівання печі, що негативно позначиться на її роботі та може стати причиною небезпечної ситуації.

14. Не використовуйте гостре кухонне приладдя при роботі з

деком для гриля, тому що це може пошкодити його антипригарне покриття.

15. Після використання помийте деко для гриля з милом у гарячій воді. Не застосовуйте абразивні засоби для чищення або губки для миття посуду, тому що це може пошкодити поверхню дека.

Очищення парою (автоматична програма № 30)

Функція очищення парою спрощує чищення камери печі. У процесі роботи цієї функції в камері створюється пар, що полегшує видалення бруду.

1. Налийте 300 мл (1½ склянки) води в скляну миску, придатну для використання в мікрохвильовій печі. Покладіть шматочок лимона і додайте трішки соку лайма (приблизно 1 чайну ложку). Води повинно бути не більше половини миски.
 2. Для вибору необхідної автопрограми поверніть перемикач і виберіть програму 30, потім натисніть кнопку «Старт».
 3. Піч нагріє воду, і всередині її камери буде утворюватися пара. Почекайте визначений час.
 4. Не відкривайте дверцята печі, поки не почуєте звуковий сигнал.
 5. Після звукового сигналу вимкніть обладнання з розетки та витягніть миску з печі. Витріть стінки камери печі м'якою серветкою.
- За необхідності повторіть всю процедуру.

Технічні характеристики

Живлення	230 В, 50 Гц
Споживана потужність:	
Макс.	2400 Вт
Мікрохвилі	1500 Вт
Гриль	2400 Вт
Конвекція	2400 Вт
Вихідна потужність:	
Мікрохвилі,	1000 Вт (IEC-60705)
Вбудований нагрівач	2400 Вт
Конвекційний нагрівач	2400 Вт
Габаритні розміри:	520 × 327 × 520 мм (Ш × В × Г)
Розміри камери:	351 × 250,5 × 351 мм (Ш × В × Г)
Загальний об'єм камери:	30 л
Діаметр скляного поворотного стола:	315 мм
Робоча частота:	2450 МГц
Маса нетто:	19,5 кг
Рівень шуму:	LWA 60 дБ

Маса і розміри зазначені приблизно

Технічні характеристики можуть бути змінені без попереднього повідомлення.

Це обладнання відповідає європейському стандарту електромагнітної сумісності EN 55011. Згідно з цим стандартом, продукт відноситься до групи 2, класу В і перебуває в визначених межах. Група 2 означає, що радіочастотна енергія генерується у вигляді електромагнітного випромінювання з метою підігрівання або готування їжі. Клас В означає, що обладнання можна використовувати у звичайних домашніх умовах.

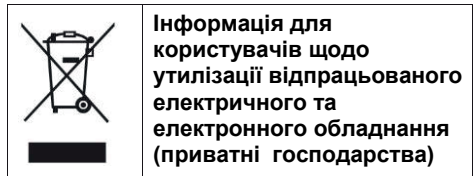

Цей знак на виробі або супровідній документації вказує на неприпустимість утилізації електротехнічної та електронної продукції з побутовими відходами.

Декларацію про відповідність вимогам Технічних Регламентів, діючих в Україні, можна переглянути на сайті <https://service.panasonic.ua> у розділі «Технічне регулювання»

Виробник: "Panasonic Corporation", 1006 Oaza Kadoma, Kadoma-City, Osaka, 7571-8501, Japan

Країна походження: Китай

Імпортер: ТОВ "ПАНАСОНІК УКРАЇНА ЛТД"

Адреса імпортера: вулиця Васильківська, будинок 30, місто Київ, 03022, Україна

Умови гарантії: Компанія Panasonic Corporation надає на даний виріб, що постачається в Україну, гарантію виробника строком на 3 роки.

Термін служби виробу: 7 років.

Примітка

Дату виготовлення Ви можете визначити за комбінацією цифр та літер, що розташовані на маркувальній табличці виробу.

Приклад:

xx X X XX xxxx

3-тя цифра або літера: місяць 1 - Січень, 2 - Лютий, 3 - Березень...,
9 - Вересень, O - Жовтень, N - Листопад, D - Грудень

4-та цифра: рік (остання цифра номера року) 1 - 2021, 2 - 2022,... 9 - 2029

5-та та 6-та цифри: день місяця 01, 02, 03,... 31

Panasonic Corporation
Вебсайт: <http://www.panasonic.com>

© Panasonic Corporation 2021

PN:16170000A73360
F0619-10719

Отпечатано в Китае.