

Shark® STYLEiQ

SAFETY | GUARANTEE | TROUBLESHOOTING

SÉCURITÉ | GARANTIE SHARK | DÉPANNAGE
SICHERHEIT | GARANTIE | FEHLERBEHEBUNG
SEGURIDAD | GARANTÍA | SOLUCIÓN DE PROBLEMAS
SICUREZZA | GARANZIA | RISOLUZIONE DEI PROBLEMI
SEGURANÇA | GARANTIA | RESOLUÇÃO DE PROBLEMAS
SÄKERHET | GARANTI | FELSÖKNING
VEILIGHEID | GARANTIE | PROBLEMEN OPLOSSEN

For accessories and replacement parts, visit sharkbeauty.eu/accessories

IMPORTANT SAFETY INSTRUCTIONS

When using electrical appliances, especially when children are present, basic safety precautions should always be followed, including the following:

READ ALL INSTRUCTIONS BEFORE USING—SAVE THESE INSTRUCTIONS

WARNING—Do not use this appliance near bathtubs, showers, basins or other vessels containing water.

To reduce the risk of death by electric shock:

1. Always unplug the unit immediately after using.
2. Do not use while bathing.
3. Do not place or store appliance where it can fall or be pulled into a bath or sink.
4. Do not place in or drop into water or other liquid.
5. If an appliance falls into water, unplug immediately. Do not reach into the water.

WARNING—To reduce the risk of burns, electrocution, fire or injury to persons:

1. An appliance should never be left unattended when plugged in. When the appliance is used in a bathroom, unplug it after use since the proximity of water presents a hazard even when the appliance is switched off.
2. If the supply cord is damaged, it must be replaced by the manufacturer, its service agent or similarly qualified persons in order to avoid a hazard.
3. This appliance is not intended for use by persons (including children) with reduced physical, sensory or mental capabilities, or lack of experience and knowledge, unless they have been given supervision or instruction concerning use of the appliance by a person responsible for their safety.
4. Children should be supervised to ensure that they do not play with the appliance.
5. Use this appliance only for its intended use as described in this manual. Only use attachments recommended by the manufacturer.
6. Never operate this appliance if it has a damaged cord or plug, if it is not working properly or if it has been dropped, damaged or dropped into water. Contact Shark® customer service for examination and repair.

7. Keep the cord away from heated surfaces. Do not wrap the cord around the appliance.
8. Never block the air openings of the appliance or place it on a soft surface, such as a bed or sofa, where the air openings may be blocked. Keep the air openings free of lint, hair and the like.
9. Never use on someone who is sleeping.
10. Never drop or insert any object into any opening.
11. Do not use outdoors or operate where aerosol (spray) products are being used or where oxygen is being administered.
12. Do not use an extension cord with this appliance.
13. Do not direct hot air toward eyes or other heat-sensitive areas.
14. Attachments may be hot during use. Allow them to cool before handling.
15. Do not place appliance on any surface while it is operating.
16. While using the appliance, keep your hair away from the air inlets.
17. Do not operate with a voltage converter.
18. For additional protection, the installation of a residual current device (RCD) having a rated residual operating current not exceeding 30 mA is advisable in the electrical circuit supplying the bathroom. Ask your installer for advice.



SCAN QR CODE FOR FULL INSTRUCTIONS, WARRANTY INFORMATION AND HOW-TOS

TWO (2) YEAR LIMITED GUARANTEE

When a consumer buys a product in the Europe, they get the benefit of legal rights relating to the quality of the product (your statutory rights). You can enforce these rights against your retailer. However, at Shark® we are so confident about the quality of our products that we give you an additional manufacturer's guarantee of two years. These terms and conditions relate to our manufacturer's guarantee only – your statutory rights are unaffected.

The conditions below describe the prerequisites and scope of our guarantee. They do not affect your statutory rights or the obligations of your retailer and your contract with them.

Shark® Guarantees

Your Shark® hairdryer constitutes a sizeable investment. Your new hairdryer needs to work properly for as long as possible. The guarantee it comes with is an important consideration - and reflects how much confidence the manufacturer has in its product and manufacturing quality.

Every Shark® machine comes with a free parts and labour guarantee. Our customer service helpline **(0800 862 0453)** is open from 9.00am to 6.00pm Monday - Friday. It's free to call and you'll be put straight through to a Shark® representative. You'll also find online support at **sharkbeauty.eu**.

How do I register my Shark® guarantee?

You can register your guarantee online within 28 days of purchase. To save time, you'll need the following information about your hairdryer:

- Date you purchased the hairdryer (receipt or delivery note).

To register online, please visit **sharkbeauty.eu**

IMPORTANT

- The two year guarantee will only cover your product from the date of purchase.
- Please keep your receipt at all times. Should you need to use your extended guarantee we will need your receipt to verify the information you have supplied to us is correct. The inability to produce a valid receipt may invalidate your guarantee.

What are the benefits of registering my free Shark® guarantee?

When you register your guarantee we'll have your details to hand if we ever need to get in touch.

You can also receive tips and advice on how to get the best out of your Shark® hairdryer and hear the latest news about new Shark® technology and launches. If you register your guarantee online, you'll get instant confirmation that we've received your details.

How long are new Shark® machines guaranteed for?

Our confidence in our design and quality control means that your new Shark® hair dryer is guaranteed for two years.

What is covered by the free Shark® guarantee?

Repair or replacement of your Shark® machine (at Shark's discretion), including all parts and labour. A Shark® guarantee is in addition to your legal rights as a consumer.

What is not covered by the free Shark® guarantee?

1. Normal wear and tear of wearable parts (such as accessories), are not covered by this guarantee. Replacement parts are available for purchase at **www.sharkbeauty.eu**.
2. Damage caused by misuse, abuse, negligent handling, failure to perform required maintenance or damage due to mishandling in transit.
3. Damage caused by maintenance not authorised by Shark.

What happens when my guarantee runs out?

Shark® does not design products to last for a limited time. We do appreciate that there may be a desire for our customers to want to repair their hairdryer after the guarantee has lapsed. In this case please contact our customer service help line and ask about our guarantee program, on **0800 862 0453**.

Where can I buy genuine Shark® spares and accessories?

Shark® spares and accessories are developed by the same engineers who developed your Shark® hairdryer. You'll find a full range of Shark® spares and replacement parts/accessories for all Shark® machines at **sharkbeauty.eu**.

Please remember that damage caused by the use of non-Shark® spares may not be covered under your guarantee.

OPERATING INSTRUCTIONS

1. Turns the dryer on and off.
2. Adjusts the airflow. Pressing the left-hand button allows you to choose a low, medium, or high airflow.
3. Adjusts the temperature. Pressing the right-hand button allows you to choose a low, medium, or high temperature.
4. To attach any accessories included with your model, press them into place on the front of the dryer. You will know they are properly attached if the IQ logo on the back of the dryer illuminates when the dryer is turned on.
5. Press and hold the Cool Shot button for a cool burst of air to set your style.
6. To attach any accessory included with your model, press them into place on the front of the dryer.

**For further operating instructions,
please consult the Styling Guide
or scan the QR code.**

Storage, Cord Safety, and Maintenance/Cleaning:

- Ensure the cord is not knotted, twisted, or wrapped around any nearby objects when in use.
- To store the dryer when not in use, wrap the cord in a circle and use the Velcro cord tag to secure the cord in place.
- Use the Small Cleaning Brush included in the box at purchase as needed.

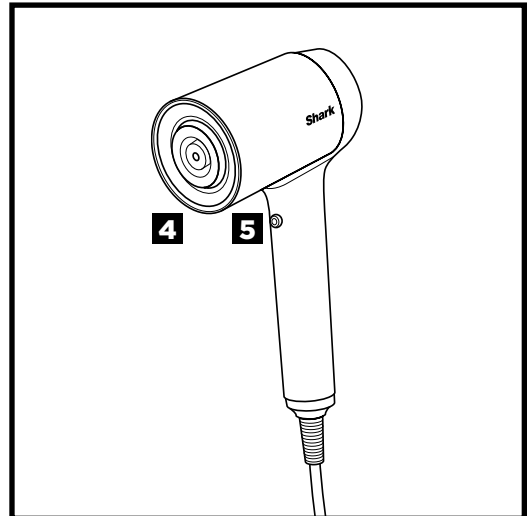
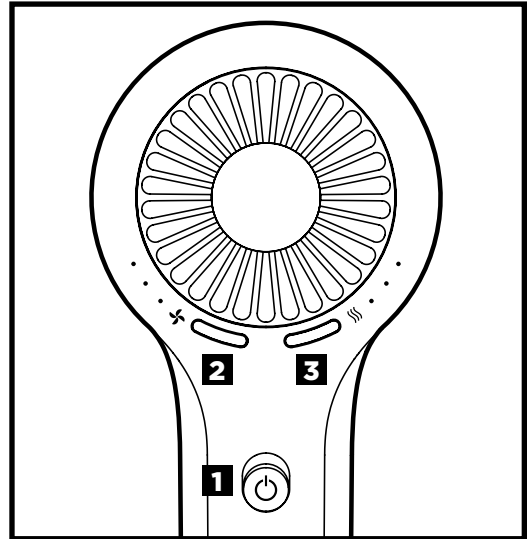

TROUBLESHOOTING & ERROR CODES

MAINTENANCE/CLEANING

Reduction in Airflow, Overheating

A change in airflow or overheating, airflow blockages, overheating and/or visible build up on the back of the unit indicates your unit needs to be cleaned. We recommend using the maintenance brush included with your purchase to clean off the back of your unit.

Note: Cleaning and maintenance should not be done by children without supervision.

OVERHEATING

Hair dryer is overheating or shuts off.

This unit is equipped with a motor-protective thermostat. If for some reason your hair dryer overheats, the thermostat will automatically turn the unit off. To prevent power-down recurrence, unplug the hairdryer and set it aside to cool, or cool down using the cool shot button during use. Overheating may result if the unit is powered on for a long duration or can indicate a blockage or dust build-up. We recommend using the maintenance brush included with your purchase to clean off the back of your unit. If overheating continues to occur, contact customer service at **0800 862 0453**.

Overheating
Error Code



If you are experiencing a different error code, please **scan the QR code** for additional troubleshooting or contact Customer Service at **(0800 862 0453)**.

CONSIGNES DE SÉCURITÉ IMPORTANTES

Lors de l'utilisation d'un appareil électrique, il est important de toujours prendre quelques précautions simples, notamment en présence d'enfants, et de respecter les consignes de sécurité suivantes :

LISEZ TOUTES LES INSTRUCTIONS AVANT USAGE - CONSERVEZ LE MODE D'EMPLOI

AVERTISSEMENT- N'utilisez pas cet appareil à côté de baignoires, douches, lavabos ou autres récipients contenant de l'eau.

Afin de réduire le risque de décès par choc électrique :

1. Débranchez toujours l'appareil immédiatement après utilisation.
2. Ne l'utilisez pas dans le bain ou sous la douche.
3. Ne placez pas et ne rangez pas l'appareil dans un endroit d'où il pourrait tomber dans un lavabo ou une baignoire.
4. Ne le faites pas tomber dans l'eau ou tout autre liquide.
5. Si un appareil tombe dans l'eau, débranchez-le immédiatement. N'essayez pas de le rattraper s'il tombe dans l'eau.

ATTENTION - Afin de réduire les risques de brûlures, d'électrocution, d'incendie ou de blessures corporelles :

1. Un appareil ne doit jamais être laissé sans surveillance lorsqu'il est branché. Lorsque l'appareil est utilisé dans une salle de bain, débranchez-le après utilisation car la proximité de l'eau présente un danger même lorsque l'appareil est éteint.
2. Si le câble d'alimentation est endommagé, il doit être remplacé par le fabricant, son représentant ou des personnes ayant des qualifications similaires, pour des raisons de sécurité.
3. Cet appareil n'est pas conçu pour être utilisé par des personnes (y compris les enfants) dont les capacités physiques, sensorielles ou mentales sont réduites, ou présentant un manque d'expérience et de connaissances, sauf si elles sont sous la surveillance d'une personne responsable de leur sécurité ou ont reçu des instructions d'utilisation de l'appareil.
4. Les enfants doivent être surveillés afin qu'ils ne puissent pas jouer avec cet appareil.
5. Utilisez cet appareil exclusivement tel que décrit dans cette notice. N'utilisez que des accessoires recommandés par le fabricant.
6. N'utilisez jamais cet appareil si le câble d'alimentation ou la prise est détérioré, s'il ne fonctionne pas correctement ou s'il est tombé, a été endommagé ou plongé dans l'eau. Contactez le service client Shark pour examen de l'appareil et réparation.
7. Éloignez le câble d'alimentation des surfaces chaudes. N'enroulez pas le câble d'alimentation autour de l'appareil.

8. Ne bloquez jamais les ouvertures d'air de l'appareil et ne le posez pas sur une surface souple, par exemple un lit ou un canapé, car les ouvertures d'air pourraient être bloquées. Gardez les ouvertures d'air exemptes de peluches, de cheveux et autres.
9. Ne jamais utiliser l'appareil sur quelqu'un qui dort.
10. N'insérez ou ne laissez jamais tomber d'objet dans quelque ouverture.
11. N'utilisez pas l'appareil à l'extérieur, dans des endroits où des aérosols (pulvérisateurs) sont utilisés ou là où de l'oxygène est administré.
12. N'utilisez pas de rallonge avec cet appareil.
13. Ne dirigez pas l'air chaud directement vers vos yeux ou toute autre zone sensible.
14. Les accessoires peuvent chauffer lors de l'utilisation. Laissez-les refroidir avant de les ranger.
15. Ne posez pas l'appareil en marche sur une surface.
16. Gardez vos cheveux à distance des entrées d'air lorsque vous utilisez l'appareil.
17. N'utilisez pas de convertisseur de tension.
18. Pour plus de sécurité, l'installation d'un dispositif différentiel à courant résiduel (DDR) ayant un courant résiduel nominal de fonctionnement ne dépassant pas 30 mA est conseillée dans le circuit électrique alimentant la salle de bain. Demandez conseil à votre installateur.



SCANNEZ LE QR CODE POUR OBTENIR UNE NOTICE D'UTILISATION COMPLÈTE, DES INFORMATIONS CONCERNANT LA GARANTIE ET DES TUTORIELS D'UTILISATION

GUARANTIE SHARK À DEUX (2) ANS

Lorsqu'un client achète un produit en Europe, il bénéficie des droits légaux relatifs à la qualité du produit ("vos droits légaux" : garantie légale de conformité de 2 ans à compter de la livraison et garantie légale des vices cachés de 2 ans à compter de la découverte du vice). Le client peut faire valoir ces droits à l'encontre de son détaillant. Shark a une grande confiance dans la qualité de ses produits et fournit donc une garantie fabricant supplémentaire pouvant aller jusqu'à deux ans (après enregistrement de votre achat auprès de Shark).

Ces conditions générales se réfèrent uniquement à la garantie du fabricant et ne portent aucune atteinte à vos droits statutaires. Veuillez noter que la garantie de deux ans est disponible dans toute l'UE. Nos conditions de garantie sont les suivantes. Elles n'affectent en rien vos droits légaux ni les obligations de votre revendeur à votre égard.

Garanties Shark*

Votre sèche-cheveux Shark constitue un investissement important. Votre nouveau sèche-cheveux doit donc fonctionner correctement le plus longtemps possible. La garantie fournie avec l'appareil reflète la confiance du fabricant dans ses produits et témoigne de leur qualité de fabrication.

Chaque produit Shark® est fourni avec une garantie légale gratuite conformément à vos droits légaux (conformité et vices cachés). Notre service client (**+33 (800) 908874**) est ouvert du lundi au vendredi de 8h à 20h, le samedi de 9h à 19h et le dimanche de 10h à 18h30. L'appel est gratuit et vous serez directement mis en relation avec un représentant Shark. Vous trouverez également une assistance en ligne sur le site sharkbeauty.eu

Comment puis-je enregistrer mon garantie Shark ?

Vous pouvez enregistrer votre garantie en ligne dans un délai de 28 jours après la date d'achat de votre produit. Pour gagner du temps, préparez les informations suivantes à propos de votre sèche-cheveux :

- Date d'achat du sèche-cheveux (ticket de caisse ou bon de livraison)

Pour l'enregistrer en ligne, rendez-vous sur le site sharkbeauty.eu. **“Les produits achetés directement auprès de Shark® sont automatiquement enregistrés.”**

IMPORTANT

- La garantie couvrira votre produit qu'à compter de la date d'achat.
- Il est indispensable de conserver le justificatif d'achat. Pour utiliser la garantie, vous devez présenter votre justificatif d'achat afin que nous puissions vérifier vos droits. L'impossibilité de présenter un justificatif d'achat valable peut annuler la garantie.

Quels sont les avantages de l'enregistrement de ma garantie commerciale gratuite Shark ?

Si vous enregistrez votre garantie, nous disposons de vos coordonnées au cas où nous aurions besoin de vous contacter.

Vous pourrez également recevoir des conseils et astuces pour vous aider à mieux utiliser votre sèche-cheveux Shark, et des informations concernant les nouvelles technologies et les nouveaux produits Shark®. Si vous enregistrez votre garantie en ligne, vous recevrez immédiatement la confirmation de la réception de vos coordonnées.

Quelle est la durée de la garantie commerciale appareils Shark neufs ?

Compte tenu de notre confiance dans notre design et notre contrôle qualité, votre nouveau sèche-cheveux Shark est garanti pour un total de deux ans (la garantie initiale d'un an et la prolongation supplémentaire d'un an).

Qu'est-ce qui est couvert par la garantie commerciale Shark ?

La réparation ou le remplacement de votre appareil Shark (à la discrétion de Shark), y compris les pièces et la main-d'œuvre. Une garantie Shark s'ajoute à vos droits statutaires en tant que consommateur.

Qu'est-ce qui n'est pas couvert par la garantie commerciale Shark ?

1. L'usure normale des pièces d'usure (comme les accessoires) n'est pas couverte par cette garantie. Les pièces de rechange peuvent être achetées sur le site sharkbeauty.eu
2. Dommages causés par une utilisation incorrecte ou abusive, une manipulation négligente, un manquement à l'entretien requis ou des dommages dus à une mauvaise manipulation pendant le transport.
3. Dommages causés par une maintenance non autorisée par Shark.

Que se passe-t-il lorsque ma garantie arrive à échéance ?

Shark conçoit des produits destinés à durer longtemps. Toutefois, il se peut que certains de nos clients souhaitent faire réparer leur sèche-cheveux après la fin de la garantie. Dans ce cas, veuillez contacter notre service client et demander des renseignements sur notre programme d'intervention hors garantie au **+33 (800) 908874**

Où puis-je acheter des pièces de rechange et des accessoires d'origine Shark ?

Les pièces de rechange et les accessoires Shark sont développés par les mêmes ingénieurs qui ont conçu votre sèche-cheveux Shark. Vous trouverez une gamme complète de pièces de rechange et d'accessoires Shark pour tous les appareils Shark sur le site sharkbeauty.eu

Veuillez noter que la garantie ne couvre pas les dommages résultant de l'utilisation d'autres pièces détachées que les pièces détachées Shark.

GUARANTIE SHARK À DEUX (2) ANS

Indépendamment de la garantie commerciale, le vendeur reste tenu de la garantie légale de conformité et de la garantie légale des vices cachés.

Article L 217-4 du Code de la consommation : “Le vendeur est tenu de livrer un bien conforme au contrat et répond des défauts de conformité existant lors de la délivrance.

Il répond également des défauts de conformité résultant de l’emballage, des instructions de montage ou de l’installation lorsque celle-ci a été mise à sa charge par le contrat ou a été réalisée sous sa responsabilité.”

Article L 217-5 du Code de la consommation : “Pour être conforme au contrat, le bien doit :

1° Être propre à l’usage habituellement attendu d’un bien semblable et, le cas échéant :

- correspondre à la description donnée par le vendeur et posséder les qualités que celui-ci a présentées à l’acheteur sous forme d’échantillon ou de modèle ;
- présenter les qualités qu’un acheteur peut légitimement attendre eu égard aux déclarations publiques faites par le vendeur, par le producteur ou par son représentant, notamment dans la publicité ou l’étiquetage ;

2° Ou présenter les caractéristiques définies d’un commun accord par les parties ou être propre à tout usage spécial recherché par l’acheteur, porté à la connaissance du vendeur et que ce dernier a accepté.”

Article L 217-12 du Code de la consommation : “L’action résultant du défaut de conformité se prescrit par deux ans à compter de la délivrance du bien.”

Article L 217-16 du Code de la consommation : “Lorsque l’acheteur demande au vendeur, pendant le cours de la garantie commerciale qui lui a été consentie lors de l’acquisition ou de la réparation d’un bien meuble, une remise en état couverte par la garantie, toute période d’immobilisation d’au moins sept jours vient s’ajouter à la durée de la garantie qui restait à courir. Cette période court à compter de la demande d’intervention de l’acheteur ou de la mise à disposition pour réparation du bien en cause, si cette mise à disposition est postérieure à la demande d’intervention.”

Article 1641 du Code civil : “Le vendeur est tenu de la garantie à raison des défauts cachés de la chose vendue qui la rendent impropre à l’usage auquel on la destine, ou qui diminuent tellement cet usage que l’acheteur ne l’aurait pas acquise, ou n’en aurait donné qu’un moindre prix, s’il les avait connus.”

Article 1648, al.1er du Code civil : “L’action résultant des vices rédhibitoires doit être intentée par l’acquéreur dans un délai de deux ans à compter de la découverte du vice.”

INSTRUCTIONS D'UTILISATION

1. Allumez et éteignez le sèche-cheveux.
2. Ajustez la vitesse. Appuyez sur le bouton de gauche pour choisir une vitesse faible, moyenne ou élevée.
3. Ajustez la température. Appuyez sur le bouton de droite pour choisir une température faible, moyenne ou élevée.
4. Pour utiliser un des accessoires fournis, installez-le en l'enfonçant à l'extrémité du sèche-cheveux. Pour vous assurer que l'accessoire est bien fixé, vérifiez que le logo IQ à l'arrière du sèche-cheveux s'allume lorsque le sèche-cheveux est allumé.
5. Appuyez et maintenez enfoncé le bouton Air Froid pour qu'un souffle d'air froid vienne fixer votre coiffure.
6. Pour utiliser un des accessoires fournis, installez-le en l'enfonçant à l'extrémité du sèche-cheveux.

Pour obtenir davantage d'instructions, veuillez consulter le guide d'utilisation ou scanner le QR code.

Rangement, sécurité liée au cordon et nettoyage/entretien :

- assurez-vous que le cordon ne présente pas de nœuds ni de torsions, et qu'il ne s'enroule pas autour des objets à proximité au cours de l'utilisation du sèche-cheveux.
- Pour ranger le sèche-cheveux lorsqu'il n'est pas utilisé, enroulez le cordon sur lui-même et utilisez la languette de velcro pour l'attacher.
- Utilisez la petite brosse de nettoyage comprise dans l'emballage lors de l'achat si nécessaire.

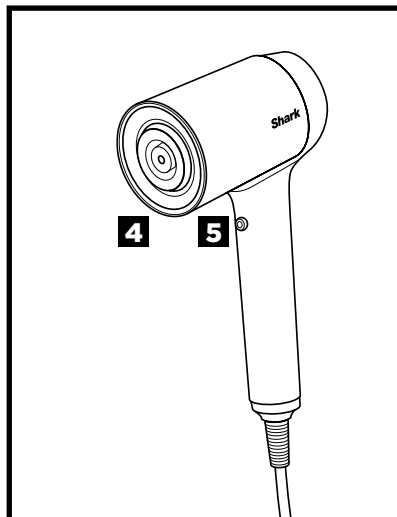
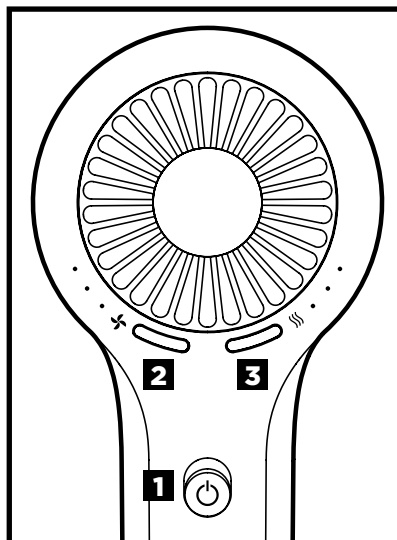

DÉPANNAGE ET CODES D'ERREUR

ENTRETIEN/NETTOYAGE

Réduction du flux d'air, surchauffe

Un changement du flux d'air ou une surchauffe, des blocages du flux d'air, une surchauffe et/ou une accumulation visible à l'arrière de l'appareil indiquent que votre appareil a besoin d'être nettoyé. Nous vous recommandons d'utiliser la brosse d'entretien incluse avec votre appareil pour nettoyer l'arrière du sèche-cheveux.

Remarque : le nettoyage et l'entretien ne doivent pas être effectués par des enfants sans surveillance.

SURCHAUFFE

Le sèche-cheveux surchauffe ou s'éteint.

Le moteur de cet appareil est protégé par un thermostat. Si le sèche-cheveux surchauffe, le thermostat l'éteindra automatiquement. Pour éviter que le sèche-cheveux ne s'éteigne à nouveau, débranchez-le et mettez-le de côté pour qu'il refroidisse ou refroidissez-le à l'aide du bouton Cool Shot (Air Froid) pendant l'utilisation. Une surchauffe peut survenir si l'appareil est allumé pendant longtemps, ou peut être due à une obstruction ou à une accumulation de poussière. Nous vous recommandons d'utiliser la brosse d'entretien incluse avec votre appareil pour nettoyer l'arrière de votre sèche-cheveux. Si la surchauffe persiste, contactez le service client au **+33 (800) 908874**

Code d'erreur de
surchauffe



Si vous constatez un code d'erreur différent, veuillez **scanner le QR code** pour un dépannage supplémentaire ou contactez le service client au **+33 (800) 908874**.

WICHTIGE SICHERHEITSHINWEISE

Bei der Verwendung von Elektrogeräten, vor allem wenn Kinder anwesend sind, sollten immer die grundlegenden Sicherheitsvorkehrungen befolgt werden, einschließlich der folgenden:

LESEN SIE ALLE ANWEISUNGEN VOR DER VERWENDUNG – BEWAHREN SIE DIESE ANWEISUNGEN AUF

WARNUNG – Verwenden Sie dieses Gerät nicht in der Nähe von Badewannen, Duschen, Becken oder anderen Behältern mit Wasser.

Um das Risiko eines tödlichen Unfalls durch Stromschlag zu minimieren:

1. Stecken Sie das Gerät immer unmittelbar nach der Verwendung aus.
2. Verwenden Sie das Gerät nicht beim Baden.
3. Positionieren Sie das Gerät niemals an einem Ort, wo es herunterfallen oder in eine Wanne oder ein Waschbecken gezogen werden kann.
4. Nicht in Wasser oder andere Flüssigkeiten legen oder in diese fallen lassen.
5. Wenn ein Gerät ins Wasser fällt, ziehen Sie sofort den Netzstecker.

WARNUNG – Um das Risiko von Verbrennungen, Stromschlägen, Feuer oder Verletzungen von Personen zu verringern, ist Folgendes zu beachten:

1. Ein Gerät sollte niemals eingesteckt sein, wenn es unbeaufsichtigt ist. Falls das Gerät in einem Badezimmer verwendet wird, stecken Sie es nach der Verwendung aus, da Wasser selbst dann eine Gefahr darstellt, wenn das Gerät ausgeschaltet ist.
2. Wenn das Netzkabel beschädigt ist, muss es vom Hersteller, Kundendienst oder von einer ähnlich qualifizierten Person ersetzt werden, um Gefahren zu vermeiden.
3. Dieses Gerät darf von Personen (einschließlich Kindern) mit eingeschränkten physischen, sensorischen oder geistigen Fähigkeiten und Mangel an Erfahrung und Kenntnissen nur unter Aufsicht oder nach ausreichender Anweisung durch eine für ihre Sicherheit verantwortliche Person benutzt werden.
4. Kinder müssen beaufsichtigt werden, damit sie nicht mit dem Gerät spielen.
5. Dieses Gerät ist nur für den in diesem Handbuch beschriebenen Verwendungszweck zu verwenden. Verwenden Sie nur Zubehör, das vom Hersteller empfohlen wird.
6. Dieses Gerät ist niemals zu verwenden, wenn es ein beschädigtes Kabel oder einen beschädigten Stecker hat, wenn es nicht richtig funktioniert oder wenn es fallen gelassen oder beschädigt wurde oder ins Wasser gefallen ist. Wenden Sie sich für Überprüfungen und Reparaturen an den Kundendienst von Shark.

7. Halten Sie das Netzkabel von heißen Oberflächen fern. Wickeln Sie das Kabel nicht um das Gerät.
8. Blockieren Sie niemals die Luftöffnungen des Geräts und legen Sie es niemals auf eine weiche Oberfläche, z. B. ein Bett oder ein Sofa, wo die Luftöffnungen blockiert werden können. Achten Sie darauf, dass die Luftöffnungen stets frei von Flusen, Haaren und dergleichen sind.
9. Verwenden Sie das Gerät niemals an einer schlafenden Person.
10. Schieben Sie niemals Gegenstände in eine Öffnung oder lassen diese hineinfallen.
11. Nicht im Freien oder in Umgebungen verwenden, wo Aerosolprodukte (Spray) verwendet werden oder wo Sauerstoff verabreicht wird.
12. Verwenden Sie mit diesem Gerät kein Verlängerungskabel.
13. Richten Sie keine Heißluft in Richtung Augen oder andere wärmeempfindliche Bereiche.
14. Es ist möglich, dass das Zubehör während der Verwendung heiß wird. Lassen Sie es abkühlen, bevor Sie damit hantieren.
15. Legen Sie das Gerät während des Betriebs nicht auf irgendeine Oberfläche.
16. Achten Sie darauf, dass Ihr Haar während der Verwendung sich nicht in der Nähe des Lufteinlasses befindet.
17. Verwenden Sie das Gerät nicht mit einem Netzspannungswandler.
18. Für einen zusätzlichen Schutz ist es ratsam, im Stromkreis, der das Badezimmer versorgt, einen Fehlerstrom-Schutzschalter mit maximal 30 mA zu installieren. Lassen Sie sich von Ihrem Installateur beraten.



**SCANNEN SIE DEN QR-CODE FÜR
VOLLSTÄNDIGE ANWEISUNGEN,
GARANTIEINFORMATIONEN UND
ANLEITUNGEN**

ZWEI (2) JAHRE BESCHRÄNKTE GARANTIE

Wenn ein Verbraucher ein Produkt in Europa kauft, erhält er automatisch Rechte hinsichtlich der Produktqualität (Ihre „gesetzlichen Rechte“). Sie können diese Rechte Ihrem Einzelhändler gegenüber geltend machen. Wir bei Shark haben so großes Vertrauen in die Qualität unserer Produkte, dass wir Ihnen eine zusätzliche Herstellergarantie von bis zu zwei Jahren (nach einer Registrierung bei Shark) geben. Diese Bedingungen beziehen sich nur auf unsere Herstellergarantie – Ihre gesetzlichen Rechte sind davon unberührt. Bitte beachten Sie, dass die zweijährige Garantie in allen EU-Ländern angeboten wird.

In den nachstehenden Bedingungen werden die Bedingungen und der Umfang Ihrer Garantie beschrieben. Sie beeinträchtigen keine gesetzlichen Rechte oder die Verpflichtungen Ihres Einzelhändlers und die Ihres Kaufvertrags mit ihm.

Shark®-Garantie

Ihr Haartrockner von Shark ist eine bedeutende Investition. Ihr neuer Haartrockner sollte daher so lange wie möglich funktionieren. Die Garantie spielt dabei eine wichtige Rolle und spiegelt wider, wie viel Vertrauen der Hersteller in sein Produkt und die Herstellungsqualität hat.

Jedes Shark-Gerät besitzt eine Garantie für kostenlose Teile und Arbeitszeit. Unsere Kundendienst-Helpline **0800 000 9063** ist von Montag bis Freitag von 9.00 bis 18.00 Uhr für Sie da. Der Anruf ist kostenlos, und Sie werden sofort zu einem Mitarbeiter von Shark durchgestellt. Online-Support finden Sie auch unter sharkbeauty.eu

Wie registriere ich meine Shark-Garantie?

Sie können Ihre Garantie innerhalb von 28 Tagen ab dem Kaufdatum online registrieren. Um Zeit zu sparen, halten Sie bitte die folgenden Informationen zu Ihrem Haartrockner bereit:

- Kaufdatum des Haartrockners (Empfangsbescheinigung oder Lieferschein).

Um sich online zu registrieren, besuchen Sie bitte sharkbeauty.eu

WICHTIG

- Sowohl die ursprüngliche einjährige Garantie als auch die zusätzliche einjährige Garantieverlängerung decken Ihr Gerät nur ab dem Kaufdatum ab.
- Bitte bewahren Sie den Kaufbeleg immer auf. Wenn Sie die Garantieverlängerung in Anspruch nehmen müssen, brauchen wir Ihren Kaufbeleg, um zu prüfen, ob die Informationen, die Sie uns gegeben haben, korrekt sind. Wenn Sie keinen gültigen Kaufbeleg haben, kann Ihre Garantie dadurch ungültig sein.

Welche Vorteile habe ich von der kostenlosen Registrierung meiner Shark-Garantie?

Wenn Sie Ihre Garantie registrieren, haben wir bereits alle

wichtigen Daten zur Hand, wenn wir sie benötigen.

Außerdem können Sie Tipps und Ratschläge erhalten, wie Sie das Beste aus Ihrem Shark-Haartrockner herausholen können, sowie aktuelle Nachrichten zu neuen Technologien und Produkten von Shark®. Wenn Sie Ihre Garantie online registrieren, erhalten Sie sofort eine Bestätigung, dass Ihre Daten bei uns eingegangen sind.

Wie lang ist die Garantiezeit für neue Shark-Geräte?

Aufgrund Ihres Vertrauens in unser Design und unsere Qualitätskontrolle gilt die Garantie für Ihren neuen Haartrockner von Shark für insgesamt zwei Jahre (die ursprüngliche einjährige Garantie und die zusätzliche einjährige Garantieverlängerung).

Was wird durch die kostenlose Shark-Garantie abgedeckt?

Reparatur oder Ersatz Ihres Shark-Gerätes (nach Ermessen von Shark), einschließlich aller Teile und der Arbeitszeit. Die Shark-Garantie erhalten Sie zusätzlich zu Ihren Rechten als Verbraucher.

Was wird durch die kostenlose Shark-Garantie nicht abgedeckt?

1. Der normale Verschleiß von Verschleißteilen (wie Zubehör) wird nicht von dieser Garantie abgedeckt. Ersatzteile sind zum Erwerb erhältlich unter www.sharkbeauty.eu
2. Schäden, die durch Missbrauch, nachlässige Behandlung, ausbleibende erforderliche Wartungen oder Schäden, die durch unsachgemäße Handhabung beim Transport verursacht wurden.
3. Schäden durch Wartungen, die nicht von Shark autorisiert wurden.

Was geschieht, wenn meine Garantie ausläuft?

Shark stellt keine Geräte her, die nur für eine begrenzte Zeit funktionieren. Wir wissen es zu schätzen, wenn Kunden ihre Haartrockner auch nach Ablauf der Garantiefrist reparieren lassen möchten. Bitte kontaktieren Sie in diesem Fall unsere Kundendienst-Helpline unter der Rufnummer **0800 000 9063** und fragen Sie nach unserem Garantieprogramm.

Wo kann ich Originalersatzteile und Originalzubehör von Shark kaufen?

Shark-Ersatzteile und -Zubehöerteile werden von den gleichen Ingenieuren entwickelt, die auch Ihren Haartrockner von Shark entwickelt haben. Sie finden eine ganze Palette an Shark-Ersatzteilen und Zubehör für alle Shark-Geräte auf sharkbeauty.eu

Bitte beachten Sie, dass Ihre Garantie möglicherweise Schäden nicht abdeckt, die durch Zubehör verursacht wurden, die keine Originalkomponenten von Shark sind.

BEDIENUNGSANLEITUNG

1. Ein- und Ausschalten des Haartrockners.
2. Anpassen des Luftstroms. Durch Drücken des Schalters auf der linken Seite kann ein niedriger, mittlerer oder hoher Luftstrom eingestellt werden.
3. Einstellen der Temperatur. Durch Drücken des Schalters auf der rechten Seite kann eine niedrige, mittlere oder hohe Temperatur eingestellt werden.
4. Um im Lieferumfang des Modells enthaltenes Zubehör anzubringen, drücken Sie es an der Vorderseite Ihres Haartrockners auf. Das Aufleuchten des IQ-Logos auf der Rückseite des Haartrockners zeigt an, dass das Zubehör ordnungsgemäß angebracht wurde.
5. Durch Drücken der Kalttaste wird ein kühler Luftstrom ausgelöst.
6. Um im Lieferumfang des Modells enthaltenes Zubehör anzubringen, drücken Sie es an der Vorderseite Ihres Haartrockners auf.

Für weitere Anweisungen lesen Sie bitte die Styling-Anleitung oder scannen Sie den QR-Code.

Lagerung, Kabelsicherheit und Wartung/Reinigung:

- Achten Sie darauf, dass das Kabel nicht verknotet oder verdreht ist und sich während des Gebrauchs nicht um Gegenstände wickelt.
- Wenn der Haartrockner nicht verwendet wird, wickeln Sie das Kabel kreisförmig auf und sichern Sie es mit dem Klettverschluss.
- Verwenden Sie bei Bedarf die kleine Reinigungsbürste im Lieferumfang des Geräts.

Entfernen Sie Staub und Schmutz aus dem Filter auf der Rückseite des Haartrockners.

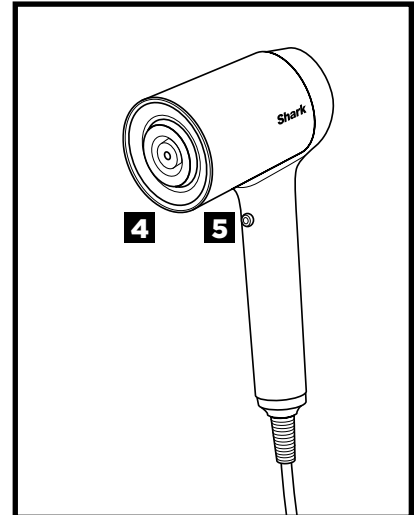
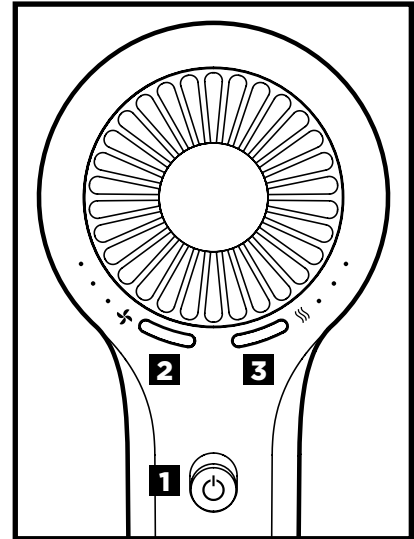

FEHLERBEHEBUNG UND FEHLERCODES

REINIGUNG UND PFLEGE

Reduzierung des Luftstroms, Überhitzung

Eine Änderung des Luftstroms oder eine Überhitzung, Blockierungen des Luftstroms, Überhitzung bzw. sichtbare Rückstände auf der Rückseite des Geräts weisen darauf hin, dass das Gerät gereinigt werden muss. Wir empfehlen die Verwendung der Wartungsbürste, die im Lieferumfang enthalten ist, um die Rückseite Ihres Geräts zu reinigen.

Hinweis: Reinigung und Wartungsarbeiten dürfen von Kindern nur unter Aufsicht vorgenommen werden.

ÜBERHITZEN

Der Haartrockner überhitzt oder schaltet sich ab.

Dieses Gerät ist mit einem Motorschutzthermostat ausgestattet. Überhitzt der Haartrockner aus irgendeinem Grund, schaltet das Thermostat das Gerät automatisch aus. Um eine erneute Abschaltung zu vermeiden, stecken Sie den Haartrockner aus und lassen ihn abkühlen. Alternativ können Sie die Kaltluft-Taste verwenden, um das Gerät während des Gebrauchs abzukühlen. Eine Überhitzung kann vorkommen, wenn das Gerät zu lange eingeschaltet ist. Solch ein Vorfall kann jedoch auch auf eine Blockierung oder Staubansammlung hinweisen. Wir empfehlen die Verwendung der Wartungsbürste, die im Lieferumfang enthalten ist, um die Rückseite Ihres Geräts zu reinigen. Falls das Gerät weiterhin überhitzt, wenden Sie sich bitte unter der Rufnummer **0800 000 9063** an den Kundendienst.

Fehlercode bei
Überhitzung



Falls Sie einen anderen Fehlercode sehen, scannen Sie bitte den **QR-Code**, um weitere Hinweise zur Fehlerbehebung aufzurufen, oder wenden Sie sich unter der Rufnummer **0800 000 9063** an den Kundendienst.

INSTRUCCIONES DE SEGURIDAD IMPORTANTES

El uso de aparatos eléctricos, especialmente cuando los niños están presentes, hace conveniente tomar precauciones básicas en todo momento, incluidas las expuestas a continuación:

LEE TODAS LAS INSTRUCCIONES ANTES DE UTILIZAR ESTE APARATO. CONSERVA ESTAS INSTRUCCIONES.

ATENCIÓN: no utilices este aparato cerca de bañeras, duchas, lavabos u otros recipientes que contengan agua.

Para reducir el riesgo de muerte por descarga eléctrica:

1. Desenchufa siempre la unidad inmediatamente después de usarla.
2. No la uses mientras te bañas.
3. No coloques ni guardes el aparato donde pueda caerse o acabar en la bañera o en el fregadero.
4. No lo coloques ni lo dejes caer en agua u otro líquido.
5. Si el aparato cae al agua, desenchúfalo inmediatamente. No metas la mano en el agua.

ATENCIÓN: para reducir el riesgo de quemaduras, electrocución, incendio o lesiones humanas:

1. El aparato nunca debe dejarse desatendido cuando está enchufado. Cuando el aparato se utilice en un baño, desenchúfalo después de su uso, ya que la proximidad del agua representa un peligro incluso cuando el aparato está apagado.
2. Si el cable de alimentación está dañado, el fabricante, un agente de servicio o una persona cualificada debe reemplazarlo con el fin de evitar riesgos.
3. Este aparato no está diseñado para que lo utilicen personas (incluidos niños) con facultades físicas, sensoriales o intelectuales disminuidas, o que carezcan de la experiencia y los conocimientos necesarios, salvo que estén supervisadas y específicamente instruidas por otra persona responsable de su seguridad.
4. Se debe supervisar a los niños para asegurarse de que no jueguen con el aparato.
5. Utiliza este aparato solo para el uso previsto como se describe en este manual. Utiliza solo accesorios recomendados por el fabricante.
6. Nunca utilices este aparato si tiene un cable o enchufe dañado, si no funciona correctamente o si se ha caído, dañado o se ha caído al agua. Ponte en contacto con el servicio de atención al cliente de Shark para que lo examinen y lo reparen.
7. No acerques el cable a superficies calientes. No enrolles el cable alrededor del aparato.
8. Nunca bloquee las aberturas de aire del aparato ni lo coloques sobre una superficie blanda, como una cama o un sofá, donde las aberturas de aire puedan bloquearse. Mantén las aberturas de aire libres de pelusa, pelo y similares.

9. Nunca lo utilices en alguien que está durmiendo.
10. Nunca dejes caer ni insertes un objeto en una abertura.
11. No lo uses al aire libre ni lo utilices donde se estén usando productos en aerosol (spray) o donde se esté administrando oxígeno.
12. No utilices un cable de extensión con este aparato.
13. No dirijas el aire caliente hacia los ojos u otras áreas sensibles al calor.
14. Los accesorios podrían estar calientes durante el uso. Déjalos enfriar antes de manipularlos.
15. No coloques nada encima de la superficie mientras la unidad está funcionando.
16. Mientras utilizas el aparato, mantén el pelo alejado de las entradas de aire.
17. No lo utilices con un convertidor de voltaje.
18. Para una protección adicional, se recomienda la instalación de un dispositivo de corriente residual (RCD) con una corriente de funcionamiento residual nominal que no exceda los 30 mA en el circuito eléctrico que alimenta el baño. Pide consejo a tu instalador.



**ESCANEA EL CÓDIGO QR PARA OBTENER
LAS INSTRUCCIONES COMPLETAS,
INFORMACIÓN DE GARANTÍA Y CÓMO
HACERLO.**

GARANTÍA LIMITADA DE DOS (2) AÑOS

Cuando una persona adquiere un producto en Europa, está amparada por derechos legales en lo que respecta a la calidad de dicho producto. Usted puede hacer valer esos derechos ante su proveedor. Shark® confía tanto en la calidad de sus productos que te otorga una garantía del fabricante adicional de hasta dos años tras registrarte en Shark®. Estos términos y condiciones se aplican solamente a la garantía del fabricante; tus derechos legales no se verán afectados. Ten en cuenta que los dos años de garantía están disponibles en toda la UE.

A continuación, se detallan los requisitos previos y el alcance de nuestra garantía. Dichas condiciones no afectan a sus derechos legales, a las obligaciones de su proveedor ni a los acuerdos que usted haya estipulado con él.

Garantías de Shark®

Tu secador de pelo Shark constituye una inversión considerable. El nuevo secador de pelo debe funcionar correctamente el mayor tiempo posible. La garantía que lo acompaña es un compromiso importante y refleja el grado de confianza del fabricante en la calidad de sus productos. Todos los electrodomésticos Shark están respaldados por una garantía gratuita contra defectos de materiales o mano de obra. Nuestro servicio de asistencia telefónica **900 839 453** está operativo de lunes a viernes, de 9:00 a 18:00 h. La llamada es gratuita y te permitirá ponerte en contacto directo con un representante de Shark. También puedes encontrar ayuda en línea en sharkbeauty.eu.

¿Cómo debo registrar mi garantía Shark?

Puede registrar su garantía en línea en un plazo de 28 días a partir de la fecha de compra. Para ahorrar tiempo, te informamos de que necesitarás los siguientes datos de tu secador:

- Fecha de compra del secador (factura, recibo o albarán). Para el registro en línea, entra en sharkbeauty.eu.

IMPORTANTE

- Tanto la garantía de un año como la ampliación de un año son válidas desde la fecha de compra.
- Conserva tu recibo de compra. Si decides ampliar la garantía, necesitaremos el documento para comprobar que la información que nos has suministrado es correcta. En caso de no disponer del documento de compra, la garantía ya no es válida.

¿Cuáles son los beneficios de registrar mi garantía gratuita Shark?

Al registrarte, nos permites disponer de tus datos por si necesitamos contactar contigo.

Si lo deseas, también puedes recibir consejos para optimizar el uso de tu secador de pelo Shark e información sobre nuevos productos y tecnologías Shark®. Si registras tu

garantía en línea, recibirás inmediatamente la confirmación de que hemos recibido tus datos.

¿Cuánto duran las garantías de las máquinas nuevas Shark?

Nuestra confianza en nuestro diseño y control de calidad significa que tu nuevo secador de pelo Shark está garantizado por un total de dos años (la garantía inicial de un año y la extensión adicional de un año).

¿Qué cubre la garantía gratuita Shark?

Reparación o sustitución de su máquina Shark (a discreción de Shark), incluyendo todas las piezas y la mano de obra. La garantía Shark es adicional a tus derechos legales como consumidor.

¿Qué aspectos no cubre la garantía gratuita Shark?

1. El desgaste normal de las piezas portátiles (como, p. ej., los accesorios) no está cubierto por esta garantía. Las piezas de repuesto están disponibles para su compra en www.sharkbeauty.eu.
2. El daño causado por usos incorrectos, abusivos o una manipulación negligente, falta de mantenimiento requerido o daño debido a una mala manipulación en el transporte.
3. Daños causados por un mantenimiento no autorizado por Shark.

¿Qué sucede cuando vence la garantía?

Shark no diseña sus productos para que duren solo un tiempo limitado. Somos conscientes de que es posible que los clientes deseen reparar sus secadores de pelo una vez que haya vencido la garantía. Para ello, llama al teléfono gratuito **900 839 453** de nuestro servicio de atención al cliente y pregunta por el programa de garantía.

¿Dónde puedo adquirir recambios y accesorios originales Shark?

Los recambios y accesorios Shark están diseñados por los mismos ingenieros que desarrollan los secadores de pelo Shark. Puedes ver el catálogo de recambios, piezas de repuesto y accesorios Shark correspondientes a todas las máquinas Shark en sharkbeauty.eu.

Recuerda que los daños causados por el uso de recambios que no sean de Shark podrían no estar cubiertos por la garantía.

INSTRUCCIONES DE FUNCIONAMIENTO

1. Enciende y apaga el secador.
2. Ajusta el flujo de aire. Presiona el botón de la izquierda para elegir un flujo de aire bajo, medio o alto.
3. Ajusta la temperatura. Presiona el botón de la derecha para elegir una temperatura baja, media o alta.
4. Para colocar los accesorios incluidos con tu modelo, encájalos en su lugar en la parte frontal del secador. Sabrás que están colocados correctamente si el logotipo IQ en la parte posterior se ilumina cuando el secador está encendido.
5. Mantén presionado el botón Cool Shot para definir tu peinado o con una ráfaga de aire fresco.
6. Para colocar cualquier accesorio incluido con tu modelo, encájalo en su lugar en la parte frontal del secador.

Para ver más instrucciones de funcionamiento, consulta la Guía de estilo o escanea el código QR.

Almacenamiento, seguridad del cable y mantenimiento/limpieza:

- Asegúrate de que el cable no esté anudado, retorcido o enrollado alrededor de ningún objeto cercano cuando esté en uso.
- Para guardar el secador cuando no esté en uso, enrolla el cable en un círculo y usa la etiqueta de velcro para fijarlo en su lugar.
- Utiliza el pequeño cepillo de limpieza incluido en la caja según sea necesario.

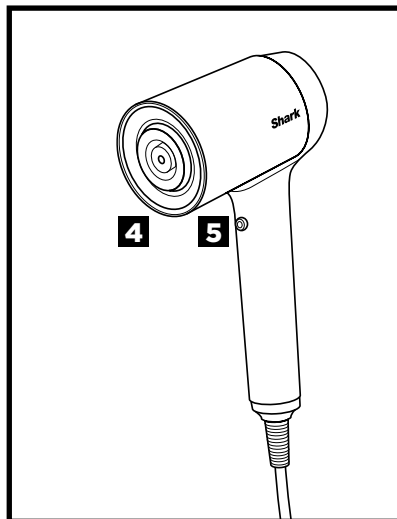
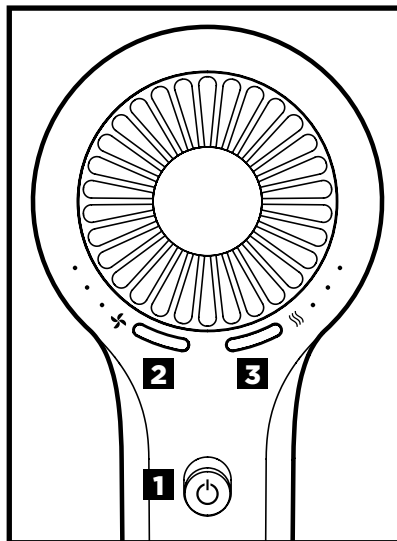
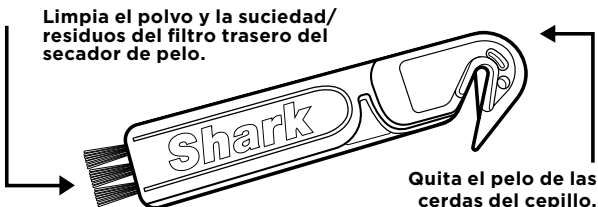

SOLUCIÓN DE PROBLEMAS Y CÓDIGOS DE ERROR

LIMPIEZA/MANTENIMIENTO

Reducción del flujo de aire o sobrecalentamiento

Un cambio en el flujo de aire o sobrecalentamiento, bloqueo del flujo de aire, sobrecalentamiento y/o acumulación visible en la parte posterior de la unidad indica que tu unidad necesita que se limpie. Recomendamos utilizar el cepillo de mantenimiento que viene incluido con tu compra para limpiar la parte posterior de tu unidad.

Nota: los niños no deben realizar la limpieza y el mantenimiento sin supervisión.

SOBRECALENTAMIENTO

El secador de pelo se sobrecalienta o se apaga.

Esta aspiradora está dotada de un termostato de protección del motor. Si por algún motivo tu secador de pelo se sobrecalienta, el termostato apagará automáticamente la unidad. Para evitar que se repita el apagado, desenchufa el secador de pelo y déjalo a un lado para que se enfríe, o enfríalo con el botón de enfriamiento durante el uso. Puede producirse un sobrecalentamiento si la unidad se enciende durante un período prolongado, o puede indicar un bloqueo o acumulación de polvo. Recomendamos usar el cepillo de mantenimiento incluido con tu compra para limpiar la parte posterior de tu unidad. Si el sobrecalentamiento continúa, ponte en contacto con el Servicio de Atención al Cliente al **900 839 453**.

**Código de error de
sobrecalentamiento**



Si recibes un código de error diferente, escanea el **código QR** para solucionar problemas adicionales o ponte en contacto con el Servicio de Atención al Cliente al **900 839 453**.

IMPORTANTI ISTRUZIONI DI SICUREZZA

Quando si utilizza un apparecchio elettrico, specialmente se sono presenti dei bambini, si devono sempre osservare alcune precauzioni di sicurezza di base, tra cui:

LEGGERE LE ISTRUZIONI PRIMA DELL'USO - CONSERVARE QUESTE ISTRUZIONI

AVVERTENZA — Non utilizzare questo apparecchio nei pressi di vasche da bagno, docce, lavandini o altri recipienti contenenti acqua.

Per ridurre il rischio di morte da folgorazione elettrica:

1. Scollegare sempre la spina dalla presa immediatamente dopo l'uso.
2. Non utilizzare dentro la vasca da bagno.
3. Non posizionare o conservare l'apparecchio su superfici instabili da cui può cadere all'interno di vasche da bagno o lavandini.
4. Non posizionare o immergere in acqua o altri liquidi.
5. Se l'apparecchio cade in acqua, scollegare immediatamente la spina dalla presa. Non estrarre dall'acqua.

AVVERTENZA — Per ridurre il rischio di ustioni, elettrocuzione, incendio o lesioni alle persone:

1. L'apparecchio non deve mai essere lasciato incustodito con la spina collegata alla presa. Quando l'apparecchio è in funzione all'interno di un bagno, scollegare la spina dalla presa immediatamente dopo l'uso in quanto la prossimità dell'acqua rappresenta un rischio anche quando l'apparecchio è spento.
2. Se il cavo di alimentazione viene danneggiato, deve essere sostituito dal produttore, da un suo fornitore di assistenza o da altro personale qualificato, per evitare possibili pericoli.
3. Questo apparecchio non è inteso per l'uso da parte di persone (inclusi bambini) con capacità fisiche, sensoriali o mentali ridotte o prive di esperienza e conoscenze, a meno che una persona responsabile della loro sicurezza non ne supervisioni l'operato o non abbia fornito loro adeguate istruzioni sull'uso dell'apparecchio.
4. È necessaria la supervisione di un adulto per garantire che i bambini non giochino con l'apparecchio.
5. Utilizzare questo apparecchio solo per l'uso previsto e descritto nel presente manuale. Utilizzare unicamente gli accessori raccomandati dal produttore.
6. Non utilizzare mai l'apparecchio se il cavo di alimentazione o la spina sono danneggiati, se non funziona correttamente, se è caduto, se riporta danni o se è stato immerso in acqua. Rivolgersi all'assistenza clienti Shark per un'eventuale disamina e riparazione.
7. Tenere il cavo lontano da superfici riscaldate. Non avvolgere il cavo attorno all'apparecchio.

8. Non bloccare le aperture d'aria dell'apparecchio né posizionarlo su superfici morbide, quali letto o divano, in cui le aperture d'aria possono essere ostruite. Mantenere le aperture d'aria libere da pelucchi, capelli e simili.
9. Non utilizzare mai su persone che stanno dormendo.
10. Non inserire alcun oggetto nelle aperture.
11. Non utilizzare all'esterno né in ambienti in cui vengono utilizzati prodotti aerosol (spray) o viene somministrato ossigeno.
12. Non utilizzare un cavo di prolunga con questo apparecchio.
13. Non dirigere l'aria calda verso gli occhi o altre aree sensibili della testa.
14. Gli accessori possono essere molto caldi durante l'uso. Lasciarli raffreddare prima di maneggiarli.
15. Non posizionare l'apparecchio su nessuna superficie mentre è in funzione.
16. Durante l'uso dell'apparecchio, tenere i capelli lontani dagli ingressi d'aria.
17. Non utilizzare con un convertitore di tensione.
18. Per una protezione aggiuntiva, l'installazione di un interruttore differenziale con una corrente operativa residua nominale non superiore a 30 mA è consigliabile nel circuito elettrico che alimenta il bagno. Chiedere consiglio all'installatore.



SCANSIONA IL CODICE QR PER LE ISTRUZIONI COMPLETE, LE INFORMAZIONI SULLA GARANZIA E LE GUIDE ALL'UTILIZZO

GARANZIA LIMITATA DI DUE (2) ANNI

Quando un consumatore acquista un prodotto in Europa, questi beneficia dei diritti legali relativi alla qualità del prodotto (i "diritti di legge"). L'utente può far valere tali diritti nei confronti del proprio rivenditore. Tuttavia Shark® ha una tale fiducia nella qualità dei propri prodotti che offre una garanzia del fabbricante supplementare della durata di due anni una volta eseguita la registrazione con Shark®. I presenti termini e condizioni si riferiscono solo alla nostra garanzia del fabbricante; i diritti di legge del consumatore rimangono inalterati. Nota: i due anni di garanzia valgono per tutti i Paesi dell'UE

Le condizioni che seguono descrivono i prerequisiti e il campo di applicazione della nostra garanzia. Le presenti garanzie non alterano in alcun modo la Garanzia legale o gli obblighi di legge del venditore o il contratto dell'utente con lo stesso.

Garanzie Shark®

L'asciugacapelli Shark è un vero investimento. L'asciugacapelli deve funzionare correttamente per il maggior tempo possibile. La garanzia di cui è provvisto è un fattore importante e riflette il grado di fiducia che il produttore ha nella qualità del proprio prodotto e del processo di produzione.

Ogni apparecchio Shark è provvisto di una garanzia gratuita relativa a ricambi e manodopera. La nostra linea diretta di assistenza clienti (**800 961655**) è attiva dalle ore 09:00 alle ore 18:00, dal lunedì al venerdì. La telefonata è gratuita e il cliente verrà messo direttamente in contatto con un rappresentante di Shark. È anche possibile ricevere assistenza online visitando il sito sharkbeauty.eu

Come devo fare per registrare la mia garanzia estesa Shark?

È possibile registrare la propria garanzia online entro 28 giorni dall'acquisto. Per farti risparmiare tempo, ricorda di tenere a portata di mano le seguenti informazioni relative all'asciugacapelli:

- Data di acquisto dell'asciugacapelli (scontrino fiscale o bolla di consegna).

Per effettuare la registrazione online, visita il sito sharkbeauty.eu

IMPORTANTE

- Sia la garanzia di un anno, sia la garanzia estesa di un anno supplementare copriranno il prodotto solo a partire dalla data di acquisto.
- Conserva sempre il relativo scontrino fiscale. Qualora si debba utilizzare la garanzia estesa, sarà necessario lo scontrino fiscale per verificare che le informazioni fornite siano corrette. Qualora non sia possibile fornire uno scontrino fiscale valido, la garanzia potrebbe essere nulla.

Quali sono i vantaggi offerti dalla registrazione della garanzia gratuita Shark?

Quando il cliente registra la garanzia, l'azienda avrà i suoi dati qualora sia necessario contattarlo.

L'utente potrà inoltre ricevere suggerimenti e consigli su come sfruttare tutte le potenzialità dell'asciugacapelli Shark e conoscere le ultime notizie sulle nuove tecnologie e i lanci di nuovi prodotti Shark®. Registrando la garanzia online, l'utente riceverà una conferma immediata della ricezione dei dati.

Per quanto tempo sono garantiti gli apparecchi Shark nuovi?

La nostra fiducia nel design e nella qualità significa che il tuo nuovo asciugacapelli Shark è garantito per un totale di due anni (la garanzia iniziale di un anno più la garanzia estesa di un anno supplementare).

Che cosa copre la garanzia gratuita Shark?

La riparazione o la sostituzione dell'apparecchio Shark (a discrezione di Shark), inclusi tutti i ricambi e la manodopera. La garanzia Shark va ad aggiungersi ai diritti legali dell'utente come consumatore.

Che cosa non copre la garanzia gratuita Shark?

1. La presente garanzia non copre la normale usura e rottura delle parti soggette a usura (ad esempio gli accessori). Le parti di ricambio possono essere acquistate sul sito www.sharkbeauty.eu
2. Danni causati da uso non conforme, improprio, negligente nonché da una mancata manutenzione o danni causati da una manipolazione scorretta durante il trasporto.
3. Danni causati da manutenzione non autorizzata Shark.

Che cosa accade allo scadere della garanzia?

Shark non progetta i propri prodotti per durare a tempo limitato. Siamo consapevoli che i nostri clienti hanno interesse a voler riparare i propri asciugacapelli anche dopo la scadenza della garanzia. In questo caso, è possibile rivolgersi alla linea diretta di assistenza clienti chiamando il numero verde **800 961655** e chiedendo informazioni sul nostro programma fuori garanzia.

Dove è possibile acquistare ricambi e accessori originali Shark?

I ricambi e gli accessori Shark sono progettati dagli stessi ingegneri che hanno sviluppato l'asciugacapelli Shark. È possibile trovare una gamma completa di parti di ricambio, componenti sostitutivi e accessori Shark per tutti gli apparecchi Shark sul sito www.sharkbeauty.eu

Si ricorda che i danni causati dall'uso di parti di ricambio non originali Shark potrebbero non essere coperti dalla garanzia.

ISTRUZIONI OPERATIVE

1. Accendere e spegnere l'asciugacapelli.
2. Regolazione del flusso d'aria. Premendo il pulsante a sinistra, è possibile selezionare tra un flusso d'aria basso, medio o elevato.
3. Regolazione della temperatura. Premendo il pulsante a destra, è possibile selezionare tra una temperatura bassa, media o elevata.
4. Per fissare gli accessori inclusi nel modello acquistato, inserirli a pressione nella parte frontale dell'asciugacapelli. Se all'accensione, il logo IQ sul retro dell'asciugacapelli si illumina, significa che l'accessorio è fissato correttamente.
5. Tenere premuto il pulsante Cool Shot per un getto d'aria fredda che fisserà l'acconciatura.
6. Per fissare gli accessori inclusi nel modello acquistato, inserirli a pressione nella parte frontale dell'asciugacapelli.

Per ulteriori istruzioni operative, consultare la guida allo styling o scansionare il codice QR.

Conservazione, sicurezza del cavo e manutenzione/pulizia:

- Durante l'uso, assicurarsi che il cavo non sia annodato, attorcigliato o avvolto attorno a qualsiasi oggetto nelle vicinanze.
- Per riporre l'asciugacapelli quando non lo si usa, avvolgere il cavo creando un cerchio e utilizzare il cordino in Velcro per fissare il cavo in posizione.
- All'occorrenza, utilizzare la piccola spazzola pulente inclusa nella scatola all'acquisto.

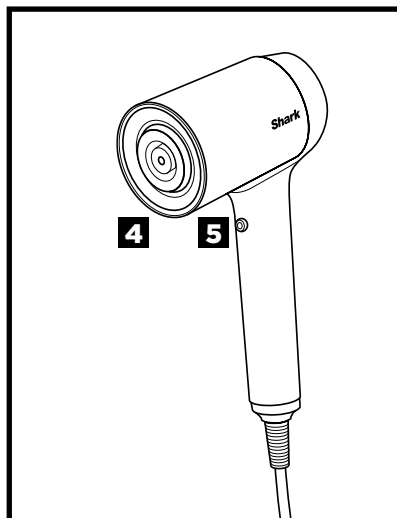
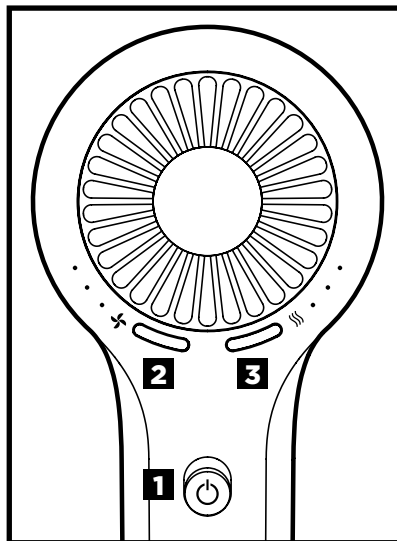

RISOLUZIONE DEI PROBLEMI E CODICI DI ERRORE

MANUTENZIONE / PULIZIA

Riduzione del flusso d'aria, surriscaldamento

Variazioni del flusso d'aria, surriscaldamento, ostruzioni del flusso d'aria, surriscaldamento e/o formazioni visibili sul retro dell'unità indicano che l'unità deve essere pulita. Raccomandiamo l'uso della spazzola di manutenzione in dotazione con il prodotto per una pulizia ottimale del retro dell'unità.

Nota: la pulizia e la manutenzione non devono essere effettuate da bambini senza la supervisione di un adulto.

SURRISCALDAMENTO

L'asciugacapelli si surriscalda o si spegne.

L'unità è provvista di un termostato di protezione del motore. Se per qualche ragione l'asciugacapelli si surriscalda, il termostato spegne automaticamente l'unità. Per evitare il verificarsi di questa interruzione, scollegare l'asciugacapelli dalla presa e lasciarlo raffreddare. Oppure utilizzare il pulsante "colpo freddo" durante l'uso. Il surriscaldamento può essere il risultato di un funzionamento eccessivamente prolungato o può indicare un'ostruzione o una formazione di polvere. Raccomandiamo di utilizzare la spazzola di manutenzione in dotazione con il prodotto per una pulizia ottimale del retro dell'unità. Se il surriscaldamento continua a verificarsi, rivolgersi all'assistenza clienti (**numero verde 800 961655**).

**Codice di errore
surriscaldamento**



Se si riscontra un codice di errore diverso, **scansionare il codice QR** per ulteriori informazioni sulla risoluzione dei problemi, oppure rivolgersi all'assistenza clienti (**numero verde 800 961655**).

INSTRUÇÕES DE SEGURANÇA IMPORTANTES

Quando se usam aparelhos elétricos, especialmente quando há crianças presentes, devem ser sempre seguidas precauções básicas de segurança, incluindo as seguintes:

LEIA TODAS AS INSTRUÇÕES ANTES DE USAR – GUARDE ESTAS INSTRUÇÕES

AVISO – Não utilize este aparelho perto de banheiras, chuveiros, bacias ou outros recipientes que contenham água.

Para reduzir o risco de morte por choque elétrico:

1. Desligue sempre o aparelho da tomada imediatamente depois de o utilizar.
2. Não use enquanto estiver a tomar banho.
3. Não guarde ou armazene o aparelho num local onde possa cair ou ser puxado para uma banheira ou lavatório.
4. Não o coloque nem o deixe cair dentro de água ou outro líquido.
5. Se um aparelho cair dentro de água, desligue-o imediatamente.
Não toque na água.

AVISO – Para reduzir o risco de queimaduras, eletrocução, fogo ou ferimentos em pessoas:

1. Um aparelho nunca deve ser deixado sem vigilância quando está ligado. Quando o aparelho for usado numa casa de banho, desligue-o após a utilização, pois a proximidade da água representa um perigo, mesmo quando o aparelho está desligado.
2. Se o cabo de alimentação estiver danificado, tem de ser substituído pelo fabricante, pelo seu agente de assistência ou por pessoas igualmente qualificadas para evitar riscos.
3. Este aparelho não se destina a ser usado por pessoas (incluindo crianças) com capacidades físicas, sensoriais ou mentais reduzidas, ou com falta de experiência e conhecimento, exceto se tiverem recebido supervisão ou instruções sobre como usar o aparelho por alguém responsável pela sua segurança.
4. As crianças devem ser supervisionadas para garantir que não brincam com o aparelho.
5. Utilize este aparelho apenas para a sua utilização prevista, tal como descrito neste manual. Use apenas os acessórios recomendados pelo fabricante.
6. Nunca opere este aparelho se tiver um cabo ou ficha danificados, se não estiver a funcionar corretamente, se tiver caído ao chão, tiver sido danificado ou caído na água. Contacte o serviço de assistência ao cliente da Shark para efetuar um exame e reparação.
7. Mantenha o cabo afastado de superfícies quentes. Não enrole o cabo em volta do aparelho.

8. Nunca bloqueie as aberturas de ar do aparelho nem o coloque sobre uma superfície macia, como uma cama ou um sofá, onde as aberturas de ar possam ser bloqueadas. Mantenha as aberturas de ar livres de algodão, cabelos e afins.
9. Nunca use em alguém que esteja a dormir.
10. Nunca deite ou insira qualquer objeto em qualquer das aberturas.
11. Não utilize ao ar livre nem opere em locais onde se utilizam produtos com aerossóis (sprays) ou onde se administre oxigénio.
12. Não use um cabo de extensão com este aparelho.
13. Não direcione o ar quente para os olhos ou outras áreas sensíveis ao calor.
14. Os acessórios poderão ficar quentes durante a utilização. Dê-lhes tempo para arrefecerem antes de lhes pegar.
15. Não coloque o aparelho sobre qualquer superfície enquanto estiver a funcionar.
16. Enquanto utilizar o aparelho, mantenha o cabelo afastado das entradas de ar.
17. Não utilize com um adaptador de corrente.
18. Para proteção adicional, é aconselhável a instalação de um dispositivo de corrente residual (RCD) com uma corrente de funcionamento residual nominal não superior a 30 mA no circuito elétrico que alimenta a casa de banho. Peça o conselho do seu instalador.



DIGITALIZE O CÓDIGO QR PARA OBTER INSTRUÇÕES COMPLETAS, INFORMAÇÕES DA GARANTIA E INDICAÇÕES DE COMO FAZER

GARANTIA LIMITADA DE DOIS (2) ANOS

Quando um consumidor compra um produto na Europa, obtém o benefício dos direitos legais relacionados com a qualidade do produto (os seus “direitos legais”). Pode exigir o cumprimento destes direitos perante o seu revendedor. Na Shark®, temos tanta confiança na qualidade dos nossos produtos que lhe damos uma garantia do fabricante adicional de até dois anos mediante o registo do produto na Shark. Estes termos e condições referem-se apenas à garantia do fabricante – os seus direitos legais não são afetados. De salientar que a garantia de dois anos está disponível em todos os países da UE.

As condições abaixo descrevem os pré-requisitos e a abrangência da nossa garantia. Não afetam os seus direitos legais, nem as obrigações do seu revendedor, nem o seu contrato com o mesmo.

A Shark® garante

O seu secador Shark é um investimento relativamente importante. O seu novo secador tem de trabalhar corretamente, o máximo de tempo possível. A garantia que o acompanha é um aspeto importante a considerar – e reflete a confiança que o fabricante tem no seu produto e na qualidade de fabrico.

Cada aparelho Shark inclui uma garantia gratuita para peças e mão de obra. A nossa linha de Apoio ao Cliente **(+44 (0800) 862 0453)** funciona das 9h00 às 18h00, de segunda a sexta-feira. A chamada é gratuita e será encaminhada diretamente para um representante Shark. Também pode encontrar apoio online em [sharkbeauty.eu](http://www.sharkbeauty.eu)

Como posso registar a minha garantia Shark?

Pode registar a garantia online até 28 dias após a compra. Para poupar tempo, irá precisar das seguintes informações sobre o seu secador:

- Data da compra do secador (recibo ou nota de entrega).
Para efetuar o registo online, visite [sharkbeauty.eu](http://www.sharkbeauty.eu)

IMPORTANTE

- A garantia inicial de 1 ano e a extensão de garantia de um ano cobrem o produto apenas a partir da data de compra.
- Guarde sempre o seu recibo. Caso tenha de utilizar a sua garantia alargada, vamos precisar do recibo para verificar se as informações que nos disponibilizou estão corretas. A não apresentação de um recibo válido pode invalidar a sua garantia.

Quais são os benefícios de registar a minha garantia Shark gratuita?

Quando registar a sua garantia, teremos os seus dados disponíveis se necessitarmos de entrar em contacto consigo.

Também pode receber dicas e conselhos sobre como aproveitar ao máximo o seu secador Shark e conhecer as últimas novidades sobre lançamentos e novas tecnologias da Shark®. Se registar a sua garantia online, receberá uma confirmação instantânea de que recebemos os seus dados.

Qual é a duração da garantia dos aparelhos Shark novos?

A nossa confiança no nosso design e controlo de qualidade significa que o seu novo secador de cabelo Shark está garantido por um total de dois anos (a garantia inicial de um ano e a extensão adicional de um ano).

O que está abrangido pela garantia Shark gratuita?

Reparação ou substituição do seu aparelho Shark® (a critério da Shark), incluindo todas as peças e mão-de-obra. Uma garantia Shark é um complemento aos seus direitos legais enquanto consumidor.

O que não está abrangido pela garantia Shark gratuita?

1. O desgaste normal das peças suscetíveis de desgaste (tais como acessórios), não é coberto por esta garantia. As peças de substituição estão disponíveis para comprar em www.sharkbeauty.eu
2. Danos causados por má utilização, abuso, manuseamento negligente, não realização da manutenção necessária ou danos devidos a mau manuseamento em trânsito.
3. Danos causados por manutenção não autorizada pela Shark.

O que acontece quando a minha garantia acaba?

A Shark não cria produtos para terem uma duração limitada. Compreendemos que os nossos clientes podem pretender reparar o seu secador de cabelo após o fim da validade da garantia. Neste caso, contacte a nossa linha de apoio ao cliente e solicite informações sobre o nosso programa de garantia através do **(+44 (0800) 862 0453)**.

Onde posso comprar peças sobresselentes e acessórios genuínos Shark?

As peças sobresselentes e acessórios Shark são concebidos pelos mesmos engenheiros que conceberam o seu secador de cabelo Shark. Encontrará uma ampla gama de peças sobresselentes, peças de reposição e acessórios para todas as máquinas Shark em www.sharkbeauty.eu.

Lembre-se de que os danos causados pela utilização de peças sobresselentes que não sejam da marca Shark podem não estar cobertos pela sua garantia.

INSTRUÇÕES DE FUNCIONAMENTO

1. Ligue e desligue o secador.
2. Ajuste o fluxo de ar. Premir o botão esquerdo permite-lhe escolher um fluxo de ar baixo, médio ou alto.
3. Ajuste a temperatura. Premir o botão direito permite-lhe escolher uma temperatura baixa, média ou alta.
4. Para fixar quaisquer acessórios incluídos com o seu modelo, pressione-os no seu lugar na parte da frente do secador. Saberá que estão devidamente fixados se o logótipo IQ na parte de trás do secador se iluminar quando este estiver ligado.
5. Prima e mantenha premido o botão Cool Shot para uma explosão de ar fresco, a fim de definir o seu estilo.
6. Para fixar quaisquer acessórios incluídos com o seu modelo, pressione-os no seu lugar na parte da frente do secador.

Para mais instruções de funcionamento, consulte o Guia de Estilo ou efetue a leitura do código QR.

Armazenamento, segurança do cabo e manutenção/limpeza:

- Ao utilizar o secador, certifique-se de que o cabo não está atado, torcido ou enrolado em torno de qualquer objeto próximo.
- Para guardar o secador quando não estiver a ser utilizado, enrole o cabo em círculo e utilize a etiqueta de velcro para fixar o cabo no seu lugar.
- Utilize a escova de limpeza pequena incluída na caixa no momento da compra, conforme necessário.

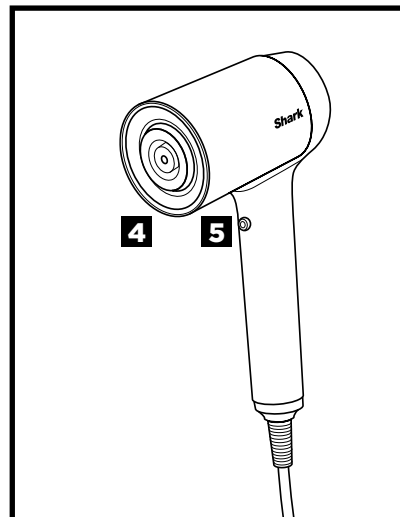
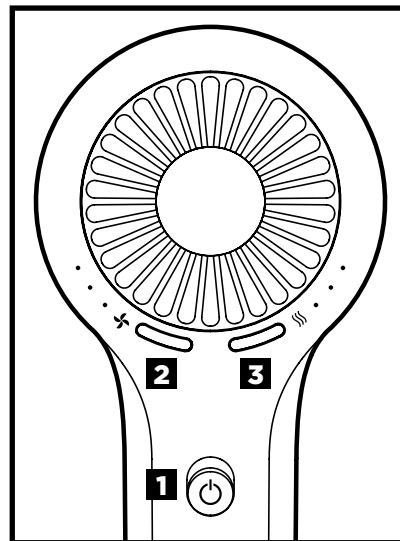

RESOLUÇÃO DE PROBLEMAS E CÓDIGOS DE ERRO

MANUTENÇÃO/LIMPEZA

Redução no fluxo de ar, sobreaquecimento

Uma alteração no fluxo de ar ou um sobreaquecimento, bloqueio do fluxo de ar, sobreaquecimento e/ou acumulação visível na parte de trás do aparelho é um indicador de que precisa de ser limpo. Recomendamos que utilize a escova de manutenção incluída com a sua compra para limpar a parte de trás do seu aparelho.

Nota: A limpeza e manutenção não devem ser realizadas por crianças sem supervisão.

SOBREAQUECIMENTO

O secador aquece demais ou desliga-se.

O aparelho está equipado com um termóstato protetor do motor. Se, por qualquer razão, o seu secador de cabelo aquecer demasiado, o termóstato irá desligá-lo automaticamente. Para evitar a repetição de cortes de energia, desligue o secador e coloque-o de lado para arrefecer ou arrefeça-o utilizando o botão de Cool Shot (jato de ar quente) durante a utilização. O sobreaquecimento pode resultar do facto de o aparelho ter estado a funcionar durante muito tempo ou pode indicar um bloqueio ou acumulação de pó. Recomendamos que use a escova de manutenção incluída com a sua compra para limpar a traseira do aparelho. Se o sobreaquecimento continuar a ocorrer, contacte o serviço de assistência ao cliente pelo número **(+44 (0800) 862 0453)**.

**Código de erro de
sobreaquecimento**



Se lhe aparecer um código de erro diferente, leia o **código QR** para resolução de problemas adicionais ou contacte o Serviço de Atendimento ao cliente pelo número **(+44 (0800) 862 0453)**.

VIKTIG SÄKERHETSINFORMATION

Vid användning av elektriska apparater, särskilt när barn är närvarande, ska grundläggande säkerhetsåtgärder alltid iakttas, inklusive:

LÄS ALLA ANVISNINGAR FÖRE ANVÄNDNING - SPARA DESSA ANVISNINGAR

WARNING – Använd inte denna apparat nära badkar, dusch, handfat eller andra kärl som innehåller vatten.

För att minska risken för dödsfall genom elstöt:

1. Dra alltid ur kontakten direkt efter användning.
2. Använd den inte när du badar.
3. Placera eller förvara inte apparaten där den kan falla eller dras in i ett badkar eller handfat.
4. Placera den inte i eller tappa den inte i vatten eller annan vätska.
5. Om en apparat faller i vatten, dra ur kontakten omedelbart. Försök inte att nå apparaten i vattnet.

WARNING – För att minska risken för brännskador, elstötar, brand eller personskador:

1. En apparat får aldrig lämnas utan uppsikt när den är inkopplad. När apparaten används i ett badrum, koppla ur den efter användning eftersom närheten till vatten utgör en fara även när apparaten är avstängd.
2. Om strömkabeln är skadad måste den bytas ut av tillverkaren, en servicerepresentant eller liknande kvalificerad person för att undvika risker.
3. Apparaten är inte avsedd att användas av personer (inklusive barn) med nedsatt fysisk, sensorisk eller mental förmåga eller personer som saknar erfarenhet och kunskap, såvida de inte övervakas eller har fått instruktioner om apparatens användning av någon som är ansvarig för deras säkerhet.
4. Barn bör hållas under uppsikt så att de inte leker med apparaten.
5. Använd denna apparat endast för avsett bruk enligt beskrivningen i denna handbok. Använd endast tillbehör som rekommenderas av tillverkaren.
6. Använd aldrig apparaten om den har en skadad sladd eller kontakt, om den inte fungerar som den ska eller om den har tappats, skadats eller hamnat i vatten. Kontakta Shark kundservice för undersökning och reparation.

7. Håll sladden borta från uppvärmda ytor. Linda inte sladden runt apparaten.
8. Blockera aldrig apparatens luftöppningar och placera den inte på en mjuk yta, t.ex. en säng eller soffa, där luftöppningarna kan blockeras. Håll luftöppningarna fria från ludd, hår och liknande.
9. Använd den aldrig på någon som sover.
10. Tappa eller lägg aldrig in något föremål i någon öppning.
11. Använd den inte utomhus och använd den inte där sprayprodukter används eller där syre administreras.
12. Använd inte en förlängningssladd med den här apparaten.
13. Rikta inte varm luft mot ögonen eller andra värmekänsliga områden.
14. Tillbehör kan vara heta under användning. Låt dem svalna innan du hanterar dem.
15. Placera inte apparaten på en yta när den är igång.
16. Håll håret borta från luftintagen när du använder apparaten.
17. Använd den inte med en spänningsomvandlare.
18. För ytterligare skydd rekommenderas installation av en jordfelsbrytare (RCD) med en nominell restdriftsström på högst 30 mA i den elkrets som levererar ström till badrummet. Fråga din installatör om råd.



SKANNA QR-KODEN FÖR FULLSTÄNDIGA INSTRUKTIONER, GARANTIINFORMATION OCH TIPS

TVÅ (2) ÅRS BEGRÄNSAD GARANTI

När en kund köper en produkt i Europa får de fördelar av lagliga rättigheter som hänför sig till kvaliteten på produkten (dina "lagstadgade rättigheter"). Du kan driva igenom dessa rättigheter mot din återförsäljare. På Shark® är vi så säkra på kvaliteten hos våra produkter att vi ger dig en extra garanti från tillverkaren på upp till två år (vid registrering hos Shark). Dessa villkor gäller endast vår fabriksgaranti och dina lagstadgade rättigheter påverkas inte. Observera att den två-åriga garantin gäller inom hela EU.

Villkoren nedan beskriver förutsättningarna för och omfattningen av vår garanti. De påverkar inte dina lagstadgade rättigheter eller återförsäljarens skyldigheter och ditt avtal med dem.

Shark® Guarantees

Din Shark-hårtork utgör en stor investering.

Din nya hårtork ska fungera korrekt under en lång tid. Den medföljande garantin återspeglar tillverkarens förtroende för sin produkt- och tillverkningskvalitet.

Varje apparat från Shark inkluderar garanti för delar och arbete. Vår kundtjänsts telefonjour **(+44 (0)800 862 0453)** är öppen från 9.00 till 18.00 måndag-fredag. Det är gratis att ringa och du kommer direkt i kontakt med en representant för Shark. Du kan också hitta hjälp online på sharkbeauty.eu

Hur registrerar jag min utökade Shark-garanti?

Du kan registrera din garanti online inom 28 dagar från inköp. För att spara tid, ha följande information om din hårtork till hands:

- Datum då du köpte hårtorken (kvitto eller följersedel).

För att registrera online, besök sharkbeauty.eu

VIKTIGT

- Den initiala ettåriga garantin och den förlängda ettåriga garantin täcker endast din produkt från inköpsdatumet.
- Spara alltid kvittot. Skulle du behöva åberopa den utökade garantin behöver vi kvittot för att bekräfta dina uppgifter. Om du inte kan uppvisa ett giltigt kvitto kan det ogiltigförklara din garanti.

Vilka är fördelarna med att registrera den inkluderade Shark-garantin?

När du registrerar din garanti har vi dina uppgifter till hands om vi behöver ta kontakt.

Du kan också få tips och råd om hur du får största möjliga nytta av din Shark-hårtork och de senaste nyheterna om nya produkter och lanseringar från Shark®. Om du registrerar din garanti online, får du genast en bekräftelse om att vi har tagit emot dina uppgifter.

Hur länge gäller garantin för din nya Shark-apparat?

Vårt förtroende för vår design och kvalitetskontroll innebär att din nya Shark-hårtork har en garanti som gäller i totalt två år (den initiala ettåriga garantin och ytterligare en ettårig förlängning).

Vad täcks av den inkluderade Shark-garantin?

Reparation eller byte av din Shark-apparat (enligt Sharks gottfinnande), inklusive alla delar och arbete. En Shark-garanti gäller utöver dina lagliga rättigheter som köpare. Vad täcks inte av den inkluderade Shark-garantin?

1. Normalt slitage på bärbara delar (t.ex. tillbehör) täcks inte av denna garanti.
Reservdelar finns att köpa på www.sharkbeauty.eu
2. Skada orsakad av felaktigt eller olämpligt användning, försumlig hantering, underlåtenhet att utföra nödvändigt underhåll eller skada orsakad av felaktigt hantering under transport.
3. Skada orsakad av underhåll som inte är godkänd av Shark.

Vad händer när min garanti går ut?

Shark utvecklar inte produkter som bara håller under en begränsad tid. Vi välkomnar våra kunder som önskar reparation av sin hårtork efter garantitiden. Kontakta i sådant fall vår kundtjänst via hjälplinjen på **(+44 (0)800 862 0453)** och fråga om vårt garantiprogram

Var kan jag köpa Sharks originalreservdelar och tillbehör?

Sharks reservdelar och tillbehör utvecklas av samma ingenjörer som har utvecklat din Shark-hårtork. Du hittar ett fullständigt sortiment av Sharks reservdelar och tillbehör för alla Shark-maskiner på sharkbeauty.eu

Kom ihåg att skador som orsakas av användning av reservdelar som inte kommer från Shark kanske inte täcks av din garanti.

ANVÄNDNINGSSINSTRUKTIONER

1. Sätta på och stänga av hårtorken.
2. Justera luftflödet. Genom att trycka på knappen på vänster sida ger dig möjlighet att välja lågt, medel eller högt luftflöde.
3. Justera temperaturen. Genom att trycka på knappen på höger sida ger dig möjlighet att välja låg, medel eller hög temperatur.
4. För att fästa något av tillbehören som inkluderats i din modell, tryck fast dem på hårtorkens framsida. Du kommer att veta att de sitter ordentligt på plats om IQ-logotypen på baksidan av hårtorken lyser när hårtorken sätts på.
5. Tryck och håll inne Cool Shot för ett kallt luftflöde för att fixera in din styling.
6. För att fästa något tillbehör som inkluderats i din modell tryck fast dem på hårtorkens framsida.

För ytterligare användningsoperationer, kolla Styling-guiden eller skanna QR-koden.

Förvaring, sladdsäkerhet och underhåll/rengöring:

- Säkerställ att sladden inte är knuten, vriden eller lindad kring föremål i närheten när den används.
- För att förvara hårtorken när den inte används, linda sladden i en cirkel och använd kardborrebandet för att fästa sladden.
- Använd den lilla rengöringsborsten som ingår i vid köpet efter behov.

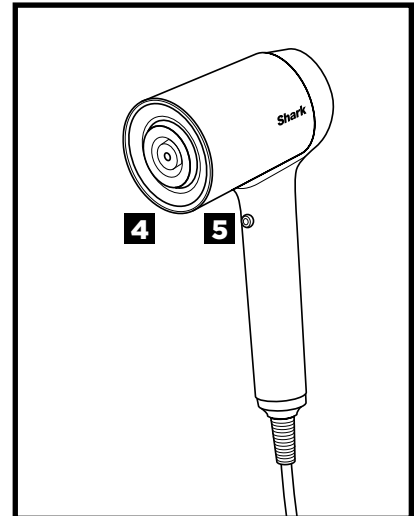
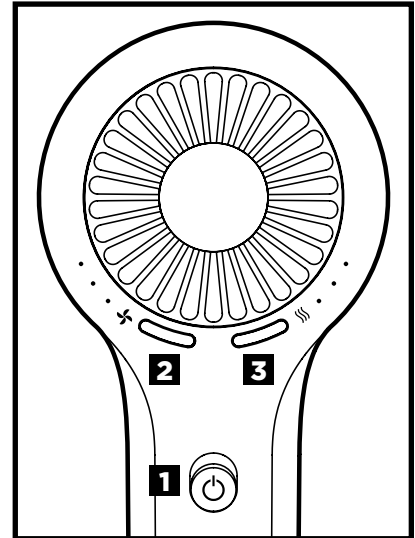

FELSÖKNING OCH FELKODER

RENGÖRING/UNDERHÅLL

Minskning av luftflöde, överhettning

En förändring i luftflöde eller överhettning, luftflödesblockeringar, överhettning och/eller synlig uppbyggnad på baksidan av enheten indikerar att din enhet måste rengöras. Vi rekommenderar att du använder den underhållsborsten som medföljde ditt köp för att rengöra baksidan av din enhet.

Anm.: Rengöring och underhåll får inte utföras av barn utan övervakning.

ÖVERHETTNING

Hårtorken överhettas eller stängs av.

Den här enheten är utrustad med en termostat för motorskydd. Om din hårtork av någon anledning överhettas, stänger termostaten automatiskt av enheten. För att förhindra återkommande avstängning, koppla ur hårtorken och ställ den åt sidan för att svalna, eller använd Kall stråle-knappen för att kyla ned enheten under användning. Överhettning kan uppstå om enheten är påslagen under en längre tid eller kan indikera blockering eller dammbildning. Vi rekommenderar att du använder underhållsborsten som medföljde ditt köp för att rengöra baksidan av enheten. Om överhettning fortsätter att inträffa, kontakta kundtjänst på **(+44 (0)800 862 0453)**.

Felkod för
överhettning



Om du får en annan felkod, **skanna QR-koden** för ytterligare felsökning eller kontakta kundtjänsten på **(+44 (0)800 862 0453)**.

BELANGRIJKE VEILIGHEIDSINSTRUCTIES

Als u een elektrisch apparaat gebruikt, dient u, met name als er kinderen in de buurt zijn, altijd de standaard veiligheidsvoorschriften in acht te nemen, waaronder het volgende:

LEES ALLE INSTRUCTIES VÓÓR GEBRUIK DOOR - BEWAAR DEZE INSTRUCTIES

WAARSCHUWING - Gebruik dit apparaat niet in de buurt van badkuipen, douches, wastafels of andere recipiënten die water bevatten.

Om het risico op overlijden door elektrische schokken te verminderen:

1. Trek altijd onmiddellijk na gebruik de stekker uit het stopcontact.
2. Gebruik het apparaat niet tijdens het baden.
3. Plaats of bewaar het apparaat niet op een plek waar het kan vallen of in een bad of gootsteen kan worden getrokken.
4. Niet in water of andere vloeistoffen plaatsen of laten vallen.
5. Als een apparaat in het water valt, haal dan onmiddellijk de stekker uit het stopcontact. Grijp niet in het water.

WAARSCHUWING—Om het risico op brandwonden, elektrocutie, brand of verwondingen aan personen te verminderen:

1. Een apparaat mag nooit onbewaakt worden achtergelaten wanneer het in het stopcontact zit. Wanneer het apparaat wordt gebruikt in een badkamer, moet de stekker na gebruik uit het stopcontact worden gehaald, aangezien de nabijheid van water een gevaar oplevert, zelfs wanneer het apparaat is uitgeschakeld.
2. Als het stroomsnoer beschadigd is, moet deze door de fabrikant, zijn onderhoudsservice of gelijkwaardig gekwalificeerde personen worden vervangen om gevaar te voorkomen.
3. Deze stofzuiger is niet bedoeld voor gebruik door personen (inclusief kinderen) met beperkte fysieke, zintuiglijke of verstandelijke vermogens of gebrek aan ervaring en kennis, tenzij deze personen onder toezicht staan of instructies over het gebruik van het apparaat hebben gekregen van een persoon die verantwoordelijk is voor hun veiligheid.
4. Kinderen moeten onder toezicht staan om ervoor te zorgen dat zij niet met het apparaat spelen.
5. Gebruik dit apparaat alleen voor het beoogde gebruik zoals beschreven in deze handleiding. Gebruik alleen hulpstukken die door de fabrikant worden aanbevolen.
6. Gebruik dit apparaat nooit als het stroomsnoer of de stekker is beschadigd, als het apparaat niet goed werkt of is gevallen, beschadigd of in het water is gevallen. Neem contact op met de klantenservice van Shark voor controles en reparaties.

7. Houd het snoer uit de buurt van warme oppervlakken. Wikkel het snoer niet om het apparaat.
8. Blokkeer nooit de luchtopeningen van het apparaat en plaats het nooit op een zacht oppervlak, zoals een bed of bank, waar de luchtopeningen geblokkeerd kunnen worden. Houd de luchtopeningen vrij van pluizen, haren en dergelijke.
9. Gebruik het nooit bij iemand die slaapt.
10. Laat nooit een voorwerp in een opening vallen en steek er niets in.
11. Gebruik het niet buitenshuis en gebruik het niet in ruimtes waar aërosolproducten (spray) worden gebruikt of waar zuurstof wordt toegediend.
12. Gebruik geen verlengsnoer voor dit apparaat.
13. Richt geen hete lucht op ogen of andere warmtegevoelige plekken.
14. De hulpstukken kunnen tijdens het gebruik heet zijn. Laat ze voor gebruik afkoelen.
15. Plaats het apparaat niet op een oppervlak terwijl het is ingeschakeld.
16. Houd tijdens het gebruik van het apparaat uw haar uit de buurt van de luchtopeningen.
17. Gebruik het niet met een spanningsomvormer.
18. Als extra bescherming wordt aanbevolen om een aardlekschakelaar (RCD) met aardlekstroom van maximaal 30 mA in het elektrische circuit dat naar de badkamer leidt te plaatsen. Vraag uw installateur om advies.



**SCAN QR-CODE VOOR VOLLEDIGE
INSTRUCTIES, GARANTIE-INFORMATIE EN
HANDLEIDINGEN**

BEPERKTE GARANTIE VAN TWEE (2) JAAR

Als een klant een product in Europa koopt, kan hij/zij aanspraak maken op juridische rechten t.a.v. de kwaliteit van het product (uw “juridische rechten”). U kunt uw winkelier aan deze rechten houden. Bij Shark zijn we zo overtuigd van de kwaliteit van onze producten, dat wij u een extra fabrieksgarantie geven van maximaal twee jaar (wanneer u uw product bij Shark registreert). Deze voorwaarden hebben alleen betrekking op onze fabrieksgarantie. Uw wettelijke rechten blijven ongewijzigd. Let op: de garantie van twee jaar is beschikbaar in alle landen van de EU.

De onderstaande voorwaarden beschrijven de vereisten en omvang van onze garantie. Deze hebben geen invloed op uw wettelijke rechten of de verplichtingen van de verkoper van het product en uw overeenkomst met de verkoper.

Shark®-batterijgarantie

Uw Shark haardroger vergt een flinke investering. Uw nieuwe haardroger moet het zo lang mogelijk goed doen. De garantie bij het apparaat is een belangrijke indicator en laat zien hoeveel vertrouwen de fabrikant in zijn product heeft en in de kwaliteit hiervan.

Ieder apparaat van Shark wordt geleverd met garantie op de onderdelen en werkzaamheden. De informatielijn van onze klantenservice **(+44 (0800) 862 0453)** is bereikbaar van maandag t/m vrijdag van 09.00 tot 18.00 uur. Het telefoonnummer is gratis en u wordt direct doorverbonden met een medewerker van Shark. U kunt ook online ondersteuning krijgen door de website sharkbeauty.eu te bezoeken

Hoe registreer ik mijn Shark-garantie?

U kunt uw garantie binnen 28 dagen na aankoop online registreren. Om tijd te besparen, heeft u de volgende informatie over uw haardroger nodig:

- Datum van aankoop van de haardroger (aankoopbewijs).

Bezoek sharkbeauty.eu om online te registreren

BELANGRIJK

- De oorspronkelijke garantie van een jaar en de extra verlenging van een jaar dekken uw product pas vanaf de aankoopdatum.
- Bewaar altijd uw aankoopbewijs. Wilt u gebruikmaken van uw verlengde garantie, dan hebben wij uw aankoopbewijs nodig om te controleren of de door u aan ons versterkte informatie correct is. Als u geen geldig aankoopbewijs kunt voorleggen, kan uw garantie vervallen.

Wat zijn de voordelen van het registreren van mijn gratis Shark garantie?

Als u uw garantie registreert, hebben wij uw gegevens bij de hand, in het geval wij contact met u op moeten nemen.

U kunt ook tips en adviezen krijgen over hoe u het meeste rendement uit uw Shark haardroger kunt halen en u zult op de hoogte worden gehouden over nieuwe technologieën en productlanceringen van Shark®. Als u uw garantie online registreert, krijgt u onmiddellijk een bevestiging dat wij uw gegevens hebben ontvangen.

Hoe lang krijg ik garantie op een nieuw apparaat van Shark?

Vanwege ons vertrouwen in ons ontwerp en onze kwaliteitscontrole heeft uw nieuwe Shark haardroger een garantie van in totaal twee jaar (de oorspronkelijke garantie van een jaar en de extra verlenging van een jaar).

Wat wordt er door de gratis garantie van Shark gedekt?

Reparatie of vervanging van uw Shark-apparaat (naar beoordeling van Shark), inclusief alle onderdelen en arbeid. De garantie van Shark is een aanvulling op uw wettelijke rechten als klant.

Wat wordt er door de gratis garantie van Shark niet gedekt?

1. Normale slijtage van aan slijtage onderhevige onderdelen (zoals accessoires), vallen niet onder deze garantie. Vervangingsonderdelen zijn te koop op www.sharkbeauty.eu
2. Schade veroorzaakt door foutief gebruik, misbruik, achteloos handelen, het niet uitvoeren van het vereiste onderhoud of schade door een onjuiste behandeling tijdens het transport.
3. Schade veroorzaakt door niet door Shark geautoriseerd onderhoud.

Wat gebeurt er als mijn garantie verstreken is?

Shark ontwikkelt geen producten die maar een beperkte tijd meegaan. Wij begrijpen dat klanten hun haardrogers mogelijk willen laten repareren nadat de garantie is verstreken. Neem in dit geval contact op met de helpdesk van onze klantenservice en vraag naar ons garantiëprogramma op (+44 (0800) 862 0453)

Waar kan ik originele onderdelen en accessoires van Shark kopen?

Onderdelen en accessoires van Shark zijn ontworpen door dezelfde ingenieurs die uw Shark haardroger hebben ontworpen. U vindt een uitgebreid assortiment Shark-onderdelen, -vervangingsonderdelen/-accessoires voor alle apparaten van Shark op sharkbeauty.eu.

Houd er rekening mee dat schade veroorzaakt door het gebruik van niet-originele Shark-reserveonderdelen mogelijk niet door uw garantie wordt gedekt.

GEBRUIKSINSTRUCTIES

1. Zet de droger aan en uit.
2. Luchtstroom aanpassen. Als u drukt op de knop aan de linkerkant, kunt u een lage, gemiddelde of hoge luchtstroom kiezen.
3. De temperatuur aanpassen. Als u drukt op de knop aan de rechterkant, kunt u een lage, gemiddelde of hoge temperatuur kiezen.
4. Druk accessoires op de voorkant van de droger om de bijgevoegde accessoires voor uw model te gebruiken. U kunt zien of ze goed zijn verbonden als het IQ-logo op de achterkant van de droger oplicht als deze aan staat.
5. Houd de Cool Shot-knop ingedrukt voor een stoot koele lucht om uw stijl vast te zetten.
6. Druk een accessoire op de voorkant van de droger om de bijgevoegde accessoires voor uw model te gebruiken.

Lees de handleiding voor styling of scan de QR-code voor meer informatie.

Opslag, stroomkabelveiligheid en onderhoud/schoonmaak:

- Zorg dat de stroomkabel niet in de knoop zit, is gedraaid of om objecten in de buurt is gewikkeld indien in gebruik.

Wikkel de stroomkabel in een cirkel en gebruik het klittenband om de stroomkabel vast te zetten om het droger te bewaren als u deze niet gebruikt.

Gebruik de kleine reinigingsborstel in de doos bij de aankoop waar nodig.

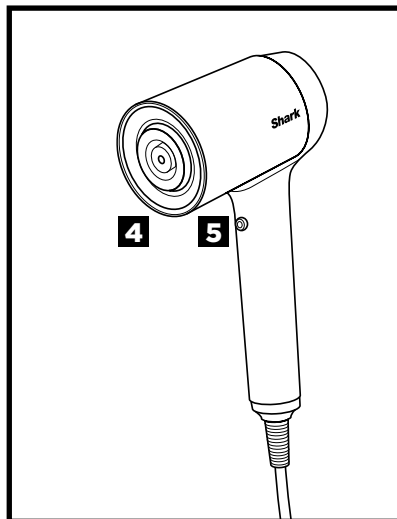
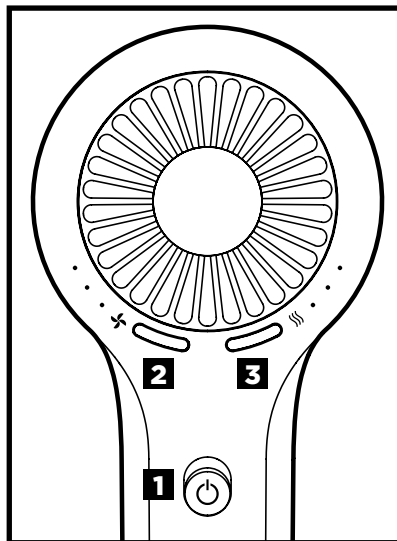

PROBLEMEN OPlossen EN FOUTCODES

REINIGING/ONDERHOUD

Verminderde luchtstroom, oververhitting

Een verandering in de luchtstroom of oververhitting, verstopping van de luchtstroom, oververhitting en/of zichtbare aanslag op de achterkant van het apparaat duidt erop dat uw apparaat moet worden gereinigd. We raden aan om de reinigingsborstel te gebruiken die meegeleverde is bij uw aankoop om de achterkant van uw apparaat te reinigen.

Opmerking: Schoonmaken en onderhouden dient niet zonder supervisie door kinderen te worden uitgevoerd.

OVERVERHITTING

Haardroger is oververhit of schakelt uit.

Dit apparaat is uitgerust met een thermostaat die de motor beveiligd. Als uw haardroger oververhit raakt, schakelt de thermostaat het apparaat automatisch uit. Om te voorkomen dat het apparaat opnieuw wordt uitgeschakeld, haal de stekker van de haardroger uit het stopcontact en laat hem afkoelen of koel hem tijdens het gebruik af met behulp van de cool shot-knop. Oververhitting kan optreden als het apparaat gedurende lange tijd aan staat of het kan wijzen op een verstopping of stofophoping. Wij raden u aan de bij uw aankoop meegeleverde onderhoudsborstel te gebruiken om de achterkant van uw apparaat schoon te maken. Als de oververhitting aanhoudt, neem dan contact op met de klantendienst op **(+44 (0800) 862 0453)**

Oververhitting-
foutcode



Als u een andere foutcode krijgt, **scan dan de QR-code** voor aanvullende probleemoplossing of neem contact op met de klantendienst op **(+44 (0800) 862 0453)**.

SharkNinja Europe Limited,
3150 Century Way,
Thorpe Park, Leeds,
LS15 8ZB, UK

Telephone: +44 (0)800 862 0453
www.sharkbeauty.co.uk

SharkNinja Germany GmbH,
c/o Regus Management GmbH,
Excellent Business Center 10.+11. Stock,
Westhafenplatz 1,
60327 Frankfurt am Main, Germany

www.sharkbeauty.eu

© 2021 SharkNinja Operating LLC.
SHARK is a registered trademark of SharkNinja Operating LLC.

HD100EU_Series_Warning_Insert_211008_MV3

