

VT-1331

Hair straightener

Выпрямитель

Инструкция по эксплуатации

GB Manual instruction	3
RUS Инструкция по эксплуатации	9
KZ Пайдалану нұсқасы	17
UA Інструкція з експлуатації	24
KG Пайдалануу боюнча нускама	32
RO Instrucțiune de exploatare	40

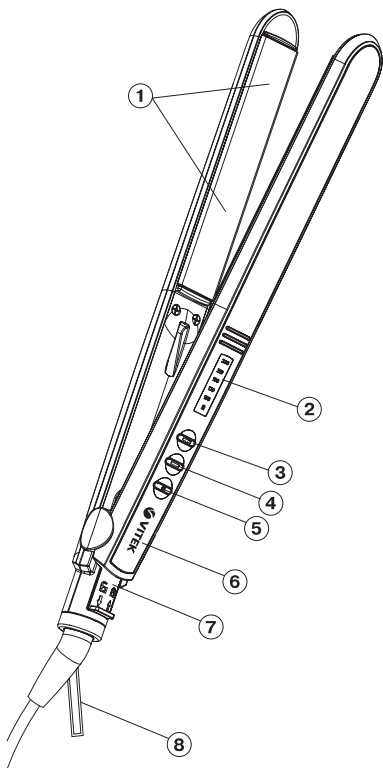

HAIR STRAIGHTENER VT-1331

The unit is intended for hair straightening.

DESCRIPTION

1. Heating plates
2. Display
3. Temperature increase button «+»
4. Temperature decrease button «-»
5. ON/OFF button
6. Handle
7. Heating plates lock
8. Hanging loop

ATTENTION!

Do not use this unit near containers filled with water (such as a sink, bath etc.).

- When using the unit in a bathroom, unplug it right after usage by taking the power plug out of the mains socket, as closeness of water is dangerous even if the unit is switched off.
- For additional protection you can install a residual current device (RCD) with nominal operation current not exceeding 30 mA into the bathroom mains; contact a specialist for installation.
- **Do not put the operating unit on any surface, but hang it on the loop (8) instead. Make sure that the heating plates and outer operating surfaces do not touch fusible and inflammable objects (plastic, polyethylene, synthetic materials etc.).**

SAFETY MEASURES

Before using the unit, read this instruction manual carefully. Keep this manual for future reference.

Use the unit for intended purposes only, as specified in this manual. Mishandling the unit can lead to its breakage and cause harm to the user or damage to his/her property.

- Before switching the unit on, make sure that the voltage of the mains corresponds to the unit operating voltage.
- Never leave the operating unit unattended.
- Do not switch the unit on in places where aerosols are sprayed or highly inflammable liquids are used.
- Hair spray should be applied only after hair straightening is finished.

ENGLISH

- Always unplug the unit immediately after usage and before cleaning.
- When unplugging the unit, pull the plug but not the cord.
- Do not touch the power plug with wet hands.
- Do not hang or keep the unit in places where it can fall into a bath or a sink filled with water; do not immerse the unit body, power cord or power plug into water or other liquids.
- Do not use the unit while taking a bath.
- If the unit is dropped into water, unplug it immediately and only then take it out of the water.
- Do not use the unit if the power cord or power plug is damaged.
- For children safety reasons do not leave polyethylene bags, used as a packaging, unattended.

Attention! Do not allow children to play with polyethylene bags or packaging film. **Danger of suffocation!**

- Do not allow children to touch the unit body, the power cord or the power plug during operation of the unit.
- Do not leave children unattended to avoid them using the unit as a toy.
- Close supervision is necessary when children or disabled persons are near the operating unit.
- This unit is not intended for usage by children.
- The unit is not intended to be used by people with physical, sensory or mental disabilities (including children) or by persons lacking experience or knowledge if they are not under supervision of a person who is responsible for their safety or if they are not instructed by this person on the usage of the unit.
- Do not use the unit when you are drowsy.
- Do not use the unit to straighten wet hair or synthetic wigs.
- Take the unit by its handle only. Do not touch the unit body in the area of the heating plates.
- Avoid contact of heated surfaces with your face, neck and other parts of your body.
- Do not put the operating unit on heat-sensitive or soft surfaces (for instance, bed or sofa) and do not cover the unit.

Be careful! The heating plates and the unit body in the area of the heating plates remain hot for some time after the unit is unplugged.

- It is recommended to unwind the power cord to its full length while using the unit.

- The power cord should not:
 - touch hot objects;
 - run over sharp edges;
 - be used as a handle for carrying the unit.
- Check the integrity of the power cord periodically.
- If the power cord is damaged, it should be replaced by the manufacturer, a maintenance service or similar qualified personnel to avoid danger.
- Do not attempt to repair the unit. Do not disassemble the unit by yourself, if any malfunction is detected or after it was dropped, unplug the unit and apply to any authorized service center from the contact address list given in the warranty certificate and on the website www.vitek.ru.
- To avoid damages, transport the unit in original package only.
- Keep the unit in a dry cool place out of reach of children and disabled persons.

THE UNIT IS INTENDED FOR HOUSEHOLD USE ONLY. ITS COMMERCIAL USAGE AND USAGE IN PRODUCTION AREAS AND WORK SPACES IS PROHIBITED.

BEFORE USING THE UNIT FOR THE FIRST TIME

After unit transportation or storage under cold (winter) conditions, it is necessary to keep it for at least 3 hours at room temperature before switching on.

- Unpack the unit and remove any stickers that can prevent unit operation.
- Check the unit for damages; do not use it in case of damages.
- Before switching the unit on, make sure that your home mains voltage corresponds to the unit operating voltage.

USAGE

Wash your hair with shampoo, dry it with a hairdryer and comb it before styling.

Notes:

- *Do not put the operating unit on any surface, but hang it on the loop (8) instead, making sure that the heating plates and outer operating surfaces do not come into contact with fusible and inflammable objects.*
- *During the first operation some foreign smell and a small amount of smoke from the heating plates is possible, this is normal.*

ENGLISH

- **Attention! The outer surface of the body heats up strongly, so touch the unit in the area of the handle (6) only.**
- Avoid contact of heated surfaces with your face, neck and other open parts of your body.
- *Do not comb your hair right after styling, let it cool off. Divide the locks with your fingers carefully to make them look natural.*
- To do this, open the heating plates (1), press them together and set the lock (7) to the position **6**.
- Insert the power plug into the mains socket.
- Switch the unit on by pressing the ON/OFF button (5), the preset heating temperature of the plates will appear on the display (2).
- Set the temperature of the heating plates (1), using the buttons (3, 4) «+/-», the indication of the selected temperature will be flashing on the display (2).

Notes:

- Flashing temperature indications on the display (2) mean that the plates (1) are heating up; temperature indications glowing constantly mean that the plates (1) have reached the set temperature and you can start straightening your hair.
- Setting the temperature, remember that the plates (1) get hot fast while their cooling takes much more time.
- After setting the required temperature, you can lock the selected mode by pressing the ON/OFF button (5) twice, the symbol «» will appear on the display. You can switch the lock mode off by pressing the ON/OFF button (5) twice.

Hair type	Temperature
Damaged, colored or bleached hair	from +140°C to +160°C
Normal hair	+180°C
For professional styling	from +200°C to +220°C

- Hang the unit on the loop (8).
- Divide the hair into locks not wider than 4-5 cm each.
- Wait until the plates (1) heat up to the set temperature.
- Place the hair lock between the plates (1) and press them together. During operation hold the unit by the

ENGLISH

- handle (6) only, do not touch the straightener body, the body edges and the heating plates (1).
- Wait for several seconds and slide the straightener throughout the hair length, slightly pressing the plates.
 - Repeat the procedure until you finish straightening your hair.
 - After finishing the hair straightening procedure, switch the unit off by pressing and holding down the ON/OFF button (5) for 2-3 seconds, the temperature indication on the display (2) will go out.
 - Unplug the unit.
 - Hang the unit on the loop (8) and let it cool down completely.
 - Press the plates (1) together and set the lock (7) to the position  to fix them.

CLEANING AND CARE

- Before cleaning, unplug the unit, hang it on the loop (8) and let it cool down completely.
- Do not immerse the body, the power cord and the power plug of the unit into water or other liquids.
- Wipe the outer surface of the body and the heating plates (1) with a soft damp cloth.
- Do not use abrasives and solvents to clean the unit.

STORAGE

- Let the unit cool down completely and make sure that the unit body is clean and dry before taking it away.
- Press the plates (1) together and set the lock (7) to the position  to fix them.
- Never wind the power cord around the unit, as it can damage the cord.
- Keep the unit in a dry cool place out of reach of children and disabled persons.

DELIVERY SET

Hair straightener – 1 pc.
Instruction manual – 1 pc.

TECHNICAL SPECIFICATIONS

Power supply: 220-240 V ~ 50 Hz
Rated input power: 40 W

ENGLISH



ATTENTION! Do not use the unit near water in bathrooms, showers, swimming pools and other basins.

RECYCLING



For environment protection do not throw out the unit and the batteries (if included), do not discard the unit and the batteries with usual household waste after the service life expiration; apply to specialized centers for further recycling. The waste generated during the disposal of the unit is subject to mandatory collection and consequent disposal in the prescribed manner.

For further information about recycling of this product apply to a local municipal administration, a disposal service or to the shop where you purchased this product.

The manufacturer preserves the right to change design, structure and specifications not affecting general principles of the unit operation without a preliminary notification due to which insignificant differences between the manual and product may be observed. If the user reveals such differences, please report them via e-mail info@vitek.ru for receipt of an updated manual.

Unit operating life is 3 years

Guarantee

Details regarding guarantee conditions can be obtained from the dealer from whom the appliance was purchased. The bill of sale or receipt must be produced when making any claim under the terms of this guarantee.



This product conforms to the EMC Directive 2014/30/EU and to the Low Voltage Directive 2014/35/EU.

ВЫПРЯМИТЕЛЬ VT-1331

Устройство предназначено для выпрямления волос.

ОПИСАНИЕ

1. Рабочие пластины
2. Дисплей
3. Кнопка повышения температуры «+»
4. Кнопка понижения температуры «-»
5. Кнопка включения/выключения
6. Ручка
7. Фиксатор рабочих пластин
8. Петелька для подвешивания

ВНИМАНИЕ! *Не использовать прибор вблизи воды в ваннных комнатах, душевых, бассейнах и т.д.*

- При использовании выпрямителя в ванной комнате необходимо отключать прибор от сети после использования, так как близость воды представляет опасность, даже когда выпрямитель выключен.
- Для дополнительной защиты целесообразно в цепь электропитания в ванной комнате установить устройство защитного отключения (УЗО) с номинальным током срабатывания, не превышающим 30 мА. Следует обратиться за советом к квалифицированному специалисту.
- **Не кладите работающее устройство на какую-либо поверхность, а подвешивайте его за петельку (8). Следите за тем, чтобы рабочие пластины и внешние рабочие поверхности не соприкасались с легкоплавкими или легковоспламеняющимися предметами (из пластмассовых, полиэтиленовых, синтетических материалов и т.п.).**

МЕРЫ ПРЕДОСТОРОЖНОСТИ

Перед началом эксплуатации электроприбора внимательно прочитайте настоящее руководство по эксплуатации, и сохраните его для использования в качестве справочного материала.

Используйте устройство только по его прямому назначению, как изложено в данном руководстве. Неправильное обращение с устройством может привести к его поломке, причинению вреда пользователю или его имуществу.

РУССКИЙ

- Перед включением убедитесь, что напряжение электрической сети соответствует рабочему напряжению устройства.
- Никогда не оставляйте работающее устройство без присмотра.
- Не включайте устройство в местах, где распыляются аэрозоли или используются легковоспламеняющиеся жидкости.
- Лак для волос наносите только после выпрямления волос.
- Обязательно отключайте устройство от электросети после использования и перед чисткой.
- Вынимая вилку сетевого шнура из электрической розетки, не тяните за шнур, а держитесь за вилку.
- Не прикасайтесь к вилке сетевого шнура мокрыми руками.
- Не подвешивайте и не храните устройство в местах, где оно может упасть в ванну или раковину, наполненную водой, не погружайте корпус устройства, сетевой шнур или вилку сетевого шнура в воду или в любую другую жидкость.
- Не используйте устройство во время принятия ванны.
- Если устройство упало в воду, немедленно извлеките сетевую вилку из электрической розетки, и только после этого можно достать устройство из воды.
- Не используйте устройство при наличии поврежденной сетевой вилки или сетевого шнура.
- Из соображений безопасности детей не оставляйте полиэтиленовые пакеты, используемые в качестве упаковки, без надзора.

Внимание! Не разрешайте детям играть с полиэтиленовыми пакетами или упаковочной плёнкой. **Опасность удушья!**

- Не разрешайте детям прикасаться к корпусу устройства, к сетевому шнуру или к вилке сетевого шнура во время работы устройства.
- Дети должны находиться под присмотром для недопущения игр с прибором.
- Будьте особенно внимательны, если поблизости от работающего устройства находятся дети или лица с ограниченными возможностями.
- Данное устройство не предназначено для использования детьми.

- Прибор не предназначен для использования лицами (включая детей) с пониженными физическими, сенсорными или умственными способностями или при отсутствии у них жизненного опыта или знаний, если они не находятся под присмотром или не проинструктированы об использовании прибора лицом, ответственным за их безопасность.
- Не используйте устройство, если вы находитесь в сонном состоянии.
- Не используйте устройство для распрямления мокрых волос или синтетических париков.
- Держите устройство только в зоне ручки. Не дотрагивайтесь до корпуса устройства в зоне рабочих пластин.
- Не допускайте соприкосновения горячих поверхностей устройства с лицом, шеей и другими частями тела.
- Не кладите устройство во время работы на чувствительные к теплу поверхности, на мягкую поверхность (например, на кровать или на диван) и не накрывайте устройство.

Будьте осторожны! Рабочие пластины и корпус устройства в зоне рабочих пластин остаются горячими некоторое время после отключения устройства от электросети.

- При эксплуатации устройства рекомендуется разматывать сетевой шнур на всю его длину.
- Сетевой шнур не должен:
 - соприкасаться с горячими предметами;
 - протягиваться через острые кромки;
 - использоваться в качестве ручки для переноски устройства.
- Периодически проверяйте целостность сетевого шнура.
- При повреждении шнура питания его замену во избежание опасности должны производить изготовитель, сервисная служба или подобный квалифицированный персонал.
- Запрещается самостоятельно ремонтировать прибор. Не разбирайте прибор самостоятельно, при возникновении любых неисправностей, а также после падения устройства выключите прибор из электрической розетки и обратитесь в любой авто-

РУССКИЙ

ризованный (уполномоченный) сервисный центр по контактным адресам, указанным в гарантийном талоне и на сайте www.vitek.ru.

- Во избежание повреждений перевозите устройство только в заводской упаковке.
- Храните устройство в сухом прохладном месте, недоступном для детей и людей с ограниченными возможностями.

ДАННЫЙ ПРИБОР ПРЕДНАЗНАЧЕН ДЛЯ ИСПОЛЬЗОВАНИЯ ТОЛЬКО В БЫТОВЫХ УСЛОВИЯХ. ЗАПРЕЩАЕТСЯ КОММЕРЧЕСКОЕ ИСПОЛЬЗОВАНИЕ И ИСПОЛЬЗОВАНИЕ УСТРОЙСТВА В ПРОИЗВОДСТВЕННЫХ ЗОНАХ И РАБОЧИХ ПОМЕЩЕНИЯХ.

ПЕРЕД ПЕРВЫМ ИСПОЛЬЗОВАНИЕМ

После транспортировки или хранения устройства в холодных (зимних) условиях необходимо выдерживать его при комнатной температуре не менее 3 часов.

- Распакуйте устройство и удалите любые наклейки, мешающие работе устройства.
- Проверьте целостность устройства, при наличии повреждений не пользуйтесь устройством.
- Перед включением убедитесь в том, что напряжение электрической сети соответствует рабочему напряжению устройства.

ИСПОЛЬЗОВАНИЕ

Перед укладкой вымойте волосы шампунем, просушите феном и расчешите.

Примечания:

- Не кладите работающее устройство на какую-либо поверхность, а подвешивайте его за петельку (8), не допуская контакта рабочих пластин и внешних рабочих поверхностей с легкоплавкими или легковоспламеняющимися предметами.
- При первом использовании возможно появление постороннего запаха и небольшого количества дыма от рабочих пластин, это допустимо.
- **Внимание! Внешняя поверхность корпуса сильно нагревается, поэтому прикасайтесь к устройству только в зоне ручки (6).**

- Не допускайте соприкосновения горячих поверхностей устройства с лицом, шеей и другими открытыми частями тела.
- Не расчёсывайте волосы сразу после укладки, дайте им остыть. Чтобы укладка выглядела естественно, аккуратно разделите пряди пальцами.
- Раскройте рабочие пластины (1), для этого сожмите их и переведите фиксатор (7) в положение **Б**.
- Вставьте вилку сетевого шнура в электрическую розетку.
- Включите устройство, нажав на кнопку включения/выключения (5), при этом на дисплее (2) отобразится ранее установленная температура нагрева пластин.
- Кнопками (3, 4) «+/-» установите температуру нагрева рабочих пластин (1), индикация выбранной температуры на дисплее (2) будет мигать.

Примечания:

- Мигающие значения температуры на дисплее (2) означают, что происходит нагрев рабочих пластин (1), постоянно светящиеся показания температуры обозначают, что пластины (1) нагрелись до установленной температуры, и теперь можно приступать к выпрямлению волос.
- При установке температуры помните, что нагрев пластин (1) происходит быстро, а их остывание требует значительно большего времени.
- Установив необходимую температуру, вы можете зафиксировать выбранный вами режим двойным нажатием на кнопку включения/выключения (5), при этом на дисплее появится значок «». Вы можете отключить режим блокировки с помощью двойного нажатия на кнопку включения/выключения (5).

Тип волос	Температура
Повреждённые, окрашенные или обесцвеченные волосы	от +140°C до +160°C
Нормальные волосы	+180°C
Для профессиональной укладки	от +200°C до +220°C

РУССКИЙ

- Подвесьте устройство за петельку (8).
- Распределите волосы на пряди шириной не более 4-5 см.
- Дождитесь нагрева рабочих пластин (1) до установленной температуры.
- Поместите прядь волос между пластинами (1) и сожмите их. Во время работы держите устройство только в зоне ручки (6), не прикасайтесь к корпусу выпрямителя, к краям корпуса и к рабочим пластинам (1).
- Подержите несколько секунд и проведите выпрямитель по всей длине пряди волос, слегка сжимая пластины.
- Повторяйте процедуру до тех пор, пока не завершите выпрямление всех волос.
- По завершении процедуры выпрямления волос выключите устройство, для этого нажмите и удерживайте кнопку (5) в течение 2-3 секунд, при этом индикация температуры на дисплее (2) погаснет.
- Извлеките вилку сетевого шнура из электрической розетки.
- Подвесьте устройство за петельку (8) и дайте ему полностью остыть.
- Сожмите пластины (1) и зафиксируйте их, установив фиксатор (7) в положение **6**.

ЧИСТКА И УХОД

- Перед чисткой отключите устройство от электрической сети, подвесьте его за петельку (8) и дайте ему полностью остыть.
- Запрещается погружать корпус устройства, сетевой шнур и вилку сетевого шнура в воду или в любые другие жидкости.
- Протирайте внешнюю поверхность корпуса и рабочие пластины (1) мягкой влажной тканью.
- Запрещается использовать для чистки устройства абразивные моющие средства и растворители.

ХРАНЕНИЕ

- Прежде чем убрать устройство на хранение, дайте ему полностью остыть и убедитесь, что корпус устройства – чистый и сухой.
- Сожмите пластины (1) и зафиксируйте их, установив фиксатор (7) в положение **6**.

- Не наматывайте сетевой шнур на корпус устройства, так как это может привести к его повреждению.
- Храните устройство в сухом прохладном месте, недоступном для детей и людей с ограниченными возможностями.

КОМПЛЕКТ ПОСТАВКИ

Выпрямитель – 1 шт.

Инструкция – 1 шт.

ТЕХНИЧЕСКИЕ ХАРАКТЕРИСТИКИ

Электропитание: 220-240 В ~ 50 Гц

Номинальная потребляемая мощность: 40 Вт



ВНИМАНИЕ! Не использовать прибор вблизи воды в ванных комнатах, душевых, бассейнах и т.д.

УТИЛИЗАЦИЯ



В целях защиты окружающей среды, после окончания срока службы прибора и элементов питания (если входят в комплект), не выбрасывайте их вместе с обычными бытовыми отходами, передайте прибор и элементы питания в специализированные пункты для дальнейшей утилизации.

Отходы, образующиеся при утилизации изделий, подлежат обязательному сбору с последующей утилизацией в установленном порядке.

Для получения дополнительной информации об утилизации данного продукта обратитесь в местный муниципалитет, службу утилизации бытовых отходов или в магазин, где Вы приобрели данный продукт.

Производитель сохраняет за собой право изменять дизайн, конструкцию и технические характеристики, не влияющие на общие принципы работы устройства,

РУССКИЙ

без предварительного уведомления, из-за чего между инструкцией и изделием могут наблюдаться незначительные различия. Если пользователь обнаружил такие несоответствия, просим сообщить об этом по электронной почте info@vitek.ru для получения обновленной версии инструкции.

Срок службы устройства – 3 года



Данное изделие соответствует всем требуемым европейским и российским стандартам безопасности и гигиены.

ИЗГОТОВИТЕЛЬ: СТАР ПЛЮС ЛИМИТЕД
(STAR PLUS LIMITED)

МЕСТОНАХОЖДЕНИЕ И ПОЧТОВЫЙ АДРЕС

ДЛЯ СВЯЗИ: ЮНИТ БИ ЭНД СИ, 15Й ЭТАЖ, КЭЙСИ
АБЕРДИН ХАУС, №38, ХЕНГ ИП РОУД, ВОНГ ЧУК ХАНГ,
ГОНКОНГ, КНР

ИМПОРТЕР И УПОЛНОМОЧЕННОЕ

ИЗГОТОВИТЕЛЕМ ЛИЦО: ООО «ВИТЕК.РУС»

МЕСТОНАХОЖДЕНИЕ И ПОЧТОВЫЙ АДРЕС

ДЛЯ СВЯЗИ: РФ, 117452, Г. МОСКВА,
ЧЕРНОМОРСКИЙ БУЛЬВАР, ДОМ 17, КОРП. 1, ЭТАЖ 4,
ОФИС 401, КАБ. 1.

Тел.: +7 (499) 685-48-18, e-mail: info@vitek.ru

Ответственность за несоответствие продукции требованиям технических регламентов Таможенного союза возложена на уполномоченное изготовителем лицо.

www.vitek.ru

ТЕЛЕФОН ДЛЯ СПРАВОК: 8-800-100-18-30

СДЕЛАНО В КНР

ШАШ ТҮЗЕТКІШ VT-1331

Құрылғы шашты түзетуге арналған.

СИПАТТАМАСЫ

1. Жұмыс пластиналары
2. Дисплей
3. Температураны ұлғайту батырмасы «+»
4. Температураны азайту батырмасы «-»
5. Қосылу/сөндірілу батырмасы
6. Тұтқа
7. Жұмыс пластиналарының бекіткіші
8. Ілуге арналған ілмек

НАЗАР АУДАРЫҢЫЗ!

Суы бар ыдыстардың қасында бұл аспапты пайдаланбаңыз (қолжуғыш, ванна және т.с.с.).

- Құрылғыны жуыну бөлмесінде пайдаланған кезде, оны пайдаланып болғаннан кейін, аспапты желіден сөндіру, яғни желілік баудың айыр тетігін ашалықтан ажырату керек, себебі судың жақындығы құрылғы айырғышпен сөндірілген кезде де қауіп төндіреді;
- Қосымша қорғану үшін ванна бөлмесінің қуат тізбегіне 30 мА-ден аспайтын номиналды жұмыс істеу тоғы бар қорғаушы сөндіргіш құрылғыны (ҚСҚ) орнатып қойған жөн; орнату кезінде маманды шақыру керек;
- **Жұмыс істейтін құрылғыны қандай да бір бетке қоймаңыз, оны ілгекке (8) іліңіз. Қызып тұрған жұмыс пластиналары мен пластиналары сыртқы беттерінің жеңіл өритін немесе жеңіл тұтанатын заттарға (пластмасса, полиэтилен, синтетикалық материалдар және т.б.) жанаспауын қадағалаңыз.**

САҚТЫҚ ШАРАЛАРЫ

Электр аспабын пайдалануды бастамас бұрын пайдалану жөніндегі осы нұсқаулықты мұқият оқып шығыңыз және оны анықтама материалы ретінде қолдану үшін сақтап қойыңыз. Құрылғыны осы нұсқаулықта баяндалғандай тікелей мақсаты бойынша ғана пайдаланыңыз. Құрылғыны дұрыс пайдаланбау оның бұзылуына, тұтынушыға немесе оның мүлігіне зиян келтіруіне әкелуі мүмкін.

- Іске қосар алдында электр желісінің кернеуі құрылғының жұмыс кернеуіне сәйкестігіне көз жеткізіңіз.
- Жұмыс істеп тұрған құрылғыны ешқашан қараусыз қалдырмаңыз.

ҚАЗАҚША

- Құрылғыны аэрозольдер шашырайтын жерде немесе тез тұтанатын сұйықтықтар пайдаланылатын жерде қоспаңыз.
- Шашқа арналған лакты шашты түзетіп болғаннан кейін жағыңыз.
- Құрылғыны пайдаланып болғаннан кейін және тазалар алдында оны үнемі желіден ажыратып отырыңыз.
- Желілік сым ашасын электр розеткасынан суырған кезде, сымнан тартпай, ашадан ұстаңыз.
- Желілік сымға дымқыл қолыңызды тигізбеңіз.
- Құрылғыны су толтырылған ваннаға немесе шұңғылшаға түсіп кетуі мүмкін жерлерге ілмеңіз және сақтамаңыз; құрылғы корпусын, желілік шнурды немесе желілік шнур ашасын суға немесе кез келген басқа сұйықтыққа батырмаңыз.
- Суға шомылып жатқанда, құрылғыны пайдаланбаңыз.
- Құрылғы суға құлап кеткен жағдайда, дереу желілік ашаны электр розеткасынан сурыңыз, осыдан кейін ғана құрылғыны судан алып шығуға болады.
- Приборды электр ашасы немесе желілік шнуры зақымданған жағдайда пайдаланбаңыз.
- Балалар қауіпсіздігі тұрғысынан қаптама ретінде пайдаланылатын полиэтилен пакеттерді қараусыз қалдырмаңыз.

Назар аударыңыз! Балаларға полиэтилен пакеттермен немесе қаптама үлдірімен ойнауға рұқсат бермеңіз.
Тұншығу қаупі!

- Балалардың жұмыс істеп тұрған құралға және оның желілік бауын ұстауына рұқсат бермеңіз.
- Аспаппен ойнауларына жол бермеу үшін балаларды қадағалау керек.
- Құрылғы жұмыс істеп тұрғанда жанында балалар немесе мүмкіндігі шектеулі тұлғалар болған жағдайда ерекше абай болыңыз.
- Берілген құрылғы балалардың пайдалануына арналмаған.
- Дене, сенсорлық немесе ақыл-сана мүмкіндіктері төмендетілген тұлғалардың (балаларды қоса алғанда) немесе оларда өмірлік тәжірибесі немесе білімі болмаса, егер олар бақыланбаса немесе олардың қауіпсіздігі үшін жауап беретін тұлғамен аспапты пайдалану туралы нұсқаулықтар берілген болмаса, аспап олардың пайдалануына арналмаған.

ҚАЗАҚША

- Ұйқыңыз келіп тұрған кезде құрылғыны пайдаланбаңыз.
- Құрылғыны сулы шаштарды немесе синтетикалық париктерді кептіруге пайдаланбаңыз.
- Жұмыс істеп тұрған құрылғыны тек қолсап аймағынан ғана ұстаңыз. Түзеткіштің жұмыс тілімдерін оның жұмыс істеуі уақытында ұстамаңыз.
- Құрылғының ыстық бөліктерінің бетке, мойынға және басқа дене мүшелеріне тиюіне жол бермеңіз.
- Құрылғы жұмыс істеп тұрған кезде оны жылыға сезімтал беттерге, жұмсақ беттің үстіне (төсекке немесе диванға) қоймаңыз және оның бетін жауып қоймаңыз.

Абай болыңыз! Құрылғыны желіден ажыратқаннан кейін біршама уақыт бойы жұмыс аумағы ыстық болып қалады.

- Құрылғыны пайдалану барысында желілік сымды оның тұтас бойынша орау ұсынылады.
- Желілік бау:
 - ыстық заттармен жанаспауы,
 - өткір жиектер арқылы созылып тұрмауы керек;
 - құрылғыны алып жүруге арналған тұтқа ретінде қолдануға.
- Әрдайым желілік сымның тұтастығын тексеріп отырыңыз.
- Қуаттандыру бауы зақымданғанда қауіп тудырмау үшін оны дайындаушы, сервистік қызмет немесе баламалы білікті маман ауыстыруы тиіс.
- Аспапты өз бетімен жөндеуге тыйым салынады. Өздігіңізден құрылғыны бөлшектемеңіз, кез келген ақау шыққан жағдайда, сондай-ақ құрылғы құлаған жағдайда құрылғыны розеткадан алып тастаңыз да, байланысу мекенжайлары бойынша кепілдеме талонында көрсетілген кез келген авторланған (уәкілетті) сервистік орталыққа, және www.vitek.ru сайтына жүгініңіз.
- Ақаулардың алдын алу үшін құрылғыны тек зауыт қаптамасымен ғана тасымалдаңыз.
- Құрылғыны салқын және құрғақ жерде, балалардың және мүмкіндігі шектеулі адамдардың қол жетімсіз жерде сақтаңыз.

ОСЫ ҚҰРАЛ ТЕК ТҰРМЫСТЫҚ ЖАҒДАЙЛАРДА ПАЙДАЛАНУҒА АРНАЛҒАН. ӨНДІРІСТІК АЙМАҚТАР МЕН ЖҰМЫС ҮЙ-ЖАЙЛАРЫНДА АСПАПТЫ ПАЙДАЛАНУҒА ЖӘНЕ КОММЕРЦИЯЛЫҚ ПАЙДАЛАНУҒА ТЫЙЫМ САЛЫНАДЫ.

ҚАЗАҚША

АЛҒАШҚЫ ПАЙДАЛАНУ АЛДЫНДА

Құрылғыны суық (қысқы) жағдайда тасымалдау немесе сақтаудан кейін оны бөлме температурасында 3 сағаттан кем уақыт ұстау қажет.

- Құрылғыны қаптамадан шығарыңыз және құрылғының жұмыс жасауы үшін кедергі келтіретін, кез-келген жапсырмаларды алып тастаңыз.
- Құрылғының бүтіндігін тексеріңіз, бүлінген жерлері болған кезде құрылғыны пайдаланбаңыз.
- Құрылғыны қосар алдында электрлік желі кернеуінің құрылғының жұмыс кернеуіне сәйкес келетіндігіне көз жеткізіңіз.

ПАЙДАЛАНУ

Сәндеу алдында шашты сусабынмен жуып, фенмен кептіріңіз және тараңыз.

Ескерту:

- *Жұмыс істеп тұрған құрылғыны қандай да бір бетке қоймаңыз, ілгекке (8) іліңіз, жұмыс пластиналары мен сыртқы жұмыс беттерінің жеңіл еритін немесе жеңіл тұтанатын заттармен түйісуін болдырмаңыз.*
- *Алғаш пайдаланғанда жұмыс пластиналарынан бәзде иіс білінуі немесе аз мөлшерде түтін шығуы ықтимал, оған жол беріледі.*
- **Назар аударыңыз! Корпустың сыртқы беті қатты қызады, сондықтан аспап корпусының бетін тек қолсап (6) аймағында ұстауға болады.**
- Құрылғының ыстық бөліктерінің бетке, мойынға және басқа ашық дене мүшелеріне тиюіне жол бермеңіз.
- *Шашты сәндегеннен кейін бірден тарамаңыз, оларды суытыңыз. Сәндеу табиғи көріну үшін шашты абайлап саусақпен бөліңіз.*
- Жұмыс пластинасын пішіңіз (1) бұл үшін оларды қысыңыз және **Б** күйінде бекіткішті (7) орнатыңыз.
- Желілік шнурдың ашасын электр розеткасына сұғыңыз.
- Қосылу/сөндірілу тетігін (5) басып құрылғыны қосыңыз, сол кезде дисплейде (2) ертеректе белгіленген жұмыс пластиналарының қызу температурасы көрсетіледі.
- «+/-» түймелерімен (3, 4) жұмыс пластиналарының (1) қызу температурасын белгілеңіз, дисплейде (2) таңдалған температура индикаторы жыпылықтайды.

Ескерту:

- *Температура индикатордың (2) жыпылықтауы жұмыс пластиналарының (1) қыздырылуын білдіреді, үнемі*

ҚАЗАҚША

жанатын индикатор пластиналардың (1) бекітілген температураға дейін қыздырылуын және шаштарды түзетуге кірісуге болатындығын білдіреді.

- Температураны таңдау кезінде пластиналардың (1) қыздырылуы жылдам, ал олардың салқындауы барынша көп уақытты талап ететіндігін есте сақтаңыз.
- Қажетті температурасын белгілеп, Сіз таңдаған режим сақтауға қосылу/сөндірілу түймесін (5) екі рет басып аласыз, осы кезде дисплейде «» таңбасы пайда болады. Блоктау режимін ажырату үшін қосылу/сөндірілу түймесін (5) екі рет жаңадан басыңыз.

Шаш түрі	Температура
Бүлінген, боялған немесе түссіздендірілген шаш	+140° С-тан +160° С-қа дейін
Қалыпты шаш	+180° С
Кәсіби жатқызу үшін	+200° С-тан +220° С-қа дейін

- Құрылғыны ілгекке (8) іліп қойыңыз.
- Шашты ені 4-5 см аспайтын талдарға бөліңіз.
- Жұмыс пластиналарының (1) белгіленген температураға дейін қызғанын күтіңіз.
- Шаш бұрымын пластиналардың (1) арасына салып, оларды қысыңыз. Жұмыс істеу уақытында жұмыс тілімдерін қолсап (6) аймағынан ғана ұстаңыз, түзеткіш корпусына, корпусының шеттеріне және жұмыс тілімдеріне (1) қолыңызды тигізбеңіз.
- Түзеткішті бірнеше секунд бойы ұстаңыз және тілімдерді сәл қысып шаш тарамының бүкіл ұзындығы бойынша жүргізіңіз.
- Процедураны барлық шашты жазуды аяқтағанша қайталаңыз.
- Шашты жазу процедурасы аяқталғаннан кейін құрылғыны сөндіріңіз, бұл үшін түймесін (5) 2-3 секунд ішінде басып ұстап тұрыңыз, бұл кезде дисплейде (2) температураны индикациясы сөнеді.
- Желілік бау ашасын электр розеткасынан алып тастаңыз.
- Құрылғыны ілгекке (8) іліңіз және оның толық сууына мүмкіндік беріңіз.
- Пластиналарын (1) қысыңыз және оларды  күйіне орната отырып, бекіткішті (7) орнатыңыз.

ҚАЗАҚША

ТАЗАЛАУ ЖӘНЕ КҮТІМ ЖАСАУ

- Тазалау алдында құрылғыны электрлік желіден ажыратыңыз, құрылғыны ілгекке (8) іліп қойыңыз және толық суытыңыз.
- Құрылғы корпусын, желілік шнуурды және желілік шнурдың ашасын суға немесе кез келген басқа сұйықтықтарға батыруға тыйым салынады.
- Корпустың сыртқы бетін және жұмыс пластиналарын (1) жұмсақ ылғал матамен сүртіңіз.
- Тазалау үшін қажайтын жуғыш заттарды және еріткіштерді пайдалануға тыйым салынады.

САҚТАЛУЫ

- Сақтап қойғанға дейін құрылғының суытылуына уақыт беріңіз және оның корпусы таза және құрғақ екеніне көз жеткізіңіз.
- Пластиналарын (1) қысыңыз және оларды **В** күйіне орната отырып, бекіткішті (7) орнатыңыз.
- Желілік бауды құрылғыға орамаңыз, себебі бұл оның бүлінуіне әкелуі мүмкін.
- Құрылғыны салқын және құрғақ жерде, балалардың және мүмкіндігі шектеулі адамдардың қол жетімсіз жерде сақтаңыз.

ЖЕТКІЗУ ЖИЫНТЫҒЫ

Түзеткіш – 1 дн.

Нұсқаулық – 1 дн.

ТЕХНИКАЛЫҚ СИПАТТАМАЛАР

Электрлік қуаттандыруы: 220-240 В ~ 50 Гц

Номиналдық тұтынатын қуаты: 40 Вт



НАЗАР АУДАРЫҢЫЗ! Осы аспапты ваннаның, душтың, бассейннің және басқа да су қоймалары суының жанынында пайдаланбаңыз.

Дайындаушы аспапты жақсарту мақсатында, алдын-ала хабарламай, аспаптың дизайнын, конструкциясы және оның жұмыс қағидатына өсер етпейтін техникалық сипаттарын өзгерту құқығын өзіне қалдырады, соған

ҚАЗАҚША

байланысты нұсқаулық пен бұйымның арасында кейбір айырмашылықтар болуы мүмкін. Егер пайдаланушы осындай сәйкессіздіктерді анықтаса, нұсқаулықтың жаңартылған нұсқасын алу үшін сәйкессіздік туралы info@vitek.ru электрондық поштасына хабарлауыңызды сұраймыз.

ҚАЙТА ӨНДЕУ



Қоршаған ортаны қорғау мақсатында, аспаптың және қуаттандыру элементтерінің (егер жинақтың құрамына кірсе) қызмет ету мерзімі аяқталғаннан кейін, оларды күнделікті тұрмыстық қалдықтармен бірге тастауға болмайды, аспап пен қуаттандыру элементтерін ары қарай кәдеге асыру үшін мамандандырылған орындарға өткізу керек.

Бұйымдарды қайта өңдеу кезінде пайда болатын қалдықтар белгіленген тәртіп бойынша келесі қайта өңделетін міндетті жинауға жатады.

Берілген өнімді қайта өңдеу туралы қосымша ақпаратты алу үшін жергілікті муниципалитетке, тұрмыстық қалдықтарды қайта өңдеу қызметіне немесе берілген өнімді Сіз сатып алған дүкенге хабарласыңыз.

Құралдың қызмет ету мерзімі – 3 жыл

Гарантиялық міндеттілігі

Гарантиялық жағдайдағы қаралып жатқан бөлшектер дилерден тек сатып алынған адамға ғана беріледі. Осы гарантиялық міндеттілігіндегі шағымдалған жағдайда төлеген чек немесе квитанциясын көрсетуі қажет.

EAC

УКРАЇНЬСКА

ВИПРЯМЛЯЧ VT-1331

Пристрій призначений для випрямлення волосся.

ОПИС

1. Робочі пластини
2. Дисплей
3. Кнопка підвищення температури «+»
4. Кнопки установлення температури «-»
5. Кнопка вмикання/вимкнення
6. Ручка
7. Фіксатор робочих пластин
8. Петелька для підвішування

УВАГА!

Не користуйтеся даним пристроєм поблизу ємностей, наповнених водою (таких як раковина, ванна тощо).

- При використанні пристрою у ванній кімнаті його слід відключати від електромережі відразу після експлуатації, тобто вийняти вилку мережевого шнура з електричної розетки, оскільки близькість води представляє небезпеку навіть у тому випадку, коли пристрій вимкнений вимикачем.
- Для додаткового захисту в ланцюзі живлення ванної кімнати доцільно встановити пристрій захисного вимкнення (ПЗВ) з номінальним струмом спрацьовування, що не перевищує 30 мА; при установленні слід звернутися до фахівця.
- **Не кладіть працюючий пристрій на яку-небудь поверхню, а підвішуйте його за петельку (8). Наглядайте за тим, щоб робочі пластини та зовнішні робочі поверхні не торкалися легкозаймистих предметів (з пластмасових, поліетиленових, синтетичних матеріалів і т.ін.).**

ЗАПОБІЖНІ ЗАХОДИ

Перед початком експлуатації електроприладу уважно прочитайте цей посібник по експлуатації і збережіть його для використання в якості довідкового матеріалу.

Використовуйте пристрій лише по його прямому призначенню, як викладено в цьому керівництві. Неправильне

УКРАЇНЬСКА

поводження з пристроєм може привести до його поломки, спричинення шкоди користувачеві або його майну.

- Перед включенням переконайтеся, що напруга в електричній мережі відповідає робочій напрузі пристрою.
- Ніколи не залишайте працюючий пристрій без нагляду.
- Не включайте пристрій в місцях, де розпилялися аерозолі або використовуються легкозаймисті рідини.
- Лак для волосся наносите тільки після випрямлення волосся.
- Обов'язково вимикайте пристрій від електромережі після використання і перед чищенням.
- Виймаючи вилку мережного шнура з розетки, не тягніть за шнур, а тримайтеся за вилку.
- Не торкайтеся вилки мережевого шнура мокрими руками.
- Не кладіть і не зберігайте пристрій в місцях, де він може впасти у ванну або раковину, наповнену водою; не занурюйте корпус пристрою, мережевий шнур або вилку мережевого шнура у воду або будь-яку іншу рідину.
- Не використовуйте пристрій під час приймання ванни.
- Якщо пристрій упав у воду, негайно вийміть мережеву вилку з електричної розетки, тільки після цього можна дістати прилад із води.
- Не використовуйте пристрій за наявності пошкоджень мережевої вилки або мережевого шнура.
- З міркувань безпеки дітей не залишайте поліетиленові пакети, використовувані в якості упаковки, без нагляду.

Увага! Не дозволяйте дітям грати з поліетиленовими пакетами або пакувальною плівкою. **Небезпека ядухи!**

- Не дозволяйте дітям торкатися корпусу пристрою, мережевого шнура або вилки мережевого шнура під час роботи пристрою.
- Діти мають перебувати під наглядом для недопущення ігор з пристроєм.
- Будьте особливо уважні, якщо поблизу від працюючого пристрою знаходяться діти або особи з обмеженими можливостями.

УКРАЇНЬСКА

- Даний пристрій не призначений для використання дітьми.
- Пристрій не призначений для використання особами (включаючи дітей) зі зниженими фізичними, сенсорними або розумовими здібностями або при відсутності у них життєвого досвіду або знань, якщо вони не знаходяться під контролем або не проінструктовані щодо використання пристрою особою, відповідальною за їх безпеку.
- Не використовуйте пристрій, якщо ви знаходитесь в сонному стані.
- Не використовуйте пристрій для розпрямлення мокрого волосся або синтетичних перук.
- Тримайте пристрій лише в зоні ручки. Не торкайтеся корпусу пристрою в зоні робочих пластин.
- Уникайте зіткнення гарячих поверхонь пристрою з обличчям, шиєю та іншими частинами тіла.
- Під час роботи не кладіть пристрій на чутливі до тепла поверхні, на м'яку поверхню (наприклад, на ліжко або на диван) та не накривайте пристрій.

Будьте обережні! Робочі пластини і корпус пристрою в зоні робочих пластин залишаються деякий час гарячими після вимкнення пристрою від електромережі.

- При експлуатації пристрою рекомендується розмотати мережевий шнур на всю його довжину.
- Мережевий шнур не повинен:
 - стикатися з гарячими предметами,
 - протягуватися через гострі кромки,
 - використовуватися в якості ручки для перенесення пристрою.
- Періодично перевіряйте цілісність мережевого шнура.
- При пошкодженні шнура живлення його заміну, щоб уникнути небезпеки, мають робити виробник, сервісна служба або подібний кваліфікований персонал.
- Забороняється самостійно ремонтувати пристрій. Не розбирайте пристрій самостійно, при виникненні будь-яких несправностей, а також після падіння пристрою вимкніть пристрій з електричної розетки та зверніться до будь-якого авторизованого (уповноваженого) сервісного центру за контактними

УКРАЇНЬСКА

адресами, вказаними у гарантійному талоні та на сайті www.vitek.ru.

- Щоб уникнути пошкоджень перевозьте пристрій тільки в заводській упаковці.
- Зберігайте пристрій у сухому прохолодному місці, недоступному для дітей і людей з обмеженими можливостями.

ЦЕЙ ПРИСТРІЙ ПРИЗНАЧЕНИЙ ДЛЯ ВИКОРИСТАННЯ ЛИШЕ У ПОБУТОВИХ УМОВАХ. ЗАБОРОНЯЄТЬСЯ КОМЕРЦІЙНЕ ВИКОРИСТАННЯ ТА ВИКОРИСТАННЯ ПРИСТРОЮ У ВИРОБНИЧИХ ЗОНАХ ТА РОБОЧИХ ПРИМІЩЕННЯХ.

ПЕРЕД ПЕРШИМ ВИКОРИСТАННЯМ

Після транспортування або зберігання пристрою в холодних (зимових) умовах необхідно витримати його при кімнатній температурі не менше 3 годин.

- Розпакуйте пристрій та видаліть будь-які наклейки, що заважають роботі пристрою.
- Перевірте цілісність пристрою, за наявності пошкоджень не користуйтеся пристроєм.
- Перед включенням переконайтеся в тому, що напруга електричної мережі відповідає робочій напрузі пристрою.

ВИКОРИСТАННЯ

Перед укладанням вимийте волосся шампунем, просушіть феном і розчешіть.

Примітки:

- *Не кладіть працюючий пристрій на яку-небудь поверхню, а підвішуйте його за петельку (8), не допускаючи контакту робочих пластин та зовнішніх робочих поверхонь з легкоплавкими або легкозаймистими предметами.*
- *При першому використанні можливо з'явлення стонного запаху та невеликої кількості диму від робочих пластин, це допустимо.*
- ***Увага! Зовнішня поверхня корпусу сильно нагрівається, тому торкайтеся пристрою лише в зоні ручки (6).***

УКРАЇНЬСКА

- Уникайте зіткнення гарячих поверхонь пристрою з обличчям, шиєю та іншими відкритими частинами тіла.
- Не розчісуйте волосся відразу після укладання, дайте їм охолонути. Щоб укладка виглядала природно, акуратно розділіть пасма пальцями.
- Розкрийте робочі пластини (1), для цього стисніть їх і встановіть фіксатор (7) у положення **Б**.
- Вставте вилку мережевого шнура в електричну розетку.
- Увімкніть пристрій, натиснувши на кнопку вмикання/вимкнення (5), при цьому на дисплеї (2) відобразиться раніше встановлена температура нагріву пластин.
- Кнопками (3, 4) «+/-» установіть температуру нагрівання робочих пластин (1), індикація обраної температури на дисплеї (2) буде блимати.

Примітки:

- Миготливі значення температури на дисплеї (2) означають, що відбувається нагрів робочих пластин (1), свідчення температури, що постійно свіяться, означають, що пластини (1) нагрілися до встановленої температури і можна приступати до випрямлення волосся.
- При установці температури пам'ятайте, що нагрівання пластин (1) відбувається швидко, а їх охолодження вимагає значно більшого часу.
- Встановивши необхідну температуру, ви можете зафіксувати обраний вами режим подвійним натисканням на кнопку вмикання/вимкнення (5), при цьому на дисплеї з'явиться значок . Ви можете вимкнути режим блокування за допомогою подвійного натискання на кнопку вмикання/вимкнення (5).

Тип волосся	Температура
Пошкоджене, пофарбоване або знебарвлене волосся	від +140°C до +160°C
Нормальне волосся	+180°C
Для професійної укладки	від +200°C до +220°C

УКРАЇНЬСКА

- Підвісьте пристрій за петельку (8).
- Розподіліть волосся на пасма завширшки не більше 4-5 см.
- Дочекайтесь нагріву робочих пластин (1) до встановленої температури.
- Помістіть пасмо волосся між пластинами (1) і стисніть їх. Під час роботи тримайте пристрій лише в зоні ручки (6), не торкайтеся корпусу випрямляча, країв корпусу і робочих пластин (1).
- Потримайте кілька секунд і проведіть випрямлячем по всій довжині пасма волосся, злегка стискаючи пластини.
- Повторюйте процедуру до тих пір, поки не завершите випрямлення всього волосся.
- По завершенні процедури випрямлення волосся вимкніть пристрій, для цього натисніть і утримуйте кнопку (5) протягом 2-3 секунд, при цьому індикація температури на дисплеї (2) згасне.
- Витягніть вилку мережевого шнура з електричної розетки.
- Підвісьте пристрій за петельку (8) і дайте йому повністю остигнути.
- Стисніть робочі пластини (1) і зафіксуйте їх, установивши фіксатор (7) у положення **В**.

ЧИЩЕННЯ ТА ДОГЛЯД

- Перед чищенням вимкніть пристрій з електричної мережі, підвісьте його за петельку (8) і дайте йому повністю остигнути.
- Забороняється занурювати пристрій, мережевий шнур і вилку мережного шнура у воду або будь-які інші рідини.
- Протирайте зовнішню поверхню корпусу і робочі пластини (1) м'якою вологою тканиною.
- Забороняється використовувати для чищення пристрою абразивні миючі засоби та розчинники.

ЗБЕРІГАННЯ

- Перш ніж забрати пристрій на зберігання, дайте йому повністю охолонути і переконайтеся у тому, що корпус пристрою - чистий та сухий.

УКРАЇНЬСКА

- Стисніть робочі пластини (1) і зафіксуйте їх, установивши фіксатор (7) у положення **В**.
- Не намотуйте мережевий шнур на корпус пристрою, так як це може привести до його пошкодження.
- Зберігайте пристрій у сухому прохолодному місці, недоступному для дітей і людей з обмеженими можливостями.

КОМПЛЕКТ ПОСТАЧАННЯ

Випрямляч – 1 шт.

Інструкція – 1 шт.

ТЕХНІЧНІ ХАРАКТЕРИСТИКИ

Електроживлення: 220-240 В ~ 50 Гц

Номінальна споживана потужність: 40 Вт



УВАГА! Не використовувати цей прилад біля води у ваннах, душових, басейнах та інших водоймах.

УТИЛІЗАЦІЯ



Для захисту навколишнього середовища після закінчення терміну служби пристрою та елементів живлення (якщо входять до комплекту) не викидайте їх разом зі звичайними побутовими відходами, передайте пристрій та елементи живлення у спеціалізовані пункти для подальшої утилізації.

Відходи, що утворюються при утилізації виробів, підлягають обов'язковому збору з подальшою утилізацією установленим порядком.

Для отримання додаткової інформації про утилізацію даного продукту зверніться до місцевого муніципалітету, служби утилізації побутових відходів або до крамниці, де Ви придбали цей продукт.

УКРАЇНЬСКА

Виробник зберігає за собою право змінювати дизайн, конструкцію та технічні характеристики, які не впливають на загальні принципи роботи пристрою, без попереднього повідомлення, через що між інструкцією та виробом можуть спостерігатися незначні відмінності. Якщо користувач виявив такі невідповідності, просимо повідомити про це по електронній пошті info@vitek.ru для отримання оновленої версії інструкції.

Термін служби пристрою – 3 років

Гарантія

Докладні умови гарантії можна отримати в дилера, що продав дану апаратуру. При пред'явленні будь-якої претензії протягом терміну дії даної гарантії варто пред'явити чек або квитанцію про покупку.



Даний продукт відповідає вимогам Директиви 2014/30/ЄС щодо електромагнітної сумісності та Директиви 2014/35/ЄС щодо низьковольтного обладнання.

КЫРГЫЗ

ЧАЧ ТҮЗДӨГҮЧ VT-1331

Түзмөк чачты түзөтүү үчүн арналган.

СЫПАТТАМА

1. Иштөө пластиналар
2. Дисплей
3. Температураны жогорулатуу «+» баскычы
4. Температураны азайтуу «-» баскычы
5. Өчүрүү/күйгүзүү баскычы
6. Тутка
7. Иштөө пластиналардын бекитмеси
8. Асып коюу үчүн илмекче

КӨҢҮЛ БУРУҢУЗ!

Ушул түзмөктү суу толтурулуучу жайларда (раковина жана ванна ж.у.с) колдонбоңуз.

- Түзмөктү ванна бөлмөсүндө пайдаланууда, колдонгондон кийин аны электр тармагынан дароо ажыратып башкача айтканда тармактык шнурдун айрысын электр тармагынан сууруп, түзмөктү өчүрүү зарыл, себеби суунун жакындыгы түзмөк өчүргүч менен өчүрүлгөндө деле коркунучту жаратат.
- Кошумча коргонуу үчүн ванна бөлмөсүндөгү электр тармагында потенциалдуу иштеткен тогу 30 мА ашырбаган коргоп өчүрүүчү түзмөгүн орнотуу максатка ылайыктуу; аспапты орнотуу үчүн атайын адиске кайрылыңыз.
- **Иштеп турган түзмөктү кандайдыр бир бетке койбоңуз, аны илгичинен илип коюу керек (8). Иштөө пластиналары жана тышкы иштөөчү беттери жеңил эрүүчү жана жеңил тутануучу (пластмассадан, полиэтиленден, синтетикалык материалдардан ж.у.с.) буюмдарга тийбегенин текшерипиз.**

КООПСУЗДУК ЧАРАЛАРЫ

Электр шайманды пайдалануудан мурун колдонмону көңүл коюп окуп-үйрөнүп, маалымат катары сактап алыңыз.

Түзмөктү тике дайындоо боюнча гана, ушул колдонмодо жазылганга ылайыктуу колдонуңуз. Түзмөктү туура эмес пайдалануу анын бузулуусуна, колдонуучуга же

колдонуучунун мүлкүнө зыян келтирүүгө алып келиши мүмкүн.

- Түзмөктү биринчи жолу иштеткенден мурун түзмөктүн иштөөчү чыңалуусу электр тармагынын чыңалуусуна ылайык болгонун текшерип алыңыз.
- Иштеп турган түзмөктү эч качан кароосуз калтырбаңыз.
- Түзмөктү аэрозолдорду чачкан же жеңил тутанып кетүүчү суюктуктар колдонулган жерлерде колдонбоңуз.
- Чачты жасалгалап бүткөндөн кийин гана лакты колдонуңуз.
- Колдонгондон кийин же тазалагандан мурун ар дайым түзмөктү электр тармагынан сууруңуз.
- Тармактык шнурдун айрысын электр розеткасынан сууруганда шнурду кармап эч качан тартпаңыз, айрысынан кармаңыз.
- Тармактык шнурдун айрысына суу колуңуз менен тийбеңиз.
- Түзмөктү ваннага же суу толтурулган раковинага түшө турган жерлерге салбаңыз, илбеңиз да ошол жерлерде сактабаңыз, түзмөктү сууга же башка суюктуктарга салбаңыз.
- Ваннада киринген учурда түзмөктү колдонбоңуз.
- Түзмөк сууга түшкөн болсо, дароо тармактык айрысын электр розеткасынан сууруп, андан кийин гана түзмөктү суудан чыгарсаңыз болот.
- Электр шнурунун же тармактык айрысынын бузулуулары бар болсо, түзмөктү колдонбоңуз.
- Балдардын коопсуздугу үчүн таңгак катары колдонулган полиэтилен баштыктарды кароосуз таштабаңыз.

Көңүл буруңуз! Полиэтилен баштыктар же таңгак пленкасы менен ойногонго балдарга уруксат бербейсиз. **Бул тумчугуунун коркунучун жаратат!**

- Түзмөк иштеген учурда балдарга түзмөктүн корпусун, электр шнурун жана тармактык шнурдун айрысына тийгенге уруксат бербейсиз.
- Балдар түзмөк менен ойногонго жол бербегени үчүн аларга көз салуу зарыл.
- Түзмөк иштеп турган учурда жанында балдар же жөндөмдүүлүгү чектелген адамдар бар болгондо өзгөчө абайлап туруңуз.

КЫРГЫЗ

- Бул түзмөк балдар колдонгону үчүн арналган эмес.
- Бул шайман дене күчү, сезими же акыл-эси жагынан жөндөмдүүлүгү чектелген (ошонун ичинде балдар да) адамдар же колдонуу боюнча тажрыйбасы же билими жок болгон адамдар, эгерде алардын коопсуздугуна жооптуу адам аларды көзөмөлдөп же нускамалоо болбосо колдонуу үчүн ылайыкташтырылган эмес.
- Уйкулуу абалда болсоңуз, түзмөктү колдонбоңуз.
- Түзмөктү суу чачты же синтетикалык париктерди түздөтүү үчүн колдонбоңуз.
- Түзмөктү туткасынан кармаңыз. Түзмөктүн иштөө пластиналарынын аймагынын корпусуна тийбеңиз.
- Түзмөктүн ысык жактары бетиңизге, моюңуңузга жана башка денеңиздин бөлүктөрүнө тийгенден абайлаңыз.
- Иштеп турган учурда түзмөктү ысыктыктан бузула турган беттерге, жумшак нерсеге (мисалы, керебеттин же дивандын үстүнө) салбаңыз, анын үстүн жаппаңыз.

Этият болуңуз! Түзмөктү электр тармагынан өчүргөндөн кийин канча бир убакытка иштөө пластиналары жана иштөө пластиналарынын айланасындагы түзмөк корпусу ысык бойдон сакталат.

- Түзмөктү иштеткенде тармактык шнурун толук узундугу менен жандырууну сунуш кылабыз.
- Тармактык шнурун:
 - ысык буюмдарга тийгизбей;
 - учтуу кырлардын үстүнөн тартпай,
 - түзмөктү көтөрүү үчүн тутка катары пайдаланбаңыз.
- Тармактык шнурунун абалын мезгили менен текшерип туруңуз.
- Электр шнуру бузук болгондо коопчулуктарга жол бербегени үчүн аны өнүктүрүүчү, тейлөө кызмат же аларга окшогон дасыккан кызматкерлер алмаштырууга тийиш.
- Түзмөктү өз алдынча оңдоого тыюу салынат. Түзмөктү өз алдынча ажыратпай, ар кыл бузулуулар пайда болгон же түзмөк кулап түшкөн учурларда аны розеткадан суруп, кепилдик талонундагы же

www.vitek.ru сайтындагы тизмесине кирген автор-доштурулган (ыйгарым укуктуу) тейлөө борборуна кайрылыңыз.

- Бузулуулар пайда болбоо үчүн түзмөктү заводдук таңгагында гана транспорттоо зарыл.
- Түзмөктү балдардын жана жөндөмдүүлүгү чектелген адамдардын колу жетпеген жерлерде сактаңыз.

БУЛ ТҮЗМӨК ТУРМУШ-ТУРУКТУУ ШАРТТАРДА КОЛДОНГОНУ ҮЧҮН ГАНА АРНАЛГАН. ШАЙМАНДЫ КОММЕРЦИЯЛЫК ПАЙДАЛАНУУГА ЖАНА ӨНДҮРҮШ ЗОНАЛАРДА ЖАНА ЖУМУШЧУ ИМАРАТТАРДА ТҮЗМӨКТҮ ИШТЕТҮҮГӨ ТЫЮУ САЛЫНАТ.

БИРИНЧИ КОЛДОНУУНУН АЛДЫНДА

Муздак (кыш) шартында түзмөктү транспорттоодон же сактоодон кийин аны 3 сааттан кем эмес мөөнөткө үй температурасында сактоо зарыл.

- Түзмөктү кутудан чыгарып, иштегенине тоскоолдук кылган ар кандай чаптамаларды сыйрып алыңыз.
- Түзмөктүн бүтүн болгондугун текшерип, бузулуулар бар болсо түзмөк колдонбоңуз.
- Түзмөктү иштеткенден мурун анын иштөөчү чыңалуусу электр тармагынын чыңалуусуна ылайык болгонун текшерип алыңыз.

КОЛДОНУУ

Жасалгалоонун алдында чачты шампунь менен жууп, фен менен кургатып тараңыз.

Эскертүү:

- *Иштеп турган түзмөктү кандайдыр бир бетке койбоңуз, аны илгичинен илип коюу керек (4), иштөө пластиналары жана тышкы иштөөчү беттери жеңил эрүүчү жана жеңил тутануучу буюмдарга тийгизбеш керек.*
- *Биринчи колдонгондо, иштөө бетинен башкача жыт жана бир аз түтүн чыгышы мүмкүн, бул кадимки көрүнүш.*
- *Көңүл буруңуз! Корпустун үстүнкү бөлүгү катуу ысыйт, ошондуктан түзмөктүн туткасынан кармаңыз (6).*

КЫРГЫЗ

- Түзмөктүн ысык жактары бетиңизге, моюңуңузга жана башка денеңиздин бөлүктөрүнө тийгенден абайлаңыз.
- Чачыңызды жасалгалоодон кийин дароо тарабаңыз, муздаганына убакыт бериңиз. Жасалгалоо кадыресе көрүнүүсү үчүн, манжалар менен тутамдарды бөлүңүз.
- Иштөө пластиналарды ачыңыз (1) ал үчүн аны кысып бекитмеге (7) абалына орнотуңуз **Б**.
- Тармактык шнурдун айрысын электр розеткасына сайыңыз.
- Иштетүү/өчүрүү (5) баскычын басып түзмөктү иштетиңиз, ошондо дисплейде (2) мурун орнотулган жылытуу температурасы көрсөтүлөт.
- (3, 4) «+/-» баскычтары менен иштөөчү пластиналардын жылытуу температурасын орнотуңуз (1), (2) дисплейде тандалган температуранын индикациясы ирмейт.

Эскертүү:

- Дисплейдеги (2) температуранын үлбүлдөгөн маанилери, жумушчу пластиналарынын (1) ысып жаткандыгын билдирет, температуранын көрсөткүчтөрү дайыма күйүп турганы, пластиналар (1) коюлган температурага чейин ысыгандыгын билдирет, эми чачты түздөөгө киришсе болот.
- Температураны коюуда пластиналардын (1) ысыганы тез боло тургандыгын эске алыңыз, ал эми алардын муздаганы көбүрөөк убакытты талап кылат.
- Керектүү температураны коюп, сиз тандаган режимди күйгүзүү/өчүрүү баскычын (5) басуу менен беките аласыз, мында дисплейде «**⏻**» белги пайда болот. Тосмолоо режимин сиз күйгүзүү/өчүрүү баскычын (5) эки жолу басуунун жардамы менен өчүрө аласыз.

Чачтын тиби	Температурасы
Бузулган, боёлгон же түзсүздөндүрүлгөн чачтар	+140°C дан +160°C ка чейин
Нормалдуу чачтар	+180°C
Кесипкөй жасалгалоо үчүн	+200°C дан +220°C ка чейин

- Шайманды илгичинен илиңиз (8).
- Чачыңызды 4-5 см туурасындагы тутамдарга бөлүңүз.
- Жумушчу пластиналардын (1) коюулган температурага чейин ысыганын күтүңүз.
- Чач тутамын иштөө пластиналардын (1) арасына салып, аларды жабыңыз. Иштөө учурунда түзмөктү тутка жагынан кармаңыз (6), түздөгүчтүн корпусуна, корпустун кырларына жана иштөө пластиналарына тийбеңиз (1).
- Бир нече секунд кармап туруп, түздөгүчтү чачтын бүтүн тутамы боюнча пластиналарды бир аз кысып түшүрүңүз.
- Чачты түздөп бүткүчө жүрүмдү кайталаңыз.
- Чачты түздөп бүткөндөн кийин түзмөктү өчүрүңүз, ал үчүн баскычты (5) басыңыз жана 2-3 секунд кармап туруңуз, мында дисплейдеги (2) температуранын индикациясы өчөт.
- Электр шнурунун сайгычын розеткадан суруңуз.
- Түзмөктү илгичинен илип (8), аны толугу менен муздатыңыз.
- Пластиналарды кысып (1) аларды (7) бекитмесин абалга коюп бекитиңиз **Б**.

ТАЗАЛОО ЖАНА КАМ КӨРҮҮ

- Тазалоонун алдында түзмөктү электр тармагынан ажыратып, аны илгичинен илип (8), аны толугу менен муздатыңыз.
- Түзмөктүн корпусун, тармактык шнурун жана тармактык шнурунун айрысын сууга же башка суюктуктарга салууга тыюу салынат.
- Корпустун үстүн жана иштөө пластиналарын (1) жумшак ным чүпүрөк менен сүртүңүз.
- Түзмөктү тазалоо үчүн абразивдүү жуучу каражаттарды жана эриткичтерди колдонууга тыюу салынат.

САКТОО

- Түзмөктү сактоого алып коюунун алдында, аны толугу менен муздатып, түзмөктүн корпусу таза жана кургак экенин текшериңиз.
- Пластиналарды кысып (1) аларды (7) бекитмесин абалга коюп бекитиңиз **Б**.

КЫРГЫЗ

- Электр шнурун түзмөктүн корпусунун үстүнө түрбөңүз, себеби ал шнурдун же корпусун бузулуусуна алып келиши мүмкүн.
- Түзмөктү балдардын жана жөндөмдүүлүгү чектелген адамдардын колу жетпеген жерлерде сактаңыз.

ЖЕТКИРҮҮНҮН ТОПТОМУ

Чач түзөткүч – 1 даана.

Колдонмо – 1 даана

ТЕХНИКАЛЫК МҮНӨЗДӨМӨСҮ

Кубаттандыруу чыңалуусу: 220-240 В ~ 50 Гц

Номиналдуу иштетүү кубаттуулугу: 40 Вт



КӨҢҮЛ БУРУҢУЗ! Ванна, душ кабинасы, бассейн жана башка көлмөлөр ичиндеги суунун жанында ушул шайманды колдонбоңуз.

УТИЛИЗАЦИЯЛОО



Айлана чөйрөөнү коргоо максатында шайман менен азыктандыруучу элементтердин (эгерде топтомго кирсе) кызмат мөөнөтү бүткөндөн кийин турмуш-тиричилик калдыктары менен бирге таштабаңыз, шайман менен азыктандыруучу элементти андан ары утилизациялоо үчүн адистештирилген пункттарга бериңиз.

Шаймандарды утилизациялоодон пайда болгон калдыктарды милдеттүү түрдө чогултуп, андан соң белгиленген жолунда утилизациялоо зарыл.

Бул шайманды утилизациялоо жөнүндө кошумча маалымат алуу үчүн жергиликтүү өкмөткө, турмуш-тиричилик калдыктарды утилизациялоо кызматына же бул шайманды алган дүкөнгө кайрылыңыз.

Өңдүрүүчү шаймандардын жалпы иштөө принциптерине таасир этпеген дизайн, конструкциясын жана техникалык мүнөздөмөлөрүн алдын ала эскертпей өзгөртүү укугун сактайт, ошол себептен шайман менен колдонмонун арзыбаган айырмалар болуу мүмкүн. Колдонуучу ушундай келишпегендиктерди тапса, ал жөнүндө info@vitek.ru электрондук почтасына жазып, шаймандын жаңырланган версиясын алса болот.

Шаймандын кызмат мөөнөтү – 3 жыл

Кепилдик

Кепилдик берүү шарттары тууралуу толук маалыматтар буюмду саткан сатуучудан алууга болот. Кепилдик шарттарына ылайык талап кылып сатылган товарга чек же дүмүрчөктү көрсөтүү керек.

EAC

ROMÂNĂ

ÎNDREPTĂTOR DE PĂR VT-1331

Dispozitivul este destinat pentru îndreptarea părului.

DESCRIERE

1. Plăci de lucru
2. Afișaj
3. Buton de creștere a temperaturii "+"
4. Buton de scădere a temperaturii "-"
5. Buton de pornire/oprire
6. Mâner
7. Fixatorul plăcilor de lucru
8. Buclă pentru agățare

ATENȚIE!

Nu utilizați acest aparat lângă containere umplute cu apă (cum ar fi o chiuvetă, o cadă de baie etc.).

- Atunci când utilizați aparatul în baie, acesta trebuie să fie deconectat de la sursa de alimentare imediat după utilizare, adică trebuie să scoateți ștecherul de la priza electrică, deoarece apropierea apei este periculoasă chiar dacă dispozitivul este oprit prin comutator.
- Pentru protecție suplimentară în circuitul de alimentare al băii, se recomandă instalarea unui dispozitiv de curent rezidual (RCD) cu un curent de funcționare nominal de maximum 30 mA; în timpul instalării, consultați un specialist.
- **Nu așezați aparatul pornit pe o suprafață, agățați-l de buclă (8). Asigurați-vă că plăcile de lucru și suprafețele de lucru externe nu vin în contact cu obiecte fuzibile sau inflamabile (plastic, polietilenă, materiale sintetice etc.).**

MĂSURI DE PRECAUȚIE

Înainte de a utiliza aparatul electric, citiți cu atenție acest manual și păstrați-l pentru referință.

Utilizați dispozitivul doar conform destinației sale, cum este descris în prezenta instrucțiune. Manipularea necorespunzătoare poate duce la defectarea dispozitivului sau poate cauza daune utilizatorului sau bunurilor acestuia.

- Înainte de conectare, asigurați-vă că tensiunea din rețeaua electrică corespunde tensiunii de funcționare a dispozitivului.

- Nu lăsați dispozitivul să funcționeze nesupraveheat.
- Nu utilizați dispozitivul în locuri unde sunt pulverizați aerosoli sau se utilizează lichide ușor inflamabile.
- Aplicați fixativul de păr numai după îndreptarea părului.
- Asigurați-vă că ați deconectat dispozitivul după utilizare și înainte de curățare.
- Când deconectați fișa de alimentare de la priza electrică, nu trageți cablul, țineți fișa cu mâna.
- Nu atingeți fișa cablului de alimentare cu mâinile ude.
- Nu agățați și nu păstrați dispozitivul în locuri de unde ar putea cădea în lavoar sau în cada cu apă, nu scufundați corpul dispozitivului, cablul de alimentare sau fișa cablului de alimentare în apă sau în alte lichide.
- Nu utilizați dispozitivul în timp ce faceți baie.
- Dacă dispozitivul a căzut în apă, scoateți imediat fișa cablului de alimentare de la priza electrică și numai atunci puteți scoate dispozitivul din apă.
- Nu utilizați dispozitivul în cazul deteriorării fișei cablului de alimentare sau cablului de alimentare.
- Din motive de siguranță a copiilor, nu lăsați pungile de polietilenă folosite ca ambalaj fără supraveghere.

Atenție! Nu permiteți copiilor să se joace cu pungile de polietilenă sau pelicula de ambalare. **Pericol de sufocare!**

- Nu permiteți copiilor atingă corpul dispozitivului, cablul de alimentare și fișa cablului de alimentare în timpul funcționării dispozitivului.
- Copiii trebuie supravegheați pentru a preveni jocul cu dispozitivul.
- Aveți grijă deosebită dacă în apropierea dispozitivului conectat se află copii sau persoane cu dizabilități.
- Acest dispozitiv nu este destinat utilizării de către copiii.
- Dispozitivul nu este destinat utilizării de către persoane (inclusiv copii) cu abilități fizice, psihice sau mentale reduse sau dacă nu au experiență sau cunoștințe, dacă aceștea nu sunt sub control sau instruiți cu privire la utilizarea dispozitivului de către persoana responsabilă de siguranța acestora.

ROMÂNĂ

- Nu utilizați dispozitivul dacă vă aflați în stare de somnolență.
- Nu utilizați dispozitivul pentru îndreptarea părului umed sau perucilor sintetice.
- Țineți dispozitivul numai în zona mânerului. Nu atingeți corpul dispozitivului în zona plăcilor de lucru.
- Evitați contactul suprafețelor fierbinți ale dispozitivului cu fața, gâtul și alte părți ale corpului.
- Nu plasați dispozitivul în timpul funcționării pe suprafețe sensibile la căldură, suprafețe moi (de exemplu, pe pat sau canapea) și nu acoperiți dispozitivul.

Fiți atenți! Plăcile de lucru și corpul dispozitivului în zona plăcilor de lucru rămân fierbinți o anumită perioadă de timp după deconectarea dispozitivului de la rețeaua electrică.

- Când utilizați dispozitivul, este recomandat să desfaceți cablul de alimentare pentru întreaga lungime.
- Cablul de alimentare nu trebuie:
 - să atingă obiecte fierbinți;
 - să fie tras peste muchii ascuțite;
 - să fie utilizat ca de mâner pentru transportarea dispozitivului.
- Verificați periodic integritatea cablului de alimentare.
- În cazul deteriorării cablului de alimentare, pentru a evita pericolul, acesta trebuie înlocuit de către producător, agentul de deservire sau personal cu calificare corespunzătoare.
- Nu reparați singuri dispozitivul. Nu dezasamblați singuri dispozitivul, în caz de defecțiuni, precum și după căderea acestuia deconectați aparatul de la priza electrică și adresați-vă la orice centru autorizat (împuternicit) de service la adresele de contact specificate în certificatul de garanție și pe site-ul www.vitek.ru.
- Pentru a evita deteriorările transportați dispozitivul doar în ambalajul original.
- Păstrați dispozitivul la un loc uscat, răcoros, inaccesibil pentru copii și persoane cu dizabilități.

PREZENTUL DISPOZITIVUL ESTE DESTINAT DOAR PENTRU UZ ÎN CONDIȚII CASNICE. ESTE INTERZISĂ UTILIZAREA COMERCIALĂ ȘI UTILIZAREA DISPOZITIVULUI ÎN ZONELE DE PRODUCȚIE ȘI ÎNCĂPERILE DE LUCRU.

ÎNAINTE DE PRIMA UTILIZARE

După transportul sau depozitarea aparatului în condiții reci (de iarnă), acesta trebuie menținut la temperatura camerei timp de cel puțin 3 ore.

- Despachetați dispozitivul și eliminați orice autocolante care împiedică funcționarea dispozitivului.
- Verificați integritatea dispozitivului, dacă există deteriorări, nu utilizați dispozitivul.
- Înainte de conectare, asigurați-vă că tensiunea din rețeaua electrică corespunde tensiunii de funcționare a dispozitivului.

UTILIZAREA

Înainte de aranjare spălați părul cu șampon, uscați cu un uscător de păr și pieptănați-l.

Remarci:

- Nu așezați dispozitivul pornit pe nici o suprafață, atârnați-l numai de buclă (8), evitând contactul plăcilor de lucru și al suprafețelor de lucru externe cu obiecte fuzibile sau inflamabile.
- Prima utilizare poate provoca un miros străin și o cantitate mică de fum din plăcile de lucru, acest lucru este permis.
- **Atenție! Suprafața exterioară a carcasei este foarte fierbinte, manipulați dispozitivul numai în zona mânerului (6).**
- Evitați contactul suprafețelor fierbinți ale dispozitivului cu fața, gâtul și alte părți ale corpului.
- Nu pieptănați părul imediat după aranjare, lăsați-l să se răcească. Pentru a conferi coafurii un aspect natural, împărțiți cu atenție șuvițele de păr cu degetele.
- Deschideți plăcile de lucru (1), pentru a face acest lucru, strângeți-le și mutați fixatorul (7) în poziția **6**.
- Introduceți fișa cablului de alimentare în priză electrică.
- Porniți dispozitivul prin apăsarea butonului de pornire/oprire (5), în timp ce afișajul (2) indică temperatura setată anterior de încălzire a plăcilor.
- Utilizați butoanele (3, 4) «+/-» pentru a seta temperatura încălzirii plăcilor de lucru (1), indicarea temperaturii selectate pe afișaj (2) va clipi.

ROMÂNĂ

Remarci:

- Indicația intermitentă a temperaturii pe afișaj (2) înseamnă că plăcile de lucru (1) se încălzesc, indicațiile de temperatură aprinse constant indică faptul că plăcile (1) s-au încălzit până la temperatura setată și acum puteți începe îndreptarea părului.
- Când setați temperatura, rețineți că încălzirea plăcilor (1) are loc rapid, iar răcirea acestora necesită un timp considerabil mai mare.
- După ce ați setat temperatura dorită, puteți să fixați modul selectat prin apăsarea dublă a butonului de pornire/oprire (5), pe afișaj va apărea pictograma "Ⓐ". Puteți dezactiva modul de blocare prin apăsarea dublă a butonului de pornire/oprire (5).

Tipul părului	Temperatura
Parul deteriorat, vopsit sau decolorat	de la +140°C până la +160°C
Păr normal	+180°C
Pentru coafare profesionistă	De la +200°C până la +220°C

- Agățați dispozitivul de buclă (8).
- Separați părul în șuvițe cu o lățime nu mai mult de 4-5 cm.
- Așteptați până când plăcile de lucru (1) se încălzesc până la temperatura setată.
- Așezați șuvița de păr între plăci (1) și strângeți-le. În timpul funcționării, țineți dispozitivul numai în zona mânerului (6), nu atingeți corpul aparatului, marginile carcasei și plăcile de lucru (1).
- Țineți câteva secunde și trageți aparatul de îndreptare pe toată lungimea șuviței de păr, strângând ușor plăcile.
- Repetați procedura până când veți îndrepta tot parul.
- După finalizarea procedurii de îndreptare a părului, opriți aparatul apăsând și ținând apăsat butonul (5) timp de 2-3 secunde, în timp indicatorul temperaturii de pe afișaj (2) se stinge.
- Scoateți fișa cablului de alimentare din priza electrică.

ROMÂNĂ

- Agățați aparatul de buclă (8) și lăsați-l să se răcească.
- Strângeți plăcile (1) și fixați-le, mutând fixatorul (7) în poziția .

CURĂȚARE ȘI ÎNTREȚINERE

- Înainte de curățare, deconectați aparatul de la rețeaua electrică, agățați-l de buclă (8) și lăsați-l să se răcească complet.
- Nu scufundați corpul aparatului, cablul de alimentare și fișa cablului de alimentare în apă sau în alte lichide.
- Ștergeți suprafața exterioară a carcasei și plăcile de lucru (1) cu o cârpă moale umedă.
- Nu utilizați pentru curățarea dispozitivului detergenți abrazivi și solvenți.

PĂSTRARE

- Înainte de a depozita dispozitivul, lăsați-l să se răcească complet și asigurați-vă că corpul aparatului este curat și uscat.
- Strângeți plăcile (1) și fixați-le, mutând fixatorul (7) în poziția .
- Nu înfășurați cablul de alimentare pe corpul dispozitivului, deoarece acest lucru poate provoca deteriorarea acestuia.
- Păstrați dispozitivul la un loc uscat, răcoros, inaccesibil pentru copii și persoane cu dizabilități.

PACHETUL CONȚINE

Placă de îndreptat părul – 1 buc.

Instrucțiune – 1 buc.

SPECIFICAȚII TEHNICE

Alimentare electrică: 220–240 V ~ 50 Hz

Putere nominală de consum: 40 W



ATENȚIE! Nu utilizați acest dispozitiv lângă apă în camere de baie, duș, piscine și alte bazine de apă.

ROMÂNĂ

RECICLAREA



În scopul protejării mediului înconjurător, după finalizarea termenului de exploatare a dispozitivului și a elementelor de alimentare (dacă sunt incluse în set), nu le aruncați împreună cu deșeurile menajere obișnuite, livrați dispozitivul și elementele de alimentare în punctele specializate pentru reciclare ulterioară.

Deșeurile formate în timpul reciclării produselor sunt supuse colectării obligatorii cu reciclarea ulterioară în modul stabilit.

Pentru mai multe informații privind reciclarea acestui produs, contactați primăria locală, serviciul de reciclare a deșeurilor menajere sau magazinul de unde ați achiziționat acest produs.

Producătorul își rezervă dreptul de a modifica designul, construcția și caracteristicile tehnice care nu afectează principiile generale de funcționare ale dispozitivului fără notificare prealabilă, din cauza cărora între instrucțiune și produs pot exista diferențe neînsemnate. Dacă utilizatorul a depistat astfel de neconformități, vă rugăm să ne informați prin e-mail info@vitek.ru pentru a obține o versiune actualizată a instrucțiunii.

Durata de funcționare a dispozitivului este de 3 ani

Garanție

În legătură cu oferirea garanției pentru produsul dat, rugăm să Vă adresați la distribuitorul regional sau la compania, unde a fost procurat produsul dat. Serviciul de garanție se realizează cu condiția prezentării bonului de plată sau a oricărui alt document financiar, care confirmă cumpărarea produsului dat.



Acest produs respectă cerințele Directivei UE 2014/30/UE privind compatibilitatea electromagnetică și Directiva UE 2014/35/UE privind produsele de joasă tensiune.

GB

A production date of the item is indicated in the serial number on the technical data plate. A serial number is an eleven-unit number, with the first four figures indicating the production date. For example, serial number 0606xxxxxxx means that the item was manufactured in June (the sixth month) 2006.

RUS

Дата производства изделия указана в серийном номере на табличке с техническими данными. Серийный номер представляет собой одиннадцатизначное число, первые четыре цифры которого обозначают дату производства. Например, серийный номер 0606xxxxxxx означает, что изделие было произведено в июне (шестой месяц) 2006 года.

KZ

Бұйымның шығарылған мерзімі техникалық деректері бар кестедегі сериялық нөмірде көрсетілген. Сериялық нөмір он бір саннан тұрады, оның бірінші төрт саны шығару мерзімін білдіреді. Мысалы, сериялық нөмір 0606xxxxxxx болса, бұл бұйым 2006 жылдың маусым айында (алтыншы ай) жасалғанын білдіреді.

UA

Дата виробництва виробу вказана в серійному номері на табличці з технічними даними. Серійний номер представляє собою одинадцятизначне число, перші чотири цифри якого означають дату виробництва. Наприклад, серійний номер 0606xxxxxxx означає, що виріб був виготовлений в червні (шостий місяць) 2006 року.

KG

Буюм иштеп чыгарылган датасы сериялык номурунда техникалык маалыматтар жадыбалында көрсөтүлгөн. Сериялык номуру он бир орундуу сан болот, анын биринчи төрт саны өндүрүш датасын көрсөтөт. Мисалы, сериялык номуру 0606xxxxxxx болгон буюм 2006 жылдын июнинеде (алтынчы айында) өндүрүлгөн.

RO

Data fabricării este indicată în numărul de serie pe tabelul cu datele tehnice. Numărul de serie reprezintă un număr din unsprezece cifre, primele patru cifre indicând data fabricării. De exemplu, dacă numărul de serie este 0606xxxxxxx, înseamnă că produsul dat a fost fabricat în iunie (luna a asea) 2006.



ЗАПРЕЩЕНО УТИЛИЗИРОВАТЬ
С БЫТОВЫМ МУСОРОМ.
ОБРАТИТЕСЬ НА СООТВЕТСТВУЮЩИЙ
ПУНКТ ПЕРЕРАБОТКИ ЭЛЕКТРИЧЕСКОГО
И ЭЛЕКТРОННОГО ОБОРУДОВАНИЯ.