

# 2E GAMING

www.2egaming.com



## GAME EQUIPMENT



# LCD MONITOR СВІТЛОДІОДНИЙ МОНИТОР СВЕТОДИОДНЫЙ МОНИТОР G2721BV

User Manual  
Інструкція користувача  
Руководство пользователя

Read this manual carefully before use.  
Перед використанням прочитайте інструкцію користувача.  
Перед использованием прочитайте инструкции пользователя.

## Content

<b>WARNINGS/SAFETY PRECAUTIONS</b>	<b>3</b>
WARNINGS	3
ATTENTION	3
<b>Important safety instructions</b>	<b>4</b>
<b>OPERATING INSTRUCTIONS</b>	<b>5</b>
Components and auxiliary equipment	5
<b>INSTALLATION</b>	<b>5</b>
Installation of base	5
<b>FUNCTIONS</b>	<b>7</b>
Power indicator	7
Description of connection sockets	7
Input voltage	7
Description of buttons	8
<b>OSD MENU</b>	<b>9</b>
Menu description	9
<b>Specifications</b>	<b>11</b>
<b>Troubleshooting</b>	<b>12</b>
<b>Additional information</b>	<b>12</b>
<b>Warranty</b>	<b>35</b>

## Warnings/Safety precautions



### WARNINGS/SAFETY PRECAUTIONS

**RISK OF ELECTRIC SHOCK  
DO NOT OPEN**



TO REDUCE THE RISK OF ELECTRIC SHOCK,  
DO NOT REMOVE COVER AND BACK PANEL THERE  
ARE NO USER-SERVICEABLE PARTS  
INSIDE.

I CASE OF DAMAGE OR ERROR REFER SERVICING  
TO QUALIFIED PERSONNEL.



Lightning flash with arrowhead symbol within an equilateral triangle is intended to alert the user to the presence of non-insulated dangerous voltage within the product's enclosure that may be of sufficient magnitude to constitute a risk of electric shock in case of improper usage of the product.



Exclamation point within an equilateral triangle is intended to alert the user to the presence of important operating and maintenance instructions in the literature accompanying the product.

### WARNING:

Do not put the monitor in rainy or foggy places to prevent from fire or electric shock. To prevent scratches or damages to the LCD screen, do not knock, apply or rub the surface with sharp or hard objects or stiff cloths as well as try not to touch the LCD screen with your hands.

Any modifications to this product that have not been clearly and explicitly approved in advance by the manufacturer responsible for compliance with these regulations are forbidden.

### ATTENTION:

Excessive sound pressure from earphones and headphones can cause hearing loss.

## Important safety instructions

1. Please read all the instructions carefully before using this product.
2. The instructions should be retained after reading for future reference.
3. Please immediately pull out the AC power plug from an adapter if there is an abnormal sound or smell or the monitor has no picture, and contact after sales support.
4. The monitor should be kept free from rain, damp and dust to prevent electrical shock and short circuits. Do not cover the ventilation openings with table clothes, curtains, newspapers etc.
5. The monitor should be kept away from heating objects or direct sunlight. This product requires good ventilation. Allow 10 cm between the monitor and other appliances or built-in cabinet walls.
6. You may clean the display panel with a soft clean cloth after pulling out the power plug. Do not repeatedly wipe the panel, nor scrape, tap or strike the panel with hard objects, etc.
7. Do not wipe the monitor with any petrol chemical or alcohol-based solvents, as it will lead to product damage to the panel and cabinet.
8. Do not place the monitor on an unstable surface.
9. Do not place the power cord or other cables across a walkway in case it is trampled on, especially at the points of connection to the plug, sockets and the power cord to the appliance.
10. Unplug the appliance during a lightning storm or when it is not used for a long period of time.
11. Unplug this product when the device, power cord or plug are damaged or if the device has been exposed to liquid or moisture, has been mechanically damaged and does not work properly and contact an authorized service centre immediately.
12. Keep this appliance away from liquids, splashes of water and do not place objects filled with liquids on it.
13. Do not disassemble the back cover as it contains high voltages inside and will cause electric shock. There is no spare parts inside. Internal adjustments and checks should only be conducted by qualified professionals.
14. Do not place naked flame sources, such as lit candles on or near the monitor. Please pull out the power plug and contact after sales support if there are abnormal objects or water in the monitor.



# Operating Instructions

## Components and auxiliary equipment

Before assembling and installing, check for following items to be included in this display package.

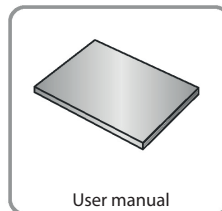
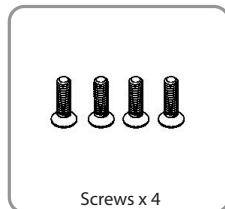
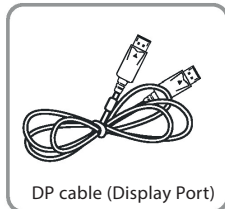
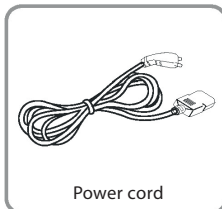
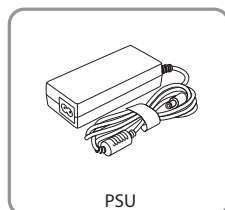
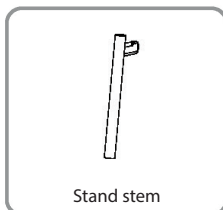
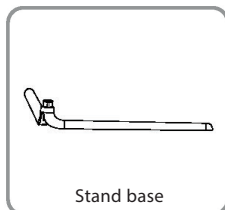
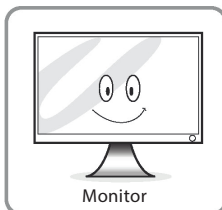

## Installation

### Installation of base

1. Open the package and take out the monitor with foam still attached. Gently place it top-down on a desktop or table.

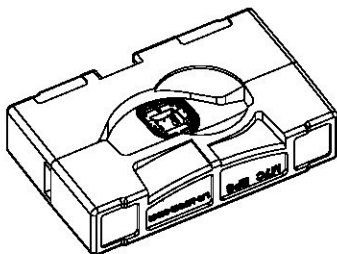

2. Take out the stem and base. Use the included screwdriver and one screw to fasten base to the stem.

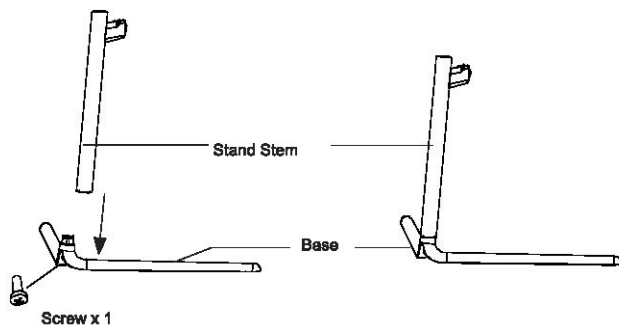

3. Remove the foam covering the bottom of the monitor, then remove the adapter from the back of monitor. Use two screws to fasten adapter onto the stem.

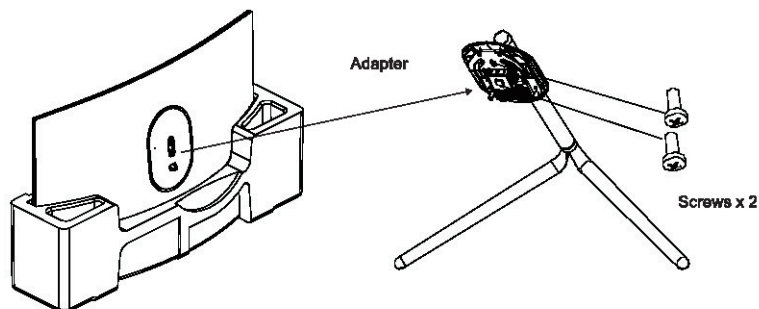

4. With the stand fully assembled, reattach it onto the back of monitor. Then remove the remaining foam on monitor and stand it up on a flat, level desktop or table. Press the button to remove the monitor from the bracket if mounting.

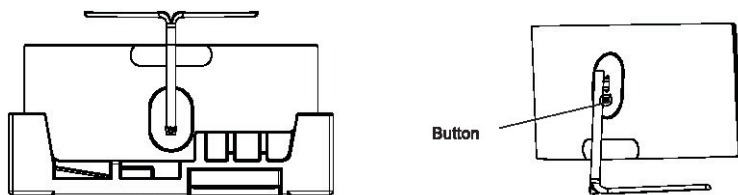

**Note:** Make sure the monitor is laid on a flat surface before removing the stand.

# Functions



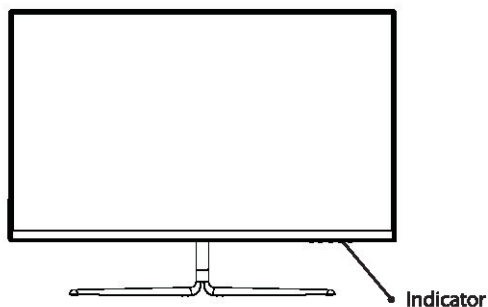

## Power indicator



**Indicator:** A steady blue light indicates that the power is on and the monitor is operating normally. Blue light flashing to indicate There is no video source and no horizontal or vertical signal or low voltage is detected. Make sure your computer It is turned on and all video cables are fully plugged in and/or connected.

## Description of connection sockets

Statement: this document is a reference manual. Please refer to the actual product.

	<b>HDMI</b>	HDMI input
	<b>DP (Display Port)</b>	Display Port input
	<b>Earphones</b>	Headphone output
	<b>DC input 12V</b>	DC 12V 4.0 A power input

## Input voltage

DC 12V 4.0A power input. External power supply: AC 100-240V~ 50/60Hz 1.5A  
Please consult the back label

## Description of buttons

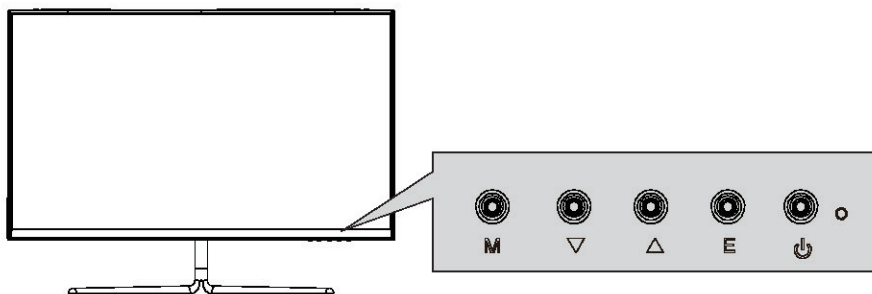

Button	Function
M	Confirm / Call up the main menu
▽	Hotkey 1 / Move the cursor down
△	Hotkey 2 / Move the cursor up
E	Hotkey 3 / Return button
⏻	DC Power button

# OSD menu

## Menu description

- The color and shape of the OSD menu of the actual computer may be slightly different from them shown in the figure.
- Specifications of the OSD menu may change with improvements of functions without prior notice.

The screen display (OSD) menu can be used to adjust settings of the monitor and is shown on the screen after the monitor is powered on and the  (Home) button is pressed.

1. Press one of the buttons (**M**, **▼**, **▲**, **E**, **U**) to activate the browser screen.



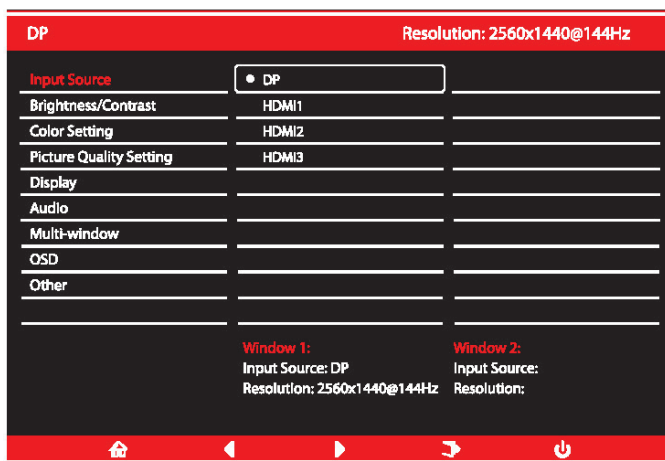

	Confirm and enter the main menu		Game Crosshair
	Scene Mode		Color format
	Power switch		

2. Press () to enter the OSD screen.



3. Press **▼** or **▲** to scroll through the functions.

- Select the desired function, and press  to enter the sub-menu.
- Press **▼** or **▲** to scroll through sub-menus, and press  key to select and confirm the desired function.
- Press **▼** or **▲** to select one option, and press  to confirm settings and exit from the current menu.

4. Press  to exit from the menu screen.

Level1	Level2	Level3
Input Source	DP	—
	HDMI1(2.0)	—
	HDMI2(1.4)	—
	HDMI3(1.4)	—
Brightness/ Contrast	Brightness	(Adjustment Bar; Range: 0 - 100) <b>Default 90</b>
	Black level	(Adjustment Bar; Range: 0 - 100) <b>Default 50</b>
	Contrast	(Adjustment Bar; Range: 0 - 100) <b>Default 50</b>
	DCR	On / Off
Color Setting	Gamma	1.8 / 2.0 / 2.2 / 2.4 / 2.6
	Pictvue Mode	Standard / Photo / Movie / Game / FPS / RTS
	Color Temperature	Warm / Cool / USER
	Low Blue Light	(Adjustment Bar; Range: 0 - 100) <b>Default 0</b>
	Hue/Saturation	Hue (Adjustment Bar; Range: 0 - 100) <b>Default 50</b>
	Saturation	Saturation (Adjustment Bar; Range: 0 - 100) <b>Default 50</b>
Picture Quality Setting	Sharpness	(Adjustment Bar; Range: 0 - 100) <b>Default 50</b>
	Response Time	Off / High / Middle / Low
	Noise Reduction	Off / High / Middle / Low
	Super Resoultion	Off / High / Middle / Low
	Dynamic Luminous Control	On / Off
Display	Aspect Ratio	Wide Screen / 4:3 / 1:1 / Auto
	MPRT	On / Off
	LED mode	Normal / Off / Flicker
Audio	Mute	On / Off
	Volume	(Adjustment Bar; Range: 0 - 100) <b>Default 50</b>
	Audio Source	Auto / HDMI1(2.0) / HDMI2(1.4) / HDMI3(1.4) / DP
Multi-Window	Multi-Window	Off / PIP Mode / PBP 2Win
	Sub Win2 Input	DP / HDMI1(2.0) / HDMI2(1.4) / HDMI3(1.4)
	PIP Size	Small / Medium / Large
	PIP Position	TopRight / TopLeft / BottomRight / BottomLeft
	Swap	—
OSD	Language	English / УКРАЇНСЬКА / РУССКИЙ.....
	OSD H-Position	(Adjustment Bar; Range: 0 - 100) <b>Default 50</b>
	OSD V-Position	(Adjustment Bar; Range: 0 - 100) <b>Default 50</b>
	OSD Transparency	(Adjustment Bar; Range: 0 - 100) <b>Default 20</b>
	OSD Time Out	(Adjustment Bar; Range: 0 - 100) <b>Default 20</b>
	OSD Rotation	Normal / 90 / 180 / 270
Other	Adaptive Sync	On / Off
	HDR	On / Off
	Reset	—

## Specifications

Model	G2721BV
Screen size	27"
Matrix type	VA
Aspect ratio	16:9
Viewing angles	178 °/ 178 °
Displayable colours	16.7M (8-bit)
Resolution	2560x1440
FPS	144 Hz
Response time	1 ms MPRT
Brightness	350 cd/m <sup>2</sup>
Contrast	2500:1
Interfaces	2xHDMI 1.4, 1xHDMI 2.0, DP 1.2, Audio out
Built-in speakers	No
Screen tilt	-5°~+15°
Height adjustment	No
Screen rotation	No
Monitor Power Options	12 V, 4 A
External power adapter parameters	100-240 V, 50/60 Hz, 1.5 A
Power consumption in operating mode (max)	<42W
Standby power consumption	≤0.5W
Wall mounting	No
Package dimensions	699x169x440 mm
Weight (NET/GROSS):	4.85 kg/6.72 kg
Sync technology	Adaptive Sync
Additional Information	Low Blue Light
	Flicker Free

## Troubleshooting

Problem	Solution
Power cannot be turned on	<ul style="list-style-type: none"> <li>◆ Check that both ends of the power cable are plugged into the socket appropriately and the wall socket is operational</li> </ul>
No Input signal message	<ul style="list-style-type: none"> <li>◆ Check that the signal line is connected properly.</li> <li>◆ Check that the power of the relevant peripherals is turned on.</li> <li>◆ Check that the input option that has been selected matches with the input signal.</li> </ul>
Image colour or quality deteriorates	<ul style="list-style-type: none"> <li>◆ Check that all the video settings are adjusted appropriately, such as brightness, contrast, colour etc.</li> </ul>
Display warning message	<ul style="list-style-type: none"> <li>◆ Check that the input signal line is properly fixed.</li> <li>◆ Select the correct input signal source</li> </ul>

## Additional information

The production date is encrypted in the serial number in the format

**ERC2E \*\*\* YYYYMMDD \*\*\*\*\***, where: **YYYYMMDD** - year, month and day of production.



## **Зміст**

<b>ПОПЕРЕДЖЕННЯ/ЗАПОБІЖНІ ЗАХОДИ</b>	<b>14</b>
ПОПЕРЕДЖЕННЯ	14
УВАГА	14
<b>Основні правила з техніки безпеки</b>	<b>15</b>
<b>ІНСТРУКЦІЯ З ЕКСПЛУАТАЦІЇ</b>	<b>16</b>
Комплектація та допоміжне обладнання	16
<b>ВСТАНОВЛЕННЯ</b>	<b>16</b>
Встановлення основи	18
<b>ФУНКЦІОНАЛ</b>	<b>18</b>
Індикатор живлення	18
Опис роз'ємів підключення	18
Параметри живлення	18
Роз'яснення до кнопок управління на корпусі монітора	<b>19</b>
<b>МЕНЮ</b>	<b>20</b>
Екранне меню	20
<b>Технічні характеристики</b>	<b>22</b>
<b>Усунення основних несправностей</b>	<b>23</b>
<b>Додаткова інформація</b>	<b>23</b>
<b>Гарантія</b>	<b>36</b>

## Попередження/Запобіжні заходи



**ПОПЕРЕДЖЕННЯ/ЗАПОБІЖНІ ЗАХОДИ**  
РИЗИК УРАЖЕННЯ ЕЛЕКТРИЧНИМ СТРУМОМ!  
НЕ ВІДКРИВАТИ



Для зменшення ризику ураження електричним струмом не відкривайте корпус пристрою та задню панель пристрою.

НЕ НАМАГАЙТЕСЯ

САМОСТІЙНО РЕМОНТУВАТИ ПРИЛАД.

У РАЗІ ПОШКОДЖЕННЯ ЧИ ПОЛОМКИ ПРИСТРОЮ ЗВЕРНІТЬСЯ ДО АВТОРИЗОВАНОГО СЕРВІСНОГО ЦЕНТРУ.



Знак блискавки у рівносторонньому трикутнику призначений для попередження користувача про наявність неізольованої небезпечної напруги в корпусі виробу, якої достатньо для спричинення ризику ураження електричним струмом користувача у разі неналежної експлуатації виробу.



Знак оклику у рівносторонньому трикутнику призначений для попередження користувача про наявність необхідності звернути особливу увагу на важливі інструкції з експлуатації та технічного обслуговування приладу, що позначені біля нього.

### ПОПЕРЕДЖЕННЯ:

Для запобігання можливості виникнення пожежі або ураження електричним струмом, не піддавайте даний пристрій дії дощу або дії вологи.

Не протирайте монітор жорсткими ганчірками, не розміщуйте важкі та гострі предмети та намагайтеся не торкатись руками рідкокристалічного екрана, оскільки це може спричинити виникнення подряпин або його пошкодження.

Внесення змін або модифікацій до цього приладу, що заздалегідь не були чітко та ясно схвалені стороною-виробником, відповідальним за дотримання цих нормативних вимог, заборонено.

### УВАГА

Прослуховування музики чи іншого контенту у навушниках на високому рівні гучності може призвести до погіршення, або навіть втрати слуху.

## Основні правила з техніки безпеки

1. Перед використанням уважно ознайомтеся та прочитайте дану інструкцію.
2. Не викидайте інструкцію після прочитання для можливості консультації та звернення до неї у майбутньому.
3. Негайно витягніть штепсельну вилку з адаптера/розетки, якщо під час підключення та увімкнення монітора ви чуєте нетиповий, сторонній звук або відчуваєте неприємний запах або якщо монітор не має зображення, після чого обов'язково зверніться до служби підтримки або технічного центру.
4. Тримайте монітор подалі від вологи, бризок та дощу, уникайте потрапляння всередину пилу, щоб запобігти ризику ураження електричним струмом або виникненню короткого замикання. Не перекривайте вентиляційні отвори пристрою. Не кладіть на монітор тканини, не розміщайте поблизу штор, газет тощо.
5. Переконайтеся, що монітор не стоїть біля нагрівальних предметів або під прямими сонячними променями. Забезпечте монітор доступом до вентиляції. Відстань між монітором та іншими приладами або стінками шафи, куди його вбудовано, повинна бути мінімум 10 см.
6. Очищати дисплей можна тільки м'якою чистою тканиною, заздалегідь вимкнувши його та витягнувши штепсельну вилку з розетки. Не натирайте та не тисніть на екран при очищенні, не дряпайте його, не торкайтесь та не бийте по дисплею твердими, важкими предметами.
7. Не протирайте монітор засобами на бензиновій, хімічній або спиртовій основі, оскільки це може призвести до пошкодження як самого екрану, так і його корпусу.
8. Не розміщуйте монітор на нестійких поверхнях.
9. Захистіть кабель живлення від постійного наступання на нього, защемлення та перегинання, або перечіпання через нього, особливо у місці з'єднання з вилкою, розетками та у точках з'єднання дроту живлення з приладом.
10. Відключайте прилад від електромережі під час грози або коли пристрій не використовується протягом тривалого періоду часу.
11. У разі пошкодження пристрою, мережевого кабелю або штепселя, а також, якщо пристрій піддавався впливу рідини або вологи, був механічно пошкоджений і не працює в належний спосіб, зверніться до авторизованого сервісного центру.
12. Не піддавайте цей прилад дії рідини, бризок води та не розміщуйте на приладі об'єкти, наповнені рідиною.
13. Не відкривайте кришку або задню панель пристрою, оскільки усі деталі всередині знаходяться під напругою та можуть призвести до ураження електричним струмом. Всередині немає деталей, що могли б обслуговуватися користувачем. Усі внутрішні налаштування та ремонт повинні проводити тільки кваліфіковані фахівці.
14. Не розміщуйте біля/на моніторі джерела відкритого полум'я, такі як свічки. Будь ласка, обов'язково витягніть штепсельну вилку з розетки та зв'яжіться із службою підтримки, якщо в монітор потрапили сторонні предмети або вода.

# Інструкція з експлуатації

## Комплектація та допоміжне обладнання

Перед збиранням та установкою перевірте наявність усіх комплектуючих.



Монітор



Основа підставки

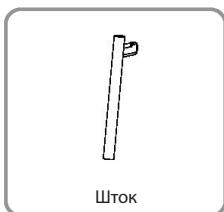

Шток



Блок живлення



Кабель живлення

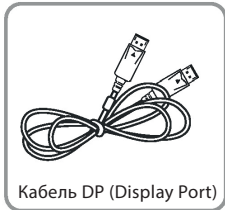

Кабель DP (Display Port)



Мікрофіша  
та енергетична етикетка



Гвинти x 4 шт.



Інструкція користувача

Зайві гвинти можна використовувати як запасні.

## Встановлення

### Встановлення основи

1. Відкрийте упаковку та вийміть монітор разом із пінопластом. Акуратно покладіть його на стіл.

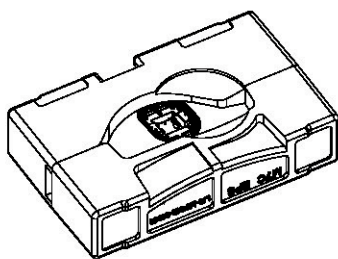

2. Вийміть шток і основу. Використовуйте додану викрутку та один гвинт, щоб прикріпити основу до штока.

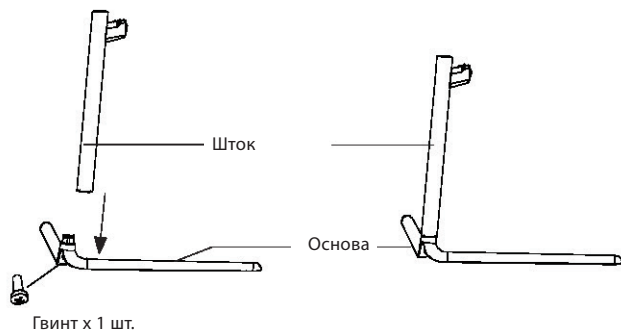

3. Зніміть пінопласт, що покриває нижню частину монітора, потім зніміть адаптер із задньої панелі монітора. Використовуйте два гвинти, щоб закріпити адаптер на штоку.

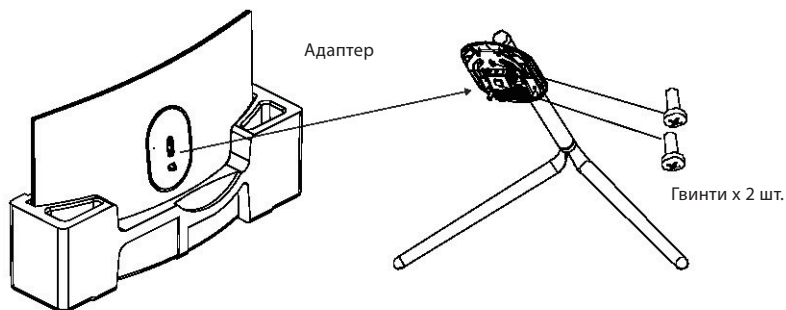

4. Коли підставку повністю зібрано, прикріпіть її на задній панелі монітора. Потім зніміть залишки пінопласта з монітора та поставте його на стіл. Щоб зняти монітор із кронштейна, натисніть кнопку на адаптері.

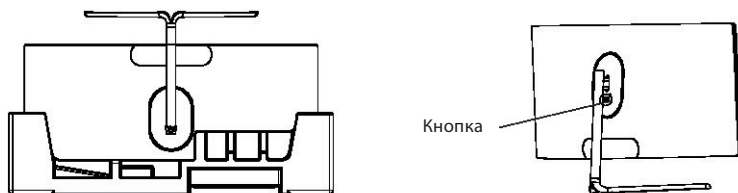

**Примітка.** Перш ніж знімати підставку, переконайтеся, що монітор лежить на рівній поверхні.

## Функціонал



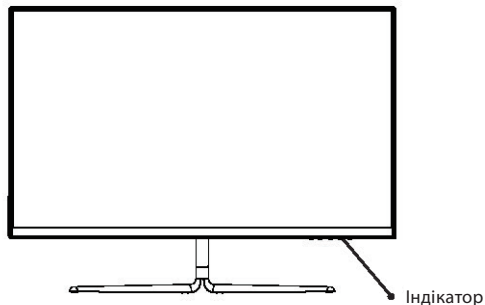

### Індикатор живлення



**Індикатор:** постійне синє світло вказує на те, що живлення ввімкнено і монітор працює у звичайному режимі. Індикатор блимає синім світлом - джерело відеосигналу відсутнє. Переконайтеся, що ваш комп'ютер увімкнено, а всі відеокабелі під'єднані належним чином.

### Опис роз'ємів підключення

Заява виробника: Дане керівництво є загальним довідковим посібником. Зовнішній вигляд фактичного продукту може відрізнятись від зображеного на малюнках.

	<b>HDMI</b>	вхід HDMI
	<b>DP (Display Port)</b>	вхід Display Port
	<b>Навушники</b>	вихід на навушники
	<b>DC input 12V</b>	вхідний роз'єм DC 12V 4.0 A

### Параметри живлення

Постійний струм: 12В 4.0А. Зовнішнє джерело живлення - змінний струм: 100-240 В ~ 50/60 Гц 1.5А  
Перевірте технічні параметри приладу, вказані на етикетці на задній частині монітора.

## Роз'яснення до кнопок управління на корпусі монітора

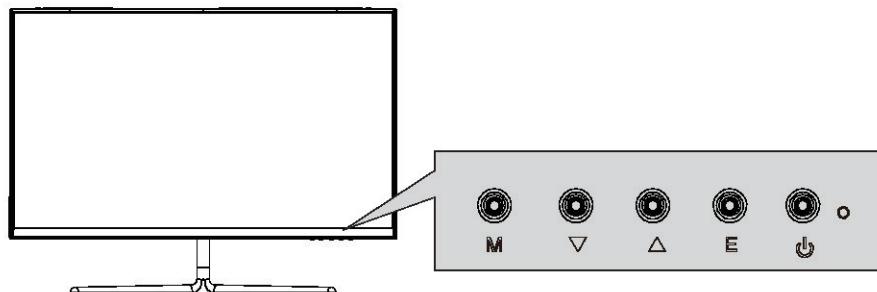

Кнопка	Функція
M	Підтвердити / Викликати головне меню
▽	Гаряча клавіша 1 / Перемістити курсор вниз
△	Гаряча клавіша 2 / Перемістити курсор вгору
E	Гаряча клавіша 3 / Кнопка повернення
⏻	Кнопка живлення

# Меню

## Екранне меню

- Колір, форма та пункти екранного меню можуть дещо відрізнятися від зображених на малюнку.
- Технічні характеристики екранного меню можуть змінюватися з удосконаленням функцій без попереднього повідомлення.

Екранне меню можна використовувати для налаштування різних параметрів монітора. Воно відображається на екрані після ввімкнення монітора та натискання кнопки  (Додому).



1. Натисніть одну з кнопок (**M**, **V**, **▲**, **E**, **⏻**) щоб активувати відповідні функції швидкого доступу (дивись розділ: «Роз'яснення до кнопок управління на корпусі монітора»).

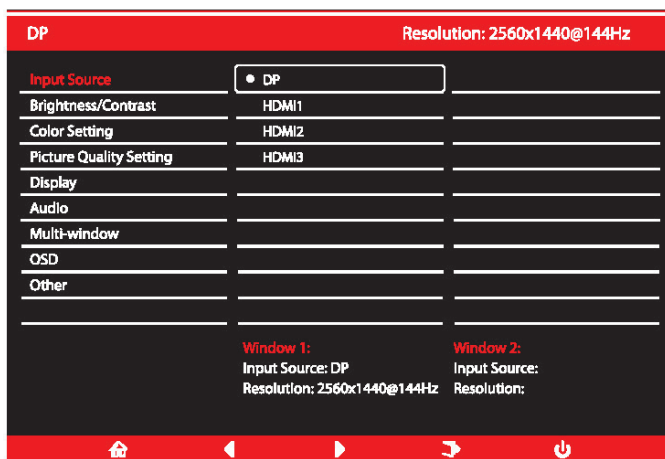

	Підтвердження та вхід до головного меню		Приціл
	Режим сцени		Формат кольору
	Увімкнення/вимкнення монітора		

2. Натисніть () щоб увійти до екранного меню.



3. Натисніть **▼** або **▲**, щоб перемістити курсор до іншої функції.
- - Виберіть потрібну функцію та натисніть , щоб увійти в підменю.
  - - Натисніть **▼** або **▲**, щоб прокрутити підменю, і натисніть клавішу , щоб вибрати та підтвердити потрібну функцію.
  - - Натисніть **▼** або **▲**, щоб вибрати одну опцію, і натисніть , щоб підтвердити налаштування та вийти з поточного меню.

4. Натисніть , щоб вийти з екранного меню.



Рівень 1	Рівень 2	Рівень 3
Джерело сигналу	DP	—
	HDMI1(2.0)	—
	HDMI2(1.4)	—
	HDMI3(1.4)	—
Яскравість/ Контраст	Яскравість	(Панель регулювання; Діапазон: 0 - 100) <b>За замовчуванням 90</b>
	Рівень чорного	(Панель регулювання; Діапазон: 0 - 100) <b>За замовчуванням 50</b>
	Контраст	(Панель регулювання; Діапазон: 0 - 100) <b>За замовчуванням 50</b>
	Дин. контраст (DCR)	Увімк. / Вимкн.
Налаштування кольору	Гама	1.8 / 2.0 / 2.2 / 2.4 / 2.6
	Режим зображення	Стандарт / Фото / Кіно / Гра / FPS / RTS
	Колір.температура	Теплий / Холодний / Користувача
	Фільтр синього	(Панель регулювання; Діапазон: 0 - 100) <b>За замовчуванням 0</b>
	Відтінок/Насиченість	Відтінок (Панель регулювання; Діапазон: 0 - 100) <b>За замовчуванням 50</b>
	Насиченість	Насиченість (Панель регулювання; Діапазон: 0 - 100) <b>За замовчуванням 50</b>
Якість зображення	Чіткість	(Панель регулювання; Діапазон: 0 - 100) <b>За замовчуванням 50</b>
	Час відгуку	Вимкн. / Високий / Середній / Низький
	Зменшення шуму	Вимкн. / Високий / Середній / Низький
	Супер роздільна здатність	Вимкн. / Високий / Середній / Низький
	Дин. контроль яскравості	Увімк. / Вимкн.
Налаштування екрана	Співвідношення сторін	Повноекранний / 4:3 / 1:1 / Авто
	MPRT	Увімк. / Вимкн.
	LED Mode	Нормальний / Вимкн. / Мерехтіння
Налаштування звуку	Вимкнути звук	Увімк. / Вимкн.
	Гучність	(Панель регулювання; Діапазон: 0 - 100) <b>За замовчуванням 50</b>
	Джерело звуку	Автоматично / HDMI1(2.0) / HDMI2(1.4) / HDMI3(1.4) / DP
Багатовіконний режим	Багатовіконний режим	Вимкн. / PIP Mode / PBP 2Win
	Додаткове вікно 2	DP / HDMI1(2.0) / HDMI2(1.4) / HDMI3(1.4)
	Розмір PIP	Малий / Середній / Крупний
	Положення PIP	Верх - Право / Верх - Ліво / Низ - Право / Низ - Ліво
	Поміняти місцями	—
Меню	Мова меню	English / УКРАЇНСЬКА / РУССКИЙ... ..
	Гор. позиція меню	(Панель регулювання; Діапазон: 0 - 100) <b>За замовчуванням 50</b>
	Верт. позиція меню	(Панель регулювання; Діапазон: 0 - 100) <b>За замовчуванням 50</b>
	Прозорість меню	(Панель регулювання; Діапазон: 0 - 100) <b>За замовчуванням 20</b>
	Таймер показу меню	(Панель регулювання; Діапазон: 0 - 100) <b>За замовчуванням 20</b>
	Поворот меню	Нормально / 90 / 180 / 270
Інші налаштування	Adaptive Sync	Увімк. / Вимкн.
	HDR	Увімк. / Вимкн.
	Скидання	—

## Технічні характеристики

<b>Модель</b>	<b>G2721BV</b>
Розмір екрану	27"
Тип матриці	VA
Співвідношення сторін	16:9
Кути огляду	178 °/ 178 °
Кількість кольорів	16.7M (8-bit)
Розподільча здатність	2560x1440
Частота оновлення	144 Гц
Час відгуку	1 мс MPRT
Яскравість	350 кд/м <sup>2</sup>
Контраст	2500:1
Інтерфейси	2xHDMI 1.4, 1xHDMI 2.0, DP 1.2, Audio out
Вбудовані колонки	Ні
Нахил екрану	-5°~+15°
Діапазон регулювання по висоті	Ні
Поворот екрану	Ні
Параметри електроживлення монітора	12 В, 4 А
Параметри зовнішнього адаптера живлення	100-240 В, 50/60 Гц, 1.5 А
Енергоспоживання (максимальне значення)	<42 Вт
Енергоспоживання в режимі очікування	≤0.5 Вт
Настінне встановлення	Ні
Розміри упаковки	699x169x440 мм
Вага (НЕТТО/БРУТТО)	4.85 кг/6.72 кг
Технологія синхронізації	Adaptive Sync
Додаткова інформація	Low Blue Light
	Flicker Free

## Усунення основних несправностей

Проблема	Вирішення
Пристрій не вмикається	<ul style="list-style-type: none"> <li>◆ Переконайтеся, що обидва кінці кабелю живлення належним чином підключені до розетки, а сама настінна розетка працює та є справною.</li> </ul>
На екрані з'явилося попередження про відсутність вхідного сигналу	<ul style="list-style-type: none"> <li>◆ Перевірте, чи лінія вхідного сигналу підключена правильно.</li> <li>◆ Перевірте, чи увімкнено живлення відповідної периферії.</li> <li>◆ Переконайтеся, що вибране джерело введення відповідає каналу вхідного сигналу.</li> </ul>
Колір або якість зображення погані	<ul style="list-style-type: none"> <li>◆ Переконайтеся, що всі налаштування відео та зображення, такі як яскравість, контраст, колір тощо відповідають належним значенням.</li> </ul>
На екрані з'явилося попереджувальне повідомлення	<ul style="list-style-type: none"> <li>◆ Переконайтеся, що лінія вхідного сигналу правильно під'єднана та справна.</li> <li>◆ Оберіть правильне джерело вхідного сигналу.</li> </ul>

## Додаткова інформація

Дата виробництва зашифрована в серійному номері у форматі **ERC2E\*\*\*YYYYMMDD\*\*\*\*\***, де: **YYYYMMDD** – рік, місяць і день виробництва.

## **Содержание**

<b>ПРЕДУПРЕЖДЕНИЕ</b>	<b>25</b>
ПРЕДУПРЕЖДЕНИЕ	25
ВНИМАНИЕ	25
<b>Основные правила техники безопасности</b>	<b>26</b>
<b>ИНСТРУКЦИИ ПО ЭКСПЛУАТАЦИИ</b>	<b>27</b>
Комплектация и дополнительное оборудование	27
<b>ФУНКЦИОНАЛ</b>	<b>29</b>
Индикатор питания	29
Описание розъемов подключения	29
Параметры питания 29	29
Разъяснение к кнопкам управления на корпусе монитора	30
<b>МЕНЮ</b>	<b>31</b>
<b>Экранное меню</b>	<b>31</b>
<b>Технические характеристики</b>	<b>33</b>
<b>Устранение неисправностей</b>	<b>34</b>
<b>Дополнительная информация</b>	<b>34</b>
<b>Гарантия</b>	<b>37</b>

## Предупреждение



**ПРЕДУПРЕЖДЕНИЕ**  
РИСК ПОРАЖЕНИЯ ЭЛЕКТРИЧЕСКИМ ТОКОМ  
НЕ ОТКРЫВАТЬ



Для минимизации риска удара электрическим током не снимайте крышку или заднюю панель устройства. Внутри нет деталей, которые могли бы обслуживаться пользователем. Не пытайтесь самостоятельно ремонтировать прибор. В случае возникновения поломки или каких-либо вопросов, обратитесь к квалифицированному специалисту технического обслуживания.



Знак молнии в треугольнике: для предупреждения пользователя о наличии неизолированного опасного напряжения, которого может быть достаточно для поражения электрическим током.



Треугольник с восклицательным знаком: для предупреждения пользователя о наличии важных инструкций по эксплуатации и техническому обслуживанию прибора, следует обратиться к техническому специалисту.

### ПРЕДУПРЕЖДЕНИЕ:

Для предотвращения возможности возникновения пожара или удара электрическим током не подвергайте данное устройство воздействию дождя или влаги.

Не протирайте монитор жесткими тряпками, не размещайте на нем тяжелые и острые предметы, и старайтесь не касаться руками жидкокристаллического экрана, поскольку это может привести к возникновению царапин или его повреждению.

Внесение изменений или модификаций данного прибора, которые заранее не были четко и ясно одобрены стороной-производителем, ответственным за соблюдение этих нормативных требований, запрещено.

### ВНИМАНИЕ

Прослушивание музыки или другого контента в наушниках на большой громкости может привести к ухудшению или даже потере слуха.

## Основные правила техники безопасности

1. Перед использованием внимательно ознакомьтесь и прочитайте данную инструкцию.
2. Не выкидывайте инструкцию после прочтения.
3. Немедленно извлеките вилку из адаптера/розетки, если при подключении и включении монитора вы слышите нетипичный, посторонний звук или чувствуете неприятный запах, или если монитор не дает изображение, после чего обязательно обратитесь в службу поддержки или технический центр.
4. Держите монитор как можно дальше от влаги, брызг и дождя, избегайте попадания внутрь пыли, чтобы предотвратить риск поражения электрическим током или возникновения короткого замыкания. Не закрывайте вентиляционные отверстия устройства. Не накрывайте монитор тканями, не размещайте вблизи штор, газет и т.д.
5. Убедитесь, что монитор не размещен возле нагревательных предметов или под прямыми солнечными лучами. Обеспечьте монитор доступом к вентиляции. Расстояние между монитором и другими приборами или стенками шкафа, куда он встроен, должно быть минимум 10 см.
6. Очищать дисплей можно только мягкой чистой тканью, предварительно выключив его и вытянув вилку из розетки. Не натирайте и не давите на экран при очистке, не царапайте и не бейте по дисплею твердыми, тяжелыми предметами.
7. Не протирайте монитор средствами на бензиновой, химической или спиртовой основе, так как это может привести к повреждению как самого экрана, так и его корпуса.
8. Не устанавливайте монитор на неустойчивых поверхностях.
9. Защитите кабель питания от постоянного наступания и спотыкания через него, и перегибов, особенно в месте соединения с вилкой, розетками и в точках соединения шнура питания с прибором.
10. Отключайте прибор от электросети во время грозы или если прибор не используется продолжительное время.
11. В случае повреждения прибора, кабеля питания или штепселя, а так же, если прибор подвергался воздействию жидкостей или влаги, был механически поврежден и не работает в надлежащем режиме, обратитесь в авторизованный сервисный центр.
12. Не подвергайте этот прибор воздействию жидкостей, брызг воды и не размещайте на приборе ёмкости, наполненные жидкостью.
13. Не открывайте крышку или заднюю панель устройства, поскольку все детали внутри находятся под напряжением и могут привести к удару электрическим током. Внутри нет деталей, которые могли бы обслуживаться пользователем. Все внутренние настройки и ремонт должны проводиться только квалифицированными специалистами.
14. Не размещайте возле/на мониторе источники открытого огня, такие как свечи. Пожалуйста, обязательно извлеките вилку из розетки и свяжитесь со службой поддержки, если в монитор попали посторонние предметы или вода.

# Инструкция по эксплуатации

## Комплектация и дополнительное оборудование

Перед сборкой и установкой проверьте наличие всех комплектующих.

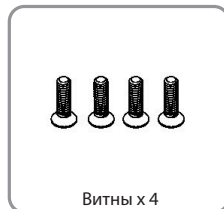
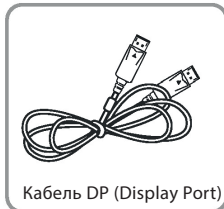
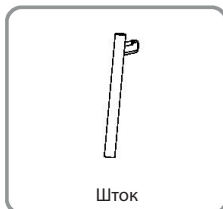

## Установка

### Установка основания

1. Откройте упаковку и извлеките монитор вместе с пенопластом. Аккуратно положите его на стол.

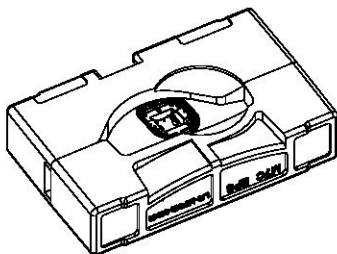

2. Выньте шток и основание. Используйте отвертку и один винт, чтобы прикрепить основание к штоку.

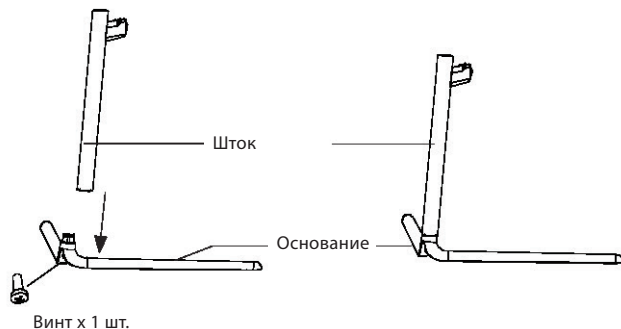

3. Снимите пенопласт, покрывающий нижнюю часть монитора, затем снимите адаптер с задней панели монитора. Для закрепления адаптера на штоке используйте два винта.

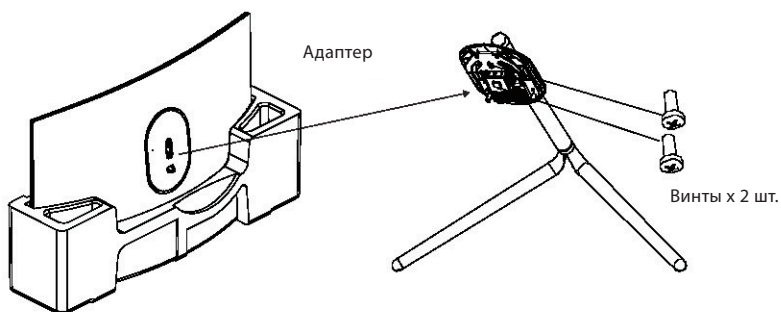

4. Когда подставка полностью собрана, прикрепите ее к задней панели монитора. Затем снимите остатки пенопласта с монитора и поставьте его на стол. Чтобы снять монитор с кронштейна, нажмите кнопку на адаптере.

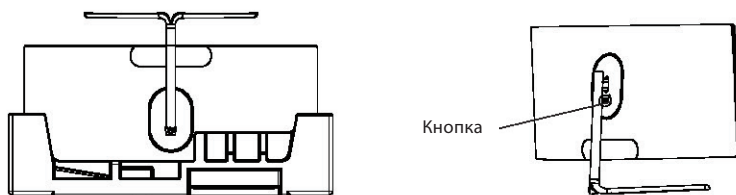

**Примечание.** Прежде чем снимать подставку, убедитесь, что монитор лежит на ровной поверхности.



# Функционал

## Индикатор питания

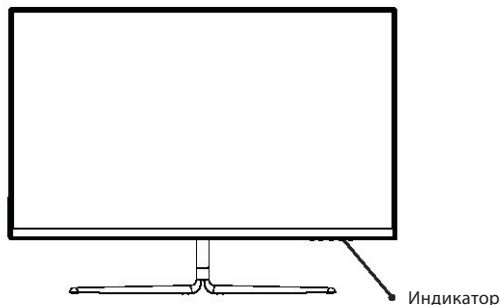

**Индикатор:** горит постоянно синим цветом - питание включено и монитор работает в обычном режиме. Индикатор мигает синим цветом – источник видеосигнала отсутствует. Убедитесь, что компьютер включен, а все видеокабели подключены должным образом.

## Описание разъемов подключения

Заявление производителя: Данное руководство является общим справочным пособием. Внешний вид фактического продукта может отличаться от изображенного на рисунках.

	<b>HDMI</b>	вход HDMI
	<b>DP (Display Port)</b>	вход Display Port
	<b>Наушники</b>	выход на наушники
	<b>DC input 12V</b>	входной разъем DC 12V 4.0A

## Параметры питания

Постоянный ток: 12В 4.0А. Внешний источник питания - переменный ток: 100-240В~ 50/60 Гц 1.5А  
 Проверьте технические параметры прибора, указанные на этикетке на задней части монитора.

## Разъяснение к кнопкам управления на корпусе монитора

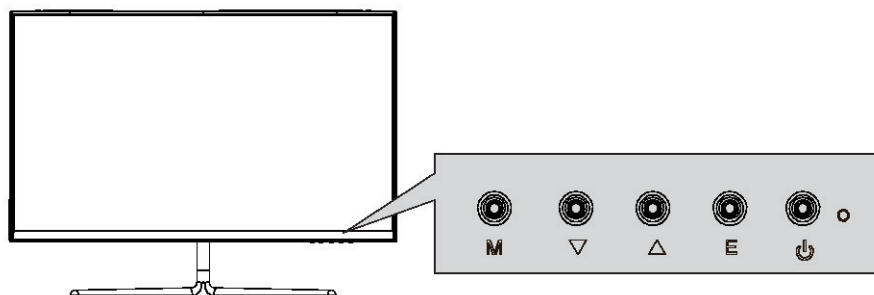





Кнопка	Функция
<b>M</b>	Подтвердить / Вызвать главное меню
▽	Горячая клавиша 1 / Переместить курсор вниз
△	Горячая клавиша 2 / Переместить курсор вверх
<b>E</b>	Горячая клавиша 3 / Кнопка возврата
⏻	Кнопка питания

# Меню

## Экранное меню

- Цвет и форма и пункты экранного меню могут отличаться от изображенных на рисунке.
- Технические характеристики экранного меню могут изменяться с усовершенствованием функций без предварительного уведомления.

Экранное меню можно использовать для настройки различных параметров монитора. Оно отображается на экране после включения монитора и нажатия кнопки  (Домой).

1. Нажмите одну из кнопок (M, , , E, ) чтобы активировать соответствующие функции быстрого доступа (см. раздел «**Разъяснение к кнопкам управления на корпусе монитора**»).







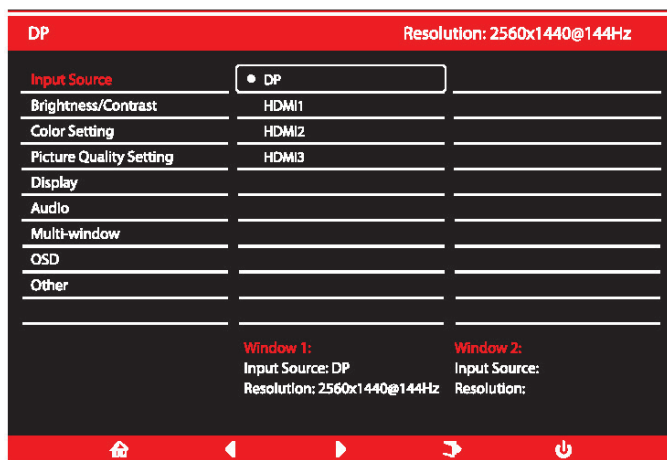

	Подтверждение и вход в главное меню		Прицел
	Режим сцены		Формат цвета
	Включение/выключение монитора		

2. Нажмите () чтобы войти в экранное меню.



3. Нажмите  или , чтобы переместить курсор к необходимой функции.

- Выберите нужную функцию и нажмите  для входа в подменю.
- Нажмите  или , чтобы прокрутить подменю, и нажмите , чтобы выбрать и подтвердить необходимую функцию.
- Нажмите  или , чтобы выбрать одну опцию, и нажмите , чтобы подтвердить настройки и выйти из текущего меню.

4. Нажмите , чтобы выйти из экранного меню.

Уровень 1	Уровень 2	Уровень 3
Источник сигнала	DP	—
	HDMI1(2.0)	—
	HDMI2(1.4)	—
	HDMI3(1.4)	—
Яркость/ Контраст	Яркость	(Панель регулировки; Диапазон: 0-100) <b>По умолчанию 90</b>
	Уровень черного	(Панель регулировки; Диапазон: 0-100) <b>По умолчанию 50</b>
	Контраст	(Панель регулировки; Диапазон: 0-100) <b>По умолчанию 50</b>
	Дин. контраст (DCR)	Вкл. / Выкл.
Настройка цвета	Гама	1.8 / 2.0 / 2.2 / 2.4 / 2.6
	Режим изображения	Стандарт / Фото / Кино / Игра / FPS / RTS
	Температура цвета	Теплый / Холодный / Пользовательский
	Фильтр синего	(Панель регулировки; Диапазон: 0-100) <b>По умолчанию 0</b>
	Оттенок/Насыщенность	Оттенок (Панель регулировки; Диапазон: 0-100) <b>По умолчанию 50</b>
	Насыщенность	Насыщенность (Панель регулировки; Диапазон: 0-100) <b>По умолчанию 50</b>
Качество изображения	Четкость	Панель регулировки; Диапазон: 0-100) <b>По умолчанию 50</b>
	Время отклика	Выкл. / Высокий / Средний / Низкий
	Шумоподавление	Выкл. / Высокий / Средний / Низкий
	Супер разрешение	Выкл. / Высокий / Средний / Низкий
	Дин. контроль яркости	Вкл. / Выкл.
Настройка экрана	Соотношение сторон	Полноэкранный / 4:3 / 1:1 / Авто
	MPRT	Вкл. / Выкл.
	LED Mode	Нормальный / Выкл. / Мерцание
Настройка звука	Выключить звук	Вкл. / Выкл.
	Громкость	(Панель регулировки; Диапазон: 0-100) <b>По умолчанию 50</b>
	Источник звука	Auto / HDMI1(2.0) / HDMI2(1.4) / HDMI3(1.4) / DP
Многооконый режим	Многооконый режим	Off / PIP Mode / PBP 2Win
	Доп.окно 2	DP / HDMI1(2.0) / HDMI2(1.4) / HDMI3(1.4)
	Размер PIP	Маленький / Средний / Крупный
	Положение PIP	Верх - Право / Верх - Лево / Низ - Право / Низ - Лево
	Поменять местами	—
Меню	Язык меню	English / УКРАЇНСЬКА / РУССКИЙ.....
	Гор. позиция меню	(Панель регулировки; Диапазон: 0-100) <b>По умолчанию 50</b>
	Верт. позиция меню	(Панель регулировки; Диапазон: 0-100) <b>По умолчанию 50</b>
	Прозрачность меню	(Панель регулировки; Диапазон: 0-100) <b>По умолчанию 20</b>
	Таймер показа меню	(Панель регулировки; Диапазон: 0-100) <b>По умолчанию 20</b>
	Поворот меню	Нормально / 90 / 180 / 270
Другие настройки	Adaptive Sync	Вкл. / Выкл.
	HDR	Вкл. / Выкл.
	Сброс	—

## Технические характеристики

Модель	G2721BV
Размер экрана	27"
Тип матрицы	VA
Соотношение сторон	16:9
Углы обзора	178 °/ 178 °
Кол-во отображаемых цветов	16.7M (8-bit)
Разрешение	2560x1440
Частота обновления	144 Гц
Время отклика	1 мс MPRT
Яркость	350 кд/м <sup>2</sup>
Контраст	2500:1
Интерфейсы	2xHDMI 1.4, 1xHDMI 2.0, DP 1.2, Audio out
Встроенные динамики	Нет
Наклон экрана	-5°~+15°
Диапазон регулировки по высоте	Нет
Поворот экрана	Нет
Параметры электропитания монитора	12 В, 4 А
Параметры внешнего адаптера питания	100-240 В, 50/60 Гц, 1.5 А
Энергопотребление (максимальное значение)	<42 Вт
Режим ожидания	≤0.5 Вт
Настенная установка	Нет
Размеры упаковки	699x169x440 мм
Вес (НЕТТО/БРУТТО)	4.85 кг/6.72 кг
Технология синхронизации	Adaptive Sync
Дополнительно	Low Blue Light
	Flicker Free

## Устранение неисправностей

Проблема	Решение
Устройство не включается	<ul style="list-style-type: none"> <li>◆ Убедитесь, что оба конца кабеля питания должным образом подключены к розетке, а сама настенная розетка работает и является исправной.</li> </ul>
На экране появилось предупреждение об отсутствии сигнала вводного устройства	<ul style="list-style-type: none"> <li>◆ Проверьте, линия сигнала ввода подключена правильно.</li> <li>◆ Проверьте, включено ли питание соответствующей периферии.</li> <li>◆ Убедитесь, что выбранный источник ввода соответствует каналу сигнала ввода.</li> </ul>
Цвет или качество изображения плохие	<ul style="list-style-type: none"> <li>◆ Убедитесь, что все настройки видео и изображения, такие как яркость, контраст, цвет и т.д. соответствуют должным значениям.</li> </ul>
На экране появилось предупреждение	<ul style="list-style-type: none"> <li>◆ Убедитесь, что линия сигнала ввода правильно подключена и является исправной.</li> <li>◆ Выберите правильный источник ввода сигнала.</li> </ul>

## Дополнительная информация

Дата производства зашифрована в серийном номере в формате **ERC2E\*\*\*YYYYMMDD\*\*\*\*\***, где: **YYYYMMDD** – год, месяц и день производства.

# WARRANTY CONDITIONS

**Dear Customer! Thank you for buying the 2E product that has been designed and manufactured in accordance with and complying to the highest quality standards.**

**We ask you to keep the warranty card during the whole warranty period. When purchasing a product, ask for a complete filling in of the warranty card.**

1. The Warranty Card is valid only if the following information is correctly and clearly stated: model, serial number of the product, date of sale, warranty period, clear seals of the company-seller, signature of the buyer.
2. Service life of the product is 24 months.
3. The product is intended for domestic use only. When using the product in commercial conditions the seller/manufacturer does not bear warranty obligations, the service is carried out on a paid basis.
4. Satisfaction of the customer's claim due to the fault of the manufacturer shall be made in accordance with the law of «On Protection of Consumers' Rights».
5. No warranty is given with respect to any consumer violation of the operating rules set forth in the instructions.
6. The product warranty service is cancelled from the in the following cases:
  - use for other purposes and not for consumer purposes;
  - mechanical damage;
  - damage caused by the ingress of objects, substances, liquids, insects into the product;
  - damage caused by natural disasters (rain, wind, lightning, etc.), fire, household factors (excessive humidity, dust, aggressive environment, etc.)
  - damage caused by non-compliance of power supply parameters, cable networks with state standards and other similar factors;
  - in case of violation of the seals installed on the product;
  - absence of serial number of the device, or inability to identify it.
7. The plant guarantees normal operation of the product within 12 months from the date of the sale.

\* Tear-off maintenance cards are provided by an authorized service center.

**The complete set of the product has been checked. I am familiar with the terms of warranty service, no complaints.**

**Buyer's signature** \_\_\_\_\_

## УЗБЕКИСТАН:

ЧП «ХОН»  
улица Дубовая 1 проезд  
Алимкент 13,  
Яшнабадский район  
Узбекистан, г.Ташкент.  
Телефон: +998 90 808  
35 43

## АЗЕРБАЙДЖАН:

YURD SERVICE MMC  
Бакиханова ул. 75-79  
Азербайджан, г.Баку  
Сервисные телефоны:  
+994 12 480 33 01  
+994 50 417 34 34  
+994 55 417 34 34  
www.yurd.az

## МОЛДОВА:

Prof IT  
Alba-Iulia 75  
Moldova, Chişinău  
Телефон: 069341114  
service@prof-it.md  
www.prof-it.md

## ГРУЗИЯ:

Givi Kvichidze street 13a  
Sakartvelo, Tbilisi  
Phone number:

## КАЗАХСТАН:

СЦ Белый Ветер  
ул. Макатаева, 117  
(корпус «К»)  
Казахстан, г. Алматы  
Телефон:  
+7 (727) 318-76-67  
+7 (771) 92-01-911  
+7 (771) 92-01-912

# УМОВИ ГАРАНТІЙНОГО ОБСЛУГОВУВАННЯ

**Шановний Покупець! Вітаємо Вас з придбанням виробу 2E, який був розроблений та виготовлений у відповідності до найвищих стандартів якості.**

**Просимо Вас зберігати талон протягом гарантійного періоду. При купівлі виробу вимагайте повного заповнення гарантійного талону.**

1. Гарантійне обслуговування здійснюється лише за наявності правильно і чітко заповненого оригінального гарантійного талону, у якому вказані: модель виробу, дата продажу, серійний номер, термін гарантійного обслуговування, та печатки фірми-продавця.\*
2. Строк служби виробу складає 24 місяці.
3. Виріб призначений для використання у споживчих цілях. У разі використання виробу в комерційній діяльності продавець/виробник не несе гарантійних зобов'язань, сервісне обслуговування виконується на платній основі.
4. Гарантійний ремонт виконується впродовж терміну, вказаного в гарантійному талоні на виріб, в уповноваженому сервісному центрі на умовах та в строки, визначені чинним законодавством України.
5. Виріб знімається з гарантії у випадку порушення споживачем правил експлуатації, викладених в інструкції користувача.
6. Виріб знімається з гарантійного обслуговування у випадках:
  - використання не за призначенням та не у споживчих цілях;
  - механічні пошкодження;
  - пошкодження, що виникли у наслідок потрапляння всередину виробу сторонніх предметів, речовин, рідин, комах;
  - пошкодження, що викликані стихійними лихами (дощем, вітром, блискавкою та ін.), пожежею, побутовими факторами (надмірна вологість, запиленість, агресивне середовище та ін.);
  - пошкодження, що викликані невідповідністю параметрів живлення, кабельних мереж державним стандартам та інших подібних факторів;
  - при порушенні пломб встановлених на виробі;
  - відсутності серійного номера пристрою, або неможливості його ідентифікувати.
7. Термін гарантійного обслуговування складає 12 місяців з дня продажу.

\* Відривні талони на технічне обслуговування надаються авторизованим сервісним центром.

**Комплектність виробу перевірено. Із умовами гарантійного обслуговування ознайомлений, претензій не маю.**

Підпис покупця \_\_\_\_\_

**Авторизований сервісний центр ІП «І-АР-СІ»**

**Адреса: вул. Марка Вовчка, 18-А, Київ, 04073, Україна**

**Тел.: 0 800 300 345; (044) 230 34 84; 390 55 12**

**[www.erc.ua/service](http://www.erc.ua/service)**



# УСЛОВИЯ ГАРАНТИЙНОГО ОБСЛУЖИВАНИЯ

**Уважаемый Покупатель! Поздравляем Вас с приобретением изделия 2E, которое было разработано и изготовлено в соответствии с самыми высокими стандартами качества.**

**Просим Вас сохранять талон в течение гарантийного периода. При покупке изделия требуйте полного заполнения гарантийного талона.**

1. Гарантийное обслуживание осуществляется только при наличии правильно и четко заполненного оригинального гарантийного талона, в котором указаны: модель изделия, дата продажи, серийный номер, срок гарантийного обслуживания, и печати фирмы-продавца. \*
2. Срок службы изделия составляет 24 месяца.
3. Изделие предназначено для использования в потребительских целях. При использовании изделия в коммерческой деятельности продавец/производитель не несет гарантийных обязательств, сервисное обслуживание выполняется на платной основе.
4. Гарантийный ремонт выполняется в течение срока, указанного в гарантийном талоне на изделие, в уполномоченном сервисном центре на условиях и в сроки, определенные действующим законодательством.
5. Изделие снимается с гарантии в случае нарушения потребителем правил эксплуатации, изложенных в инструкции.
6. Изделие снимается с гарантийного обслуживания в следующих случаях:
  - использование не по назначению и не во потребительских целях;
  - механические повреждения;
  - повреждения, возникшие вследствие попадания внутрь изделия посторонних предметов, веществ, жидкостей, насекомых;
  - повреждения, вызванные стихийными бедствиями (дождем, ветром, молнией и пр.), пожаром, бытовыми факторами (чрезмерная влажность, запыленность, агрессивная среда и пр.)
  - повреждения, вызванные несоответствием параметров питания, кабельных сетей государственным стандартам и других подобных факторов;
  - при нарушении пломб, установленных на изделии;
  - отсутствие серийного номера устройства, или невозможности его идентифицировать.
7. Срок гарантийного обслуживания составляет 12 месяцев со дня продажи

\* Отрывные талоны на техническое обслуживание предоставляются авторизованным сервисным центром.

**Комплектацию изделия проверено. С условиями гарантийного обслуживания ознакомлен, претензий нет.**

**Подпись покупателя** \_\_\_\_\_

## УЗБЕКИСТАН:

ЧП «ЖОН»  
улица Дубовая 1 проезд  
Алимкент 13,  
Яшнабадский район  
Узбекистан, г.Ташкент.  
Телефон: +998 90 808 35 43

## АЗЕРБАЙДЖАН:

YURD SERVICE MMC  
Бакиханова ул. 75-79  
Азербайджан, г.Баку  
Сервисные телефоны:  
+994 12 480 33 01  
+994 50 417 34 34  
+994 55 417 34 34  
www.yurd.az

## МОЛДОВА:

Prof IT  
Alba-Iulia 75  
Moldova, Chişinău  
Телефон: 069341114  
service@prof-it.md  
www.prof-it.md

## ГУЗИЯ:

Givi Kvichidze street 13a  
Sakartvelo, Tbilisi  
Phone number:

## КАЗАХСТАН:

СЦ Белый Ветер  
ул. Макатаева, 117  
(корпус «К»)  
Казахстан, г. Алматы  
Телефон:  
+7 (727) 318-76-67  
+7 (771) 92-01-911  
+7 (771) 92-01-912

# Warranty card/Гарантійний талон/Гарантийный талон

Product information/Інформація про виріб/Інформація об изделии

Product/Виріб/Изделие

Model/Модель

Serial number/Серійний номер/Серийный номер

Seller Information/Інформація про продавця/Інформация о продавце

Trade organization name/Назва торгової організації/Название торговой организации

The address/Адреса/Адрес

Date of sale/Дата продажу/Дата продажи

Seller stamp/Штамп продавця/Штамп продавца

## Соупон/Талон № 3

Seller stamp/

Штамп продавця/

Штамп продавця

Date of the application/Дата звернення/Дата обращения

Cause of damage/Причина пошкодження/Причина повреждения

Date of completion/Дата виконання/Дата выполнения

## Соупон/Талон № 2

Seller stamp/

Штамп продавця/

Штамп продавця

Date of the application/Дата звернення/Дата обращения

Cause of damage/Причина пошкодження/Причина повреждения

Date of completion/Дата виконання/Дата выполнения

## Соупон/Талон № 1

Seller stamp/

Штамп продавця/

Штамп продавця

Date of the application/Дата звернення/Дата обращения

Cause of damage/Причина пошкодження/Причина повреждения

Date of completion/Дата виконання/Дата выполнения



2egaming.com