

A E N O

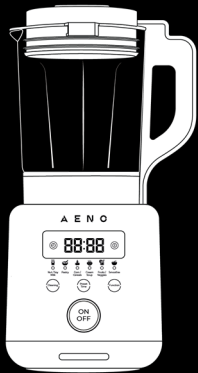

Quick Start Guide

Table Blender **TB2**

(Model ATB0002)

29.05.2022 | v 2.6.2

EN Recipes here
RU Рецепты здесь
AR وصفات هنا
BG Рецепти тук
CS Recepty zde
DE Rezepte hier
ET Retseptid siin
FR Recettes ici
HR Recepti ovdje
HU Receptek itt
HY Բաղադրատոմսեր այստեղ
IT Ricette qui
KA რეცეპტები აქ არის
KK Мұнда рецепттер
LT Receptai čia
LV Receptes šeit
PL Przepisy tutaj
RO Rețete aici
SK Recepty tu
SR Рецепти овде
UK Рецепти тут
UZ Bu erda retseptlar
ZH 这里的食谱



EN	13
RU	18
AR	25
BC	29
CS	35
DE	40
ET	46
FR	51
HR	57
HU	63
HY	69
IT	75
KA	81
KK	87
LT	91
LV	99
PL	105
RO	111
SK	117
SR	122
UK	128
UZ	134
ZH	140

a)

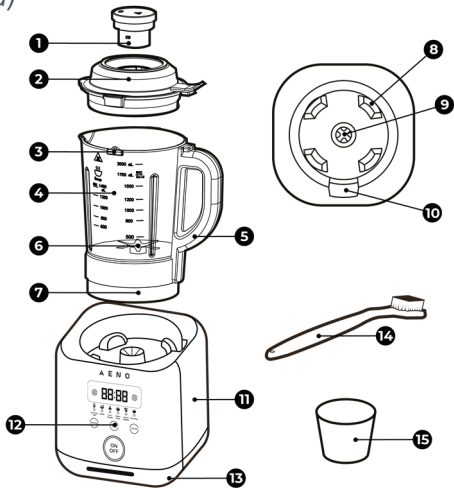

b)



c)

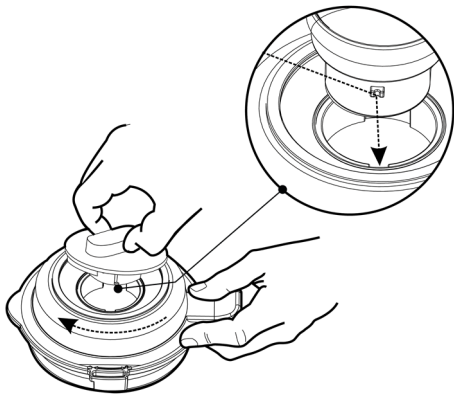

d)

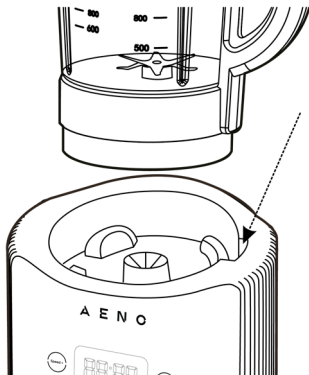

e)





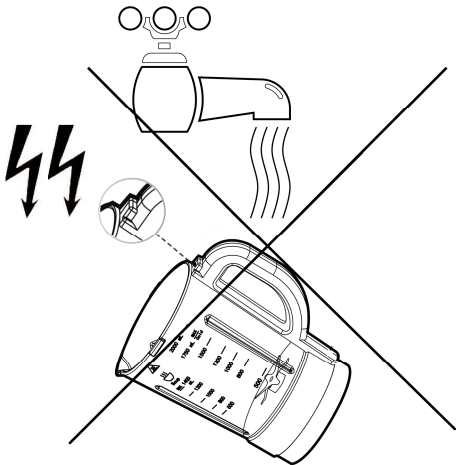

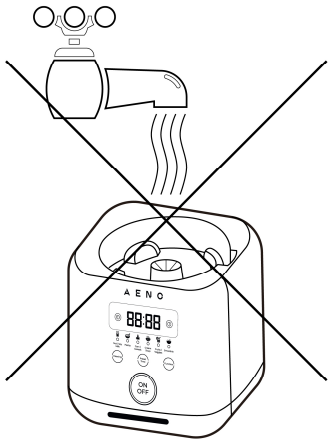

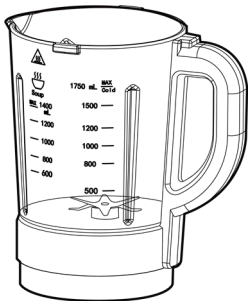

EN **AENO TB2** electric blender is designed for chopping food, making smoothies, purees and drinks.

Specifications

Supply voltage: AC 220–240 V; frequency: 50/60 Hz. Power: 800.0 W. Bowl Capacity: 1.75 L. Measuring cup capacity: 80ml. Dimensions (L×W×H): 230 mm × 200 mm × 420 mm. Weight: 4.6 kg. Power cord length: 1 m.

Package Contents

AENO TB2 blender, measuring cup, brush, quick start guide, warranty card.

Limitations and Warnings

Children and persons with disabilities may use the device only under the supervision of adults who are experienced in its use. Keep the device out of the reach of children. During the operation the bowl housing **4** heats up. Do not touch it. Also, do not touch the device housing while it is operating. Do not disassemble or repair the blender on your own. Do not wash the bowl base **7** with the electrical contacts and the clutch shaft with water. Place the blender only on a firm and stable surface. The distance from the operating device to other objects should be at least 15 centimeters. Do not store the blender cup in the refrigerator: short circuit of electrical contacts may occur due to condensation. Do not touch the blender blade. **WARNING! The min product level in the blender is 750 ml. Do not exceed the max level for hot liquids (1200 ml) and cold liquids (1500 ml), it may cause overflow.** Do not open the lid of the blender cup while the blender is in operation. If you hear an intermittent sound of the blade turning when chopping food, this is normal. If you lift the bowl or open the lid of the blender while it is running, the protection will be triggered and the motor will stop. Do not add sugar, plant stems or legumes (beans, peas, chickpeas, lentils) into the bowl, as the blade can jam and it can cause damage to the device. To clean the blade **6** use the brush **14**. Before plugging in, make sure that the bowl is securely seated on the blender base and that the bowl lid is closed.

Preparing for operation

Wash the blender bowl, large lid **2** and small lid **1** with warm soapy water and wipe it dry.

WARNING! Never allow water to get to the bottom of the base of the blender cup. Short circuit of electrical contacts will occur and the device will break down.

Place the bowl on the blender housing **11** (See figures **a** and **d**). The bowl connector **5** must fit into the groove of the blender housing **10**, and the motor shaft connector **9** must fit into the blade shaft connector on the bottom of the bowl base **7**. At the same time, the rubber compensators **8** should enter the recesses of the bowl base.

NOTE. If the bowl can not be installed on the blender housing, remove it from the base and twist the motor shaft connector in the blender housing by hand half a turn in either direction.

Operating the device

Place food in blender bowl. Then place the large lid in the bowl and turn it clockwise until the grooves on the large lid align with the protrusions on the bowl **3** (See figures **a** and **b**). After that insert the small cap into the large cap and turn it clockwise (See picture **c**). To open the large and small lids turn them counterclockwise.

NOTE. The device will immediately stop working if you open the large lid. If you need to add food or spices while the blender is running, you can open the small lid to do so. Use the measuring cup **15** to dose spices and other products. You can find recipes of various dishes in the full instructions at aeno.com/documents.

Plug the device into a power outlet. Power control mode will turn on. Press the "ON/OFF" (Start/Stop) button to switch to standby mode. Select one of the six blender programs by pressing the "FUNCTION" (Select a program) button. Then press the "ON/OFF" button (if you do not press the button within

30 seconds, the blender will go into standby mode). After that the selected program will start. You can control the program run time in minutes and seconds on the display ¹². When the process is finished, press the "ON/OFF" button and unplug the blender.

NOTE. The maximum continuous operation time is 5 cycles. In case of longer use, engine will be automatically blocked. To resume work, you must disconnect the device from the power supply, remove the bowl and wait for no longer than 10 minutes. After this time, the device will be ready for use again.





You can also turn on the device in delayed start mode. To do this in standby mode you must first set the desired time before starting the program with the "PRESET TIME" button. Each press of this button increases the time until the blender starts by 30 minutes. Then select the desired program with the "FUNCTION" button and then press the "ON/OFF" button. The blender will start itself after a set period of time, work the selected program, and then go into standby mode.

NOTE. If you set the wrong time before the blender starts, you can cancel the setting with the "ON/OFF" button.

The self-cleaning mode helps to clean the blade from stuck food peaces. To do this, you need to remove food from the blender, pour 500ml of warm water with a little dishwashing detergent into the blender and press the "CLEANING" button. The blade will rotate as long as you hold down the "CLEANING" button. When the cleaning is finished, rinse the bowl with warm running water.

Device mode indication table (See figure e):

LED indicator, blinking	LED indicator, lights up	Digital display ¹²	Mode
"ON/OFF"	---		Power control

---	All indicators		Standby mode
One program indicator: soy milk, rice paste, corn, soup, fruit/vegetables, smoothies	"ON/OFF", "FUNCTION"	 (cooking time of the selected product)	Program selection
---	"PRESET TIME" + one of the program indicators		Delayed start
---	"CLEANING"	Operating time in seconds 	Cleaning

Troubleshooting

The smell of burning plastic or rubber. Possible causes: the appliance motor is inside the housing under strong rubber materials to reduce noise and vibration. The first few starts, the parts of the appliance will be hot and emit an unpleasant odor. Later on, the smell will disappear. Solution: It is recommended to install the blender in a well-ventilated room.

The products are badly chopped. Possible causes: low mains voltage; too much or too little food in the bowl; not enough water in the bowl. Solution: plug the appliance into an outlet with a supply voltage of at least 220 V, use a voltage regulator; remove excess food from the bowl or add water to it.

The liquid pours over the edge of the blender bowl. Possible causes: too much liquid. Solution: make sure that the amount of liquid does not exceed the maximum level specified in the instructions.

Errors E1 and E2. Possible causes: large lid and/or blender cup is installed incorrectly, with misalignment. Solution: take out the large lid and/or blender bowl and reinstall them again.

Error E3. Possible causes: no liquid and/or food in the bowl, temperature sensors turn off the device due to overheating. Solution: add liquid or food to the bowl.

The blender heats up, the blade does not rotate. Possible causes: short circuit. Solution: contact the service center.

WARNING! If your problem persists, please contact your local supplier or the service center for support. Please do not disassemble the device or try to repair it on your own.

Recycling information



These symbols indicate that you must follow the Waste Electrical and Electronic Equipment (WEEE) and Waste Battery and Battery Regulations when disposing of the device, its batteries and accumulators, and its electrical and electronic accessories. According to the rules, this equipment must be disposed of separately at the end of its service life.

Do not dispose of the device, its batteries and accumulators, or its electrical and electronic accessories together with unsorted municipal waste, as this will harm the environment.

To dispose of this equipment, it must be returned to the point of sale or turned in to a local recycling facility.

You should contact your local household waste disposal service for details.

ASBISc reserves the right to modify the device and to make edits and changes to this document without prior notice to users.

The warranty period and service life shall be 2 years as from the date of purchase of the device.

Manufacturer: ASBISc Enterprises PLC, 43 Kolonakiou Street, Diamond Court, Ayios Athanasios, 4103 Limassol, Cyprus. Made in China. For current information and details on the device description and specification, as well as connection process, certificates, warranty and quality issues, see relevant Installation and Operation Manuals available for downloading at aeno.com/documents. All trademarks and names herein are the property of their respective owners.

RU Блендер электрический **AENO TB2** предназначен для измельчения пищи, приготовления смузи, пюре, напитков и др.

Технические характеристики

Напряжение питания: 220–240 В (AC); частота: 50/60 Гц. Мощность: 800,0 Вт.
Емкость чаши: 1,75 л. Емкость мерного стакана: 80 мл. Размеры (Д × Ш × В):
230 мм × 200 мм × 420 мм. Вес: 4,6 кг. Длина шнура питания: 1 м.

Комплект поставки

Блендер **AENO TB2**, мерный стакан, щетка, краткое руководство, гарантийный талон.

Ограничения и предупреждения

Дети и лица с ограниченными возможностями могут использовать устройство только под наблюдением взрослых и имеющих опыт использования устройства людей. Храните устройство в недоступном для детей месте. В процессе работы устройства поверхность корпуса его чаши

4 нагревается. Не трогайте ее руками. Также не прикасайтесь к корпусу устройства во время его работы. Не разбирайте и не ремонтируйте устройство самостоятельно. Во время очистки корпуса чаши основание

7 с электрическими контактами и валом сцепления нельзя мыть водой. Устанавливайте основание блендера **13** всегда только на твердую и устойчивую поверхность. Расстояние от работающего устройства до других предметов должно быть не менее 15 сантиметров. Не храните чашу блендера в холодильнике: конденсат может замкнуть электрические контакты. Не прикасайтесь руками к лезвию блендера. **ВНИМАНИЕ!**

Минимальный уровень продуктов в блендере – 750 мл. Не превышайте максимальный уровень для горячих (1200 мл) и холодных (1500 мл) жидкостей, это может привести к переливу. Не открывайте крышку чаши

блендера во время его работы. Если при перемалывании продуктов слышен прерывистый, то быстрый, то медленный звук вращения лезвия, это нормально. Если поднять чашу или открыть крышку блендера во время его работы, сработает защита, и двигатель остановится. Не добавляйте сахар, стебли растений, бобовые (фасоль, горох, нут, чечевицу) в чашу, так как это может заклинить лезвие и привести к поломке устройства. Для очистки лезвия блендера **6** используйте щетку **14**. Перед включением вилки устройства в розетку убедитесь, что чаша надежно установлена на основание блендера, а крышка чаши закрыта.

Подготовка к работе

Перед первым и каждым последующим использованием вымойте чашу блендера и малую крышку **1** теплой мыльной водой и вытрите насухо.

ВНИМАНИЕ! Ни в коем случае не допускайте попадания воды на дно основания чаши блендера. Там расположены электрические контакты – вода вызовет замыкание контактов и поломку устройства.

Установите чашу блендера на корпус блендера **11** (см. рисунки **a** и **d**) так, чтобы соединитель чаши **5** вошел в паз корпуса блендера **10**, а разъем вала двигателя **9** вошел в разъем вала лезвия на дне основания чаши блендера **7**. При этом резиновые компенсаторы **8** должны войти в выемки основания чаши блендера.

ПРИМЕЧАНИЕ. Если чаша не устанавливается на корпус блендера, снимите ее с основания и прокрутите рукой на пол-оборота в любую сторону разъем вала двигателя в корпусе блендера.

Эксплуатация устройства

Поместите продукты в чашу блендера, затем закройте ее большой крышкой. Для этого установите в чашу большую крышку и проверните ее по часовой стрелке до совпадения пазов большой крышки с выступами на чаше **3** (см. рисунки **a** и **b**). Затем вставьте в большую крышку малую крышку и проверните ее по часовой стрелке (см. рисунок **c**). Большая и малая крышки открываются, если повернуть их против часовой стрелки.

ПРИМЕЧАНИЕ. Устройство сразу же прекратит работу, если вы откроете большую крышку. Если вам необходимо добавить небольшое количество продуктов или специй во время работы блендера, вы можете открывать для этого малую крышку. Для точной дозировки специй и других продуктов пользуйтесь мерным стаканом **15**. Рецепты для приготовления различных блюд вы можете найти в полной версии инструкции на сайте aeno.com/documents.

Включите вилку шнура питания прибора в розетку. Устройство перейдет в режим контроля питания. Для перехода в режим ожидания нажмите на кнопку «ON/OFF» («Старт/Стоп»). Выберите одну из шести программ работы блендера, нажимая на кнопку «FUNCTION» (Выбор программы). Затем нажмите на кнопку «ON/OFF» (если вы не нажмете на кнопку в течение 30 секунд, блендер перейдет в режим ожидания). После этого запустится выбранная программа. Время работы программы будет отображаться в минутах и секундах на табло **12**. По окончании работы нажмите на кнопку «ON/OFF» и выключите прибор из розетки.

ПРИМЕЧАНИЕ. Максимальное время непрерывной работы - 5 циклов. В случае более длительного использования произойдет автоматическая блокировка двигателя. Для возобновления работы необходимо отключить





прибор от сети питания, снять чашу и подождать не более 10 минут. По окончании данного времени прибор будет снова готов к использованию. Вы можете также включить устройство в режиме отложенного запуска. Для этого в режиме ожидания необходимо сначала установить нужное время до запуска программы кнопкой «PRESET TIME» (Установка времени). Каждое нажатие на эту кнопку увеличивает время до запуска блендера на 30 минут. Затем надо выбрать необходимую программу кнопкой «FUNCTION» и после этого нажать на кнопку «ON/OFF». Блендер запустится сам через установленный промежуток времени, отработает выбранную программу, а затем перейдет в режим ожидания.

ПРИМЕЧАНИЕ. Если вы ошиблись, устанавливая время до запуска устройства, отменить установку можно кнопкой «ON/OFF».

Режим самоочистки помогает очистить лезвие блендера от застрявших кусков продуктов. Для этого, после извлечения готового продукта, долейте в блендер 500 мл теплой воды с небольшим количеством средства для мытья посуды и нажмите на кнопку «CLEANING» (Очистка). Лезвие блендера будет вращаться до тех пор, пока вы удерживаете кнопку «CLEANING» нажатой. После окончания очистки промойте чашу блендера теплой проточной водой.

Таблица индикации режимов устройства (см. рисунок e):

Мигает индикатор	Горит индикатор	Отображение на цифровом табло ¹²	Режим работы
«ON/OFF»	---		Контроль питания

---	Все индикаторы		Режим ожидания
Один из индикаторов программы: соевое молоко, рисовая паста, кукуруза, суп, фрукты/овощи, смузи	«ON/OFF», «FUNCTION»	 (время приготовления выбранного продукта)	Выбор программы
---	«PRESET TIME» + один из индикаторов программы		Отложенный старт
---	«CLEANING»	Время работы в секундах 	Очистка

Устранение возможных неисправностей

Чувствуется запах горелого пластика или резины. Возможные причины: двигатель устройства находится внутри корпуса под прочными износостойкими материалами из резины для уменьшения шума и вибрации. Первые несколько запусков детали прибора будут нагреваться и издавать неприятный запах. В дальнейшем запах исчезнет. Решение: рекомендуется установить блендер в хорошо проветриваемом помещении.

Продукты плохо измельчаются. Возможные причины: пониженное напряжение питания в сети; слишком много или слишком мало продуктов в чаше; слишком мало воды в чаше. Решение: включите вилку устройства в розетку с напряжением питания не меньше 220 В, используйте стабилизатор напряжения; удалите из чаши лишние продукты или добавьте в нее воды.

Жидкость переливается через край чаши блендера. Возможные причины: слишком много жидкости. Решение: следите за тем, чтобы количество жидкости не превышало максимальный уровень, указанный в инструкции.

Ошибки E1 и E2. Возможные причины: большая крышка и (или) чаша блендера установлены неправильно, с перекосами. Решение: достаньте большую крышку и (или) чашу блендера и переустановите их еще раз.

Ошибка E3. Возможные причины: в чаше нет жидкости и (или) продуктов, датчики температуры отключают устройство из-за перегрева. Решение: добавьте в чашу жидкость или продукты.

Блендер нагревается, лезвие не вращается. Возможные причины: короткое замыкание электрической схемы. Решение: обратитесь в сервисный центр.

ВНИМАНИЕ! Если ни один из возможных путей устранения не помог решить вашу проблему, обратитесь к поставщику либо в сервисный центр. Пожалуйста, не разбирайте устройство и не пытайтесь отремонтировать его самостоятельно.

Информация об утилизации



Этот символ означает, что при утилизации устройства, его батарей и аккумуляторов, а также его электрических и электронных аксессуаров, необходимо следовать правилам обращения с отходами производства электрического и электронного оборудования (WEEE) и правилам обращения с отходами батарей и аккумуляторов. Согласно правилам, данное оборудование

по окончании срока службы подлежит отдельной утилизации.

Не допускается утилизировать устройство, его батареи и аккумуляторы, а также его электрические и электронные аксессуары вместе с неотсортированными городскими отходами, поскольку это нанесет вред окружающей среде.

Для утилизации данного оборудования его необходимо вернуть в пункт продажи или сдать в местный пункт переработки.

Для получения подробных сведений следует обратиться в местную службу ликвидации бытовых отходов.

Компания ASBISc оставляет за собой право модифицировать устройство и вносить правки и изменения в данный документ без предварительного уведомления пользователей.

Гарантийный срок и срок службы – 2 года со дня покупки изделия.

Сведения о производителе: «АСБИСк Энтерпрайзес ПЛК» (ASBISc Enterprises PLC), Агиос Афанасиос, Диамонд Корт, Колонакиу Стрит, 43, 4103 Лимасол, Кипр. Сделано в Китае.

Актуальные сведения и подробное описание устройства, а также инструкция по подключению, сертификаты, сведения о компаниях, принимающих претензии по качеству и гарантии, доступны для скачивания по ссылке aeno.com/documents. Все указанные торговые марки и их названия являются собственностью их соответствующих владельцев.

AR صُمِّمَ خلّاط **AENO TB2** الكهريائي لتقطيع الطعام ولصنع السمودي والخضروات المهروسة والمشروبات.
المواصفات

جهد التزويد بالطاقة: 240-220 AC فلت ؛ التردد: 50/60 هرتز. الاستطاعة: 800,0 واط سعة الوعاء: 1,75 ملي لتر. سعة كوب القياس: 80 ملي لتر. الأبعاد (الطول × العرض × الارتفاع): 230 مم × 200 مم × 420 مم. الوزن: 4,6 كغ. طول سلك الطاقة: 1 متر.
طقم التسليم

خلّاط **AENO TB2**. كوب القياس ، فرشاة ، دليل البدء السريع ، بطاقة الضمان.

القيود والتحذيرات

لا يجوز لأطفال وأشخاص ذوي إعاقة استخدام الجهاز إلا تحت إشراف أشخاص بالغين وذوي الخبرة في استخدام الجهاز. حَرِّن الجهاز بعيداً عن متناول الأطفال. أثناء تشغيل الجهاز ، يسخن جسم وعائه **4** لا تلمسه بيديك. كما لا تلمس جسم الجهاز أثناء التشغيل. لا تقم بتفكيك الجهاز أو بإصلاحه بنفسك. يجب عدم غسل قاعدة الوعاء **7** ذات النقاط التلامس الكهريائي وعمود القابض بالماء. ضع الخلّاط دائماً على سطح ثابت ومستقر. يجب ألا تقل المسافة بين الجهاز وهو قيد التشغيل ، والأجسام الأخرى عن 15 سم. لا تخزن وعاء الخلّاط في الثلاجة: يمكن أن يتسبب التكدّث في حدوث دائرة قصر في نقاط التلامس الكهريائي. لا تلمس نصل الخلّاط بيديك. **انتباه! مستوى الطعام الأدنى في الخلّاط 750 ملي لتر. لا تتجاوز الحد الأقصى للسوائل الساخنة (1200 ملي لتر) والسوائل الباردة (1500 ملي لتر) ، فقد يتسبب ذلك في حدوث طفح.** لا تفتح غطاء وعاء الخلّاط أثناء تشغيله. إذا سمعت صوت دوران النصل المتقطع عند طحن الطعام ، فهذا أمر عادي. سيؤدي رفع الوعاء أو فتح غطاء الخلّاط وهو قيد التشغيل ، إلى تنشيط الحماية وتوقف المحرك. لا تضع السكر أو الفوليات (الفاصوليا والبسلة والحمص والعدس) وينبع النبات في الوعاء لأن هذا يمكن أن يحشر النصل ويتلف الجهاز. استخدم الفرشاة **14** لتنظيف نصل الخلّاط **6**. قبل توصيل الجهاز ، تأكد من أن الوعاء مثبت بإحكام على قاعدة الخلّاط وأن غطاء الوعاء مغلق.

الاستعداد للعمل

قبل الاستخدام الأول وكل استخدام لاحق ، اغسل وعاء الخلّاط والغطاء الكبير **2** والغطاء الصغير **1** بالماء الدافئ والصابون وجففهما.
انتباه! لا تسمح بتلامس الماء مع قاع وعاء الخلّاط. توجد عليه نقاط التلامس الكهريائية - سيؤدي تلامس الماء معها إلى حدوث دورة قصر وتعطل الجهاز.

ضع وعاء الخلاط على جسم الخلاط ¹¹ (راجع شكلي **a** و **d**). يجب أن يدخل وصلة الوعاء ⁵ الأخدود الموجود في جسم الخلاط ¹⁰ وأن يدخل أخدود عمود المحرك ⁹ موصل عمود النصل في أسفل قاعدة وعاء الخلاط ⁷. في هذه الحالة ، يجب أن تدخل مفصلات التمدد المطاطية ⁸ التجاويف الموجودة في قاعدة وعاء الخلاط.

ملاحظة. إذا لم يكن الوعاء مناسباً لجسم الخلاط ، فقم بإزالته من القاعدة وادور موصل عمود المحرك الموجود في جسم الخلاط يدويا نصف لفة في أي اتجاه.

تشغيل الجهاز

ضع المنتجات الغذائية في وعاء الخلاط ، ثم أغلقه بالغطاء الكبير. للقيام بذلك ، ضع الغطاء الكبير في الوعاء وأدره في اتجاه عقارب الساعة حتى محاذاة أخاديد الغطاء الكبير والتتوعات الموجودة على الوعاء ³ (راجع شكلي **a** و **b**) ، ثم أدخل الغطاء الصغير في الغطاء الكبير وأدره في اتجاه عقارب الساعة (راجع شكل **c**). يمكن فتح الغطاءين الكبيرة والصغيرة عن طريق لفها عكس اتجاه عقارب الساعة.

ملاحظة. سيتوقف الجهاز عن العمل فوراً إذا فتحت الغطاء الكبير. إذا احتجت إلى إضافة كمية صغيرة من المنتجات الغذائية أو التوابل أثناء تشغيل الخلاط ، يمكنك فتح الغطاء الصغير للقيام بذلك. استخدم كوب القياس ¹⁵ لحساب كمية التوابل والمنتجات الغذائية الأخرى بدقة. يمكنك العثور على وصفات لأطباق متنوعة في التعليمات الكاملة على موقع ويب aeno.com/documents.

قم بتوصيل سلك الطاقة للجهاز بمقبس الكهرباء. سيدخل الجهاز إلى وضع التحكم في تزويد الطاقة. اضغط على زر "ON/OFF" ("تشغيل"/"إيقاف التشغيل") لإدخاله في وضع الاستعداد. حدد أحد برامج الخلاط الستة بالضغط على زر "FUNCTION" (تحديد البرنامج) ، ثم اضغط على زر "ON/OFF" (إذا لم تضغط على الزر في غضون 30 ثانية ، سيدخل الخلاط إلى وضع الاستعداد) فسيطلق البرنامج المحدد. سيتم عرض وقت تشغيل البرنامج بالدقائق والثواني على الشاشة ¹². في نهاية عمل الجهاز ، اضغط على زر "ON/OFF" وافصل الجهاز من المقبس.

ملحوظة. الحد الأقصى لوقت التشغيل المستمر هو 5 دورات. في حالة الاستخدام لفترة أطول ، سيتم حظر المحرك تلقائياً. لاستئناف العمل ، يجب فصل الجهاز عن مصدر الطاقة وإزالة الوعاء والانتظار لمدة لا تزيد عن 10 دقائق بعد هذا الوقت ، سيكون الجهاز جاهزاً للاستخدام مرة أخرى. يمكنك أيضاً تشغيل الجهاز في وضع التشغيل المؤخر. للقيام بذلك ، يجب عليك أولاً ضبط الوقت المطلوب في وضع الاستعداد قبل إطلاق البرنامج باستخدام زر "PRESET TIME" (الوقت المضبوط مسبقاً). كل ضغطة على هذا الزر تزيد من وقت انطلاق الخلاط بمقدار 30 دقيقة. بعد ذلك ، يجب عليك تحديد البرنامج

المفضل باستخدام زر "FUNCTION" ، ثم الضغط على زر "ON/OFF". سينطلق الخلاط تلقائياً بعد الفترة المحددة فينفذ البرنامج المحدد ، ثم يدخل وضع الاستعداد.

ملاحظة. إذا أخطأت في ضبط الوقت قبل تشغيل الجهاز ، يمكنك إلغاء الضبط باستخدام زر "ON/OFF". يساعد وضع التنظيف الذاتي على إزالة قطع المنتجات الغذائية العالقة على نصل الخلاط. يتطلب ذلك سكب 500 ملي لتر من الماء الدافئ مع القليل من سائل غسل الصحون في الخلاط بعد إخراج المنتج النهائي والضغط على زر التنظيف. ستدور نصل الخلاط طالما استمر الضغط على زر التنظيف. بعد انتهاء التنظيف ، اشطف وعاء الخلاط بالماء الجاري الدافئ.

جدول عرض أوضاع الجهاز (راجع شكل e):

ساعات العمل	العرض على الشاشة ¹²	يضيء المؤشر	يومض المؤشر
التحكم في تزويد الطاقة	---	---	"ON/OFF"
وضع الإعداد	0000	جميع المؤشرات	-
تحديد البرنامج	1:00 (وقت طهي المنتج المحدد)	"ON/OFF" ، "FUNCTION"	أحد مؤشرات البرنامج: حليب الصويا ، معجون الأرز ، الذرة ، حساء ، فواكه/خضراوات ، السمودي.
الإطلاق المؤخر	1:00	"PRESET TIME" + أحد مؤشرات البرنامج	-
التنظيف	وقت التشغيل بالتواني 1:00	"CLEANING"	-

إصلاح الأعطال المحتملة

رائحة البلاستيك أو المطاط المحترق. الأسباب المحتملة: محرك الجهاز موضوع في داخل جسمه تحت مواد مطاطية متينة لتخفيض الضوضاء والاهتزاز. ستسخن قطع الجهاز أثناء بضع الإطلاقات الأولى وتنبعث منه رائحة كريهة. ستختفي الرائحة فيما بعد الحل: يوصى بوضع الخلاط في مكان جيد التهوية.

يتم تقطيع الطعام بشكل سيء. الأسباب المحتملة: جهد منخفض في الشبكة الكهربائية؛ كمية الطعام الموضوع في الوعاء كثيرة أو قليلة جداً؛ الماء في الوعاء قليل جداً. الحل: واصل قابس الجهاز بالمقبس بجهد التزويد بالطاقة لا يقل عن 220 فلت ، استخدم مثبت الجهد؛ قم بإزالة المنتجات الغذائية الزائدة من الوعاء أو بسكب الماء فيه.

يطفح وعاء الخلاط السبب المحتمل: السائل الموضوع فيه أكثر من اللازم. الحل: تأكد من أن كمية السائل لا تتجاوز الحد الأقصى المشار إليه في التعليمات.

خطأ E1 و E2. الأسباب المحتملة: لم يتم تثبيت الغطاء الكبير و/أو وعاء الخلاط بشكل صحيح بل إنهما منحرفان. الحل: أخرج الغطاء الكبير و/أو وعاء الخلاط وأعد تركيبهما مرة أخرى.

خطأ E3. الأسباب المحتملة: عدم وجود سائل و/أو منتجات غذائية في الوعاء ، توقف مستشعرات درجة الحرارة تشغيل الجهاز بسبب السخونة المفرطة. الحل: أضف السائل أو المنتجات الغذائية إلى الوعاء.

يسخن الخلاط والتصل لا تدور. الأسباب المحتملة: دائرة القصر. الحل: اتصل بمركز الخدمة.

انتباه! إذا لم تنجح أي من الحلول الممكنة في حل مشكلتك فاتصل بالموارد أو مركز الخدمة. يرجى عدم تفكيك الجهاز أو محاولة إصلاحه بنفسك.

معلومات التخلص

تعني هذه الرموز أنه عند التخلص من الجهاز وبطارياته القابلة وغير القابلة لإعادة الشحن وكذلك من إكسسواراته الكهربائية والإلكترونية ، يجب اتباع قواعد التعامل مع نفايات إنتاج المعدات الكهربائية والإلكترونية وقواعد التعامل مع نفايات البطاريات القابلة وغير القابلة لإعادة الشحن. تخضع هذه المعدات للتخلص منها بشكل منفصل في نهاية فترة خدمتها.

ولا يسمح بالتخلص من الجهاز وبطارياته القابلة وغير القابلة لإعادة الشحن وكذلك من إكسسواراته الكهربائية والإلكترونية مع النفايات الحضرية غير المصنفة حيث سيضر ذلك البيئة.

للتخلص من هذه المعدات ، يجب إعادتها إلى نقطة البيع أو تسليمها إلى نقطة إعادة تدوير محلية. للحصول على المزيد من المعلومات ، يرجى الاتصال بالخدمة المحلية للتخلص من النفايات المنزلية



يحفظ ASBISC بالحق في تعديل الجهاز وإجراء إصلاحات وتعديرات على هذا المستند دون إشعار المستخدمين المسبق، كما أنه لا يتحمل المسؤولية عن العواقب السلبية المحتملة الناشئة عن استخدام نسخة قديمة من هذا المستند وكذلك عن أي أخطاء أو حذف تقنية أو مطبوعة محتملة، أو الأضرار العرضية أو الناتجة التي قد تنجم عن إرسال هذا المستند أو استخدام الأجهزة.

فترة الضمان وفترة الخدمة ستان ابتداء من تاريخ شراء المنتج.

المنتج: +357-25857090, asbis.com. صنع في الصين.

أعدت المعلومات وأوصاف المنتج التفصيلية، وكذلك وصف عملية التوصيل والشهادات والمعلومات عن الشركات التي تغل شكوى بشأن الجودة والضمان، متاحة للتزوير على موقع ويب aeno.com/documents. جميع العلامات التجارية المتكورة وأسماؤها ملك لأصحابها.

BG Електрическият блендер **AENO TB2** е предназначен за нарязване на храна, приготвяне на смутита, пюрета и напитки.

Технически спецификации

Захранващо напрежение: 220–240 V (AC) ; честота: 50/60 Hz. Захранване: 800,0 W. Капацитет на купата: 1,75 L. Вместимостта на мерителната чаша: 80 ml. Размери (дължина × ширина × височина): 230 mm × 200 mm × 420 mm. Тегло: 4,6 kg. Дължина на захранващия кабел: 1 m.

Обхват на доставката

Блендер **AENO TB2**, мерителна чаша, четка, кратко ръководство, гаранционна карта.

Ограничения и предупреждения

Деца и хората с увреждания могат да използват устройството само под надзора на възрастни и лица с опит в използването на устройството. Съхранявайте устройството на място, недостъпно за деца. Когато устройството работи, корпусът на купата  се нагрява. Не го докосвайте с ръце. Също така не докосвайте корпуса на уреда, докато той работи. Не разглобявайте и не ремонтирайте устройството сами. Основата на купата

 с електрическите контакти и вала на съединителя не трябва да се мие с вода. Винаги поставяйте блендера само върху твърда и стабилна повърхност. Спазвайте разстояние от поне 15 cm от работното устройство до други предмети. Не съхранявайте чашата на блендера в хладилника: кондензацията може да доведе до късо съединение на електрическите контакти. Не докосвайте острието на блендера с ръце. **ВНИМАНИЕ!** **Минималното количество на продукта в блендера е 750 ml. Не превишавайте максималното ниво за горещи течности (1200 ml) и студени течности (1500 ml), тъй като това може да доведе до препълване.** Не отваряйте капака на чашата на блендера, докато той работи. Ако при смилане на храна чувате прекъснато въртене на острието, това е нормално. Ако повдигнете купата или отворите капака на блендера, докато той работи, защитата ще се задейства и двигателят ще спре. Не

добавяйте захар, стебла на растения или бобови култури (боб, грах, нахут, леща) в купата, тъй като това може да блокира острието и да доведе до повреда на уреда. За да почистите острието на блендера **6**, използвайте четката **14**. Преди да включите уреда в контакта, се уверете, че купата е добре поставена върху основата на блендера и капакът на купата е затворен.

Подготовка за работа

Измийте купата на блендера, големия капак **2** и малкия капак **1** с топла сапунена вода и избършете до сухо преди първата и всяка следваща употреба.

ВНИМАНИЕ! Никога не позволявайте на водата да стигне до дъното на чашата на блендера. Там се намират електрическите контакти - водата ще доведе до късо съединение на контактите и ще повреди устройството.

Поставете купата на блендера върху корпуса на блендера **11** (вж. фигури **a** и **d**). Съединителят на купата **5** трябва да пасне в жлеба на корпуса на блендера **10**, а съединителят на вала на двигателя **9** трябва да пасне в съединителя на вала на острието на дъното на основата на купата на блендера **7**. Гумените компенсатори **8** трябва да паснат във вдлъбнатините в основата на чашата на блендера.

ЗАБЕЛЕЖКА. Ако купата не пасва на корпуса на блендера, извадете я от основата и завъртете с ръка съединителя на вала на двигателя в корпуса на блендера на половин оборот в двете посоки.

Работа с устройството

Поставете храната в купата на блендера и я затворете с голям капак. За целта поставете големия капак в купата и го завъртете по посока на часовниковата стрелка, докато жлебовете на големия капак съвпаднат с издатините на купата **3** (вж. фигури **a** и **b**). След това поставете малката капачка в голямата капачка и я завъртете по посока на часовниковата

стрелка (вж. снимка **с**). Големият и малкият капак се отварят чрез завъртане в посока, обратна на часовниковата стрелка.

ЗАБЕЛЕЖКА. Ако отворите големия капак, устройството незабавно ще спре да работи. Ако трябва да добавите малки количества храна или подправки, докато блендерът работи, можете да отворите малкия капак за тази цел. За точно дозиране на подправки и други продукти използвайте мерителната чашка **15**. Можете да намерите рецепти за различни ястия в пълната версия на инструкциите на адрес aeno.com/documents.

Включете захранващия кабел на уреда в електрически контакт. Устройството ще премине в режим на управление на захранването. Натиснете бутона "ON/OFF", за да преминете в режим на готовност. Изберете една от шестте работни програми на блендера, като натиснете бутона "FUNCTION" (Избор на програма). След това натиснете бутона "ON/OFF" (ако не натиснете бутона в рамките на 30 секунди, блендерът ще премине в режим на готовност). Избраната програма ще се стартира. Времето за изпълнение на програмата ще се покаже в минути и секунди на дисплея **12**. След като приключите, натиснете бутона "ON/OFF" и изключете уреда от електрическия контакт.

ЗАБЕЛЕЖКА. Максималното продължително време на работа е 5 цикъла. В случай на по-продължителна употреба, двигателят ще се блокира автоматично. За да възобновите работата, трябва да изключите устройството от захранването, да извадите купата и да изчакате не повече от 10 минути. След изтичане на това време устройството отново ще бъде готово за употреба.

Можете също така да активирате устройството в режим на отложен старт. За да направите това в режим на готовност, първо трябва да зададете желаното време преди стартирането на програмата с бутона "PRESET TIME" (Настройка на времето). Всяко натискане на този бутон увеличава времето до стартирането на блендера с 30 минути. След това изберете желаната програма с бутона "FUNCTION" и натиснете бутона "ON/OFF".



Блендерът ще се стартира сам след зададеното време, ще работи по избраната програма и след това ще премине в режим на готовност.

ЗАБЕЛЕЖКА. Ако допуснете грешка при настройката на времето преди стартирането на уреда, можете да отмените настройката с бутона "ON/OFF".

Режимът за самопочистване ви помага да изчистите заклещените парчета храна от острието на блендера. За тази цел, след като извадите готовия продукт, налейте 500 ml топла вода с малко препарат за миене на съдове в блендера и натиснете бутона CLEANING (Почистване). Острието на блендера ще се върти, докато държите натиснат бутона CLEANING. След приключване на почистването изплакнете купата на блендера с топла течаща вода.

Таблица за индикация на режима на устройството (вж. фигура e):

Мигащ индикатор	Индикаторната светлина светва	Показване на цифровия дисплей ¹²	Режим на работа
"ON/OFF"	---		Наблюдение на захранването
---	Всички показатели		Режим на готовност
Един от показателите на програмата: соево мляко, оризова паста, царевича, супа, плодове/зеленчуци, смутита	"ON/OFF", "FUNCTION"	 (време за готвене на избрания продукт)	Избор на програма

---	"PRESET TIME" + един от индикаторите на програмата		Отложен старт
---	"ПОЧИСТВАНЕ"	Време за работа в секунди 	Почистване

Отстраняване на възможни неизправности

Миризма на горяща пластмаса или гума. Възможни причини: Двигателят на устройството е разположен в корпуса под устойчиви гумени материали за намаляване на шума и вибрациите. При първите няколко пускания частите на уреда се нагряват и излъчват неприятна миризма. По-късно миризмата ще изчезне. Решение: Препоръчва се блендерът да се инсталира в добре проветриво помещение.

Храната не е добре раздробена. Възможни причини: понижено мрежово напрежение; твърде много или твърде малко храна в купата; твърде малко вода в купата. Решение: включете устройството в контакт със захранващо напрежение от поне 220 V, използвайте регулатор на напрежението; отстранете излишната храна от купата или добавете вода в нея.

Течността прелива през ръба на каната на блендера. Възможни причини: твърде много течност. Решение: Уверете се, че количеството на течността не надвишава максималното ниво, посочено в инструкциите.

Грешки E1 и E2. Възможни причини: Големият капак и/или чашата на блендера са неправилно поставени, изкривени. Решение: Извадете големия капак и/или купата на блендера и ги поставете отново.

Грешка E3. Възможни причини: няма течност и/или храна в съда,

температурните сензори изключват уреда поради прегряване. Решение: добавете течност или храна в купата.

Блендерът се нагрива, но острието не се върти. Възможни причини: Късо съединение в електрическата верига. Решение: свържете се със сервизния център.

ВНИМАНИЕ! Ако нито едно от възможните решения не решава проблема, свържете се с вашия доставчик или сервизен център. Моля, не разглобявайте и не се опитвайте да ремонтирате устройството сами.

Информация за рециклиране



Тези символи указват, че при изхвърлянето на уреда, неговите батерии и акумулатори, както и на електрическите и електронните му аксесоари, трябва да спазвате разпоредбите за отпадъците от електрическо и електронно оборудване (WEEE) и за отпадъците от батерии и акумулатори. Съгласно правилата, това оборудване в края на експлоатационния живот подлежи на отделно изхвърляне. Не изхвърляйте устройството, неговите батерии и акумулатори, както и електрическите и

електронните му принадлежности заедно с несортирани битови отпадъци, тъй като това би било вредно за околната среда. За да изхвърлите това оборудване, то трябва да бъде върнато в точката на продажба или предадено в местен център за рециклиране.

За подробности трябва да се обърнете към местната служба за изхвърляне на битови отпадъци.

ASBISc си запазва правото да модифицира устройството и да прави промени и допълнения в този документ без предварително уведомяване на потребителите.

Гаранционен срок и срок на обслужване – 2 години от датата на закупуване на продукта.

Данни за производителя: ASBISc Enterprises PLC, Agios Athanasios, Diamond Court, улица Kolonakiou 43, 4103 Лимасол, Кипър. Произведено в Китай.

Актуалната информация и подробното описание на устройството, както и инструкцията за свързване, сертификати, данни за компаниите, приемачи искове относно качеството и гаранцията, са достъпни за изтегляне на линк aeno.com/documents. Всички упоменати търговски марки и техните имена се явяват собственост на съответните им притежатели.

CS Elektrický mixér **AENO TB2** je určen k sekání potravin, přípravě koktejlů, pyré a nápojů.

Technické specifikace

Napájecí napětí: 220–240 V (AC) ; frekvence: 50/60 Hertzů. Výkon: 800,0 wattů. Objem mísy: 1.75 L. Objem odměrky: 80 ml. Rozměry (délka × šířka × výška): 230 mm × 200 mm × 420 mm. Hmotnost: 4,6 kg. Délka napájecího kabelu: 1 m.

Rozsah dodávky

Mixér Aeno TB2, odměrka, kartáček, stručný průvodce, záruční list.

Omezení a varování

Děti a osoby se zdravotním postižením mohou používat zařízení pouze pod dohledem dospělých a osob, které mají zkušenosti s používáním zařízení. Přístroj uchovávejte mimo dosah dětí. Když je zařízení v provozu, zahřívá se jeho tělo **4**. Nedotýkejte se ho rukama. Během provozu se také nedotýkejte skříně přístroje. Přístroj sami nerozebírejte ani neopravujte. Dno mísy **7** s elektrickými kontakty a hřidel spojky se nesmí omývat vodou. Mixér vždy pokládejte pouze na pevný a stabilní povrch. Dodržujte vzdálenost nejméně 15 cm od ovládacího zařízení od jiných předmětů. Mixovací nádobu neskladujte v chladničce: kondenzace vody může způsobit zkrat elektrických kontaktů. Nedotýkejte se mixovacího nože rukama. **UWAGA! Minimální množství produktu v mixéru je 750 ml. Nepřekračujte maximální hladinu pro horké tekutiny (1200 ml) a studené tekutiny (1500 ml), mohlo by dojít k přetečení.** Během provozu mixéru neotvírejte víko mixovací nádoby. Pokud při mletí potravin slyšíte přerušovaný zvuk otáčení nože, je to normální. Pokud zvednete mísu nebo otevřete víko mixéru za chodu, dojde k vypnutí ochrany a motor se zastaví. Do mísy nepřidávejte cukr, stonky rostlin ani luštěniny (fazole, hrách, cizrnu, čočku), protože by mohlo dojít k zaseknutí nože a rozbití spotřebiče. K čištění mixovacího nože **6** použijte kartáček **14**. Před zapojením přístroje se ujistěte, že je mísa bezpečně umístěna na základně mixéru a že je víko mísy zavřené.

Příprava na práci

Před prvním a každým dalším použitím umyjte mixovací nádobu, velké víko **2** a malé víko **1** teplou mýdlovou vodou a otřete je do sucha.

UWAGA! Nikdy nedovolte, aby se voda dostala na dno nádoby mixéru. Zde se nacházejí elektrické kontakty - voda by je zkratovala a poškodila by jednotku.

Umístěte mísu mixéru na tělo mixéru **11** (viz obrázky **a** a **d**). Konektor mísy **5** musí zapadnout do drážky tělesa mixéru **10** a konektor hřídele motoru **9** musí zapadnout do konektoru hřídele nože na dně základny mísy mixéru **7**. Pryžové kompenzátory **8** musí zapadnout do vybrání v základně mixovací nádoby.

POZNÁMKA. Pokud se mísa nevejde do těla mixéru, sejměte ji ze základny a ručně otočte konektorem hřídele motoru v těle mixéru o půl otáčky v obou směrech.

Ovládání zařízení

Vložte potraviny do nádoby mixéru a uzavřete ji velkým víkem. Vložte velký kryt do mísy a otáčejte jím ve směru hodinových ručiček, dokud se drážky na velkém krytu nesrovnají s výstupky na míse **3** (viz obrázky **a** a **b**). Poté vložte malý uzávěr do velkého uzávěru a otočte jím ve směru hodinových ručiček (viz obrázek **c**). Velké a malé víko se otevírá otáčením proti směru hodinových ručiček.

POZNÁMKA. Pokud otevřete velký kryt, přístroj okamžitě přestane pracovat. Pokud potřebujete přidat malé množství potravin nebo koření za chodu mixéru, můžete za tímto účelem otevřít malé víko. Pro přesné dávkování koření a dalších produktů použijte odměrku **15**. Recepty na různé pokrmy najdete v plné verzi návodu na adrese aeno.com/documents.

Zapojte napájecí kabel spotřebiče do zásuvky. Jednotka přejde do režimu řízení výkonu. Stisknutím tlačítka „ON/OFF“ přepnete do pohotovostního režimu. Stisknutím tlačítka „FUNCTION“ zvolte jeden ze šesti provozních programů mixéru. Poté stiskněte tlačítko „ON/OFF“ (pokud tlačítko nestisknete do 30 sekund, mixér přejde do pohotovostního režimu). Poté se spustí vybraný

program. Doba běhu programu se zobrazí v minutách a sekundách na displeji

12 Po dokončení stiskněte tlačítko „ON/OFF“ a odpojte spotřebič ze zásuvky.

POZNÁMKA. Maximální doba nepřetržitého provozu je 5 cyklů. V případě delšího používání se motor automaticky zablokuje. Chcete-li pokračovat v práci, musíte zařízení odpojit od napájení, vyjmout misku a počkat déle než 10 minut. Po uplynutí této doby bude zařízení opět připraveno k použití.

Zařízení můžete aktivovat také v režimu odloženého startu. Chcete-li tak učinit v pohotovostním režimu, musíte nejprve nastavit požadovaný čas před spuštěním programu pomocí tlačítka "PRESET TIME". Každým stisknutím tohoto tlačítka se doba do spuštění mixéru prodlouží o 30 minut. Poté vyberte požadovaný program pomocí tlačítka "FUNCTION" a stiskněte tlačítko "ON/OFF". Mixér se po uplynutí nastaveného času sám spustí, provede zvolený program a poté přejde do pohotovostního režimu.

POZNÁMKA. Pokud se při nastavování času před spuštěním přístroje spletete, můžete nastavení zrušit tlačítkem "ON/OFF".

Samočisticí režim vám pomůže vyčistit mixovací nůž od zaseknutých kousků potravin. Po vyjmutí hotového výrobku nalijte do mixéru 500 ml teplé vody s trochou prostředku na mytí nádobí a stiskněte tlačítko CLEANING. Mixovací nůž se bude otáčet, dokud budete držet stisknuté tlačítko CLEANING. Po dokončení čištění opláchněte mixovací nádobu teplou tekoucí vodou.

Tabulka indikace režimu zařízení (viz obrázek e):

Blikající indikátor	Kontrolka se rozsvítí	Zobrazení na digitálním displeji 12	Režim provozu
"ON/OFF"	---		Monitorování napájení

---	Všechny ukazatele		Pohotovostní režim
Jeden z ukazatelů programu: sójové mléko, rýžová pasta, kukuřice, polévka, ovoce/zelenina, smoothies	"ON/OFF", "FUNCTION"	 (doba vaření vybraného produktu)	Výběr programu
---	"PRESET TIME" + jeden z ukazatelů programu		Opožděný start
---	"ČIŠTĚNÍ"	Provozní doba v sekundách 	Čištění

Odstraňování případných poruch

Zápach spáleného plastu nebo gummy. Možné příčiny: Motor jednotky je umístěn uvnitř krytu pod odolnými pryžovými materiály, které snižují hluk a vibrace. Při několika prvních spuštěních se části spotřebiče zahřejí a začnou nepříjemně zapáchat. Později zápach zmizí. Řešení: Doporučuje se instalovat mixér v dobře větrané místnosti.

Jídlo není dobře rozdrobené. Možné příčiny: snížené napětí v síti; příliš mnoho nebo příliš málo jídla v misce; příliš málo vody v misce. Řešení: zapojte zařízení do zásuvky s napájecím napětím alespoň 220 V, použijte regulátor napětí; odstraňte nepotřebné potraviny nebo do misky přidejte vodu.

Tekutina přeteče přes okraj nádoby mixéru. Možné příčiny: příliš mnoho tekutiny. Řešení: Ujistěte se, že množství kapaliny nepřekračuje maximální

hladinu uvedenou v návodu.

Chyby E1 a E2. Možné příčiny: Velké víko a/nebo nádoba mixéru jsou nesprávně umístěné, pokřivené. Řešení: Vyjměte velké víko a/nebo mísu mixéru a znovu je nastavte.

Chyba E3. Možné příčiny: v pánvi není žádná tekutina a/nebo jídlo, teplotní čidla vypnou přístroj z důvodu přehřátí. Řešení: Přidejte do misky tekutinu nebo jídlo.

Mixér se zahřívá, nůž se neotáčí. Možné příčiny: Zkrat elektrického obvodu. Řešení: Obratě se na servisní středisko.

UWAGAI Pokud žádné z možných řešení problém nevyřeší, obraťte se na svého dodavatele nebo servisní středisko. Přístroj nerozebírejte a nepokoušejte se jej opravit sami.

Informace o recyklaci



Tyto symboly označují, že při likvidaci spotřebiče, jeho baterií a akumulátorů a elektrického a elektronického příslušenství musíte dodržovat předpisy o likvidaci elektrických a elektronických zařízení (WEEE) a o likvidaci baterií a akumulátorů. Podle předpisů musí být toto zařízení po skončení životnosti zlikvidováno odděleně.

Přístroj, baterie a akumulátory ani elektrické a elektronické příslušenství nelikvidujte společně s netříděným komunálním odpadem, protože by to bylo škodlivé pro životní prostředí.

Chcete-li toto zařízení zlikvidovat, musíte jej vrátit na prodejní místo nebo odevzdat v místním recyklačním centru. Podrobnosti vám sdělí místní služba pro likvidaci domovního odpadu.

Společnost ASBISc si vyhrazuje právo upravovat zařízení a provádět změny a úpravy tohoto dokumentu bez předchozího upozornění uživatelů.

Záruční doba a životnost jsou 2 roky od data zakoupení produktu.

Podrobnosti o výrobci: ASBISc Enterprises PLC, Agios Athanasios, Diamond Court, 43 Kolonakiou Street, 4103 Limassol, Kypr. Vyrobeno v Číně. Aktuální informace a podrobný popis zařízení, pokyny k připojení, certifikáty, informace o společnostech, které přijímají nároky na kvalitu a záruku, jsou k dispozici ke stažení na aeno.com/documents. Všechny uvedené ochranné známky a jejich názvy jsou majetkem příslušných vlastníků.

DE Der elektrische Mixer **AENO TB2** ist für das Zerkleinern von Lebensmitteln, die Zubereitung von Smoothies, Pürees und Getränken konzipiert.

Technische Daten

Versorgungsspannung: 220–240 V (AC) ; Frequenz: 50/60 Hz. Leistung: 800,0 W. Fassungsvermögen der Schale: 1,75 l. Das Fassungsvermögen des Messbechers: 80 ml. Abmessungen (Länge × Breite × Höhe): 230 mm × 200 mm × 420 mm. Gewicht: 4,6 kg. Länge des Netzkabels: 1 m.

Umfang der Lieferung

AENO TB2 Mixer, Messbecher, Pinsel, Kurzanleitung, Garantiekarte.

Beschränkungen und Warnungen

Kinder und Menschen mit Behinderungen können das Gerät nur unter Aufsicht von Erwachsenen und im Umgang mit dem Gerät erfahrenen Personen. Bewahren Sie das Gerät außerhalb der Reichweite von Kindern auf.

Wenn das Gerät in Betrieb ist, erwärmt sich sein Schalenkörper **4**. Berühren Sie es nicht mit den Händen. Berühren Sie auch nicht das Gehäuse des Geräts, während es in Betrieb ist. Demontieren oder reparieren Sie das Gerät nicht selbst. Der Boden der Schale **7** mit den elektrischen Kontakten und die Kupplungswelle dürfen nicht mit Wasser gewaschen werden. Stellen Sie den Mixer immer nur auf eine feste und stabile Unterlage. Halten Sie einen Abstand von mindestens 15 Zentimetern des Bediengeräts zu anderen Gegenständen ein. Bewahren Sie den Mixbehälter nicht im Kühlschrank auf: Kondenswasser kann die elektrischen Kontakte kurzschließen. Berühren Sie das Messer des Mixers nicht mit den Händen. **WARNUNG! Der minimale Produktstand im Mixer beträgt 750 ml. Überschreiten Sie nicht den maximalen Füllstand für heiße Flüssigkeiten (1200 ml) und kalte Flüssigkeiten (1500 ml), dies kann zum Überlaufen führen.** Öffnen Sie den Deckel des Mixerbehälters nicht, während der Mixer in Betrieb ist. Wenn Sie beim Zerkleinern von Lebensmitteln ein intermittierendes Drehgeräusch des Messers hören, ist das normal. Wenn Sie die Schüssel anheben oder den Deckel des Mixers öffnen, während er läuft,

wird der Schutz ausgelöst und der Motor stoppt. Geben Sie keinen Zucker, Pflanzenstängel oder Hülsenfrüchte (Bohnen, Erbsen, Kichererbsen, Linsen) in die Schüssel, da dies das Messer blockieren und das Gerät kaputt machen könnte. Verwenden Sie zum Reinigen der Mixer Klinge **6** die Bürste **14**. Bevor Sie das Gerät an eine Steckdose anschließen, vergewissern Sie sich, dass die Schüssel fest auf dem Mixersockel sitzt und der Schüsseldeckel geschlossen ist.

Vorbereiten der Arbeit

Waschen Sie den Mixerbehälter, den großen Deckel **2** und den kleinen Deckel **1** vor dem ersten und jedem weiteren Gebrauch mit warmer Seifenlauge und wischen Sie sie trocken.

WARNUNG! Achten Sie darauf, dass kein Wasser auf den Boden des Mixerbehälterbodens gelangt. Dort befinden sich die elektrischen Kontakte - Wasser würde die Kontakte kurzschließen und das Gerät beschädigen.

Setzen Sie den Mixerbehälter auf den Mixerkörper **11** (siehe Abbildungen **a** und **d**). Der Schalenanschluss **5** muss in die Nut des Mixergehäuses **10** passen, und der Motorwellenanschluss **9** muss in den Messerwellenanschluss an der Unterseite des Mixerschalenbodens **7** passen. Die Gummikomponenten **8** müssen in die Aussparungen im Boden des Mixbechers passen.

HINWEIS. Wenn die Schüssel nicht auf das Mixergehäuse passt, nehmen Sie sie vom Sockel ab und drehen Sie den Motorwellenanschluss im Mixergehäuse mit der Hand eine halbe Umdrehung in beide Richtungen.

Bedienung des Geräts

Geben Sie die Lebensmittel in den Mixerbehälter und verschließen Sie ihn mit einem großen Deckel. Setzen Sie dazu den großen Deckel in die Schüssel und drehen Sie ihn im Uhrzeigersinn, bis die Rillen des großen Deckels mit den Vorsprüngen der Schüssel **3** übereinstimmen (siehe Abb. **a** und **b**). Setzen Sie

dann die kleine Kappe in die große Kappe ein und drehen Sie sie im Uhrzeigersinn (siehe Abb. c). Der große und der kleine Deckel werden durch Drehen gegen den Uhrzeigersinn geöffnet.

HINWEIS. Das Gerät stellt sofort den Betrieb ein, wenn Sie die große Abdeckung öffnen. Wenn Sie kleine Mengen von Lebensmitteln oder Gewürzen hinzufügen müssen, während der Mixer läuft, können Sie zu diesem Zweck den kleinen Deckel öffnen. Für die genaue Dosierung von Gewürzen und anderen Produkten verwenden Sie den Messbecher **15**. Rezepte für verschiedene Gerichte finden Sie in der Vollversion der Anleitung unter aeno.com/documents.

Stecken Sie das Netzkabel des Geräts in eine Steckdose. Das Gerät geht in den Leistungsregelungsmodus über. Drücken Sie die Taste "ON/OFF", um in den Standby-Modus zu wechseln. Wählen Sie eines der sechs Mixer-Betriebsprogramme, indem Sie die "FUNCTION" (Programmauswahl)-Taste drücken. Drücken Sie dann die Taste "ON/OFF" (wenn Sie die Taste nicht innerhalb von 30 Sekunden drücken, geht der Mixer in den Standby-Modus). Das ausgewählte Programm wird dann gestartet. Die Programmlaufzeit wird in Minuten und Sekunden auf dem Display **12** angezeigt. Wenn Sie fertig sind, drücken Sie die Taste "ON/OFF" und ziehen Sie den Netzstecker aus der Steckdose.

HINWEIS. Die maximale Dauerbetriebszeit beträgt 5 Zyklen. Bei längerem Gebrauch wird der Motor automatisch blockiert. Um die Arbeit wieder aufzunehmen, müssen Sie das Gerät vom Stromnetz trennen, die Schüssel entfernen und nicht länger als 10 Minuten warten. Nach dieser Zeit ist das Gerät wieder einsatzbereit.

Sie können das Gerät auch im verzögerten Startmodus aktivieren. Dazu müssen Sie im Standby-Modus zunächst mit der Taste "PRESET TIME" die gewünschte Zeit vor dem Programmstart einstellen. Jedes Drücken dieser Taste erhöht die Zeit bis zum Start des Mixers um 30 Minuten. Wählen Sie dann



mit der Taste "FUNCTION" das gewünschte Programm und drücken Sie anschließend die Taste "ON/OFF". Der Mixer startet sich nach der eingestellten Zeit selbst, arbeitet das gewählte Programm ab und geht dann in den Standby-Modus.

HINWEIS. Wenn Sie bei der Einstellung der Uhrzeit vor dem Start des Geräts einen Fehler machen, können Sie die Einstellung mit der Taste "ON/OFF" abbrechen.

Der Selbstreinigungsmodus hilft Ihnen, eingeklemmte Speisestücke aus dem Mixerblatt zu entfernen. Gießen Sie dazu nach der Entnahme des fertigen Produkts 500 ml warmes Wasser mit etwas Geschirrspülmittel in den Mixer und drücken Sie die Taste CLEANING. Das Messer des Mixers dreht sich, solange Sie die Taste CLEANING gedrückt halten. Spülen Sie den Mixerbehälter nach der Reinigung unter fließendem warmen Wasser ab.

Tabelle zur Anzeige des Gerätemodus (siehe Abb. e):

Blinkende Anzeige	Anzeigelampe leuchtet	Anzeige in der Digitalanzeige	Betriebsart
"ON/OFF"	---		Leistungsüberwachung
---	Alle Indikatoren		Standby-Modus
Einer der Programmindikatoren: Sojamilch, Reispaste, Mais, Suppe, Obst/Gemüse, Smoothies	"ON/OFF", "FUNCTION"	 (Garzeit des gewählten Produkts)	Programmauswahl

---	"PRESET TIME" + eine der Programmmanz eigen		Verzögerter Start
---	"CLEANING"	Betriebszeit in Sekunden 	Reinigung

Fehlersuche bei möglichen Fehlfunktionen

Geruch nach brennendem Kunststoff oder Gummi. Mögliche Ursachen: Der Motor des Geräts befindet sich im Inneren des Gehäuses unter haltbaren Gummimaterialien, um Geräusche und Vibrationen zu reduzieren. Bei den ersten Starts erwärmen sich die Teile des Geräts und geben einen unangenehmen Geruch ab. Später wird der Geruch verschwinden. Lösung: Es wird empfohlen, den Mixer in einem gut belüfteten Raum zu installieren.

Das Futter wird nicht gut zerkleinert. Mögliche Ursachen: reduzierte Netzspannung; zu viel oder zu wenig Futter in der Schale; zu wenig Wasser in der Schale. Lösung: Schließen Sie das Gerät an eine Steckdose mit einer Versorgungsspannung von mindestens 220 V an, verwenden Sie einen Spannungsregler; entfernen Sie überschüssiges Futter aus der Schüssel oder geben Sie Wasser dazu.

Die Flüssigkeit läuft über den Rand des Mixerbehälters. Mögliche Ursachen: zu viel Flüssigkeit. Lösung: Stellen Sie sicher, dass die Flüssigkeitsmenge den in der Anleitung angegebenen Höchststand nicht überschreitet.

Fehler E1 und E2. Mögliche Ursachen: Der große Deckel und/oder der Mixerbehälter sind falsch positioniert, verzogen. Lösung: Nehmen Sie den großen Deckel und/oder den Mixerbehälter heraus und stellen Sie diese wieder ein.

Fehler E3. Mögliche Ursachen: keine Flüssigkeit und/oder Speisen in der Pfanne, Temperatursensoren schalten das Gerät wegen Überhitzung ab. Lösung: Geben Sie Flüssigkeit oder Futter in die Schüssel.

Der Mixer heizt auf, die Klinge dreht sich nicht. Mögliche Ursachen: Kurzschluss im Stromkreis. Lösung: Wenden Sie sich an das Service-Center.

WARNUNG! Wenn keine der möglichen Lösungen Ihr Problem behebt, wenden Sie sich an Ihren Lieferanten oder Ihre Servicestelle. Bitte zerlegen Sie das Gerät nicht und versuchen Sie nicht, es selbst zu reparieren.

Informationen über Recycling



Diese Symbole weisen darauf hin, dass Sie bei der Entsorgung des Geräts, seiner Batterien und Akkus sowie seines elektrischen und elektronischen Zubehörs Elektro- und Elektronikgeräte-Abfall (WEEE) und Entsorgungsvorschriften für Batterien und Akkumulatoren befolgen müssen. Gemäß den Vorschriften müssen diese Geräte am Ende ihrer Nutzungsdauer getrennt entsorgt werden. Entsorgen Sie das Gerät, seine Batterien und Akkus sowie sein elektrisches und elektronisches Zubehör nie zusammen mit unsortiertem Siedlungsabfall, da dies umweltschädlich ist. Um dieses Gerät zu entsorgen, muss es im Geschäft zurückgegeben oder bei einem örtlichen Recyclingzentrum abgegeben werden. Nähere Informationen zum örtlichen Müllentsorgungssystem erhalten Sie auch direkt beim zuständigen Gemeindeamt.

ASBISc behält sich das Recht vor, das Gerät zu modifizieren und Änderungen an diesem Dokument ohne vorherige Ankündigung.

Die Garanzzeit und Lebensdauer beträgt 2 Jahre ab dem Kaufdatum des Produkts.

Herstellerangaben: ASBISc Enterprises PLC, Agios Athanasios, Diamond Court, 43 Colonakiou Street, 4103 Limassol, Zypern. Hergestellt in China.

Aktuelle Informationen und detaillierte Gerätebeschreibungen sowie Anschlussanleitungen, Zertifikate, Qualitätsansprüche und Garantieinformationen stehen unter aeno.com/documents zum Download bereit. Alle Warenzeichen und Markennamen sind Eigentum der jeweiligen Inhaber.

EJ AENO TB2 elektriline blender on mõeldud toidu peenestamiseks, smuutide, püreede ja jookide valmistamiseks.

Tehnilised andmed

Toitepinge: 220–240 V; sagedus: 50/60 Hertz. Võimsus: 800,0 vatti. Kausi mahutavus: 1.75 L. Mõõteklaasi mahutavus: 80 ml. Mõõtmed (pikkus × laius × kõrgus): 230 ml × 200 ml × 420 ml. Kaal: 4,6 kg. Toitejuhtme pikkus: 1 m.

Tarne ulatus

AENO TB2 blender, mõõtetass, pintsel, kiirjuhend, garantiikaart.

Piirangud ja hoiatused

Lapsed ja puuetega inimesed võivad kasutada seadet ainult täiskasvanute ja seadme kasutamises kogenud isikute järelevalve all. Hoidke seade lastele kättesaamatus kohas. Kui seade töötab, siis selle kausikorpus **4** kuumeneb. Ärge puudutage seda kätega. Ärge puudutage ka seadme korpust, kui see töötab. Ärge võtke seadet ise lahti ega parandage seda. Kausi põhja **7** koos elektriliste kontaktidega ja sidurivõlli ei tohi veega pesta. Asetage blender alati ainult kindlale ja stabiilsele pinnale. Hoidke seadme ja teiste objektide vaheline kaugus vähemalt 15 sentimeetrit. Ärge hoidke blenderikappi külmkapis: kondensatsioon võib elektrilisi kontakte lühistada. Ärge puudutage segisti tera kätega. **HOIATUS! Minimaalne tootetase segistajas on 750 ml. Ärge ületage kuumade vedelike (1200 ml) ja külmade vedelike (1500 ml) maksimaalset taset, see võib põhjustada ülevoolu.** Ärge avage segisti tassi kaane, kui segisti töötab. Kui te kuulete toidu jahvatamisel terast katkendlikku pöörlemisheli, on see normaalne. Kui te tõstate kaussi või avate segisti kaane, kui see töötab, lülitub kaitse välja ja mootor seiskub. Ärge lisage kaussi suhkrut, taime varred ega kaunvilju (oad, herned, kikerherned, läätsed), sest need võivad tera kinni panna ja põhjustada seadme purunemise. Segisti tera puhastamiseks **6** kasutage

harja **14**. Enne seadme sisselülitamist veenduge, et kauss on kindlalt asetatud blenderi alusele ja kausi kaas on suletud.

Tööks valmistumine

Peske blenderikauss, suur kaas **2** ja väike kaas **1** sooja seebiveega ja pühkige kuivaks enne esimest ja iga järgmist kasutamist.

HOIATUS! Ärge kunagi laske vee sattuda blenderi tassi põhja. Seal asuvad elektrilised kontaktid - vesi võib kontakte lühistada ja seadet kahjustada.

Asetage segisti kauss segisti korpusele **11** (vt joonised **a** ja **d**). Kausi liitmik **5** peab sobima segisti korpuse **10** soonde ja mootori võlli liitmik **9** peab sobima segisti kausi aluse põhjas oleva teravõlli liitmikuga **7**. Kummikompenaatorid **8** peavad sobima segisti tassi põhjas olevatesse süvenditesse.

MÄRKUS. Kui kauss ei mahu blenderi korpusele, eemaldage see aluselt ja keerake käsitsi mootori võlli ühendust blenderi korpuses pool pööret kummaski suunas.

Seadme kasutamine

Asetage toiduained blenderkaussi ja sulgege see suure kaanega. Selleks asetage suur kate kaussi ja keerake seda päripäeva, kuni suure kaane sooned ühtivad kausi väljaulatuvate osadega **3** (vt joonised **a** ja **b**). Seejärel sisestage väike kork suurde korki ja keerake seda päripäeva (vt joonis **c**). Suur ja väike kaas avatakse vastupäeva keerates.

MÄRKUS. Kui avate suure kaane, lõpetab seade kohe töö. Kui teil on vaja blenderi töötamise ajal lisada väikeseid koguseid toitu või maitseaineid, saate selleks avada väikese kaane. Vürtside ja muude toodete täpseks doseerimiseks kasutage mõõteklaasi **15**. Erinevate roogade retseptid leiате juhendi täisversioonist aadressil **aeno.com/documents**.

Ühendage seadme toitejuhe pistikupessa. Seade lülitub võimsuse juhtimise režiimi. Vajutage nuppu "ON/OFF", et lülituda ooterežiimi. Valige üks kuuest

blenderi tööprogrammist, vajutades nuppu "FUNCTION" (Programmi valik). Seejärel vajutage nuppu "ON/OFF" (kui te 30 sekundi jooksul nuppu ei vajuta, läheb blender ooterežiimi). Seejärel käivitub valitud programm. Programmi tööaeg kuvatakse ekraanil **12** minutites ja sekundites. Kui olete lõpetanud, vajutage nuppu "ON/OFF" ja tõmmake seade pistikupesast välja.

MÄRKUS. Maksimaalne pidev tööaeg on 5 tsüklit. Pikema kasutamise korral blokeeritakse mootor automaatselt. Töö jätkamiseks peate seadme voolüüri lahti ühendama, eemaldama kausi ja ootama mitte rohkem kui 10 minutit. Selle aja möödudes on seade uuesti kasutamiseks valmis.

Seadet saab aktiveerida ka hilinenud käivitamisrežiimis. Selleks tuleb ooterežiimis kõigepealt seadistada soovitud aeg enne programmi käivitamist nupuga "PRESET TIME" (Aja seadistamine). Iga selle nupu vajutus suurendab blenderi käivitumiseni kuluvat aega 30 minuti võrra. Seejärel valige soovitud programm nupuga "FUNCTION" ja seejärel vajutage nuppu "ON/OFF". Blender käivitub pärast määratud aja möödumist, töötab valitud programmi läbi ja läheb seejärel ooterežiimi.

MÄRKUS. Kui te teete vea aja seadistamisel enne seadme käivitamist, saate seadistuse tühistada nupu "ON/OFF" abil.

Enesepuhastusrežiim aitab teil eemaldada segisti terast kinni jäänud toidutükid. Selleks valage pärast valmistooto eemaldamist blenderisse 500 ml sooja vett koos vähese nõudepesuvahendiga ja vajutage nuppu "CLEANING" (Puhastamine). Blenderi tera pöörleb seni, kuni hoiate all nuppu "CLEANING". Pärast puhastamist loputage blenderi kaussi sooja jooksva veega.

Seadme töörežiimi näitamise tabel (vt joonis e):

Vilkuv indikaator	Kontrolltuli põleb	Näidik digitaalsel ekraanil 12	Töörežiim
"ON/OFF"	---		Võimsuse jälgimine

---	Kõik näitajad		Ooterežiim
Üks programmi näitajatest: sojapiim, riisipasta, mais, supp, puuviljad/köögiviljad, smuutid	"ON/OFF", "FUNCTION"	 (valitud toote küpsetusaeg)	Programmi valik
---	"PRESET TIME" + üks programmi näitajatest		Viivitatud algus
---	"CLEANING"	Tööaeg sekundites 	Puhastamine

Võimalike rikete tõrkeotsing

Põleva plasti või kummi lõhn. Võimalikud põhjused: Seadme mootor asub korpuse sees vastupidavate kummimaterjalide all, et vähendada müra ja vibratsiooni. Esimeste käivitamiste ajal kuumenevad seadme osad ja eraldavad ebameeldivat lõhna. Hiljem lõhn kaob. Lahendus: Soovitav on paigaldada blender hästi ventileeritud ruumi.

Toit ei ole hästi tükeldatud. Võimalikud põhjused: vähenenud võrgupinge; liiga palju või liiga vähe toitu kausis; liiga vähe vett kausis. Lahendus: ühendage seade pistikupessa, mille toitepinge on vähemalt 220 V, kasutage pingeregulaatorit; eemaldage mittevajalik toit või lisage kaussi vett.

Vedelik voolab üle segistuskannu serva. Võimalikud põhjused: liiga palju vedelikku. Lahendus: Veenduge, et vedeliku kogus ei ületa kasutusjuhendis määratud maksimaalset taset.

Vead E1 ja E2. Võimalikud põhjused: Suur kaas ja/või blenderi tass on valesti paigutatud, viltu. Lahendus: Võtke suur kaas ja/või segisti kauss välja ja seadistage need uuesti.

Viga E3. Võimalikud põhjused: pannil ei ole vedelikku ja/või toitu, temperatuuriandurid lülitavad seadme ülekuumenemise tõttu välja. Lahendus: lisage kaussi vedelikku või toitu.

Blender kuumeneb, tera ei pöörle. Võimalikud põhjused: Elektriline lühis. Lahendus: võtke ühendust teeninduskeskusega.

HOIATUS! Kui ükski võimalikest lahendustest ei lahenda teie probleemi, võtke ühendust oma tarnija või teeninduskeskusega. Ärge võtke seadet lahti ega üritage seda ise parandada.

Teave ringlussevõtu kohta



Need sümbolid näitavad, et seadme, selle patareide ja akude ning elektriliste ja elektrooniliste tarvikute kõrvaldamisel tuleb järgida elektri- ja elektroonikaseadmete jäätmete (WEEE) ning patarei- ja akujäätmeteeskirju. Vastavalt eeskirjadele tuleb need seadmed nende kasutusaja lõppedes eraldi kõrvaldada. Ärge visake seadet, selle patareid ja akusid ega elektrilisi ja elektroonilisi lisaseadmeid koos sorteerimata olmejäätmetega, sest see oleks keskkonnale kahjulik. Selle seadme kõrvaldamiseks tuleb see tagastada müügikohas või anda kohalikule ringlussevõtukeskusele. Täpsemate üksikasjade saamiseks peaksite võtma ühendust oma kohaliku olmejäätmete kõrvaldamise teenusega.

ASBISc jätab endale õiguse muuta seadet ning teha muudatusija parandusi käesolevas dokumendis ilma kasutajate eelneva teavitamiseta.

Garantiaeg ja kasutusiga on 2 aastat alates toote ostukuupäevast.

Tootja andmed: ASBISc Enterprises PLC, Agios Athanasios, Diamond Court, 43 Colonakiou Street, 4103 Limassol, Küpros. Valmistatud Hiinas.

Ajakohastatud teave ja üksikasjalikud seadmekirjed, samuti ühendamisjuhised, sertifikaadid, kvaliteedinõuded ja garantiinfo on allalaadimiseks saadaval aadressil aeno.com/documents. Kõik kaubamärgid ja margiinimed on vastavate omanike omand.

FR Le blender électrique **AENO TB2** est conçu pour hacher les aliments, préparer des smoothies, des purées et des boissons.

Spécifications techniques

Tension d'alimentation : 220–240 V (AC) ; fréquence : 50/60 Hz. Puissance : 800,0 W. Capacité de la cuvette : 1,75 L. La capacité de la tasse à mesurer : 80 ml. Dimensions (longueur × largeur × hauteur) : 230 mm × 200 mm × 420 mm. Poids : 4,6 kg. Longueur du cordon d'alimentation : 1 m.

Kit de livraison

Blender Aeno, tasse à mesurer, brosse, guide rapide, carte de garantie.

Restrictions et avertissements

Les enfants et les personnes handicapées ne peuvent utiliser l'appareil que sous la surveillance d'adultes et de personnes ayant l'expérience de l'utilisation de l'appareil. Gardez l'appareil hors de portée des enfants. Lorsque l'appareil est en fonctionnement, son corps de bol de blender **4** se réchauffe. Ne le touchez pas avec vos mains. Ne touchez pas le boîtier de l'appareil lorsqu'il fonctionne.

Ne démontez pas et ne réparez pas l'appareil vous-même. Le fond du bol **7** avec les contacts électriques et l'arbre d'embrayage ne doivent pas être lavés à l'eau. Ne posez toujours le mixeur que sur une surface ferme et stable. Maintenez une distance d'au moins 15 centimètres entre le dispositif de commande et les autres objets. Ne pas conserver le bol au réfrigérateur : la condensation peut court-circuiter les contacts électriques. Ne touchez pas la lame du mixeur avec vos mains. **ATTENTION ! Le niveau minimum de produit dans le mélangeur est de 750 ml. Ne dépassez pas le niveau maximum pour les liquides chauds (1200 ml) et les liquides froids (1500 ml), cela pourrait provoquer un débordement.** N'ouvrez pas le couvercle du gobelet mélangeur pendant que le mélangeur fonctionne. Si vous entendez un bruit intermittent de rotation de la lame lorsque vous broyez des aliments, c'est normal. Si vous soulevez le bol ou ouvrez le couvercle du blender pendant qu'il fonctionne, la protection se déclenche et le moteur s'arrête. N'ajoutez pas de sucre, tiges des

plantes ou de légumineuses (haricots, pois, pois chiches, lentilles) dans le bol, car cela pourrait bloquer la lame et provoquer la panne de l'appareil. Pour nettoyer la lame du blender **6** utilisez la brosse **14**. Avant de brancher l'appareil, assurez-vous que le bol est bien placé sur la base du blender et que le couvercle du bol est fermé.

Préparation au travail

Lavez le bol du blender, le grand couvercle **2** et le petit couvercle **1** à l'eau chaude savonneuse et essuyez-les avant la première utilisation et chaque utilisation suivante.

ATTENTION ! Ne laissez jamais l'eau atteindre le fond de la base du bol du blender. Les contacts électriques sont situés à cet endroit - l'eau court-circuite les contacts et endommage l'appareil.

Placez le bol du blender sur le corps du blender **11** (voir figures **a** et **d**). Le connecteur du bol **5** doit s'insérer dans la rainure du corps du blender **10**, et le connecteur de l'arbre du moteur **9** doit s'insérer dans le connecteur de l'arbre de la lame au bas de la base du bol du blender **7**. Les compensateurs en caoutchouc **8** doivent s'insérer dans les évidements de la base du bol du blender.

NOTE. Si le bol ne s'adapte pas au corps du blender, retirez-le de la base et tournez à la main le connecteur de l'arbre moteur dans le corps du blender d'un demi-tour dans un sens ou dans l'autre.

Utilisation de l'appareil

Placez les aliments dans le bol du mixeur, puis fermez avec un grand couvercle. Pour ce faire, placez le grand couvercle dans le bol et tournez-le dans le sens des aiguilles d'une montre jusqu'à ce que les rainures du grand couvercle s'alignent avec les saillies du bol **3** (voir figures **a** et **b**). Insérez ensuite le petit capuchon dans le grand capuchon et tournez-le dans le sens des aiguilles

d'une montre (voir image **c**). Les grands et petits couvercles s'ouvrent en les tournant dans le sens inverse des aiguilles d'une montre.

NOTE. L'appareil s'arrête immédiatement de fonctionner si vous ouvrez le grand couvercle. Si vous devez ajouter de petites quantités d'aliments ou d'épices pendant que le blender fonctionne, vous pouvez ouvrir le petit couvercle à cet effet. Pour un dosage exact des épices et autres produits, utilisez le verre doseur **15**. Vous trouverez des recettes pour différents plats dans la version complète des instructions sur aeno.com/documents.

Branchez le cordon d'alimentation de l'appareil sur une prise de courant. L'appareil passe en mode de contrôle de l'alimentation. Appuyez sur la touche « ON/OFF » (« Démarrage/Arrêt ») pour passer en mode veille. Sélectionnez l'un des six programmes de fonctionnement du blender en appuyant sur le bouton « FUNCTION » (Sélection de programme). Appuyez ensuite sur le bouton « ON/OFF » (si vous n'appuyez pas sur le bouton dans les 30 secondes, le blender se met en mode veille). Le programme sélectionné démarre alors. La durée de fonctionnement du programme s'affiche en minutes et en secondes sur l'écran

12. Lorsque vous avez terminé, appuyez sur le bouton « ON/OFF » et débranchez l'appareil de la prise de courant.

NOTE. La durée maximale de fonctionnement continu est de 5 cycles. En cas d'utilisation prolongée, le moteur sera automatiquement bloqué. Pour reprendre le travail, vous devez débrancher l'appareil de l'alimentation électrique, retirer le bol et attendre plus de 10 minutes. Passé ce délai, l'appareil sera à nouveau prêt à être utilisé.

Vous pouvez également activer l'appareil en mode de départ différé. Pour ce faire, en mode veille, vous devez d'abord régler l'heure souhaitée avant le début du programme à l'aide de la touche « PRESET TIME » (Configurer le temps). Chaque pression sur ce bouton augmente de 30 minutes le délai avant le démarrage du mixeur. Sélectionnez ensuite le programme souhaité à l'aide de la touche « FUNCTION », puis appuyez sur la touche « ON/OFF ». Le blender se

met en marche après le temps programmé, exécute le programme sélectionné, puis se met en mode veille.

NOTE. Si vous faites une erreur lors du réglage de l'heure avant le démarrage de l'appareil, vous pouvez annuler le réglage à l'aide de la touche « ON/OFF ».

Le mode autonettoyage vous aide à dégager les morceaux d'aliments coincés dans la lame du blender. Pour ce faire, après avoir retiré le produit fini, versez 500 ml d'eau chaude avec un peu de détergent pour vaisselle dans le mixeur et appuyez sur le bouton « CLEANING » (Nettoyage). La lame du blender tourne tant que vous maintenez le bouton « CLEANING » enfoncé. Une fois le nettoyage terminé, rincez le bol du blender à l'eau chaude courante.

Tableau d'indication du mode du dispositif (voir figure e) :

Indicateur clignotant	Le témoin lumineux s'allume	Affichage sur l'écran numérique ¹²	Mode de fonctionnement
« ON/OFF »	---		Surveillance de la puissance
---	Tous les indicateurs		Mode veille
Un des indicateurs du programme : lait de soja, pâte de riz, maïs, soupe, fruits/légumes, smoothies	« ON/OFF », « FUNCTION »	 (temps de préparation du produit sélectionné)	Sélection du programme
---	« PRESET TIME » + un des		Départ différé

	indicateurs de programme		
---	« CLEANING »	Temps de fonctionnement en secondes 	Nettoyage

Dépannage d'éventuels dysfonctionnements

Odeur de plastique ou de caoutchouc brûlé. Causes possibles : Le moteur de l'unité est situé à l'intérieur du boîtier sous des matériaux en caoutchouc durable pour réduire le bruit et les vibrations. Lors des premiers démarrages, les pièces de l'appareil chauffent et dégagent une odeur désagréable. Plus tard, l'odeur disparaîtra. Solution : Il est recommandé d'installer le blender dans une pièce bien ventilée.

Les aliments ne sont pas bien déchiquetés. Causes possibles : tension secteur réduite ; trop ou pas assez d'aliments dans le bol ; trop peu d'eau dans le bol. Solution : branchez l'appareil sur une prise dont la tension d'alimentation est d'au moins 220 V, utilisez un régulateur de tension ; retirez l'excédent de nourriture du bol ou ajoutez-y de l'eau.

Le liquide déborde sur le bord du bol du blender. Causes possibles : trop de liquide. Solution : assurez-vous que la quantité de liquide ne dépasse pas le niveau maximal indiqué dans les instructions.

Erreurs E1 et E2. Causes possibles : le grand couvercle et/ou le bol du mixeur sont mal positionnés, déformés. Solution : retirez le grand couvercle et/ou le bol du mixeur et réglez-les à nouveau.

Erreur E3. Causes possibles : pas de liquide et/ou d'aliments dans la casserole, les capteurs de température arrêtent l'appareil en raison d'une surchauffe. Solution : ajoutez du liquide ou de la nourriture dans le bol.

Le blender chauffe, la lame ne tourne pas. Causes possibles : court-circuit du circuit électrique. Solution : contactez le centre de service.

ATTENTION ! Si aucune des solutions possibles ne résout votre problème, contactez votre fournisseur ou votre centre de service. Veuillez ne pas démonter ou tenter de réparer l'appareil vous-même.

Informations sur l'utilisation



Ces symboles indiquent que vous devez respecter la réglementation relative aux déchets d'équipements électriques et électroniques (WEEE) et aux piles et accumulateurs usagés lorsque vous mettez au rebut l'appareil, ses piles et accumulateurs et ses accessoires électriques et électroniques. Conformément à la réglementation, cet équipement doit être éliminé séparément à la fin de sa vie utile.

N'utilisez pas l'appareil, ses piles et accumulateurs ou ses accessoires électriques et électroniques avec les déchets municipaux non triés, car cela serait nuisible à l'environnement.

Pour mettre au rebut cet équipement, il faut le retourner au point de vente ou le remettre à un centre de recyclage local.

Vous devez contacter votre service local d'élimination des déchets ménagers pour plus de détails.

ASBISc se réserve le droit de modifier l'appareil et d'apporter des changements et des altérations à ce document sans préavis aux utilisateurs.

La période de garantie et la durée de vie du produit sont de 2 ans à compter de la date d'achat du produit. Coordonnées du fabricant : « ASBISc Enterprises PLC », Agios Athanasios, Diamond Court, 43 Colonakiou Street, 4103 Limassol, Cyprus. Fabriqué en Chine.

Des informations actualisées et des descriptions détaillées des appareils, ainsi que des instructions de connexion, des certificats, des informations sur les réclamations de qualité et les garanties, peuvent être téléchargées sur aeno.com/documents. Toutes les marques et tous les noms de marque sont la propriété de leurs détenteurs respectifs.

HR Električni blender **AENO TB3** je namjenjen za mljevenje hrane, pripremu smoothieja, pirea, pića itd.

Specifikacije

Napon: 220–240 V (AC); frekvencija: 50/60 Hz. Snaga: 800,0 W. Zapremnina posude: 1,75 l. Zapremnina mjerne čaše: 80 ml. Dimenzije (D × Š × V): 230 mm × 200 mm × 420 mm. Težina: 4,6 kg. Duljina kabela za napajanje: 1 m.

Opseg isporuke

Blender **AENO TB3**, mjerna čaša, četka, kratki korisnički vodič, jamstveni list.

Ograničenja i upozorenja

Djeca i osobe s invaliditetom mogu koristiti uređaj samo pod nadzorom odraslih osoba koje imaju iskustvo rukovanja s tim uređajem. Držite uređaj izvan dohvata djece. Prilikom rada uređaja, površina kućišta njegove čaše **4** zagrijava. Ne dirajte je rukama. Također, nemojte dirati kućište uređaja dok je u radu. Nemojte sami rastavljati niti popravljati uređaj. Dok čistite kućište posude, temelj čaše **7** s električnim kontaktima i osovinom spojke ne smije se prati vodom. Stavite podnožje blendera **13** uvijek samo na tvrdu i stabilnuj podlogu. Udaljenost od uključenog uređaja do drugih predmeta treba biti najmanje 15 cm. Ne čuvajte čašu blendera u hladnjaku: kondenzacija može uzrokovati kratki spoj električnih kontakata. Ne dirajte oštricu blendera rukama. **POZOR! U blender ne treba staviti namirnice ispod minimalne razine 750 ml. Nemojte prelaziti maksimalnu razinu za vruće (1200 ml) i hladne (1500 ml) tekućine, to može dovesti do prelijevanja.** Nemojte otvarati poklopac blendera dok radi. Ako čujete isprekidani, zatim brzi, a zatim spori zvuk rotacije oštrice prilikom mljevenja hrane, to je normalno. Ako podignete posudu ili otvorite poklopac blendera dok radi, proradit će zaštita i motor se zaustavi. U posudu nemojte staviti šećer, stabljike biljaka i mahunarke (grah, grašak,

slanutak, leću), jer to može zaglaviti oštricu i oštetiti uređaj. Za čišćenje oštrice blendera **6** koristite priloženu četku **14**. Prije nego što uključite uređaj, provjerite je li čaša čvrsto postavljena na podnožje blendera i je li poklopac posude zatvoren.

Priprema za korištenje

Prije prve uporabe kao i nakon svake slijedeće operite čašu blendera, veliki **2** i mali poklopce **1** toplom vodom uz sapun te onda obrišite do suha.

POZOR! Nikad nemojte dopustiti da voda proдре na dno zdjele blendera. Tamo se nelaze električni kontakti pa voda će uzrokovati kratki spoj i kvar uređaja.

Stavite posudu na kućište blendera **11** (v. slike **a** i **d**) tako da konektor zdjele **5** uđe u utor kućišta blendera **10**, a priključak osovine motora **9** uđe u utor osovine oštrice na dnu temelja zdjele blendera **7**. U tom slučaju, gumeni kompenzatori **8** trebaju ući u udubljenja na dnu zdjele blendera.

NAPOMENA. Ako se zdjela ne montira na kućište blendera, skinite je s postolja i rukom okrenite priključak osovine motora u kućištu blendera za pola okreta u bilo koju stranu.

Korištenje uređaja

Stavite namirnice u zdjelu blendera, a zatim zatvorite veliki poklopac. Da to učinite, postavite veliki poklopac u zdjelu i okrenite ga u smjeru kazaljke na satu dok se utori velikog poklopca ne poravnaju s izbočinama na posudi. **3** (v. slike **a** i **b**). Zatim umetnite mali poklopac u veliki poklopac i okrenite ga u smjeru kazaljke na satu (v. sliku **c**). Veliki i mali poklopci se otvaraju okretanjem u smjeru suprotnom od kazaljke na satu.

NAPOMENA. Ako otvorite veliki poklopac uređaj će se odmah zaustaviti. Ako treba dodati malu količinu namirnica ili začina dok blender radi, možete otvoriti

mali poklopac da to učinite. Koristite mjernu čašu za precizno mjerenje začina i drugih namirnica **15**. Recepte za pripremanje raznih jela možete pronaći u punoj verziji priručnika na web stranici aeno.com/documents.

Spojite kabel za napajanje uređaja na struju. Uređaj će ući u režim kontrole napajanja. Za prebacivanje u stanje pripravnosti, pritisnite gumb ON/OFF ("Start/Stop"). Odaberite jedan od šest programa blendera pritiskom na gumb FUNCTION ("Odabir programa"). Zatim pritisnite gumb ON/OFF (ako ne pritisnete gumb unutar 30 sekundi, blender će prijeći u režim pripravnosti). Nakon toga će se pokrenuti odabrani program. Vrijeme trajanja programa bit će prikazano u minutama i sekundama na displeju. **12** Na kraju rada pritisnite gumb "ON/OFF" i odspojite uređja od struje.

NAPOMENA. Maksimalno vrijeme neprekidnog rada je 5 ciklusa. U slučaju dulje uporabe, motor će se automatski blokirati. Za nastavak rada potrebno je odspojiti uređaj od struje, izvaditi posudu i pričekati najmanje 10 min. Po isteku tog vremena, uređaj će biti ponovno spreman za uporabu.





Također možete aktivirati način rada s odgođenim startom. Za to, dok je uređaj u stanju pripravnosti, prvo postavite željeno vrijeme prije pokretanja programa gumbom PRESET TIME ("Postavljanje vremena"). Svaki pritisak na ovaj gumb povećava vrijeme do pokretanja blendera za 30 min. Zatim preko gumba "FUNCTION" ("FUNKCIJA") trebate odabrati željeni program i zatim pritisnuti gumb "ON/OFF" ("UKLJUČENO/ISKLJUČENO"). Blender će se sam pokrenuti u postavljeno vrijeme s odabranim programom, a zatim prijeći u stanje pripravnosti.

NAPOMENA. Ako ste postavili pogrešno vrijeme do pokretanja uređaja, postavku možete poništiti pritiskom na "ON/OFF".

Režim samočišćenja pomaže očistiti oštricu blendera od zaglavljenih komadića hrane. Za to, nakon što uklonite gotov proizvod, dodajte 500 ml tople vode s

malom količinom deterdženta za pranje posuđa u blender i pritisnite gumb "CLEANING" ("Čišćenje"). Oštrica blendera će se okretati sve dok držite pritisnut gumb "CLEANING" ("Čišćenje"). Nakon čišćenja posudu blendera isperite toplom tekućom vodom.

Tablica indikacija načina rada uređaja (v. liku **e**):

Indikator treperi	Indikator svjetli	Prikazivanje na digitalnom displeju ¹²	Način rada
"ON/OFF" ("UKLJUČENO/ISKLJUČENO")	---		Kontrola napajanja
---	Svi indikatori		Režim čekanja
Jedan od indikatora programa: sojino mlijeko, rižina pasta, kukuruz, juha, voće/povrće, smoothie	"ON/OFF" ("UKLJUČENO/ISKLJUČENO"), "FUNCTION" ("FUNKCIJA")	 (vrijeme pripremanja odabranog proizvoda)	Odabir programa
---	"PRESET TIME" ("POSTAVLJANJE VREMENA") + jedan od indikatora programa		Odgode ni start

---	"CLEANING" ("ČIŠĆENJE")	Vrijeme rada u sekundam a 	Čišćenje
-----	----------------------------	---	----------

Rješavanje problema

Miris spaljene plastike ili gume. Mogući uzroci: Motor uređaja se nalazi unutar kućišta ispod izdržljivih gumenih materijala otpornih na habanje radi smanjenja buke i vibracija. Prvih nekoliko pokretanja, dijelovi uređaja će se zagrijati i ispuštati neugodan miris. U budućnosti će taj miris nestati. Rješenje: Preporuča se staviti blender u dobro prozračenom prostoru.

Proizvodi se loše drobe. Mogući uzroci: nizak napon napajanja u mreži; previše ili premalo namirnica u posudi; premalo vode u zdjeli. Rješenje: uključite uređaj u utičnicu s naponom napajanja od najmanje 220 V, koristite stabilizator napona; uklonite višak namirnica iz posude ili dodajte u nju vodu.

Tekućina se prelije preko ruba posude blendera. Mogući uzroci: previše tekućine. Rješenje: Provjerite da količina tekućine ne prelazi maksimalnu razinu navedenu u uputama.

Greške E1 i E2. Mogući uzroci: Veliki poklopac i/ili posuda blendera nisu uredno postavljeni, nisu poravnati. Rješenje: Skinite veliki poklopac i/ili zdjelu blendera i ponovno ih postavite.

Greška E3. Mogući uzroci: u posudi nema tekućine i/ili namirnica, senzori temperature isključuju uređaj zbog pregrijavanja. Rješenje: Dodajte tekućinu ili namirnice u zdjelu.

Blender se zagrijava, oštrica se ne okreće. Mogući uzroci: kratki spoj električnog kruga. Rješenje: obratite se servisnom centru.

POZOR! Ako ništa od navedenoga ne riješi vaš problem, obratite se svom dobavljaču ili servisnom centru. Nemojte rastavljati uređaj i ne pokušavajte ga sami popraviti.

Informacije o odlaganju



Ovaj simbol znači da prilikom odlaganja uređaja, njegovih baterija i akumulatora te njegovog električnog i elektroničkog pribora morate slijediti propise o zbrinjavanja otpada električne i elektroničke opreme (WEEE) te o zbrinjavanju otpadnih baterija i akumulatora. Prema propisima, ova oprema podliježe posebnom prikupljanju na kraju radnog vijeka.

Uređaj, njegove baterije i akumulatori te njegov električni i elektronički pribor ne smiju se odlagati skupa s nerazvrstanim komunalnim otpadom jer to šteti okolišu.

U svrhu urednog odlaganja ovakve opreme, morate je vratiti u prodajno mjesto ili u vaš lokalni centar za reciklažu.

Za detaljne informacije obratite se lokalnoj službi za zbrinjavanje komunalnog otpada.

ASBISc zadržava pravo modificiranja uređaja te unošenja dopuna i izmjena u ovaj dokument bez prethodne najave korisnicima.

Jamstveni rok i radna trajnost je 2 godine od datuma nabavke proizvoda.

Podaci o proizvođaču: ASBISc Enterprises PLC, Agios Athanasios, Diamond Court, Kolonakiou Street, 43, 4103 Limassol, Cipar. Proizvedeno u Kini.

Ažurirane informacije i detaljan opis uređaja te upute za spajanje, certifikati, podaci o tvrtkama koje primaju reklamacije glede kvalitete i jamstva dostupne su za preuzimanje na poveznici aeno.com/documents. Svi navedeni zaštitni znakovi i njihova imena su vlasništvo njihovih vlasnika.

HU Az AENO TB2 elektromos turmixgépet ételek aprítására, turmixok, pürék és italok készítésére tervezték.

Műszaki specifikációk

Tápfeszültség: 220–240 V (AC) ; frekvencia: 50/60 Hz. Teljesítmény: 800,0 W. Tál kapacitása: 1.75 L. A mérőpohár kapacitása: 80 ml. Méretek (hossz × szélesség × magasság): 230 mm × 200 mm × 420 mm. Súly: 4,6 kg. A tápkábel hossza: 1 m.

Szállítási terjedelem

AENO TB2 turmixgép, mérőpohár, kefe, gyors útmutató, jótállási kártya.

Korlátozások és figyelmeztetések

A gyermekek és a fogyatékkal élő személyek használhatják csak felnőttek és a készülék használatában jártas személyek felügyelete mellett használhatják a készüléket. Tartsa a készüléket gyermekek elől elzárva. Amikor a készülék működés közben van, a tál teste **4** felmelegszik. Ne nyúljon hozzá a kezével. Ne érintse meg a készülék házát működés közben sem. Ne szerelje szét vagy javítsa meg a készüléket saját maga. A tál alját **7** az elektromos érintkezőkkel és a tengelyt nem szabad vízzel mosni. A turmixgépet mindig csak szilárd és stabil felületre helyezze. Tartson legalább 15 centiméteres távolságot a kezelőkészüléktől és más tárgyaktól. Ne tárolja a turmixpoharat a hűtőszekrényben: a kondenzáció rövidre zárhatja az elektromos érintkezőket. Ne érintse meg kézzel a turmixgép pengéjét. **FIGYELEM! A turmixgépben a minimális termékmennyiség 750 ml. Ne lépje túl a forró folyadékok (1200 ml) és a hideg folyadékok (1500 ml) maximális szintjét, ez túlfolyást okozhat.** A turmixgép működése közben ne nyissa ki a keverőpohár fedelét. Ha az ételek darálása közben a penge forgási hangját hallja, ez normális. Ha működés közben felemeli a tálat vagy kinyitja a turmixgép fedelét, a védelem kiold, és a motor leáll. Ne tegyen cukrot vagy hüvelyeseket (bab, borsó, csicseriborsó,

lencse), növényi száruk a tálba, mert ezek elakadhatnak a pengében, és a készülék tönkremehet. A keverőlapát tisztításához **6** használja a keféket **14**. Mielőtt csatlakoztatja a készüléket a konnektorba, győződjön meg arról, hogy a tál biztonságosan ül a turmixgép alaplapján, és a tál fedele zárva van.

Felkészülés a munkára

Mossa el a turmixgép tálját, a nagy fedelet **2** és a kis fedelet **1** meleg szappanos vízzel, és törölje szárazra az első és minden további használat előtt.

FIGYELEM! Soha ne engedje, hogy víz kerüljön a turmixgép pohár aljára. Az elektromos érintkezők ott találhatóak - a víz rövidre zárja az érintkezőket és károsítja a készüléket.

Helyezze a keverőtálat a keverőtestre **11** (lásd az **a** és **d** ábrát). A tál csatlakozójának **5** bele kell illeszkednie a keverőtest **10** hornyába, a motortengely csatlakozójának **9** pedig a keverőtál alján lévő penge tengely csatlakozójába **7**. A gumikompenzátoroknak **8** bele kell illeszkedniük a keverőpohár alján lévő mélyedésekbe.

MEGJEGYZÉS. Ha a tál nem illeszkedik a turmixgéptestre, vegye le azt az alapról, és kézzel csavarja el a motortengely csatlakozóját a turmixgéptestben fél fordulatot mindkét irányba.

A készülék működtetése

Tegyé az ételt a turmixgép táljába, majd zárja le egy nagy fedővel. Ehhez helyezze a nagy fedelet a tálba, és fordítsa el az óramutató járásával megegyező irányba, amíg a nagy fedélen lévő hornyok egy vonalba kerülnek a tálon lévő kiemelkedésekkel **3** (lásd az **a.** és **b.** ábrát). Ezután helyezze a kis kupakot a nagy kupakba, és fordítsa el az óramutató járásával megegyező irányba (lásd a **c** képet). A nagy és a kis fedeleket az óramutató járásával ellentétes irányban elforgatva lehet kinyitni.

MEGJEGYZÉS. A készülék azonnal leáll, ha kinyitja a nagy fedelet. Ha a turmixgép működése közben kis mennyiségű ételt vagy fűszert kell hozzáadnia, akkor erre a célra kinyithatja a kis fedelet. A fűszerek és egyéb termékek pontos adagolásához használja a mérőpoharat **15**. A különböző ételek receptjeit az **aeno.com/documents** oldalon találja meg a használati utasítás teljes változatában.

Csatlakoztassa a készülék tápkábelét egy konnektorba. A készülék teljesítményszabályozási üzemmódba lép. Nyomja meg az "ON/OFF" gombot a készenléti üzemmódba való átkapcsoláshoz. Válassza ki a hat turmixgép-működési program egyikét a "FUNCTION" (Program kiválasztása) gomb megnyomásával. Ezután nyomja meg a "ON/OFF" gombot (ha 30 másodpercen belül nem nyomja meg a gombot, a turmixgép készenléti üzemmódba kerül). Ezután elindul a kiválasztott program. A program futási ideje percekben és másodpercekben jelenik meg a kijelzőn **12**. Ha véget ért, nyomja meg a "ON/OFF" gombot, és húzza ki a készüléket a konnektorból.



MEGJEGYZÉS. A maximális folyamatos működési idő 5 ciklus. Hosszabb használat esetén a motor automatikusan blokkolódik. A munka folytatásához húzza ki a készüléket az áramforrásból, vegye ki a tálat, és várjon legfeljebb 10 percet. Ezen idő elteltével a készülék újra használatra kész.

A készüléket késleltetett indítási módban is aktiválhatja. Ehhez készenléti üzemmódban először be kell állítania a kívánt időt a program indítása előtt az "PRESET TIME" (Idő beállítás) gombbal. A gomb minden egyes megnyomása 30 perccel növeli a turmixgép indulásáig eltelt időt. Ezután válassza ki a kívánt programot a "FUNCTION" gombbal, majd nyomja meg a "ON/OFF" gombot. A turmixgép a beállított idő után elindul, végigdolgozza a kiválasztott programot, majd készenléti üzemmódba kapcsol.

MEGJEGYZÉS. Ha a készülék indítása előtt hibát követ el az idő beállításakor, a "ON/OFF" gombbal törölheti a beállítást.

Az öntisztító üzemmód segít eltávolítani az elakadt ételdarabokat a turmixgép pengéjéből. Ehhez a késztermék eltávolítása után öntsön 500 ml meleg vizet egy kevés mosogatószerrel a turmixgépbe, és nyomja meg a "CLEANING" (Tisztítás) gombot. A turmixlapát addig forog, amíg a "CLEANING" gombot lenyomva tartja. A tisztítás befejezése után öblítse le a turmixgép tálját folyó meleg vízzel.

Akészülék üzemmódjelző táblázata (lásd az **e** ábrát):

Villogó kijelző	Az ellenőrző lámpa világít	Megjelenítés a digitális kijelzőn	Működési mód
"ON/OFF"	---		Teljesítményfigyelés
---	Minden mutató		Készenléti üzemmód
A program egyik mutatója: szójatej, rizstészta, kukorica, leves, gyümölcsök/zöld ségek, turmixok	"ON/OFF", "FUNCTION"	 (a kiválasztott termék főzési ideje)	Program kiválasztása
---	"PRESET TIME" + valamelyik programjelző		Késleltetett indítás

---	"TISZTÍTÁS"	Működési idő másodpercekben 	Tisztítás
-----	-------------	---	-----------

Az esetleges meghibásodások hibaelhárítása

Égett műanyag vagy gumi szaga. Lehetséges okok: A készülék motorja a zaj és a rezgés csökkentése érdekében a ház belsejében, tartós gumi anyagok alatt helyezkedik el. Az első néhány indításkor a készülék részei felmelegednek és kellemetlen szagot árasztanak. Később a szag eltűnik. Megoldás: A turmixgépet ajánlott jól szellőző helyiségben elhelyezni.

Az étel nem jól aprított. Lehetséges okok: csökkent hálózati feszültség; túl sok vagy túl kevés étel a tálban; túl kevés víz a tálban. Megoldás: csatlakoztassa a készüléket legalább 220 V tápfeszültségű konnektorba, használjon feszültségszabályozót; távolítsa el a felesleges ételt a tálból, vagy adjon hozzá vizet.

A folyadék kifolyik a turmixgép kancsójának peremén. Lehetséges okok: túl sok folyadék. Megoldás: győződjön meg arról, hogy a folyadék mennyisége nem haladja meg az utasításban megadott maximális szintet.

E1 és E2 hibák. Lehetséges okok: A nagy fedél és/vagy a turmixgép csészéje rosszul van elhelyezve, elferdült. Megoldás: Vegye ki a nagy fedelet és/vagy a turmixgép tálját, és állítsa be őket újra.

Hiba E3. Lehetséges okok: nincs folyadék és/vagy étel a serpenyőben, a hőmérséklet-érzékelők túlmelegedés miatt leállítják a készüléket. Megoldás: adjon folyadékot vagy ételt a tálba.

A turmixgép felmelegszik, a penge nem forog. Lehetséges okok: Elektromos áramkör rövidzárlat. Megoldás: forduljon a szervizközpontozhoz.

FIGYELEM! Ha a lehetséges megoldások egyike sem oldja meg a problémát, forduljon a beszállítóhoz vagy a szervizközponthoz. Kérjük, ne szedje szét a készüléket, és ne próbálja meg saját maga megjavítani.

Ártalmatlanítással kapcsolatos információk



Ezek a szimbólumok jelzik, hogy a készülék, annak elemei és akkumulátorai, valamint elektromos és elektronikus tartozékai ártalmatlanításakor be kell tartania az elektromos és elektronikus berendezések hulladékaira (WEEE) és az elem- és akkumulátorhulladékokra vonatkozó előírásokat. Az előírások szerint ez a berendezés élettartama végén külön ártalmatlanítást igényel.

Ártalmatlanításkor ne dobja ki a készüléket, annak elemeit és akkumulátorait, valamint elektromos és elektronikus tartozékait a válogatatlan kommunális hulladékkal együtt, mivel ez káros a környezetre.

Az adott berendezés ártalmatlanításához vissza kell juttatni azt az eladás helyére, vagy le kell adni egy helyi újrahasznosító központban.

A részletekért forduljon a helyi háztartási hulladékkezelő szolgálatához.

Az ASBISc fenntartja a jogot a készülék módosítására, valamint a jelen dokumentum módosítására és megváltoztatására a felhasználók előzetes értesítése nélkül.

A jótállási idő és az élettartam a termék megvásárlásától számított 2 év.

A gyártó adatai: ASBISc Enterprises PLC, Agios Athanasios, Diamond Court, 43 Colonakiou Street, 4103 Limassol, Ciprus. Made in China.

Naprakész információk és részletes készülék-leírások, valamint csatlakoztatási utasítások, tanúsítványok, minőségi állítások és garanciális információk letölthetők az aeno.com/documents weboldalról. Minden védjegy és márkanév a megfelelő tulajdonosok tulajdonát képezi.

HY Էլեկտրական **AENO TB2** բլենդերը նախատեսված է սննդի մանրացման, սմուզիների, պյուրեների, և ըմպելիքների պատրաստման համար:

Տեխնիկական բնութագրեր

Մնուցման լարմունք՝ 220-240 V (AC) , հաճախականությունը՝ 50/60 Hz: Հզորությունը՝ 800,0 W: Թասի տարողությունը՝ 1.75 L: Չափման բաժակի տարողությունը՝ 80 ml: Չափերը (Երկարություն × Լայնություն × Բարձրություն)՝ 230 mm × 200 mm × 420 mm: Քաշը՝ 4,6 kg: Հոսանքի լարի երկարությունը՝ 1 m:

Առաքման բովանդակությունը

AENO TB2 բլենդեր, չափման բաժակ, խոզանակ, կարն ուղեցույց, երաշխիքային քարտ:

Մահմանափակումներ և նախազգուշացումներ

Երեխաները և հաշմանդամություն ունեցող անձինք սարքը կարող են օգտագործել միայն մեծահասակների և փորձառու մարդկանց հսկողության ներքո: Սարքը պահեք երեխաների համար անհասանելի վայրում: Սարքի աշխատանքի ընթացքում նրա թասի **4** մակերևույթը տաքանում է: Մի դիպչեք նրան ձեռքերով: Ինչպես նաև մի դիպչեք սարքի պատյանին նրա ախատանքի ժամանակ: Մի ապամոտաժեք սարքը և մի վերանորոգեք այն ինքնուրույն: Էլեկտրական կոնտակտներով և կցորդիչ լիսեռով թասի հիմքը **7** չի կարելի ջրով լվանալ: Բլենդերը միշտ տեղադրեք միայն ամուր և կայուն մակերևույթի վրա: Աշխատող սարքից մինչև այլ առարկաներ հեռավորությունը պետք է լինի առնվազն 15 սանտիմետր: Բլենդերի թասը մի պահեք սառնարանում կողոնսատը կարող է փակել էլեկտրական կոնտակտները: Ձեռքերով մի դիպեք բլենդերի շեղբին: **Ուշադրություն՝ն Բլենդերում մթերքի նվազագույն մակարդակը՝ 750 մգ: Մի գերազանցեք տաք հեղուկների (1200 մլ) և սառը հեղուկների (1500 մլ) առավելագույն մակարդակը, դա կարող է հանգեցնել արտահոսքի:** Աշխատանքի ժամանակ մի բացեք բլենդերի թասի կափարիչը: Եթե մթերքը մանրացնելուց լավում է շեղբի պտտվելու ընդհատուն ձայն, դա նորմալ է: Եթե աշխատանքի ընթացքում բարձրացնեք թասը կամ բացեք բլենդերի կափարիչը, կմիանա պաշտպանությունը, և շարժիչը կդադարի: Թասի մեջ մի ավելացրեք շաքարավազ և լոբազգիներ (լոբի, ոլոռ, սիսեռ, ոսպ), բույսերի բխում քանի որ այն կարող է

խափանել շեղբ և հանգեցնել սարքի խափանմանը: Բլենդերի շեղբի **6** մաքրման համար օգտագործեք խոզանակ **14**: Նախքան սարքի խրոցը վարդակից միացնելը, համոզվեք, որ թասը ապահով տեղադրված է բլենդերի բազայի վրա, իսկ թասի կափարիչը փակ է:

Աշխատանքին նախապատրաստումը

Առաջին և հետագա յուրաքանչյուր օգտագործելուց առաջ, լվացեք բլենդերի թասը, մեծ կափարիչը **2** և փոքր կափարիչը **1** տաք օճառաջրով և չորացրեք:

Ուշադրություն՝ Ոչ մի դեպքում թույլ մի տվեք, որ ջուրը լցվի բլենդերի թասի հիմքի տակ: Այնտեղ տեղակայված են էլեկտրական կոնտակտներ՝ ջուրը կհանգեցնի կոնտակտների փակմանը և սարքի խափանմանը:

Բլենդերի թասը տեղադրեք բլենդերի պատյանին **11** (տես նկարները **a** և **d**): Թասի կցիչը **5** պետք է մտնի բլենդերի պատյանի ակոսի մեջ **10**, իսկ շարժիչի լիսեռի միակցիչը **9** պետք է մտնի բլենդերի թասի հիմքի ներքևի **7** շեղբի լիսեռի միակցիչի մեջ: Ընդ որում, ռետինե կոմպենսատորները **8** պետք է մտնեն բլենդերի թասի հիմքի փոսիկի մեջ:

ԾԱՆՈԹՈՒԹՅՈՒՆ: Եթե թասը չի դրվում բլենդերի պատյանի վրա, հանեք այն հիմքի վրայից և բլենդերի պատյանի մեջի շարժիչի լիսեռի միակցիչը ձեռքով պտտեք կես պտույտ՝ ցանկացած ուղղությամբ:

Սարքի շահագործումը

Մթերքը լցրեք բլենդերի թասի մեջ, ապա փակեք այն մեծ կափարիչով: Դրա համար թասի մեջ դրեք մեծ կափարիչը և պտտեք ժամացույցի սլաքի ուղղությամբ, մինչև մեծ կափարիչի փորակները համընկնեն թասի վրայի **3** ելուստներին հետ (տես նկարներ **a** և **b**): Այնուհետև փոքր կափարիչը դրեք մեծ կափարիչի մեջ և պտտեք ժամացույցի սլաքի ուղղությամբ (տես նկար **c**): Մեծ և փոքր կափարիչները կբացվեն, եթե նրանց պտտեք ժամացույցի սլաքի հակառակ ուղղությամբ:

ԾԱՆՈԹՈՒԹՅՈՒՆ: Սարքը անմիջապես կդադարեցնի աշխատանքը, եթե դուք բացեք մեծ կափարիչը: Եթե բլենդերի աշխատանքի ընթացքում Ձեզ անհրաժեշտ է ավելացնել փոքր քանակությամբ մթերք կամ համեմունքներ, դրա համար կարող եք բացել փոքր կափարիչը:

Համեմուներների ճշգրիտ դոզավորման համար օգտվեք չափման բաժակից **15**: Տարբեր ուտեստներ պտրաստելու համար բաղադրատոմսեր Դուք կարող եք գտնել հրահանգի ամբողջական տարբերակում aeno.com/documents կայքում:

Միացրեք սարքի հոսանքի լարի խրոցը վարդակից: Սարքը կանցնի սնուցման վերահսկման ռեժիմի: Սպասման ռեժիմին անցնելու համար սեղմեք "ON/OFF" ("Ստարտ/Ստոպ") կոճակը: Սեղմելով "Function" (Ծրագրի ընտրություն) կոճակը, ընտրեք բլենդերի աշխատանքի վեց ծրագրերից մեկը: Այնուհետև սեղմեք "ON/OFF" կոճակը (եթե 30 վայրկյանի ընթացքում չսեղմեք կոճակը, բլենդերը կանցնի սպասման ռեժիմի): Դրանից հետո կմիանա ընտրված ծրագիրը: Ծրագրի աշխատանքի ժամանակը լուսատախտակի **12** վրա կարտացոլվի թույլեներով և վայրկյաններով: Աշխատանքի ավարտից հետո սեղմեք "ON/OFF" կոճակը և սարքը անջատեք վարդակից:





ԾԱՆՈԹՈՒԹՅՈՒՆ: Ծարունակական շահագործման առավելագույն ժամանակը 5 ցիկլ է: Ավելի երկար օգտագործման դեպքում շարժիչը ավտոմատ կերպով կփակվի: Աշխատանքը վերսկսելու համար դուք պետք է անջատեք սարքը սնուցման աղբյուրից, հանեք ամանը և սպասեք ոչ ավելի, քան 10 թույլ: Նշված ժամանակից հետո սարքը կրկին պատրաստ կլինի օգտագործման համար:

Ձեր սարքը կարող եք նաև միացնել հետաձգված միացման ռեժիմում: Դրա համար սպասման ռեժիմում անհրաժեշտ է, նախքան "Preset Time" (ժամանակի սահմանում) կոճակով ծրագրի միանալը, սահմանել մինչև միացումը անհրաժեշտ ժամանակը: Այս կոճակի յուրաքանչյուր սեղմումը մեծացնում է բլենդերի մինչև միացման ժամանակը 30 թույլով: Այնուհետև Ձեզ հարկավոր է «FUNCTION» կոճակով ընտրել անհրաժեշտ ծրագիրը և դրանից հետո սեղմել «ON/OFF» կոճակը: Բլենդերը ինքը կմիանա սահմանված ժամկահատվածից հետո, կաշխատի ընտրված ծրագրով, իսկ հետո կանցնի սպասման ռեժիմին:

ԾԱՆՈԹՈՒԹՅՈՒՆ: Եթե սարքը միանալու ժամանակը սահմանելիս Դուք սխալվել եք, կարող եք չեղարկել սահմանումը «ON/OFF» կոճակով:

Ինքնամաքրման ռեժիմը օգնում է մաքրել բլենդերի շեղբը մթերքի լուրջ կտորներից: Դրա համար, պատրաստի մթերքը դատարկելուց հետո, բլենդերի մեջ լցրեք 500 մլ տաք ջուր մի փոքր քանակությամբ սպասք լվանալու միջոցի հետ և սեղմեք "CLEANING" (Մաքրում) կոճակը: Բլենդերի շեղբը պտտվում է այնքան ժամանակ, քանի դեռ Դուք սեղմած պահում եք «CLEANING» կոճակը: Մաքրման ավարտից հետո լվացեք բլենդերի թափը հոսող տաք ջրով:

Սարքի ռեժիմների ցուցադրման աղյուսակը (տես նկար e).

Ինդիկատորը թարթում է	Ինդիկատորը վառվում է	Արտացոլումը թվատախտակի վրա ¹²	Աշխատանքի ռեժիմ
«ON/OFF»	---		Մնուցման հսկողություն
---	Բոլոր ինդիկատորները		Սպասման ռեժիմ
Ծրագրի ինդիկատորներից մեկը. սոյայի կաթ, բրնձի մածուկ, եգիպտացորեն, սպուր, մրգեր/բանջարեղեն, սմուզի	«ON/OFF», «FUNCTION»	 (ընտրված մթերքի պատրաստման ժամանակը)	Ծրագրի ընտրություն
---	«Preset Time» + ծրագրի ինդիկատորներից մեկը		Հետաձգված միացում

---	«CLEANING»	(աշխատանքի ժամանակը վայրկյաններով) 	Մաքրում
-----	------------	---	---------

Հնարավոր անսարքությունների վերացում

Վառվող պլաստիկի կամ ռետինի հոտ: Հնարավոր պատճառները. սարքի շարժիչը գտնվում է պատյանի ներսում ռետինն ամուր կոյուղերի տակ՝ աղմուկը և թրթռումը նվազեցնելու համար: Առաջին մի քանի գործարկումներին սարքի դետալները կտաքանան և կարծակեն տհաճ հոտ: Հետագայում հոտը կկորի: Լուծում. խորհուրդ է տրվում բլենդերը տեղադրել լավ օդափոխվող սենյակում:

Մթերքները վատ են մանրացվում: Հնարավոր պատճառները. սնուցման ցանցի ցածր լարում, չափից շատ կամ շատ քիչ մթերք է թասի մեջ, շատ քիչ ջուր է թասի մեջ: Լուծում. միացրեք սարքի խրոցը 220 Վ-ից ոչ պակաս լարումով վարդակից, օգտագործեք լարման կայունացուցիչ, հեռացրեք ավելորդ մթերքը ամանի մեջից կամ ավելացրեք ջուր:

Հեղուկը թափվում է բլենդերի թասի եզրով: Հնարավոր պատճառները. չափից շատ հեղուկ կա: Լուծում. համոզվեք, որ հեղուկի քանակը չի գերազանցում հրահանգների մեջ նշված առավելագույն մակարդակը:

E1 և E2 սխալները: Հնարավոր պատճառները. մեծ կափարիչը և (կամ) բլենդերի թասը սխալ են տեղադրված, թեքություններով: Լուծում. հանեք մեծ կափարիչը և (կամ) բլենդերի թասը և կրկին տեղադրեք դրանք:

Սխալ E3: Հնարավոր պատճառները. ամանի մեջ չկա հեղուկ և (կամ) մթերք, ջերմաստիճանի սենսորները անջատում են սարքը գերտաքացման պատճառով: Լուծում. թասի մեջ ավելացրեք հեղուկ կամ մթերք:

Բլենդերը տաքանում է, շեղբը չի պտտվում: Հնարավոր պատճառները. էլեկտրական սխեմայի կարճ միացում: Լուծում. դիմեք սպասարկման կենտրոն:

Ուշադրություն՝ Եթե հնարավոր ուղղություններից ոչ մեկը չի օգնել լուծել Ձեր խնդիրը, դիմեք մասնակարարին կամ սպասարկման կենտրոն: Խնդրում ենք մի սպամոնտաժեք սարքը և մի փորձեք վերանորոգել այն ինքնուրույն:

Տեղեկատվություն ուտիլիզացիայի վերաբերյալ



Այս խորհրդանիշները նշանակում են, որ սարքը, նրա մարտկոցներն ու կուտակիչները և էլեկտրական և էլեկտրոնային պարագաները ուտիլիզացնելիս պետք է հետևել էլեկտրական և էլեկտրոնային սարքավորումների արտադրության թափոնների (WEEE) և մարտկոցի և մարտկոցի թափոնների հետ վարվելու կանոնակարգերին: Համաձայն կանոնների, տվյալ սարքավորումը ծառայության ժամկետի ավարտից հետո ենթակա է բաժան ուտիլիզացիայի: Սարքը, մարտկոցները և կուտակիչները, ինչպես նաև էլեկտրական և էլեկտրոնային պարագաները չի կարելի ուտիլիզացնել չտեսակավորված քաղաքային թափոնների հետ, քանի որ դա կվնասի շրջակա միջավայրին: Այս սարքի ուտիլիզացիայի համար, այն պետք է վերադարձվի վաճառքի կետ կամ հանձնվի տեղական վերամշակման կետ: Մանրամասն տեղեկություններ ստանալու համար անհրաժեշտ է դիմել տեղական կենցաղային թափոնների ոչնչացման ծառայության:

ASBISc-ն իրեն իրավունք է վերապահում փոփոխել սարքը և փոփոխություններ ու փոփոխություններ կատարել այս փաստաթղթում առանց նախնական ծանուցման:

Երաշխիքային ժամկետը և ծառայության ժամկետը ապրանքի գնման օրվանից 2 տարի է:

Տեղեկություններ արտադրողի մասին՝ «ASBISc Enterprises PLC», Ազիոս Աֆանասիոս, Դիամոնո Կորոս, Կոլոնակիու, 43, 4103, Լիմասոլ, Կիպրոս: Արտադրված է Չինաստանում:

Սարքի արդի տեղեկությունները և մանրամասն նկարագրությունը, ինչպես նաև միացման հրահանգները, հավաստագրերը, որակի և երաշխիքի վերաբերյալ պահանջներ ընդունող ընկերությունների մասին տեղեկությունները հասանելի են ներբեռնման համար aeno.com/documents հղումով: Նշված բոլոր ապրանքանիշերն ու դրանց անվանումները իրենց համապատասխան սեփականատերերի սեփականությունն են:

I Il frullatore elettrico **AENO TB2 TB2** è adatto per frullare il cibo, fare frullati, puree, bevande, ecc.

Specifiche tecniche

Tensione di alimentazione: 220–240 V (AC); frequenza: 50/60 Hz. Potenza: 800,0 W. Capacità della caraffa: 1,75 L. La capacità del misurino: 80 ml. Dimensioni (L × W × H): 230 mm × 200 mm × 420 mm. Peso: 4,6 kg. Lunghezza del cavo di alimentazione: 1 m.

Set di consegna

Frullatore **AENO TB2 TB2**, misurino, spazzola, guida rapida, scheda di garanzia.

Restrizioni e avvertenze

I bambini e le persone con disabilità possono utilizzare il dispositivo solo sotto la supervisione di un adulto o di una persona con esperienza nel suo utilizzo. Tenere il dispositivo fuori dalla portata dei bambini. Durante il funzionamento la superficie del corpo della caraffa **4** si riscalda. Non toccarla con le mani. Inoltre, non toccare il corpo del dispositivo mentre è in funzione. Non smontare o riparare il dispositivo da soli. Quando si pulisce il corpo della caraffa non lavare la base della caraffa **7** con i contatti elettrici e l'albero di accoppiamento con acqua. Posizionare sempre la base del frullatore **13** solo su una superficie solida e stabile. Mantenere una distanza di almeno 15 centimetri tra il dispositivo e altri oggetti. Non conservare la caraffa del frullatore in frigorifero: la condensa potrebbe cortocircuitare i contatti elettrici. Non toccare la lama del frullatore con le mani. **ATTENZIONE! Il livello minimo di prodotto nel frullatore è di 750 ml. Non superare il livello massimo per liquidi caldi (1200 ml) e freddi (1500 ml), altrimenti può causare il trabocco.** Non aprire il coperchio della caraffa mentre il frullatore è in funzione. Se si sente un suono intermittente, poi veloce, poi lento di rotazione dalla lama quando si macina il cibo, è normale. Se sollevi la caraffa o apri il coperchio mentre il frullatore è in funzione, la protezione si attiverà e il motore si fermerà. Non aggiungere nella caraffa zucchero, steli delle piante o legumi (fagioli, piselli, ceci, lenticchie) in quanto potrebbero inceppare la lama e danneggiare il dispositivo. Per pulire la lama

del frullatore **6** utilizzare la spazzola **14**. Prima di inserire la spina, assicurati che la caraffa sia fissata saldamente alla base del frullatore e che il coperchio della caraffa sia chiuso.

Preparazione al lavoro

Lavare la caraffa del frullatore, il coperchio grande **2** e il coperchio piccolo **1** con acqua tiepida e sapone e asciugarli prima del primo e di ogni successivo utilizzo.

ATTENZIONE! Non permettere mai all'acqua di entrare nel fondo della base della caraffa del frullatore. Ci sono contatti elettrici: l'acqua cortocircuiterà i contatti e danneggerà il dispositivo.

Posizionare la caraffa del frullatore sul corpo del frullatore **11** (vedi figure **a** e **d**) in modo che il connettore della caraffa **5** si inserisca nella scanalatura del corpo del frullatore **10**, e il connettore dell'albero motore **9** si inserisca nel connettore dell'albero della lama sul fondo della base della caraffa del frullatore **7**. I giunti di dilatazione in gomma **8** devono inserirsi nelle fessure alla base della caraffa del frullatore.

NOTA. Se la caraffa non è attaccata al corpo del frullatore, rimuoverla dalla base e ruotare a mano il connettore dell'albero motore nel corpo del frullatore di mezzo giro su entrambi i lati.

Funzionamento del dispositivo

Mettere il cibo nella caraffa del frullatore, poi chiudere con il coperchio grande. Per fare questo, mettere il coperchio grande nella caraffa e girarlo in senso orario fino a quando le scanalature sul coperchio grande si allineano con le sporgenze sulla caraffa **3** (vedi illustrazioni **a** e **b**). Poi inserire il coperchio piccolo nel coperchio grande e girarlo in senso orario (vedi illustrazione **c**). I coperchi grande e piccolo si aprono girandoli in senso antiorario.

NOTA. Il dispositivo smette di funzionare immediatamente se si apre il coperchio grande. Se hai bisogno di aggiungere piccole quantità di cibo o

spezie mentre il frullatore è in funzione, puoi aprire il piccolo coperchio per farlo. Utilizzare il misurino **15** per il dosaggio esatto di spezie e altri prodotti. Puoi trovare le ricette dei vari piatti nella versione completa delle istruzioni su aeno.com/documents.

Inserire la spina del cavo di alimentazione in una presa di corrente. Il dispositivo andrà in modalità di monitoraggio dell'alimentazione. Premere il pulsante "ON/OFF" (Start/Stop) per passare alla modalità standby. Selezionare uno dei sei programmi di funzionamento del frullatore premendo il pulsante "FUNCTION" (Selezione del programma). Quindi premere il pulsante "ON/OFF" (se non si preme il pulsante entro 30 secondi, il frullatore passa alla modalità standby). Il programma selezionato verrà quindi avviato. La durata del programma sarà visualizzata in minuti e secondi sul display **12**. Dopo aver finito di utilizzare il dispositivo, premere il pulsante "ON/OFF" e scollegarlo dalla presa di corrente.

NOTA. Il tempo massimo di funzionamento continuo è di 5 cicli. In caso di uso prolungato, si verificherà un blocco automatico del motore. Per riavviare il funzionamento, scollegare il dispositivo, rimuovere la caraffa e attendere non più di 10 min. Alla fine di questo tempo il dispositivo è di nuovo pronto per l'uso. Puoi anche accendere il frullatore in modalità ritardata. Per fare ciò in modalità standby impostare prima il tempo necessario prima dell'avvio del programma con il pulsante "PRESET TIME" (Impostazioni orario). Ad ogni pressione del pulsante il tempo di avvio del frullatore aumenta di 30 minuti. Quindi selezionare il programma desiderato con il pulsante "FUNCTION" (Selezione del programma) e poi premere il pulsante "ON/OFF". Il frullatore si avvia da solo all'ora impostata, esegue il programma selezionato e poi entra in modalità standby.

NOTA. Se si commette un errore nell'impostazione dell'ora prima dell'avvio del dispositivo, è possibile annullare l'impostazione con il pulsante "ON/OFF". La modalità di autopulizia ti aiuta a rimuovere i pezzi di cibo incastrati dalla lama del frullatore. Per fare questo dopo aver rimosso il prodotto finito, versare

nel frullatore 500 ml di acqua calda con un po' di detersivo per piatti e premere il pulsante "CLEANING" ("PULIZIA"). La lama del frullatore ruota finché si tiene premuto il pulsante "CLEANING" ("PULIZIA"). Dopo la pulizia sciacquare la caraffa del frullatore con acqua corrente tiepida.

Tabella di visualizzazione della modalità del dispositivo (vedi figura e):

L'indicatore lampeggia	L'indicatore si accende	Visualizzazione sul display digitale (12)	Modalità di funzionamento
"ON/OFF"	---		Monitoraggio della potenza
---	Tutti gli indicatori		Modalità standby
Uno degli indicatori del programma: latte di soia, pasta di riso, mais, zuppa, frutta/verdura, frullati	"ON/OFF", "FUNCTION" ("FUNZIONE")	 (tempo di cottura del prodotto selezionato)	Selezione del programma
---	"PRESET TIME" ("TEMPO PREIMPOSTATO") + uno degli indicatori del programma		Avvio ritardato

---	"CLEANING" ("PULIZIA")	Tempo di funzionamento in secondi 	Pulizia
-----	---------------------------	--	---------

Risoluzione dei problemi

Si sente odore di plastica o gomma bruciata. Possibili ragioni: il motore del dispositivo si trova all'interno del corpo sotto materiali di gomma resistenti all'usura per ridurre il rumore e le vibrazioni. Per i primi avviamenti parti del dispositivo si riscaldano ed emanano un odore sgradevole. In seguito, l'odore scomparirà. Soluzione: si consiglia di installare il frullatore in una stanza ben ventilata.

Il cibo è tagliato male. Possibili cause: bassa tensione di rete; troppo o troppo poco cibo nella caraffa; troppo poca acqua nella caraffa. Soluzione: collegare il dispositivo a una presa con una tensione minima di 220 V, utilizzare uno stabilizzatore di corrente; rimuovere il cibo in eccesso o aggiungere acqua nella caraffa.

Il liquido trabocca oltre il bordo della caraffa del frullatore. Possibili cause: c'è troppo liquido. Soluzione: assicurarsi che la quantità di liquido non superi il livello massimo indicato nelle istruzioni.

Errori E1 e E2. Possibili cause: il coperchio grande del frullatore e/o la caraffa del frullatore sono posizionati male, deformati. Soluzione: rimuovere il coperchio grande e/o la caraffa del frullatore e reinstallarli.

Errore E3. Possibili cause: non c'è liquido e/o nessun cibo nella caraffa, i sensori di temperatura spengono il dispositivo per surriscaldamento. Soluzione: aggiungere liquido o cibo nella caraffa.

Il frullatore si riscalda, la lama non gira. Possibili cause: cortocircuito nel circuito elettrico. Soluzione: contattare un centro di assistenza.

ATTENZIONE! Se nessuna delle possibili soluzioni risolve il problema, contattare tuo fornitore o centro di assistenza. Si prega di non smontare o tentare di riparare il dispositivo da soli.

Informazioni sul riciclaggio



Questo simbolo significa che è necessario seguire i regolamenti per la gestione dei rifiuti derivanti dalla produzione di apparecchiature elettriche ed elettroniche (WEEE) per lo smaltimento del dispositivo, delle sue batterie e accumulatori e dei suoi accessori elettrici ed elettronici. Secondo le norme questo dispositivo deve essere smaltito separatamente alla fine della sua vita utile. Non smaltire il dispositivo, le sue batterie e accumulatori o i suoi accessori elettrici ed elettronici insieme ai rifiuti urbani non differenziati, poiché ciò sarebbe dannoso per l'ambiente. Per smaltire questo dispositivo deve essere restituito al punto vendita o consegnato a un centro di riciclaggio locale. Dovresti contattare il tuo servizio locale di smaltimento dei rifiuti domestici per i dettagli.

ASBISc si riserva il diritto di modificare il dispositivo e di apportare cambiamenti e alterazioni a questo documento senza preavviso agli utenti.

Il periodo di garanzia e la vita utile è di 2 anni dalla data di acquisto del prodotto.

Dati del produttore: ASBISc Enterprises PLC, Agios Athanasios, Diamond Court, 43 Kolonakiou Street, 4103 Limassol, Cipro. Prodotto in Cina.

Informazioni aggiornate e una descrizione dettagliata del dispositivo, così come le istruzioni di collegamento, i certificati, le informazioni sulle aziende che accettano i reclami di qualità e le garanzie sono disponibili per il download su aeno.com/documents. Tutti i marchi e i loro nomi menzionati sono di proprietà dei loro rispettivi proprietari.

KA AENO TB2 ელექტრო ბლენდერი განკუთვნილია საკმლის დასაჭრელად, სმუზის, პიურესა და სასმელების მოსაწზადებლად.

ტექნიკური მახასიათებლები

მიწოდების ძაბვა: 220–240 V (AC) ; სიხშირე: 50/60 ჰერცი. სიმძლავრე: 800,0 ვატი. თასის ტევადობა: 1.75 L. საზომი ჭიქის ტევადობა: 80 მლ. ზომები (სიგრძე × სიგანე × სიმაღლე): 230 მილიმეტრი × 200 მილიმეტრი × 420 მილიმეტრი. წონა: 4.6 კილოგრამი. დენის კაბელის სიგრძე: 1 მეტრი.

მისაწოდებელი კომპლექტი

ბლენდერი **AENO TB2** (აენო), საზომი ჭიქა, ფუნჯი, მოკლე სახელმძღვანელო, საგარანტიო ბარათი.

შეზღუდვები და გაფრთხილებები

ბავშვებსა და შეზღუდული შესაძლებლობის მქონე პირებს შეუძლიათ გამოიყენონ მოწყობილობა მხოლოდ ზრდასრული და მოწყობილობის გამოყენების გამოცდილების მქონე ადამიანების მეთვალყურეობის ქვეშ. შეინახეთ მოწყობილობა ბავშვებისთვის მიუწვდომელ ადგილას. მოწყობილობის მუშაობის დროს, მისი თასის

4 კორპუსი ცხელდება. მას ხელით არ შეეხოთ. ასევე, მუშაობის დროს არ შეეხოთ მოწყობილობის კორპუსს. არ დაშალოთ ან შეაკეთოთ მოწყობილობა თავად. თასის ელექტრო კავშირებიანი ძირისა **7** და გადამბის ლილვის გარეცხვა წყლით დაუშვებელია. ყოველთვის მოათავსეთ ბლენდერი მყარ და სტაბილურ ზედაპირზე. მანძილი მომუშავე მოწყობილობიდან სხვა ობიექტებამდე უნდა იყოს მინიმუმ 15 სანტიმეტრი. ნუ შეინახავთ ბლენდერის თასს მაცივარში: კონდენსაციამ შეიძლება ელექტრო კავშირების მოკლე ჩართვა გამოიწვიოს. ბლენდერის დანას ხელით ნუ შეეხებით. **ყურადღება! საკვების მინიმალური დონე ბლენდერში - 750 მლ. ნუ გადააჭარბებთ მაქსიმალურ დონეს ცხელი სითხეების შემთხვევაში (1200 მლ-ზე) და ცივი სითხეების შემთხვევაში (1500 მლ-ზე), ანაწ შეიძლება გამოიწვიოს გადახურება.** მუშაობის დროს არ გახსნათ ბლენდერის თასის სახურავი. თუ საკმლის

დაქუცმაცებისას დანის პირის ბრუნვის წყვეტილი ხმა გესმით, ეს ნორმალურია. მუშაობის დროს თასის აწევისას ან ბლენდერის სახურავის გახსნისას გააქტიურდება დაცვის ფუნქცია და ძრავა გაჩერდება. არ დაამატოთ შაქარი, მცენარის ღეროები ან პარკოსნები (ლობიო, ბარდა, წიწიბურა, ოსპი) თასში, რადგან ამან შეიძლება დააბლაგვოს დანის პირი და დააზიანოს მოწყობილობა. გამოიყენეთ ფუნჯი ¹⁴ ბლენდერის დანის ⁶ გასაწმენდად. სანამ მოწყობილობას ჩართავთ, დარწმუნდით, რომ თასი საიმედოდ არის დამაგრებული ბლენდერის ბაზაზე და თასის სახურავი დახურულია.

მოწყობილობის მომზადება მუშაობისთვის

პირველი და ყოველ მომდევნო გამოყენებამდე გარეცხეთ ბლენდერის თასი, დიდი სახურავი ² და პატარა სახურავი ¹ თბილი საპნიანი წყლით და გააშშრალეთ.

ყურადღება! არასოდეს დაუშვათ წყლის შესვლა ბლენდერის თასის ძირში. იქ განლაგებულია ელექტრული მაკავშირებლები - წყალი გამოიწვევს კავშირების მოკლე ჩართვას და მოწყობილობის გაფუჭებას.

განათავსეთ ბლენდერის თასი ბლენდერის კორპუსზე ¹¹ (იხილეთ სურათები **ა** და **დ**). თასის კონექტორი ⁵ უნდა მოთავსდეს ბლენდერის კორპუსში ¹⁰, ხოლო ძრავის ლილვის კონექტორი ⁹ უნდა მოთავსდეს ბლენდერის თასის ძირის ბოლოში ⁷. ამ შემთხვევაში, რეზინის კომპენსატორები ⁸ უნდა მოთავსდეს ბლენდერის თასის ძირზე არსებულ ჩაღრმავებებში.

შენიშვნა. თუ თასი არ ჯდება ბლენდერის კორპუსში, ამოიღეთ იგი ძირიდან და ხელით ნახევრად მოატრიალეთ ბლენდერის კორპუსის ძრავის ლილვის შემაერთებელში ნებისმიერ მხარეს.

მოწყობილობის ექსპლუატაცია

განათავსეთ საკვები ბლენდერის თასში, შემდეგ კი დახურეთ დიდი სახურავით. ამისათვის მოათავსეთ დიდი სახურავი თასზე და მოატრიალეთ ის საათის ისრის მიმართულებით მანამ, სანამ დიდი სახურავის ღარები არ დაემთხვევა თასის

ამოშვრელი ნაწილებს **3** (იხ. **ა** და **ბ** ნახაზები). შემდეგ დიდი თავსახური მოათავსეთ პატარა თავსახურში და ჩართეთ საათის ისრის მიმართულებით (იხ. სურათი **გ**). დიდი და მცირე ზომის სახურავის გახსნა შესაძლებელია საათის ისრის საწინააღმდეგოდ მოტრიალებით.

შენიშვნა. მოწყობილობა დაუყოვნებლივ შეწყვეტს მუშაობას, თუ დიდ სახურავს გახსნით. თუ ბლენდერის მუშაობისას გჭირდებათ მცირე რაოდენობის საკვების ან სანელებლების დამატება, შეგიძლიათ გახსნათ პატარა სახურავი. საზომი ჭიქა გამოიყენეთ სანელებლებისა და სხვა საკვების ზუსტი დოზირებისთვის **15**. სხვადასხვა კერძების რეცეპტების ნახვა შეგიძლიათ სრული ინსტრუქციის ვერსიაში ვებსაიტზე aeno.com/documents.

შეერთეთ მოწყობილობის დენის კაბელი კვების ბლოკში. მოწყობილობა გადავა დენის კონტროლის რეჟიმში. დააჭირეთ "ON/OFF" ("ჩართვა/გამორთვის") ღილაკს ლოდინის რეჟიმში გადასასვლელად. აირჩიეთ ერთი ექვსი ბლენდერის პროგრამიდან ერთ-ერთი "FUNCTION" (პროგრამის არჩევა) ღილაკზე დაჭირით. შემდეგ დააჭირეთ "ON/OFF" ღილაკს (თუ ღილაკს არ დააჭერთ 30 წამის განმავლობაში, ბლენდერი გადავა ლოდინის რეჟიმში). შემდეგ დაიწყება შერჩეული პროგრამა. პროგრამის გაშვების დრო გამოტანილი იქნება დაფაზე წუთებში და წამებში. **12** მუშაობის დასრულების შემდეგ, დააჭირეთ "ON/OFF" ღილაკს და გამოაერთეთ მოწყობილობა დენიდან.

შენიშვნა. მაქსიმალური უწყვეტი მუშაობის დროა 5 ციკლი. უფრო ხანგრძლივი გამოყენების შემთხვევაში ძრავა ავტომატურად იბლოკება. მუშაობის გასაგრძელებლად, თქვენ უნდა გაითხოთ მოწყობილობა კვების ბლოკიდან, ამოიღოთ თასი და დაელოდოთ არაუმეტეს 10 წუთის განმავლობაში. ამ დროის გასვლის შემდეგ, მოწყობილობა კვლავ მზად იქნება გამოსაყენებლად.

მოწყობილობა ასევე შეგიძლიათ ჩართოთ დაგვიანებული გაშვების რეჟიმში. ამისათვის, ლოდინის რეჟიმში, ჯერ უნდა დააყენოთ სასურველი დრო პროგრამის დაწყებამდე "PRESET TIME" ღილაკით. ამ ღილაკის თითოეული დაჭერით

ბლენდერის დაწყების დრო იზრდება 30 წუთით. შემდეგ თქვენ უნდა აირჩიოთ საჭირო პროგრამა "FUNCTION" ღილაკით და შემდეგ დააჭიროთ ღილაკს "ON/OFF". ბლენდერი ჩაირთვება მითითებული პერიოდის შემდეგ, ჩართავს შერჩეულ პროგრამას და შემდეგ გადავა ლოდინის რეჟიმში.

შენიშვნა. თუ მოწყობილობის დაწყებამდე შეგეშალათ დრო, შეგიძლიათ გააუქმოთ პარამეტრი "ON/OFF" ღილაკით.

თვითგაწმენდის რეჟიმი ხელს უწყობს ბლენდერის დანის პირზე მოხვედრილი საკვების გაწმენდას. ამისათვის, მზა პროდუქტის ამოღების შემდეგ, ბლენდერში დაამატეთ 500 მლ თბილი წყალი პატარა ჭურჭლის სარეცხი სითხით და დააჭირეთ "CLEANING" ("დასუფთავების") ღილაკს. ბლენდერის დანის პირი იზრუნებს მანამ, სანამ "CLEANING" ღილაკზე დაჭერილი გექნებათ. წმენდის დასრულების შემდეგ, ბლენდერის თასი გარეცხეთ თბილი გამდინარე წყლით.

ინდიკატორების ცხრილი მოწყობილობის რეჟიმებისთვის (იხ. სურათი ე):

ინდიკატორი ციმციმებს	ინდიკატორი ჩართულია	ჩვენება ციფრულ დაფაზე 12	მუშაობის რეჟიმი
"ON/OFF"	---		დენის კონტროლი
---	ყველა ინდიკატორი		ლოდინის რეჟიმი
პროგრამის ერთ-ერთი ინდიკატორი: სოიოს რძე, ბრინჯის პასტა, სიმინდი, წვნიანი, ხილი/ბოსტნეული, სმუზი	"ON/OFF", "FUNCTION"	 (შერჩეული პროდუქტის მომზადების დრო)	პროგრამის შერჩევა

---	"PRESET TIME" + პროგრამის ერთ-ერთი ინდიკატორი		დაგვიანებული დაწყება
---	"CLEANING"	მუშაობის დრო წამებში 	წმენდა

შესაძლო გაუმართაობის აღმოფხვრა

დაწვარი პლასტმასის ან რეზინის სუნი. შესაძლო მიზეზები: მოწყობილობის ძრავა მოთავსებულია კორპუსის შიგნით, გამძლე რეზინის მასალების ქვეშ, ხმაურისა და ვიბრაციის შესამცირებლად. პირველი რამდენიმე ჩართვა, მოწყობილობის ნაწილები გახურდება და უსიამოვნო სუნს გამოყოფს. შემდგომში სუნი გაქრება. გამოსავალი: ბლენდერის დაყენება რეკომენდებულია კარგად ვენტილირებად ადგილას.

საკვები ცუდად იჭრება. შესაძლო მიზეზები: ქსელში ძაბვის შემცირება; ძალიან ბევრი ან ძალიან ცოტა საკვები თასში; ძალიან ცოტა წყალი თასში. გამოსავალი: შეაერთეთ მოწყობილობა შტექსელში მინიმუმ 220 ვ მიწოდების ძაბვით, გამოიყენეთ ძაბვის სტაბილიზატორი; ამოიღეთ ჭარბი საკვები თასიდან ან დაამატეთ წყალი.

სითხე იღვრება ბლენდერის თასის კიდეზე. შესაძლო მიზეზი: ძალიან ბევრი სითხე. გამოსავალი: დარწმუნდით, რომ სითხის რაოდენობა არ აღემატება ინსტრუქციებში მითითებულ მაქსიმალურ დონეს.

შეცდომები E1 და E2. შესაძლო მიზეზები: დიდი სახურავი და/ან ბლენდერის თასი არ არის დაყენებული სწორად ან გადახრილია. გამოსავალი: მოაშორეთ დიდი სახურავი და/ან ბლენდერის თასი და ხელახლა დაამაგრეთ.

შეცდომა E3. შესაძლო მიზეზები: თასში არ არის სითხე და/ან საკვები, ტემპერატურის სენსორები თიშავენ მოწყობილობას გადახურების გამო. გამოსავალი: თასში დაამატეთ სითხე ან საკვები.

ბლენდერი ცხელდება და დანა არ ბრუნავს. შესაძლო მიზეზები: მოკლე ჩართვა ელექტრულ წრედში. გამოსავალი: დაუკავშირდით სერვის ცენტრს.

ყურადღება! თუ ვერცერთი საშუალება ვერ გადაჭრის თქვენს პრობლემას, დაუკავშირდით თქვენს მომწოდებელს ან სერვის ცენტრს. გთხოვთ, არ დამალოთ მოწყობილობა და არ სცადოთ მისი შეკეთება თავად.

ნარჩენების თავიდან მოშორების შესახებ ინფორმაცია



ეს სიმბოლოები გულისხმობს, რომ თქვენი მოწყობილობის, მისი ბატარეების და აკუმულატორების და მისი ელექტრო და ელექტრონული აქსესუარების გადაყრისას თქვენ უნდა დაცვათ ელექტრო და ელექტრონული აღჭურვილობის ნარჩენებისა (WEEE) და ბატარეისა და აკუმულატორის ნარჩენების თავიდან მოშორების რეგულაციები. რეგულაციების თანახმად, ეს მოწყობილობა ექვემდებარება ცალ-ცალკე გადაყრას მისი

სარგებლიანობის ვადის ბოლოს.

არ გადაადგოთ მოწყობილობა, მისი ბატარეები და აკუმულატორები, ასევე მისი ელექტრო და ელექტრონული აქსესუარები არასორტიზებულ მუნიციპალურ ნაგავსაყრელებზე, რადგან ეს ზიანს აყენებს გარემოს. ამ აღჭურვილობის თავიდან მოშორების მიზნით, ის უნდა დაბრუნდეს გაყიდვის ადგილას ან გაიზავნოს თქვენს ადგილობრივ გადამუშავების ცენტრში. გთხოვთ, დაუკავშირდეთ თქვენს ადგილობრივ საყოფაცხოვრებო ნარჩენების მართვის სამსახურს დეტალებისთვის.

ASBISc იტოვებს უფლებას შეცვალოს აღჭურვილობა და შეიტანოს ნებისმიერი ცვლილება დოკუმენტაციაში. გარანტია და ექსპლუატაციის ვადა პროდუქტის შექმნის დღიდან 2 წელს.

ინფორმაცია მწარმოებლის შესახებ: "ASBISc Enterprises PLC" (საჯარო კავშირისმცემლობის მქონე კომპანია "ASBISc Enterprises"), აგიოს ათანასიოს, დაიამონდ ქორთ, კოლონაკიუს ქუჩა, 43, 4103 ლიმასილი, კვიპროსი. დაზარალებულია ჩინეთში.

განახლებული ინფორმაციისთვის და მოწყობილობის დეტალური აღწერისთვის, აგრეთვე დაკავშირების ინსტრუქციისთვის, სერთიფიკატებისთვის, იმ შესახებ ინფორმაციისთვის რომლებიც მიიღებენ პრეტენზიებს ხარისხისა და გარანტიის შესახებ, შეგიძლიათ ჩამოტვირთოთ aeno.com/documents ყველა ნახსენები საჯარო ნიშანი და მათი სახელები მათი შესაბამისი მფლობელების საკუთრებაა

ККАЕНО ТВ2 электрлік блендері тағамды ұсақтауға, смузи, пюре, сусындар жасауға арналған.

Техникалық сипаттамалары

Қуат кернеуі: 220–240 В (AC) ; жиілігі: 50/60 Гц. Қуат: 800,0 Вт. Ыдыстың сыйымдылығы: 1.75 л. Өлшеуіштің сыйымдылығы: 80 мл. Өлшемдері (ұзындығы × ені × биіктігі): 230 мм × 200 мм × 420 мм. Салмақ 4,6 кг. Қуат сымының ұзындығы: 1 м.

Жеткізу мазмұны

АЕНО ТВ2 блендері, мензурка, қылқалам, жылдам бастау туралы нұсқаулық кепілдік талоны.

Шектеулер мен ескертулер

Балалар мен мүгедектер құрылғыны тек ересек және тәжірибелі адамдардың бақылауымен пайдалана алады. Құрылғыны балалардың қолы жетпейтін жерде сақтаңыз. Құрылғыны пайдалану кезінде оның ыдысының корпусы қызады. **4** Қолыңызбен ұстамаңыз. Сондай-ақ жұмыс кезінде құрылғының корпусына қол тигізбеңіз. Құрылғыны өзіңіз бөлшектемеңіз немесе жөндемеңіз. Электр контактілері бар ыдыстың негізі және ілінісу білігі сумен жуылмауы керек. **7** Блендерді әрдайым берік және тұрақты бетке қойыңыз. Жұмыс істеп тұрған құрылғыдан басқа объектілерге дейінгі арақашықтық кемінде 15 сантиметр болуы керек. Блендер ыдысын тоңазытқышта сақтамаңыз: конденсация электр түйіспелерін қысқа тұйықтауы мүмкін. Блендер пышағын қолыңызбен ұстамаңыз. **НАЗАР АУДАРЫҢЫЗ! Блендердегі тағамның минималды деңгейі - 750 мл. Ыстық сұйықтық (1200 мл) және суық сұйықтық (1500 мл) үшін максималды деңгейден асырмаңыз, бұл судың ағып кетуіне әкелуі мүмкін.** Блендер ыдысының жұмыс істеп тұрған кезде қақпағын ашпаңыз. Егер сіз тағамды ұнтақтаған кезде үзік-үзік айналатын дыбыс естисеңіз, бұл қалыпты жағдай. Блендер жұмыс істеп тұрған кезде ыдысты көтеру немесе араластырғыштың қақпағын ашу қорғанысты белсендіреді және

қозғалтқыш тоқтайды. Ыдысқа қант немесе бұршақ дақылдарын (үрме бұршақ, бұршақ, ноқат, жасымық), өсімдік сабағы қоспаңыз, бұл жүзді кептеліп, құрылғыны зақымдауы мүмкін. Блендердің жүзін **6** тазалау үшін щетканы қолданыңыз **14**. Құралды розеткаға қоспас бұрын, ыдыстың блендер негізіне мықтап тұрғанына және ыдыстың қақпағы жабылғанына көз жеткізіңіз.

Жұмысқа дайындық

Алғашқы және әр келесі қолданар алдында араластырғыш ыдысын, үлкен қақпақты **2** және кішкене қақпақты **1** жылы сабынды сумен жуып, құрғатыңыз.

НАЗАР АУДАРЫҢЫЗ! Блендер ыдысының түбіне ешқашан судың түсуіне жол бермеңіз. Электрлік контактілер бар - су контактілерді жауып, құрылғыны бұзады.

Блендер ыдысын блендердің корпусына қойыңыз **11** (**a** және **d** суреттерін қараңыз). Тостаған қосқышы **5** блендер корпусындағы ойыққа **10**, ал қозғалтқыш білігінің **9** коннекторы блендер ыдысының түбіндегі пышақ білігінің коннекторына сәйкес келуі керек **7**. Бұл жағдайда резеңке кеңейту қосқыштары **8** блендер ыдысының түбіндегі ойықтарға сәйкес келуі керек.

ЕСКЕРТУ. Егер тостаған блендер корпусына сыймаса, оны түбінен шығарып, блендер корпусындағы қозғалтқыш білігінің қосқышының екі жағына жарты айналыммен қолмен айналдырыңыз.

Құрылғының жұмысы

Тағамды блендер ыдысына салыңыз, содан кейін оны үлкен қақпақпен жабыңыз. Ол үшін үлкен қақпақты ыдысқа салыңыз да, оны қақпақтың ойықтары тостағандағы проекциялармен тураланғанша сағат тілімен бұраңыз (**a** және **b** суреттерін қараңыз). **3** Содан кейін кішкене қақпақты

үлкен қақпаққа салыңыз және оны сағат тілімен бұраңыз (с суретін қараңыз). Үлкен және кіші қақпақтарды сағат тіліне қарсы бұрап ашуға болады.

ЕСКЕРТУ. Егер сіз үлкен қақпақты ашсаңыз, құрылғы дереу жұмысын тоқтатады. Егер араластырғыш жұмыс істеп тұрған кезде аз мөлшерде тағам немесе дәмдеуіш қосу керек болса, мұны істеу үшін кішкене қақпақты ашуға болады. Дәмдеуіштер мен басқа тағамдарды дәл мөлшерлеу үшін өлшеу әйнегін пайдаланыңыз. **15** Әр түрлі тағамдарға арналған рецептілерді aeno.com/documents сайтындағы толық нұсқаулықтан таба аласыз.

Құрылғының қуат сымын розеткаға қосыңыз. Құрылғы қуатты басқару режиміне өтеді. Күту режиміне өту үшін «ON/OFF» (ҚОСУ/ӨШІРУ) түймесін басыңыз. «FUNCTION» (Бағдарламаны таңдау) батырмасын басу арқылы блендердің алты бағдарламасының бірін таңдаңыз. Содан кейін «ON/OFF» түймесін басыңыз (егер сіз батырманы 30 секунд ішінде баспасаңыз, блендер күту режиміне өтеді). Содан кейін таңдалған бағдарлама басталады. Бағдарламаның жұмыс уақыты минуттар мен секундтарда таблода көрсетіледі. **12** Жұмыс аяқталғаннан кейін «ON/OFF» түймесін басып, құрылғыны розеткадан ажыратыңыз.

ЕСКЕРТУ. Ең үздіксіз жұмыс уақыты - 5 цикл. Ұзақ пайдалану кезінде қозғалтқыш автоматты түрде блокталады. Жұмысты жалғастыру үшін құрылғыны қуат көзінен ажыратып, тостағанды алып тастап, 10 минуттан көп күту керек. Осы уақыттан кейін құрылғы қайтадан пайдалануға дайын болады.

Сондай-ақ, құрылғыны кешіктірілген іске қосу режимінде қосуға болады. Ол үшін күту режимінде алдымен «PRESET TIME» (Бағдарлама уақыт) батырмасымен бағдарламаны бастамас бұрын қажетті уақытты орнату керек. Осы батырманы әр басқан сайын блендерді іске қосу уақыты 30 минутқа артады. Содан кейін сіз «FUNCTION» батырмасымен қажетті



бағдарламаны таңдап, содан кейін «ON/OFF» батырмасын басуыңыз керек. Блендер белгіленген уақыттан кейін өзін-өзі бастайды, таңдалған бағдарламаны іске қосады, содан кейін күту режиміне өтеді.

ЕСКЕРТУ. Егер сіз құрылғыны іске қоспас бұрын уақытты орнатқан кезде қате жіберген болсаңыз, «ON/OFF» түймесімен параметрден бас тарта аласыз.

Өзін-өзі тазарту режимі блендер пышағына жабысқан тағамды тазартуға көмектеседі. Ол үшін дайын өнімді алып тастағаннан кейін араластырғышқа кішкене ыдыс жуатын сұйықтық қосылған 500 мл жылы су құйып, «CLEANING» (Тазалау) түймесін басыңыз. Блендер пышағы сіз «CLEANING» түймесін басып тұрсаңыз ғана айналады. Тазалауды аяқтағаннан кейін араластырғыш ыдысын жылы ағын сумен шайыңыз.

Құрылғы режимдеріне арналған кесте (е суретін қараңыз):

Индикатор жыпылықтайды	Индикатор қосулы	Цифрлық таблода көрсету ¹²	Жұмыс тәртібі
«ON/OFF»	---		Қуатты басқару
---	Барлық көрсеткіштер		Күту режимі
Бағдарлама индикаторларының бірі: соя сүті, күріш паста, жүгері, сорпа, жемістер / көкөністер, смузи	«ON/OFF», «FUNCTION»	 (таңдалған өнімді дайындау уақыты)	Бағдарламан ы таңдау

---	«PRESET TIME» + бағдарлама индикаторларының бірі		Кешіктіріп бастау
---	«CLEANING»	Секундтарда жұмыс уақыты 	Тазалау

Ықтимал ақауларды жою

Күйген пластиктен немесе резеңкеден иіс шығады. Ықтимал себептері: Құрылғының моторы шу мен дірілді азайту үшін корпустың ішінде берік резеңке материалдар астында орналасқан. Алғашқы бастаулар, құрылғының бөліктері қызып, жағымсыз иіс шығарады. Болашақта иіс жоғалады. Шешім: Блендерді жақсы желдетілетін жерде орнатқан жөн.

Тағам нашар кесілген. Мүмкін себептер: желідегі кернеу; тостағандағы тамақ көп немесе аз; ыдысқа су аз. Шешім: құрылғыны кернеуі 220 В кем емес розеткаға қосыңыз, кернеу тұрақтандырғышын қолданыңыз; ыдыстан артық тамақты алып тастаңыз немесе оған су құйыңыз.

Блендер ыдысының шетіне сұйықтық төгіледі. Ықтимал себебі: тым көп сұйықтық. Шешім: сұйықтық мөлшері нұсқаулықта көрсетілген максималды деңгейден аспайтындығына көз жеткізіңіз.

E1 және E2 қателері. Ықтимал себептері: Үлкен қақпақ және/немесе блендер ыдысы дұрыс орнатылмаған немесе қисайған. Шешім: Үлкен қақпақты және/немесе блендер ыдысын шығарып, оларды қайтадан орнатыңыз.

Қате E3. Ықтимал себептері: ыдыста сұйықтық және (немесе) тамақ жоқ, температура датчиктері қызып кетуіне байланысты құрылғыны сөндіреді. Шешім: ыдысқа сұйықтық немесе тағам қосыңыз.

Блендер ыстық ал пышақ айналмайды. Біқтимал себептері: электр тізбегіндегі қысқа тұйықталу. Шешім: қызмет көрсету орталығына хабарласыңыз.

НАЗАР АУДАРЫҢЫЗ! Егер мүмкін әдістердің ешқайсысы сіздің мәселеңізді шешпесе, жеткізушіңізге немесе қызмет көрсету орталығына хабарласыңыз. Құрылғыны бөлшектемеңіз немесе өзіңіз жөндеуге тырыспаңыз.

Көдеге жарату туралы ақпарат



Бұл белгілер құрылғыны, оның аккумуляторлары мен аккумуляторларын, сондай -ақ оның электрлік және электронды керек -жарақтарын қоқысқа тастау кезінде электрлік және электронды қондырғылардың қалдықтарын (WEEE), батарея мен аккумулятор қалдықтарының ережелерін сақтауды білдіреді. Нормативтік құжаттар бұл жабдықты пайдалану мерзімі аяқталғаннан кейін бөлек жинауды талап етеді.

Құрылғыны, оның батареялары мен аккумуляторларын, сондай -ақ оның электрлік және электронды керек -жарақтарын сұрыпталмаған қалалық қалдықтармен бірге тастамаңыз, себебі бұл қоршаған ортаға зиян тигізеді. Бұл жабдықты тастау үшін оны сату орнына немесе жергілікті қайта өңдеу орталығына қайтару қажет.

ASBISc пайдаланушыларға алдын ала ескертусіз құрылғыны өзгертуге және осы құжатқа өзгертулер мен өзгертулер енгізуге құқығын өзіне қалдырады.

Келілдік және қызмет ету мерзімі өнімді сатып алған күннен бастап 2 жылды құрайды. Өндіруші туралы мәліметтер: ASBISc Enterprises PLC, Agios Athanasios, Diamond Court, Колонакиу көшесі, 43, 4103 Лимасол, Кипр. Қытайда жасалған.

Заманауи ақпарат пен құрылғының егжей-тегжейлі сипаттамасын, сондай-ақ қосылу нұсқаулығын, сертификаттарды, сапа мен келілдікке шағымдарды қабылдайтын компаниялар туралы ақпаратты aeno.com/documents сайтынан жүктеуге болады. Барлық аталған сауда белгілері және олардың атаулары тиісті иелерінің меншігі болып табылады.

LT **AENO TB2** elektrinis maišytuvas skirtas maistui smulkinti, kokteiliams, tyrelėms ir gėrimams gaminti.

Techninės specifikacijos

Maitinimo įtampa: 220–240 V (AC) ; dažnis: 50/60 Hz. Galia: 800,0 W. Dubens talpa: 1,75 L. Matavimo puodelio talpa: 80 ml. Matmenys (ilgis × plotis × aukštis): 230 mm × 200 mm × 420 mm. Svoris: 4,6 kg. Maitinimo laido ilgis: 1 m.

Pristatymo apimtis

AENO TB2 maišytuvas, matavimo taurė, šepetėlis, trumpasis vadovas, garantijos kortelė.

Apribojimai ir įspėjimai

Vaikai ir neįgalieji gali naudotis prietaisą tik prižiūrint suaugusiesiems ir asmenims, turintiems patirties naudojant prietaisą. Laikykite prietaisą vaikams nepasiekiamoje vietoje. Kai prietaisas veikia, jo dubens korpusas **4** įkaista. Nelieskite jo rankomis. Be to, nelieskite įrenginio korpuso, kol jis veikia.

Neardykite ir neremontuokite įrenginio patys. Dubens pagrindo **7** su elektros kontaktais ir sankabos veleno negalima plauti vandeniu. Visada statykite maišytuvą tik ant tvirto ir stabilaus paviršiaus. Laikykitės ne mažesnio kaip 15 cm atstumo nuo valdymo įrenginio iki kitų objektų. Nelaiykite maišytuvo puodelio šaldytuve: kondensatas gali trumpai sujungti elektrinius kontaktus. Nelieskite maišytuvo ašmenų rankomis. **ĮSPĖJIMAS! Mažiausias produkto kiekis maišytuve yra 750 ml. Neviršykite maksimalaus karštų (1200 ml) ir šaltų (1500 ml) skysčių lygio, nes tai gali sukelti perpildymą.** Neatidarykite maišytuvo puodelio dangčio, kol maišytuvas veikia. Jei malant maistą girdite pertraukiamą peilių sukimo garsą, tai yra normalu. Jei veikiant maišytuvui pakelsite dubenį arba atidarysite jo dangtį, suveiks apsauga ir variklis sustos. Nedėkite į dubenį cukraus, augalų koteliai ar ankštinių daržovių (pupelių, žirnių, avinžirnių, lęšių), nes gali užstrigti ašmenys ir prietaisas sugesti. Maišytuvo

ašmenims valyti **6** naudokite šepetėlį **14**. Prieš įjungdami prietaisą į elektros lizdą, įsitikinkite, kad dubuo tvirtai uždėtas ant maišytuvo pagrindo, o dubens dangtis uždarytas.

Pasiruošimas darbui

Prieš naudodami maišytuvą pirmą kartą ir kiekvieną kartą po to, plaukite maišytuvo dubenį, didįjį dangtį **2** ir mažąjį dangtį **1** šiltu muiluotu vandeniu ir sausai nušluostykite.

ĮSPĖJIMAS! Niekada neleiskite vandeniui patekti į maišytuvo puodelio dugną. Čia yra elektriniai kontaktai - vanduo gali sukelti trumpąjį jungimą ir sugadinti įrenginį.

Uždėkite maišytuvo dubenį ant maišytuvo korpuso **11** (žr. **a** ir **d** paveikslėlius).

Dubens jungtis **5** turi tilpti į maišytuvo korpuso griovelį **10**, o variklio veleno

jungtis **9** turi tilpti į peilio veleno jungtį maišytuvo dubens pagrindo apačioje **7**.

Guminiai kompensatoriai **8** turi tilpti į maišytuvo taurės dugne esančias įdubas.

PASTABA. Jei dubuo netelpa ant maišytuvo korpuso, nuimkite jį nuo pagrindo ir rankomis pasukite variklio veleno jungtį maišytuvo korpuse pusę apsisukimo į bet kurią pusę.

Įrenginio valdymas

Sudėkite maisto produktus į maišytuvo dubenį ir uždarykite dideliu dangčiu.

Tam į dubenį įdėkite didįjį dangtį ir sukite jį pagal laikrodžio rodyklę, kol didžiojo

dangčio grioveliai susilygins su dubens iškyšomis **3** (žr. **a** ir **b** paveikslėlius). Tada

mažąjį dangtelį įstatykite į didįjį ir pasukite pagal laikrodžio rodyklę (žr. **c** paveikslėlį).

Didysis ir mažasis dangteliai atidaromi sukant juos prieš laikrodžio rodyklę.

PASTABA. Atidarius didįjį dangtį, įrenginys iš karto nustos veikti. Jei reikia įpilti nedidelį kiekį maisto produktų ar prieskonių, kai maišytuvus veikia, galite atidaryti mažąjį dangtelį. Norėdami tiksliai dozuoti prieskonius ir kitus

produktus, naudokite matavimo indelį **15**. Įvairių patiekalų receptų rasite pilnoje instrukcijų versijoje adresu aeno.com/documents.

Įjunkite prietaiso maitinimo laidą į elektros lizdą. Įrenginys pereis į galios valdymo režimą. Paspauskite mygtuką "ON/OFF", kad pereitumėte į budėjimo režimą. Paspausdami FUNKCIJŲ mygtuką pasirinkite vieną iš šešių maišytuvo veikimo programų. Tada paspauskite mygtuką "ON/OFF" (jei nepaspausite mygtuko per 30 sekundžių, maišytuvas pereis į budėjimo režimą). Tada bus paleista pasirinkta programa. Programos veikimo laikas bus rodomas minutėmis ir sekundėmis ekrane **12**. Baigę darbą, paspauskite mygtuką "ON/OFF" ir ištraukite prietaisą iš elektros lizdo.

PASTABA. Maksimalus nepertraukiamo veikimo laikas yra 5 ciklai. Jei variklis bus naudojamas ilgiau, variklis bus automatiškai užblokuotas. Norėdami tęsti darbą, turite atjungti prietaisą nuo maitinimo šaltinio, išimti dubenį ir palaukti ne ilgiau kaip 10 minučių. Praėjus šiam laikui, prietaisas vėl bus paruoštas naudoti.

Įrenginį taip pat galite įjungti atidėto paleidimo režimu. Norėdami tai padaryti budėjimo režimu, pirmiausia mygtuku "PRESET TIME" (iš anksto nustatytas laikas) nustatykite pageidaujamą laiką iki programos pradžios. Kiekvienu šio mygtuko paspaudimu laikas iki maišytuvo įjungimo pailgėja 30 minučių. Tada mygtuku "FUNCTION" pasirinkite norimą programą ir paspauskite mygtuką "ON/OFF". Praėjus nustatytam laikui, maišytuvas pats įsijungs, atliks pasirinktą programą ir pereis į budėjimo režimą.

PASTABA. Jei nustatydami laiką prieš įjungiant įrenginį suklydote, nustatymą galite atšaukti mygtuku "ON/OFF".

Savaiminio valymo režimas padeda išvalyti įstrigusius maisto gabalėlius iš maišytuvo ašmenų. Norėdami tai padaryti, išėmę paruoštą produktą, įpilkite į maišytuvą 500 ml šilto vandens su trupučiu indų ploviklio ir paspauskite mygtuką CLEANING (valymas). Maišytuvo ašmenys sukasi tol, kol laikote

nuspaudę CLEANING mygtuką. Baigę valyti, nuplaukite maišytuvo indą šiltu tekančiu vandeniu.

[renginio režimo indikacijų lentelė (žr. e pav.):

Mirksintis indikatorius	Užsidega indikatoriaus lemputė	Rodymas skaitmeniniame ekrane ¹²	Veikimo režimas
"ON/OFF"	---		Maitinimo stebėjimas
---	Visi rodikliai		Budėjimo režimas
Vienas iš programos rodiklių: sojų pienas, ryžių pasta, kukurūzai, sriuba, vaisiai ir daržovės, kokteiliai	"ON/OFF", "FUNCTION"	 (pasirinkto produkto gaminimo laikas)	Programos pasirinkimas
---	"PRESET TIME" + vienas iš programos indikatorių		Atidėtas paleidimas
---	"VALYMAS"	Darbo laikas sekundėmis 	Valymas

Galimų gedimų šalinimas

Degancio plastiko arba gumos kvapas. Galimos priežastys: [renginio variklis yra korpuso viduje po patvaria gumine medžiaga, kad būtų sumažintas triukšmas

ir vibracija. Per kelis pirmuosius įjungimus prietaiso dalys įkaista ir skleidžia nemalonų kvapą. Vėliau kvapas išnyks. Sprendimas: Rekomenduojama maišytuvą įrengti gerai vėdinamoje patalpoje.

Maistas nėra gerai susmulkintas. Galimos priežastys: sumažėjusi elektros tinklo įtampa; dubenyje yra per daug arba per mažai maisto; dubenyje yra per mažai vandens. Sprendimas: įjunkite prietaisą į elektros lizdą, kurio maitinimo įtampa ne mažesnė kaip 220 V, naudokite įtampos reguliatorių; pašalinkite maisto perteklių iš dubens arba įpilkite į jį vandens.

Skystis persipildo per maišytuvo ąsočio kraštą. Galimos priežastys: per daug skysčio. Sprendimas: įsitinkinkite, kad skysčio kiekis neviršija instrukcijose nurodyto maksimalaus lygio.

Klaidos E1 ir E2. Galimos priežastys: Didysis dangtis ir (arba) maišytuvo puodelis yra neteisingai įstatyti, iškraipyti. Sprendimas: Išimkite didelį dangtį ir (arba) maišytuvo dubenį ir vėl juos iš naujo nustatykite.

Klaida E3. Galimos priežastys: keptuvėje nėra skysčio ir (arba) maisto, temperatūros jutikliai išjungia prietaisą dėl perkaitimo. Sprendimas: į dubenėlį įpilkite skysčio arba maisto.

Maišytuvus įkaista, ašmenys nesisuka. Galimos priežastys: Elektros grandinės trumpasis jungimas. Sprendimas: kreipkitės į techninės priežiūros centrą.

ĮSPĖJIMAS! Jei nėra vienas iš galimų sprendimų neišsprendžia problemos, kreipkitės į tiekėją arba techninės priežiūros centrą. Neardykite ir nebandykite patys taisyti įrenginio.

Informacija apie perdirbimą



Šie simboliai nurodo, kad šalinami prietaisą, jo baterijas ir akumulatorius bei elektrinius ir elektroninius priedus privalote laikyti Elektros ir elektroninės įrangos atliekų (WEEE) ir Baterijų ir akumuliatorių atliekų taisyklių. Pagal teisės aktus, pasibaigus šios įrangos naudojimo laikui, ji turi būti utilizuojama atskirai.

Negalima išmesti su prietaisu, jo baterijas ir akumulatorius, o taip pat jo elektriniai ir elektroniniai priedai kartu su nerūšiuotomis komunalinėmis atliekomis, nes tai būtų kenksminga aplinkai. Norint atsikratyti šios įrangos, ją reikia grąžinti į pardavimo vietą arba atiduoti į vietinį perdirbimo centrą. Norėdami gauti daugiau informacijos, turėtų kreiptis į vietos klientų aptarnavimo atliekų šalinimo.

ASBISc pasilieka teisę modifikuoti įrenginį, redaguoti ir keisti šį dokumentą be išankstinio naudotojų įspėjimo.

Garantijos laikotarpis ir aptarnavimo trukmė yra 2 metai nuo gaminio įsigijimo datos.

Gamintojo duomenys: ASBISc Enterprises PLC, Agios Athanasios, Diamond Court, 43 Colonakiou Street, 4103 Limasolis, Kipras. Pagaminta Kinijoje.

Naujausią informaciją ir išsamius prietaisų aprašymus, taip pat prijungimo instrukcijas, sertifikatus, kokybės pretenzijas ir garantinę informaciją galima atsisiųsti iš svetainės aeno.com/documents. Visi prekių ženklai ir prekių ženklų pavadinimai yra atitinkamų savininkų nuosavybė.

LV **AENO TB2** elektriskais blenderis ir paredzēts pārtikas produktu smalcināšanai, kokteiļu, biezeņu un dzērienu pagatavošanai.

Tehniskās specifikācijas

Barošanas spriegums: 220–240 V (AC) ; frekvence: 50/60 Hz. Jauda: 800,0 W. Bļodas ietilpība: 1,75 L. Mērkolbānes tilpums: 80 ml. Izmēri (garums × platums × augstums): 230 mm × 200 mm × 420 mm. Svars: 4,6 kg. Strāvas vada garums: 1 m

Piegādes joma

AENO TB2 blenderis, mērkarote, birste, īss ceļvedis, garantijas karte.

Ierobežojumi un brīdinājumi

Bērni un personas ar invaliditāti var izmantot ierīci lietot tikai pieaugušo un ierīces lietošanā pieredzējušu personu uzraudzībā. Ierīci glabājiet bērniem nepieejamā vietā. Ierīcei darbojoties, tās trauka korpusā **4** sakarst. Nepieskarieties tam ar rokām. Ierīces darbības laikā nepieskarieties tās korpusam. Nedemontējiet vai neremontējiet ierīci paši. Tvertnes **7** pamatni ar elektriskajiem kontaktiem un sajūga vārpstu nedrīkst mazgāt ar ūdeni. Vienmēr novietojiet blenderi tikai uz stingras un stabilas virsmas. Ievērojiet vismaz 15 cm attālumu no ierīces līdz citiem priekšmetiem. Neglabājiet blendera krūzi ledusskapī: kondensāts var radīt īssavienojumu elektriskajos kontaktos. Nepieskarieties blendera asmenim ar rokām. **BRĪDINĀJUMS!** **Minimālais produkta daudzums blenderī ir 750 ml. Nepārsniedziet maksimālo līmeni karstiem šķidrumiem (1200 ml) un aukstiem šķidrumiem (1500 ml), jo tas var izraisīt pārpildīšanos.** Blendera darbības laikā neatveriet blendera krūzes vāciņu. Ja, malot ēdienu, dzirdat asmeņa neregulāru griešanās skaņu, tas ir normāli. Ja jūs pacelsiet trauku vai atvērsiet blendera vāku, kamēr tas darbojas, aizsardzība nostrādās un motors apstāsies. Nepievienojiet bļodā cukuru, stublāji augu vai pākšaugus (pupiņas, zirņus, aunazirņus, lēcas), jo tas var aizsprostot asmeni un izraisīt ierīces bojāšanos. Lai notīrītu blendera asmeni **6**

, izmantojiet birsti **14**. Pirms ierīces ieslēgšanas kontaktligzdā pārlicinieties, ka trauks ir droši novietots uz blendera pamatnes un ka trauka vāks ir aizvērts.

Gatavošanās darbam

Pirms pirmās un katras nākamās lietošanas reizes nomazgājiet blendera trauku, lielo vāku **2** un mazo vāku **1** ar siltu ziepjūdeni un noslaukiet līdz sausumam.

BRĪDINĀJUMS! Nekad neļaujiet ūdenim nokļūt blendera krūzes pamatnes apakšā. Tur atrodas elektriskie kontakti - ūdens var radīt īssavienojumu kontaktos un sabojāt ierīci.

Uzlieciet blendera trauku uz blendera korpusa **11** (sk. **a** un **d** attēlu). Tvertnes savienotājam **5** ir jāietilpst blendera korpusa rievā **10**, bet motora vārpstas savienotājam **9** ir jāietilpst asmeņu vārpstas savienotājā blendera tvertnes pamatnes apakšā **7**. Gumijas kompensatoriem **8** ir jāiekļaujas blendera kausa pamatnes padziļinājumos.

PIEZĪME. Ja trauks neder blendera korpusam, noņemiet to no pamatnes un ar roku pagrieziet motora vārpstas savienotāju blendera korpusā pusapgriezieni jebkurā virzienā.

Ierīces ekspluatācija

Ievietojiet produktus blendera traukā un aizveriet to ar lielu vāku. Lai to izdarītu, ievietojiet lielo vāciņu bļodā un pagrieziet to pulksteņrādītāja kustības virzienā, līdz lielā vāciņa rievās sakrīt ar izciļņiem bļodā **3** (sk. **a** un **b** attēlu). Pēc tam ievietojiet mazo vāciņu lielajā vāciņā un pagrieziet to pulksteņrādītāja kustības virzienā (skatīt **c** attēlu). Lielo un mazo vāku atver, pagriežot pretēji pulksteņrādītāja rādītāja virzienam.

PIEZĪME. Ierīce nekavējoties pārtrauks darboties, ja atvērsiet lielo vāku. Ja nepieciešams pievienot nelielu daudzumu pārtikas produktu vai garšvielu, kamēr blenderis darbojas, šim nolūkam varat atvērt mazo vāku. Lai precīzi

dozētu garšvielas un citus produktus, izmantojiet mērkaroti **15**. Dažādu ēdienu receptes var atrast instrukciju pilnajā versijā vietnē aeno.com/documents.

Iespraudiet ierīces strāvas vadu kontaktligzdā. Ierīce pāriet jaudas kontroles režīmā. Nospiediet pogu "ON/OFF", lai pārslēgtos gaidīšanas režīmā. Nospiežot "FUNCTION" (Programmas izvēle) pogu, izvēlieties vienu no sešām blendera darbības programmām. Pēc tam nospiediet pogu "ON/OFF" (ja 30 sekunžu laikā poga netiks nospiesta, blenderis pāries gaidīšanas režīmā). Pēc tam tiks palaista izvēlētā programma. Programmas darbības laiks tiks parādīts minūtēs un sekundēs uz displeja **12**. Kad esat pabeidzis darbu, nospiediet pogu "ON/OFF" un atvienojiet ierīci no strāvas kontaktligzdas.

PIEZĪME. Maksimālais nepārtrauktas darbības laiks ir 5 cikli. Ilgākas lietošanas gadījumā dzinējs tiks automātiski bloķēts. Lai atsāktu darbu, ierīce ir jāatvieno no strāvas padeves, jāizņem trauks un jāgaida ne ilgāk kā 10 minūtes. Pēc šī laika ierīce atkal būs gatava lietošanai.





Ierīci var aktivizēt arī atliktās palaišanas režīmā. Lai to izdarītu gaidīšanas režīmā, vispirms ar pogu "PRESET TIME" (Laika iestatīšana) iestatiet vēlamo laiku pirms programmas sākuma. Ar katru šīs pogas nospiešanu laiks līdz blendera iedarbināšanai pagarinās par 30 minūtēm. Pēc tam ar pogu "FUNCTION" izvēlieties vēlamo programmu un nospiediet pogu "ON/OFF". Pēc iestatītā laika blenderis ieslēgsies pats, izpildīs izvēlēto programmu un pēc tam pāries gaidīšanas režīmā.

PIEZĪME. Ja, iestatot laiku pirms ierīces palaišanas, kļūdāties, iestatījumu var atcelt ar pogu "ON/OFF".

Pašattīrīšanās režīms palīdz atbrīvot blendera asmeni no iesprūdušiem ēdiena gabaliņiem. Lai to izdarītu, pēc gatavā produkta izņemšanas ielejiet blenderī 500 ml silta ūdens ar nedaudz trauku mazgāšanas līdzekļa un nospiediet

"CLEANING" (Tīrīšanas) pogu. Blenderis griežas, kamēr turat nospiestu "CLEANING" pogu. Pēc tīrīšanas blendera trauku izskalojiet ar siltu tekošu ūdeni.

Ierīces režīma indikācijas tabula (skatīt **e** attēlu):

Mirgojošs indikators	Indikatora indikators iedegas	Displejs uz digitālā displeja	Darbības režīms
"ON/OFF"	---		Jaudas uzraudzība
---	Visi rādītāji		Gaidīšanas režīms
Viens no programmas rādītājiem: sojas piens, rīsu pasta, kukurūza, zupa, augļi/dārzeni, kokteiļi	"ON/OFF", "FUNCTION"	 (izvēlētā produkta gatavošanas laiks)	Programmas izvēle
---	"PRESET TIME" + viens no programmas indikatoriem		Aizkavēta palaišana
---	"CLEANING"	Darbības laiks sekundēs 	Tīrīšana

Iespējamu darbības traucējumu novēršana

Degošas plastmasas vai gumijas smaka. Iespējamie iemesli: Ierīces motors atrodas korpusa iekšpusē zem izturīga gumijas materiāla, lai samazinātu troksni un vibrāciju. Pirmo pāris palaišanas reižu ierīces daļas sakarst un izdala nepatīkamu smaku. Vēlāk smarža izzudīs. Risinājums: Blenderi ieteicams uzstādīt labi vēdināmā telpā.

Ēdiens nav labi sasmalcināts. Iespējamie iemesli: samazināts tīkla spriegums; pārāk daudz vai pārāk maz ēdiena bļodā; pārāk maz ūdens bļodā. Risinājums: pievienojiet ierīci kontaktligzdai ar vismaz 220 V barošanas spriegumu, izmantojiet sprieguma regulatoru; izņemiet nevajadzīgo ēdienu vai papildiniet bļodu ar ūdeni.

Šķidrums pārplūst pāri blendera krūzes malai. Iespējamie iemesli: pārāk daudz šķidruma. Risinājums: pārliecinieties, ka šķidruma daudzums nepārsniedz instrukcijā norādīto maksimālo līmeni.

Kļūdas E1 un E2. Iespējamie iemesli: liels vāks un/vai blendera krūze ir nepareizi novietoti, deformēti. Risinājums: izņemiet lielo vāku un/vai blendera trauku un vēlreiz tos no jauna iestatiet.

Kļūda E3. Iespējamie iemesli: pannā nav šķidruma un/vai ēdiena, temperatūras sensori izslēdz ierīci pārkaršanas dēļ. Risinājums: pievienojiet bļodā šķidrumu vai ēdienu.

Blenderis sakarst, asmens nevērtojas. Iespējamie cēloņi: Elektriskās ķēdes īssavienojums. Risinājums: sazinieties ar servisa centru.

BRĪDINĀJUMS! Ja neviens no iespējamajiem risinājumiem neatrisina problēmu, sazinieties ar piegādātāju vai servisa centru. Lūdzu, neizjauciet un nemēģiniet labot ierīci paši.

Informācija par pārstrādi



Šie simboli norāda, ka, atbrīvojoties no ierīces, tās baterijām un akumulatoriem, kā arī tās elektriskajiem un elektroniskajiem piederumiem, jāievēro elektrisko un elektronisko iekārtu atkritumu (WEEE) un bateriju un akumulatoru atkritumu noteikumi. Noteikumi paredz, ka šīs iekārtas, beidzoties to kalpošanas laikam, ir jālikvidē atsevišķi.

Neizmetiet ierīci, tās baterijas un akumulatorus, kā arī elektriskos un elektroniskos piederumus kopā ar nešķirotiem sadzīves atkritumiem, jo tas kaitētu videi.

Lai atbrīvotos no šo iekārtu, tā ir jānodod atpakaļ tā tirdzniecības vai nodot vietējo uz pārstrādi.

Lai saņemtu sīkāku informāciju, sazinieties ar vietējo sadzīves atkritumu apglabāšanas dienestu.

ASBISc patur tiesības modificēt ierīci un veikt izmaiņas un labojumus šajā dokumentā bez iepriekšēja brīdinājuma lietotājiem.

Garantijas termiņš un kalpošanas laiks ir 2 gadi no produkta iegādes datuma.

Ražotāja dati: ASBISc Enterprises PLC, Agios Athanasios, Diamond Court, 43 Colonakiou Street, 4103 Limassol, Kīpa. Ražots Ķīnā.

Jaunākā informācija un detalizēti ierīču apraksti, kā arī pievienošanas instrukcijas, sertifikāti, kvalitātes prasību un garantijas informācija ir pieejama lejupielādei vietnē aeno.com/documents. Visas preču zīmes un zīmolu nosaukumi ir to attiecīgo īpašnieku īpašums.

PL Blender elektryczny **AENO TB2** jest przeznaczony do rozdrabniania żywności, robienia smoothie, puree i napojów.

Dane techniczne

Napięcie zasilania: 220–240 V (AC) ; częstotliwość: 50/60 Hz. Moc: 800,0 Watt. Pojemność miski: 1,75 L. Pojemność kubka pomiarowego: 80 ml. Wymiary (długość x szerokość x wysokość): 230 mm x 200 mm x 420 mm. Waga: 4,6 kg. Długość przewodu zasilającego: 1 m.

Zakres dostawy

Blender **AENO**, miarka, pędzelek, skrócona instrukcja obsługi, karta gwarancyjna.

Ograniczenia i ostrzeżenia

Dzieci i osoby niepełnosprawne mogą korzystać z urządzenia wyłącznie pod nadzorem osób dorosłych i osób z doświadczeniem w obsłudze urządzenia. Urządzenie należy przechowywać w miejscu niedostępnym dla dzieci. Podczas pracy urządzenia korpus miski **4** nagrzewa się. Nie dotykaj go rękami. Nie należy również dotykać obudowy urządzenia podczas pracy. Nie należy demontować ani naprawiać urządzenia samodzielnie. Dno miski **7** ze stykami elektrycznymi i wałkiem sprzęgłowym nie może być myte wodą. Zawsze umieszczaj blender tylko na twardej i stabilnej powierzchni. Należy zachować odległość co najmniej 15 centymetrów od urządzenia obsługowego do innych obiektów. Nie należy przechowywać kielicha blendera w lodówce: kondensacja pary wodnej może spowodować zwarcie styków elektrycznych. Nie należy dotykać ostrza blendera rękami.

UWAGA! Minimalny poziom produktu w blenderze wynosi 750 ml. Nie należy przekraczać maksymalnego poziomu dla gorących (1200 ml) i zimnych (1500 ml) płynów, może to spowodować przelanie.

Nie należy otwierać pokrywki kielicha blendera podczas pracy blendera. Jeśli podczas mielenia żywności słychać przerywany odgłos obracania się ostrza, jest

to normalne. Jeśli podniesiesz misę lub otworzysz pokrywę blendera podczas pracy, zadziała zabezpieczenie i silnik zostanie zatrzymany. Nie dodawaj do misy cukru, łodygi roślin ani nasion roślin strączkowych (fasola, groch, ciecierzycza, soczewica), ponieważ mogą one zablokować ostrze i spowodować awarię urządzenia. Do czyszczenia ostrza blendera **6** użyj szczotki **14**. Przed podłączeniem urządzenia do gniazdka upewnij się, że misa jest pewnie osadzona na podstawie blendera, a pokrywa misy jest zamknięta.

Przygotowanie do pracy

Umyj misę blendera, dużą pokrywę **2** i małą pokrywę **1** ciepłą wodą z mydłem i wytrzyj do sucha przed pierwszym i każdym kolejnym użyciem.

UWAGA! Nigdy nie dopuszczać, aby woda dostała się na dno podstawy kielicha blendera. W tym miejscu znajdują się styki elektryczne - woda spowoduje zwarcie styków i uszkodzenie urządzenia.

Umieścić misę blendera na korpusie blendera **11** (patrz rys. **a** i **d**). Złącze misy **5** musi pasować do rowka w korpusie blendera **10**, a złącze wałka silnika **9** musi pasować do złącza wałka ostrza na spodzie podstawy misy blendera **7**. Gumowe kompensatory **8** muszą pasować do wgłębień w podstawie kielicha blendera.

ADNOTACJA. Jeśli misa nie pasuje do korpusu blendera, zdjąć ją z podstawy i ręcznie przekręcić złącze wałka silnika w korpusie blendera o pół obrotu w każdą stronę.

Obsługa urządzenia

Umieść jedzenie w misie blendera, a następnie zamknij dużą pokrywę. W tym celu należy umieścić dużą pokrywę w misie i obrócić ją w kierunku zgodnym z ruchem wskazówek zegara, aż rowki na dużej pokrywie znajdują się w jednej linii z występami na misie **3** (patrz rys. **a** i **b**). Następnie włóż małą nasadkę do dużej i przekręć ją zgodnie z ruchem wskazówek zegara (patrz rysunek **c**). Duże

i małe pokrywy otwiera się przekręcając je w kierunku przeciwnym do ruchu wskazówek zegara.

ADNOTACJA. Po otwarciu dużej pokrywy urządzenie natychmiast przestanie działać. Jeśli potrzebujesz dodać niewielką ilość jedzenia lub przypraw podczas pracy blendera, możesz w tym celu otworzyć małą pokrywę. Aby dokładnie dozować przyprawę i inne produkty, należy użyć miarki **15**. Przepisy na różne dania można znaleźć w pełnej wersji instrukcji na stronie aeno.com/documents.

Podłącz przewód zasilający urządzenia do gniazdka. Urządzenie przejdzie w tryb kontroli zasilania. Naciśnij przycisk "ON/OFF", aby przełączyć się w tryb gotowości. Wybierz jeden z sześciu programów pracy blendera, naciskając przycisk "FUNCTION" (Wybór programu). Następnie naciśnij przycisk "ON/OFF" (jeśli nie naciśniesz przycisku w ciągu 30 sekund, blender przejdzie w tryb gotowości). Następnie uruchomiony zostanie wybrany program. Czas trwania programu będzie wyświetlany w minutach i sekundach na wyświetlaczu **12**. Po zakończeniu naciśnij przycisk "ON/OFF" i odłącz urządzenie od gniazdka elektrycznego.

ADNOTACJA. Maksymalny czas ciągłej pracy to 5 cykli. W przypadku dłuższego użytkowania silnik zostanie automatycznie zablokowany. Aby wznowić pracę należy odłączyć urządzenie od zasilania, wyjąć miskę i odczekać nie dłużej niż 10 minut. Po tym czasie urządzenie będzie ponownie gotowe do użytku.

Urządzenie można również aktywować w trybie opóźnionego startu. Aby to zrobić w trybie czuwania, należy najpierw ustawić żądany czas przed rozpoczęciem programu za pomocą przycisku "PRESET TIME" (Ustawienie czasu). Każde naciśnięcie tego przycisku zwiększa czas do rozpoczęcia pracy blendera o 30 minut. Następnie wybierz żądany program za pomocą przycisku "FUNCTION" i naciśnij przycisk "ON/OFF". Po upływie ustawionego czasu blender sam się uruchomi, przepracuje wybrany program, a następnie przejdzie w tryb czuwania.

UWAGA. Jeśli popełnisz błąd podczas ustawiania godziny przed uruchomieniem urządzenia, możesz anulować ustawienie za pomocą przycisku "ON/OFF".

Tryb samooczyszczania pomaga usunąć zacięte kawałki jedzenia z ostrza blendera. W tym celu, po wyjęciu gotowego produktu, należy włączyć do blendera 500 ml ciepłej wody z odrobiną płynu do mycia naczyń i nacisnąć przycisk "CLEANING" (Czyszczenie). Ostrze blendera będzie się obracać tak długo, jak długo będziesz trzymać wciśnięty przycisk "CLEANING". Po zakończeniu czyszczenia należy opłukać misę blendera ciepłą, bieżącą wodą.

Tabela wskazań trybu pracy urządzenia (patrz rys. e):

Wskaźnik migający	Lampka sygnalizacyjna świeci się	Wskazania na wyświetlaczu cyfrowym ¹²	Tryb pracy
"ON/OFF"	---		Monitorowanie mocy
---	Wszystkie wskaźniki		Tryb czuwania
Jeden ze wskaźników programu: mleko sojowe, pasta ryżowa, kukurydza, zupa, owoce/warzywa, smoothie	"ON/OFF", "FUNCTION"	 (czas gotowania wybranego produktu)	Wybór programu
---	"PRESET TIME" + jeden ze wskaźników programu		Opóźniony start

---	"CLEANING"	Czas pracy w sekundach 	Czyszczenie
-----	------------	---	-------------

Rozwiązywanie problemów z ewentualnymi usterkami

Zapach palonego plastiku lub gumy. Możliwe przyczyny: Silnik urządzenia jest umieszczony wewnątrz obudowy pod wytrzymałym materiałem gumowym w celu zmniejszenia hałasu i wibracji. Przy pierwszych kilku uruchomieniach części urządzenia będą się nagrzewać i wydzielać nieprzyjemny zapach. Później zapach zniknie. Rozwiązanie: Zaleca się zainstalowanie blendera w dobrze wentylowanym pomieszczeniu.

Karma nie jest dobrze rozdrobniona. Możliwe przyczyny: zbyt niskie napięcie sieciowe; zbyt dużo lub zbyt mało pokarmu w misie; zbyt mało wody w misie. Rozwiązanie: podłącz urządzenie do gniazdka o napięciu zasilania co najmniej 220 V, użyj regulatora napięcia; usuń zbędne jedzenie lub dolej wody do miski.

Płyn przelewa się przez krawędź dzbanka blendera. Możliwe przyczyny: za dużo płynu. Rozwiązanie: upewnij się, że ilość płynu nie przekracza maksymalnego poziomu określonego w instrukcji.

Błąd E1 i E2. Możliwe przyczyny: Duża pokrywa i/lub kielich blendera są nieprawidłowo ustawione, wypaczone. Rozwiązanie: Wyjmij dużą pokrywę i/lub misę blendera i ustaw je ponownie.

Błąd E3. Możliwe przyczyny: brak płynu i/lub żywności na patelni, czujniki temperatury wyłączają urządzenie z powodu przegrzania. Rozwiązanie: dodaj do miski płyn lub pokarm.

Blender nagrzewa się, a ostrze nie obraca się. Możliwe przyczyny: Zwarcie obwodu elektrycznego. Rozwiązanie: skontaktuj się z centrum serwisowym.

UWAGA! Jeśli żadne z możliwych rozwiązań nie rozwiązuje problemu, należy skontaktować się z dostawcą lub centrum serwisowym. Proszę nie demontować ani nie próbować naprawiać urządzenia samodzielnie.

Informacje dotyczące recyklingu



Symbole te oznaczają, że podczas utylizacji urządzenia, jego baterii i akumulatorów oraz akcesoriów elektrycznych i elektronicznych należy przestrzegać przepisów dotyczących zużytego sprzętu elektrycznego i elektronicznego (WEEE) oraz baterii i akumulatorów.

Zgodnie z przepisami to urządzenie podlega selektywnej utylizacji po zakończeniu okresu użytkowania.

Nie wolno wyrzucać urządzenia, jego baterii i akumulatorów oraz akcesoriów elektrycznych i elektronicznych razem z niesortowanymi odpadami komunalnymi, ponieważ może to być szkodliwe dla środowiska.

Aby utylizować urządzenie, należy je zwrócić do punktu sprzedaży lub przekazać do lokalnego centrum recyklingu.

W celu uzyskania szczegółowych informacji należy skontaktować się z lokalnymi służbami zajmującymi się usuwaniem odpadów z gospodarstw domowych.

Firma ASBISc zastrzega sobie prawo do modyfikowania urządzeń oraz wprowadzania zmian i modyfikacji w niniejszym dokumencie bez wcześniejszego informowania użytkowników.

Okres gwarancji i użytkowania wynosi 2 lata od daty zakupu produktu.

Dane producenta: ASBISc Enterprises PLC, Agios Athanasios, Diamond Court, 43 Colonakiou Street, 4103 Limassol, Cyprus. Made in China.

Aktualne informacje i szczegółowe opisy urządzeń, jak również instrukcje podłączenia, certyfikaty, reklamacje jakościowe i informacje gwarancyjne są dostępne do pobrania na stronie aeno.com/documents. Wszystkie znaki towarowe i nazwy marek są własnością ich właścicieli.

RO Blenderul electric **AENO TB2** este conceput pentru tocarea alimentelor, prepararea de smoothie-uri, piureuri și băuturi.

Specificații tehnice

Tensiunea de alimentare: 220–240 V (AC) ; frecvență: 50/60 Hz. Putere: 800,0 W.
Capacitatea bolului: 1,75 L Capacitatea paharului de măsurare: 80 ml.
Dimensiuni (lungime × lățime × înălțime): 230 mm × 200 mm × 420 mm.
Greutate: 4,6 kg. Lungimea cablului de alimentare: 1 m.

Domeniul de aplicare a livrării

Blender **AENO**, pahar de măsurare, perie, ghid rapid, card de garanție.

Restricții și avertismente

Copiii și persoanele cu dizabilități pot utiliza dispozitivul numai sub supravegherea unor adulți și a unor persoane cu experiență în utilizarea dispozitivului. Țineți dispozitivul departe de accesul copiilor. Atunci când dispozitivul este în funcțiune, corpul bolului **4** se încălzește. Nu-l atingeți cu mâinile. De asemenea, nu atingeți carcasa unității în timp ce aceasta funcționează. Nu dezasamblați sau reparați singur unitatea. Baza bolului **7** cu contactele electrice și arborele de ambreiaj nu trebuie spălate cu apă. Așezați întotdeauna blenderul numai pe o suprafață fermă și stabilă. Păstrați o distanță de cel puțin 15 centimetri între dispozitivul de operare și alte obiecte. Nu depozitați cupa mixerului în frigider: condensul poate scurtcircuita contactele electrice. Nu atingeți lama blenderului cu mâinile. **ATENȚIE! Nivelul minim de produs în blender este de 750 ml. Nu depășiți nivelul maxim pentru lichide fierbinți (1200 ml) și lichide reci (1500 ml), deoarece acest lucru ar putea provoca o supraîncălzire.** Nu deschideți capacul paharului de blender în timp ce blenderul este în funcțiune. Dacă auziți un sunet intermitent de rotire a lamei atunci când macinați alimente, acest lucru este normal. Dacă ridicați bolul sau deschideți capacul blenderului în timp ce acesta funcționează, protecția se va declanșa și motorul se va opri. Nu adăugați zahăr, tulpini de plante sau

leguminoase (fasole, mazăre, năut, linte) în castron, deoarece acestea ar putea bloca lama și ar putea provoca defectarea aparatului. Pentru a curăța lama blenderului **6** folosiți peria **14**. Înainte de a conecta aparatul la o priză, asigurați-vă că bolul este bine așezat pe baza blenderului și că capacul bolului este închis.

Pregătirea pentru muncă

Spălați bolul blenderului, capacul mare **2** și capacul mic **1** cu apă caldă cu săpun și ștergeți-le înainte de prima utilizare și de fiecare utilizare ulterioară.

ATENȚIE! Nu permiteți niciodată ca apa să ajungă pe fundul bazei paharului de blender. Contactele electrice se află acolo - apa va scurtcircuita contactele și va deteriora unitatea.

Așezați bolul blenderului pe corpul blenderului **11** (**a** se vedea figurile **a** și **d**).

Conectorul bolului **5** trebuie să se potrivească în canelura corpului blenderului **10**, iar conectorul arborelui motorului **9** trebuie să se potrivească în conectorul arborelui lamei de pe partea inferioară a bazei bolului blenderului

7. Compensatoarele din cauciuc **8** trebuie să se potrivească în locașurile de la baza cupei mixerului.

NOTĂ. Dacă bolul nu se potrivește pe corpul blenderului, scoateți-l de la bază și răsuciți cu mâna conectorul arborelui motorului din corpul blenderului cu o jumătate de tură în ambele direcții.

Operarea dispozitivului

Puneți alimentele în bolul blenderului, apoi închideți-le cu un capac mare. Pentru a face acest lucru, așezați capacul mare în bol și rotiți-l în sensul acelor de ceasornic până când canelurile de pe capacul mare se aliniază cu proeminențele de pe bolul **3** (a se vedea figurile **a** și **b**). Apoi introduceți capacul mic în capacul mare și rotiți-l în sensul acelor de ceasornic (a se vedea

imaginea c). Capacul mare și cel mic se deschid prin rotirea lor în sens invers acelor de ceasornic.

NOTĂ. Unitatea va înceta imediat să funcționeze dacă deschideți capacul mare. Dacă trebuie să adăugați cantități mici de alimente sau condimente în timp ce blenderul funcționează, puteți deschide capacul mic în acest scop. Pentru o dozare exactă a condimentelor și a altor produse, folosiți cupa de măsurare **15**. Puteți găsi rețete pentru diverse feluri de mâncare în versiunea completă a instrucțiunilor la aeno.com/documents.

Conectați cablul de alimentare al aparatului la o priză. Unitatea va intra în modul de control al puterii. Apăsăți butonul "ON/OFF" pentru a trece în modul standby. Selectați unul dintre cele șase programe de funcționare a blenderului apăsând butonul "FUNCTION" (Selecția programului). Apoi apăsați butonul "ON/OFF" (dacă nu apăsați butonul în 30 de secunde, blenderul va intra în modul standby). Programul selectat va porni apoi. Durata de derulare a programului va fi afișată în minute și secunde pe afișajul **12**. Când ați terminat, apăsați butonul "ON/OFF" și scoateți aparatul din priză.





NOTĂ. Timpul maxim de funcționare continuă este de 5 cicluri. În cazul utilizării mai lungi, motorul va fi blocat automat. Pentru a relua lucrările, trebuie să deconectați dispozitivul de la sursa de alimentare, să scoateți vasul și să așteptați nu mai mult de 10 minute. După acest timp, dispozitivul va fi gata de utilizare din nou.

De asemenea, puteți activa dispozitivul în modul de pornire întârziată. Pentru a face acest lucru în modul de așteptare, trebuie mai întâi să setați timpul dorit înainte de începerea programului cu ajutorul butonului "PRESET TIME" (Setarea timpului). Fiecare apăsare a acestui buton mărește timpul până la pornirea blenderului cu 30 de minute. Apoi selectați programul dorit cu ajutorul butonului "FUNCTION" și apăsați butonul "ON/OFF". Blenderul se va porni singur după timpul setat, va funcționa prin programul selectat și apoi va intra în modul de așteptare.

NOTĂ. Dacă faceți o greșală atunci când setați ora înainte de pornirea aparatului, puteți anula setarea cu ajutorul butonului "ON/OFF".

Modul de autocurățare vă ajută să îndepărtați bucățile de alimente blocate de pe lama blenderului. Pentru a face acest lucru, după ce ați îndepărtat produsul finit, turnați 500 ml de apă caldă cu puțin detergent de vase în blender și apăsați butonul "CLEANING" (Curățare). Lama blenderului se va roti atâta timp cât țineți apăsat butonul "CLEANING". După ce curățarea este completă, clățiți bolul blenderului cu apă caldă curentă.

Tabelul de indicare a modului de funcționare a dispozitivului (a se vedea figura e):

Indicator intermitent	Lumina indicatoare se aprinde	Afișare pe afișajul digital 	Modul de funcționare
"ON/OFF"	---		Monitorizarea puterii
---	Toți indicatorii		Modul standby
Unul dintre indicatorii programului: lapte de soia, pastă de orez, mălai, supă, fructe/legume, smoothie-uri	"ON/OFF", "FUNCTION"	 (timpul de gătire al produsului selectat)	Selecția programului
---	"PRESET TIME" + unul dintre indicatorii de program		Pornire întârziată

---	"CLEANING"	Timp de funcționare în secunde 	Curățare
-----	------------	---	----------

Depanarea eventualelor defecțiuni

Miros de plastic sau de cauciuc ars. Cauze posibile: Motorul unității este amplasat în interiorul carcasei sub materiale de cauciuc durabile pentru a reduce zgomotul și vibrațiile. La primele câteva porniri, componentele aparatului se vor încălzi și vor degaja un miros neplăcut. Ulterior, mirosul va dispărea. Soluție: Se recomandă să instalați blenderul într-o încăpere bine ventilată.

Alimentele nu sunt bine mărunțite. Cauze posibile: tensiune de rețea redusă; prea multă sau prea puțină mâncare în bol; prea puțină apă în bol. Soluție: conectați aparatul la o priză cu o tensiune de alimentare de cel puțin 220 V, utilizați un regulator de tensiune; îndepărtați excesul de mâncare din bol sau adăugați apă în el.

Lichidul se revarsă peste marginea vasului de blender. Cauze posibile: prea mult lichid. Soluție: asigurați-vă că cantitatea de lichid nu depășește nivelul maxim specificat în instrucțiuni.

Erorile E1 și E2. Cauze posibile: Capacul mare și/sau paharul blenderului sunt poziționate incorect, deformat. Soluție: Scoateți capacul mare și/sau bolul blenderului și re poziționați-le din nou.

Eroare E3. Cauze posibile: nu există lichid și/sau alimente în tigaie, senzorii de temperatură opresc unitatea din cauza supraîncălzirii. Soluție: adăugați lichid sau mâncare în castron.

Blenderul se încălzește, lama nu se rotește. Cauze posibile: Scurtcircuit în circuitul electric. Soluție: contactați centrul de service.

ATENȚIE! Dacă niciuna dintre soluțiile posibile nu rezolvă problema, contactați furnizorul sau centrul de service. Vă rugăm să nu dezasaamblați sau să încercați să reparați singur unitatea.

Informații privind reciclarea



Aceste simboluri indică faptul că trebuie să respectați Regulamentul privind deșeurile de echipamente electrice și electronice (WEEE) și Regulamentul privind deșeurile de baterii și acumulatori atunci când aruncați aparatul, bateriile și acumulatorii acestuia, precum și accesoriile electrice și electronice ale acestuia. Conform reglementărilor acest echipament trebuie eliminat separat la sfârșitul duratei sale de viață.

Nu aruncați aparatul, bateriile și acumulatorii acestuia sau accesoriile electrice și electronice împreună cu deșeurile municipale nesortate, deoarece acest lucru ar fi dăunător pentru mediu.

Pentru a elimina acest echipament acesta trebuie returnat la punctul de vânzare sau predat la un centru de reciclare local.

Pentru detalii contactați serviciul local de eliminare a deșeurilor menajere.

ASBISc își rezervă dreptul de a modifica dispozitivul și de a aduce schimbări și modificări la acest document fără a anunța în prealabil utilizatorii.

Perioada de garanție și durata de viață a serviciului este de 2 ani de la data achiziționării produsului.

Detalii despre producător: ASBISc Enterprises PLC, Agios Athanasios, Diamond Court, 43 Colonakiou Street, 4103 Limassol, Cipru. Fabricat în China.

Informații actualizate și descrieri detaliate ale dispozitivelor, precum și instrucțiuni de conectare, certificate, informații privind revendicările de calitate și garanția, sunt disponibile pentru descărcare la aeno.com/documents. Toate mărcile comerciale și numele de marcă sunt proprietatea proprietarilor respectivi.

SK Elektrický mixér **AENO TB2** je určený na sekanie potravín, prípravu smoothies, pyré a nápojov.

Technické špecifikácie

Napájacie napätie: 220–240 V (AC) ; frekvencia: 50/60 Hz. Výkon: 800,0 W. Objem misky: 1,75 l. Objem odmerky: 80 ml. Rozmery (dĺžka × šírka × výška): 230 mm × 200 mm × 420 mm. Hmotnosť: 4,6 kg. Dĺžka napájacieho kábla: 1 m.

Rozsah dodávky

Mixér Aeno, odmerka, kefka, stručný návod, záručný list.

Obmedzenia a upozornenia

Deti a osoby so zdravotným postihnutím môžu používať môžu zariadenie používať len pod dohľadom dospelých a osôb so skúsenosťami s používaním zariadenia.

Prístroj uchovávajte mimo dosahu detí. Keď je zariadenie v prevádzke, jeho telo **4** sa zahrieva. Nedotýkajte sa ho rukami. Počas prevádzky sa nedotýkajte ani skrine prístroja. Prístroj sami nerozoberajte ani neopravujte. Dno misky **7** s elektrickými kontaktmi a hriadeľom spojky sa nesmie umývať vodou. Mixér vždy umiestňujte len na pevný a stabilný povrch. Dodržiavajte vzdialenosť najmenej 15 cm od ovládacieho zariadenia od iných predmetov. Mixovací pohár neukladajte do chladničky: kondenzát môže spôsobiť skrat elektrických kontaktov. Nedotýkajte sa čepele mixéra rukami. **VAROVANIE! Minimálna hladina produktu v mixéri je 750 ml. Neprekračujte maximálnu hladinu pre horúce tekutiny (1200 ml) a studené tekutiny (1500 ml), mohlo by to spôsobiť pretečenie.** Počas prevádzky mixéra neotvárajte veko mixovacej nádoby. Ak pri mletí potravín počujete prerušovaný zvuk otáčania noža, je to normálne. Ak zdvihnete misu alebo otvoríte veko mixéra počas jeho chodu, ochrana sa vypne a motor sa zastaví. Do misy nepridávajte cukor, stonky rastlín ani strukoviny (fazuľa, hrach, cícer, šošovica), pretože by sa mohol zaseknúť nôž a spotrebič by sa mohol pokaziť. Na čistenie čepele mixéra **6** použite kefku **14**. Pred zapojením prístroja do zásuvky sa uistite, že je misa bezpečne nasadená na základni mixéra a veko misy je zatvorené.

Príprava na prácu

Pred prvým a každým ďalším použitím umyte mixovaciu nádobu, veľké veko **2** a malé veko **1** teplou mydlovou vodou a utrite do sucha.

VAROVANIE! Nikdy nedovoľte, aby sa voda dostala na dno základne mixéra. Nachádzajú sa tu elektrické kontakty - voda by ich skratovala a poškodila by jednotku.

Umiestnite misu mixéra na telo mixéra **11** (pozri obrázky **a** a **d**). Konektor misy **5** musí zapadnúť do drážky telesa mixéra **10** a konektor hriadeľa motora **9** musí zapadnúť do konektora hriadeľa noža na spodnej časti základne misy mixéra **7**. Gumové kompenzátory **8** musia zapadnúť do priehlbín v základni mixovacej nádoby.

POZNÁMKA. Ak misa nepasuje na telo mixéra, vyberte ju zo základne a ručne otočte konektorom hriadeľa motora v telese mixéra o pol otáčky v oboch smeroch.

Ovládanie zariadenia

Vložte potraviny do misy mixéra a uzavrite ju veľkým vekom. Na tento účel vložte veľký kryt do misky a otáčajte ním v smere hodinových ručičiek, kým sa drážky na veľkom kryte nevyrovnajú s výstupkami na miske **3** (pozri obrázky **a** a **b**). Potom vložte malý uzáver do veľkého uzáveru a otočte ním v smere hodinových ručičiek (pozri obrázok **c**). Veľké a malé veko sa otvárajú otáčaním proti smeru hodinových ručičiek.

POZNÁMKA. Ak otvoríte veľký kryt, zariadenie okamžite prestane fungovať. Ak potrebujete pridať malé množstvo potravín alebo korenia počas chodu mixéra, môžete na tento účel otvoriť malé veko. Na presné dávkovanie korenia a iných produktov použite odmerku **15**. Recepty na rôzne jedlá nájdete v úplnej verzii pokynov na stránke aeno.com/documents.

Zapojte napájací kábel spotrebiča do zásuvky. Jednotka prejde do režimu riadenia výkonu. Stlačením tlačidla "ON/OFF" sa prepnete do pohotovostného režimu. Stlačením tlačidla "FUNCTION" (Výber programu) vyberte jeden zo šiestich prevádzkových programov mixéra. Potom stlačte tlačidlo "ON/OFF" (ak nestlačíte tlačidlo do 30 sekúnd, mixér prejde do pohotovostného režimu). Potom sa spustí vybraný program. Čas behu programu sa zobrazí v minútach

a sekundách na displeji **12**. Po skončení stlačte tlačidlo "ON/OFF" a odpojte spotrebič zo zásuvky.

POZNÁMKA. Maximálna doba nepretržitej prevádzky je 5 cyklov. V prípade dlhšieho používania bude motor automaticky zablokovaný. Ak chcete pokračovať v práci, musíte zariadenie odpojiť od napájania, vybrať miskú a čakať maximálne 10 minút. Po uplynutí tejto doby bude zariadenie opäť pripravené na použitie.



Zariadenie môžete aktivovať aj v režime odloženého štartu. Ak to chcete urobiť v pohotovostnom režime, musíte najprv nastaviť požadovaný čas pred spustením programu pomocou tlačidla "PRESET TIME". Každým stlačením tohto tlačidla sa čas do spustenia mixéra predĺži o 30 minút. Potom vyberte požadovaný program pomocou tlačidla "FUNCTION" (Nastavenie času) a potom stlačte tlačidlo "ON/OFF". Mixér sa po uplynutí nastaveného času sám spustí, spracuje zvolený program a potom prejde do pohotovostného režimu.

POZNÁMKA. Ak sa pri nastavovaní času pred spustením prístroja pomýlite, môžete nastavenie zrušiť pomocou tlačidla "ON/OFF".

Samočistiaci režim vám pomôže odstrániť zaseknuté kúsky potravín z čepele mixéra. Po vybratí hotového výrobku nalejte do mixéra 500 ml teplej vody s trochou prostriedku na umývanie riadu a stlačte tlačidlo "CLEANING" (Čistenie). Mixovací nôž sa bude otáčať, kým budete držať stlačené tlačidlo "CLEANING". Po dokončení čistenia opláchnite misu mixéra teplou tečúcou vodou.

Tabuľka indikácie režimu zariadenia (pozri obrázok e):

Blikajúci indikátor	Indikátor svieti	Zobrazenie na digitálnom displeji 12	Spôsob prevádzky
"ON/OFF"	---		Monitorovanie napájania
---	Všetky ukazovatele		Pohotovostný režim

Jeden z ukazovateľov programu: sójové mlieko, ryžová pasta, kukurica, polievka, ovocie/zelenina, smoothies	"ON/OFF", "FUNCTION"	 (čas varenia vybraného výrobku)	Výber programu
---	"PRESET TIME" + jeden z indikátorov programu		Oneskorený štart
---	"CLEANING"	Prevádzkový čas v sekundách 	Čistenie

Odstraňovanie možných porúch

Zápach spáleného plastu alebo gummy. Možné príčiny: Motor jednotky je umiestnený vo vnútri krytu pod odolnými gumovými materiálmi na zníženie hluku a vibrácií. Pri niekoľkých prvých spusteniach sa časti spotrebiča zahrejú a začnú vydávať nepríjemný zápach. Neskôr zápach zmizne. Riešenie: Mixér sa odporúča inštalovať v dobre vetranej miestnosti.

Potraviny nie sú dobre rozdrvené. Možné príčiny: znížené sieťové napätie; príliš veľa alebo príliš málo jedla v miske; príliš málo vody v miske. Riešenie: zapojte zariadenie do zásuvky s napájacím napätím aspoň 220 V, použite regulátor napätia; odstráňte prebytočné jedlo z misky alebo do nej pridajte vodu.

Tekutina pretečie cez okraj nádoby mixéra. Možné príčiny: príliš veľa tekutiny. Riešenie: Uistite sa, že množstvo kvapaliny nepresahuje maximálnu úroveň uvedenú v návode.

Chyby E1 a E2. Možné príčiny: Veľké veko a/alebo nádoba mixéra sú nesprávne umiestnené, pokrivené. Riešenie: Vyberte veľké veko a/alebo nádobu mixéra a znovu ich nastavte.

Chyba E3. Možné príčiny: v panvici nie je žiadna tekutina a/alebo jedlo, teplotné snímače vypnú zariadenie z dôvodu prehriatia. Riešenie: Pridajte do misky tekutinu alebo jedlo.

Mixér sa zahrieva, nôž sa neotáča. Možné príčiny: Skrat elektrického obvodu. Riešenie: kontaktujte servisné stredisko.

VAROVANIE! Ak žiadne z možných riešení nevyrieši váš problém, obráťte sa na svojho dodávateľa alebo servisné stredisko. Prístroj nerozoberajte ani sa ho nepokúšajte opraviť sami.

Informácie o recyklácii



Tieto symboly označujú, že pri likvidácii spotrebiča, jeho batérií a akumulátorov a jeho elektrického a elektronického príslušenstva musíte dodržiavať predpisy o odpade z elektrických a elektronických zariadení (WEEE) a o odpade z batérií a akumulátorov. Podľa predpisov sa toto zariadenie musí po skončení životnosti zlikvidovať oddelene. Prístroj, jeho batérie a akumulátory ani jeho elektrické a elektronické príslušenstvo nevyhadzujte spolu s netriedeným komunálnym odpadom, pretože by to bolo škodlivé pre životné prostredie. Ak chcete toto zariadenie zlikvidovať, musíte ho vrátiť na miesto predaja alebo odovzdať do miestneho recyklačného centra.

Spoločnosť ASBISc si vyhradzuje právo upravovať zariadenia a vykonávať zmeny a úpravy tohto dokumentu bez predchádzajúceho upozornenia používateľov.

Záručná doba a životnosť je 2 roky od dátumu zakúpenia výrobku.

Údaje o výrobcovi: ASBISc Enterprises PLC, Agios Athanasios, Diamond Court, 43 Colonakiou Street, 4103 Limassol, Cyprus. Vyrobené v Číne.

Aktuálne informácie a podrobné popisy zariadení, ako aj návody na pripojenie, certifikáty, informácie o reklamáciách a zárukách sú k dispozícii na stiahnutie na stránke aeno.com/documents. Všetky ochranné známky a názvy značiek sú majetkom príslušných vlastníkov.

SR Електрични блендер **AENO TB3** намењен за млевење намирница, припрему смутија, пиреа, пића итд.

Спецификације

Напон: 220–240 V (AC); фреквенција: 50/60 HZ. Снага: 800,0 W. Запремина посуде: 1,75 л. Запремина мерне чаше: 80 мл. Димензије (Д × Ш × В): 230 мм × 200 мм × 420 мм. Тежина: 4,6 кг. Дужина кабла за напајање: 1 м.

Обим испоруке

Блендер **AENO TB3**, мерна чаша, четка, кратки кориснички водич, гарантни лист.

Ограничења и упозорења

Деца и особе са инвалидитетом могу да користе уређај само под надзором одраслих особа и људи који већ имају искуство у руковању овим уређајем. Држите уређај ван домашаја деце. Током рада уређаја, површина његова кућишта и посуде **4** загрева. Не дирајте га рукама. Такође, не додирујте кућиште уређаја док је у раду. Немојте сами растављати или поправљати уређај. Приликом чишћења кућишта, дно чаше **7** са електричним контактима и вратилом квачила не смеју се прати водом. Увек ставите постоље блендера **13** на чврсту и стабилну површину. Удаљеност од укљученог уређаја до других објеката мора бити најмање 15 см. Не држите посуду блендера у фрижидеру: кондензација може узроковати кратки спој на електричним контактима. Не додирујте сечиво блендера рукама. **ПАЖЊА!** Минимални ниво производа стављених у блендер је 750 мл. Немојте прекорачити максимални ниво за вруће (1200 мл) и хладне (1500 мл) течности, то може водити преливању. Не отварајте поклопац блендера док уређај ради. Ако чујете испрекидани, затим брзи односно спори звук ротације сечива приликом млевења намирница, то је нормално. Ако подигнете чашу или отворите поклопац блендера док уређај ради, прорадиће заштита и мотор ће се зауставити. Немојте додавати шећер, стабљике биљака и махунарке (пасуљ, грашак, сланутак, сочиво) у посуду, јер то може да заглави сечиво и оштети уређај. За чишћење оштрице

блендера **6** користите приложену четку **14**. Пре него што укључите уређај, уверите се да је посуда добро постављена на постоље блендера и да ли је поклопац посуде затворен.

Припрема за употребу

Пре прве и сваке следеће употребе, оперите посуду блендера, велики **2** и мали поклопац **1** топлом водом са сапуном и добро осушите.

ПАЖЊА! Не допуштајте да вода продре на дно посуде блендера. Ту се налазе електрични контакти на којима би вода узроковала кратки спој и квар уређаја.

Ставите посуду блендера на кућиште уређаја **11** (в. слике **a** и **d**) тако да прикључак посуде **5** уђе у жлеб на кућишту блендера **10**, а конектор осовине погона **9** уђе у отвор осовине сечива на дну основе посуде блендера **7**. Истовремено гумени компензатори **8** треба да стану у шупљине на дну посуде блендера.

НАПОМЕНА. Ако се посуда не монтира на кућиште блендера, скините је са основе и окрените конектор осовине погона у кућишту блендера руком за пола окрета у било коју страну.

Коришћење уређаја

Ставите намирнице у посуду блендера, а затим затворите велики поклопац. За то поставите велики поклопац у посуду и окрените га у смеру казаљке на сату да се у жлеbove великог поклопца уклопе језичци на посуди. **3** (в. слике **a** и **b**). Затим уметните мали поклопац у велики и окрените га у смеру казаљке на сату (в. слику **c**). Велики и мали поклопци се отварају окретањем у смеру супротном од казаљке на сату.

НАПОМЕНА. Ако отворите велики поклопац уређај одмах престане да ради. Ако треба додати малу количину намирница или зачина док блендер ради, можете за то да отворите мали поклопац. Користите мерну чашу за прецизно мерење зачина и других намирница **15**. Рецептe за

припремање разних јела можете наћи у пуној верзији приручника на веб страници. aeno.com/documents.

Спојите уређај на струју преко кабла за напајање. Уређај ће ући у режим контроле напајања. Да га пребаците у режим приправности, притисните дугме "ON/OFF" ("Старт/Стоп"). Изаберите један од шест програма блендера притиском на дугме "FUNCTION" ("Избор програма"). Затим притисните дугме "ON/OFF" (ако не притиснете дугме у року од 30 секунди, блендер ће прећи у режим приправности). Након тога ће се покренути изабрани програм. Време рада тог програма биће приказано у минутима и секундама на дисплеју **12**. На крају рада притисните дугме "ON/OFF" и одспојите уређај од струје.

НАПОМЕНА. Максимално време непрекидног рада је 5 циклуса. У случају дуже употребе, мотор ће се аутоматски блокирати. Да бисте наставили са радом, потребно је искључити уређај из напајања, скинути посуду и сачекати најмање 10 мин. По истеку овог времена, уређај је поново спреман за употребу.

Такође можете укључити уређај у режиму одложеног старта. Да то урадите, док је уређај у режиму приправности, прво подесите жељено време пре покретања програма помоћу дугмета "PRESET TIME" ("Подешавање времена"). Сваки накнадни притисак на ово дугме повећава време покретања блендера за 30 мин. Затим треба да изаберете жељан програм помоћу дугмета "FUNCTION" ("ФУНКЦИЈЕ") и онда притисните дугме "ON/OFF" ("Старт/Стоп"). Блендер ће се сам покренути након одређеног временског периода са изабраним програмом, а затим ће прећи у режим приправности.

НАПОМЕНА. Ако сте подесили погрешно време до покретања уређаја, можете да поништите подешавање помоћу дугмета "ON/OFF".

Режим самочишћења помаже да се сечиво блендера очисти од заглављених комада намирница. Да то урадите, након уклањања готовог производа, додајте 500 мл топле воде са малом количином детерџента за прање судова у блендер и притисните дугме "CLEANING" ("Чишћење").

Сечиво блендера ће се окретати све док држите притиснуто дугме "CLEANING". Након чишћења, исперите посуду блендера топлом текућом водом.

Табела индикације режима уређаја (в. слику е):

Индикатор трепери	Индикатор светли	Приказивање на дигиталном дисплеју 12	Радни режим
"ON/OFF" ("УКЉУЧИ/ИСКЉУЧИ")	---		Контрола напајања
---	Сви индикатори		Режим приправности
Један од индикатора програма: сојино млеко, пиринчана паста, кукуруз, супа, воће/поврће, смутији	"ON/OFF" ("УКЉУЧИ/ИСКЉУЧИ"), "FUNCTION" ("ФУНКЦИЈА")	 (време припремања одабраног производа)	Избор програма
---	"PRESET TIME" ("ПОДЕШАВАЊЕ ВРЕМЕНА")+ један од индикатора програма		Одложени старт

---	"CLEANING" ("ЧИШЋЕЊЕ")	Време рада у секундама 	Чишћење
-----	---------------------------	--	---------

Решавање проблема

Мирис спаљене пластике или гуме. Могући узроци: Мотор уређаја се налази унутар кућишта испод издржљивих, отпорних на хабање гумених материјала како би се смањила бука и вибрације. Првих неколико покретања, делови уређаја ће се загрејати и емитовати непријатан мирис. Мирис нестаје након што је уређај коришћен неколико пута. Решење: Препоручује се постављање блендера у добро луфтираном простору.

Намирнице нису добро уситњене. Могући узроци: ниски напон напајања у мрежи; превише или премало намирница у посуди; премало воде у чаши. Решење: спојите уређај на мрежу са напоном од најмање 220 V, користите стабилизатор напона; уклоните вишак намирница из посуде или додајте у њу воду.

Течност се прелива преко ивице посуде блендера. Могући узроци: превише течности. Решење: уверите се да количина течности не прелази максимални ниво наведен у упутствима.

Грешке E1 и E2. Могући узроци: Велики поклопац и/или посуда блендера нису правилно постављени, нису поравнати. Решење: Скините велики поклопац и/или посуду блендера и поново их поставите.

Грешка E3. Могући узроци: у посуду нема течности и/или намирница, сензори температуре искључују уређај због прегревања. Решење: Додајте течност или намирнице у посуду.

Блендер се загрева, сечиво се не окреће. Могући узроци: кратки спој електричног кола. Решење: контактирајте сервисни центар.

ПАЖЊА! Ако ништа од наведеног није помогло да се проблем реши, контактирајте свог добављача или сервисни центар. Немојте растављати уређај или покушавати да га сами поправите.

Информације о одлагању



Овај симбол значи да када одлажете уређај, његове батерије и акумулаторе, као и његову електричну и електронску додатну опрему, морате да поштујете прописе о управљању отпадом електричне и електронске опреме (WEEE) и отпадом батерија и акумулатора. Прописи захтевају да се ова опрема селективно одлаже на крају њеног употребног века.

Уређај, његове батерије и акумулатори, као и његов електрични и електронски прибор не смеју се одлагати заједно са неразврстаним комуналним отпадом јер ће то нанети штету животnoj средини.

За уредно одлагање ове опреме, требате је вратити у продајно место или предати локалном центру за рециклажу.

За детаље обратите се локалној служби за одлагање кућног отпада.

ASBISc задржава право да модификује уређај и врши измене и допуне овог документа без претходног обавештења корисника.

Гарантни период и употребни век је 2 године од датума куповине робе.

Подаци о произвођачу: АСБИС Ентерприсес ПЛЦ, (ASBISc Enterprises PLC), Агиос Атанасиос, Диамонд Корт, Колонакиу Стреет, 43, 4103 Лимасол, Кипар. Произведено у Кини.

Ажурне информације и детаљан опис уређаја, као и упутства за повезивање, сертификати, информације о друштвима који примају рекламације за квалитет и гаранције, доступне су за преузимање на линку aeno.com/documents. Сви наведени заштитни знакови и њихова имена су својина њихових власника.

UK Електричний блендер **AENO TB2** призначений для подрібнення їжі, приготування смузі, пюре і напоїв.

Технічні характеристики

Напруга живлення: 220–240 В (AC) ; частота: 50/60 Гц. потужність: 800,0 Вт.
Ємність чаші: 1,75 л. Ємність мірної склянки: 80 мл. Розміри (довжина × ширина × висота): 230 мм × 200 мм × 420 мм. вага: 4,6 кг. Довжина шнура живлення: 1 м.

Комплект поставки

Блендер **AENO**, мірний стакан, щітка, інструкція, гарантійний талон.

Обмеження і попередження

Діти і особи з обмеженими можливостями можуть використовувати пристрій тільки під наглядом дорослих і людей, які мають досвід використання пристрою. Зберігайте пристрій в недоступному для дітей місці. В процесі роботи пристрою корпус його чаші **4** нагрівається. Не чіпайте його руками. Також не торкайтеся до корпусу пристрою під час його роботи. Не розбирайте і не ремонтуйте пристрій самостійно. Підставку чаші **7** з електричними контактами і валом зчеплення не можна мити водою. Встановлюйте блендер завжди тільки на тверду і стійку поверхню. Відстань від пристрою до інших предметів під час роботи має бути не менше 15 сантиметрів. Не зберігайте чашу блендера в холодильнику: конденсат може замкнути електричні контакти. Не торкайтеся руками до леза блендера. **УВАГА! Мінімальний рівень продуктів в блендері - 750 мл. Не перевищуйте максимальний рівень для гарячих рідин (1200 мл) і холодних рідин (1500 мл), це може привести до переливу.** Не відкривайте кришку чаші блендера під час його роботи. Якщо при перемелюванні продуктів чути переривчастий звук обертання леза, це нормально. Якщо підняти чашу або відкрити кришку блендера під час його роботи, спрацює захист, і двигун зупиниться. Не додавайте цукор,

стебла рослин і бобові (квасоллю, горох, нут, сочевицю) в чашу, бо це може заклинути лезо і привести до поломки пристрою. Для очищення леза блендера **6** використовуйте щітку **14**. Перед включенням вилки пристрою в розетку переконайтеся, що чаша надійно встановлена на підставці блендера, а кришка чаші закрита.

Підготовка до роботи

Перед першим та кожним наступним використанням вимийте чашу блендера, велику кришку **2** і малу кришку **1** теплою мильною водою і витріть насухо.

УВАГА! Ні в якому разі не допускайте попадання води на дно підстави чаші блендера. Там розташовані електричні контакти - вода викличе замикання контактів і поломку пристрою.

Встановіть чашу блендера на корпус блендера **11** (див. малюнки **a** і **d**). З'єднувач чаші **5** повинен увійти в паз корпусу блендера **10**, а роз'єм вала двигуна **9** повинен увійти в роз'єм вала леза на дні підстави чаші блендера **7**. При цьому гумові компенсатори **8** повинні увійти в виїмки підставки чаші блендера.

ПРИМІТКА. Якщо чаша не встановлюється на корпус блендера, зніміть її з підставки і поверніть рукою на півоберта в будь-яку сторону роз'єм вала двигуна в корпусі блендера.

Використання цього пристрою

Помістіть продукти в чашу блендера, потім закрийте її великою кришкою. Для цього встановіть в чашу велику кришку і поверніть її за годинниковою стрілкою до збігу пазів великої кришки з виступами на чаші **3** (див. малюнки **a** і **b**). Потім вставте в більшу кришку малу кришку і поверніть її за годинниковою стрілкою (див. малюнок **c**). Велика і мала кришки відкриваються, якщо повернути їх проти годинникової стрілки.

ПРИМІТКА. Пристрій одразу ж припинить роботу, якщо ви відкриєте велику кришку. Якщо вам необхідно додати невелику кількість продуктів або спецій під час роботи блендера, ви можете відкривати для цього малу кришку. Для точного дозування спецій та інших продуктів користуйтеся мірним стаканом **15**. Рецепти для приготування різних страв ви можете знайти в повній версії інструкції на сайті aeno.com/documents.

Увімкніть шнур в розетку. Пристрій перейде в режим контролю живлення. Для переходу в режим очікування натисніть на кнопку «ON/OFF» («Старт/Стоп»). Виберіть одну з шести програм роботи блендера, натискаючи на кнопку «FUNCTION» (Вибір програми). Потім натисніть на кнопку «ON/OFF» (якщо ви не натиснете на кнопку протягом 30 секунд, блендер перейде в режим очікування). Після цього запуститься обрана програма. Час роботи програми буде відображатися в хвилинах і секундах на табло **12**. Після закінчення роботи натисніть на кнопку «ON/OFF» і вимкніть прилад з розетки.



ПРИМІТКА. Максимальний час безперервної роботи - 5 циклів. У разі більш тривалого використання двигун буде автоматично заблокований. Щоб відновити роботу, потрібно відключити пристрій від джерела живлення, дістати чашу і почекати не більше 10 хвилин. Через цей час пристрій знову буде готовий до використання.

Ви можете також включити пристрій в режимі відкладеного запуску. Для цього в режимі очікування необхідно спочатку встановити потрібний час до запуску програми кнопкою «PRESET TIME» (Установка часу). Кожне натискання на цю кнопку збільшує час до запуску блендера на 30 хвилин. Потім треба вибрати необхідну програму кнопкою «FUNCTION» і після цього натиснути на кнопку «ON/OFF». Блендер запуститься сам через встановлений проміжок часу, відпрацює обрану програму, а потім перейде в режим очікування.

ПРИМІТКА. Якщо ви помилилися, встановлюючи час до запуску пристрою, скасувати установку можна кнопкою «ON / OFF».

Режим самоочищення допомагає очистити лезо блендера від застряглих шматків продуктів. Для цього, після вилучення готового продукту, долийте в блендер 500 мл теплої води з невеликою кількістю засобу для миття посуду і натисніть на кнопку «CLEANING» (Очищення). Лезо блендера буде обертатися до тих пір, поки ви утримуєте кнопку «CLEANING». Після закінчення очищення промийте чашу блендера теплою проточною водою.

Таблиця індикації режимів пристрою (див. малюнок **e**):

Блимає індикатор	Горить індикатор	Відображення на цифровому табло	Режим роботи
«ON / OFF»	---		Контроль живлення
---	Всі індикатори		Режим очікування
Один з індикаторів програми: соєве молоко, рисова паста, кукурудза, суп, фрукти / овочі, смузі	«ON/OFF», «FUNCTION»	 (Час приготування обраного продукту)	Вибір програми
---	«PRESET TIME» + один з індикаторів програми		Відкладений запуск

---	«CLEANING»	Час роботи в секундах 	Очищення
-----	------------	--	----------

Усунення можливих несправностей

Запах горілого пластику або гуми. Можливі причини: двигун пристрою знаходиться всередині корпусу під міцними матеріалами з гуми для зменшення шуму і вібрації. Перші кілька запусків деталі приладу будуть нагріватися і видавати неприємний запах. Надалі запах зникне. Рішення: рекомендується встановити блендер в добре провітрованому приміщенні.

Продукти погано подрібнюються. Можливі причини: знижена напруга живлення в мережі; занадто багато або занадто мало продуктів в чаші; занадто мало води в чаші. Рішення: включіть вилку пристрою в розетку з напругою живлення не менше 220 В, використовуйте стабілізатор напруги; видаліть з чаші зайві продукти або додайте в неї води.

Рідина переливається через край чаші блендера. Можливі причини: занадто багато рідини. Рішення: стежте за тим, щоб кількість рідини не перевищувала максимальний рівень, зазначений в інструкції.

Помилки E1 і E2. Можливі причини: велика кришка і (або) чаша блендера встановлені неправильно, з перекосами. Рішення: дістаньте велику кришку і (або) чашу блендера і повторно їх ще раз.

Помилка E3. Можливі причини: в чаші немає рідини і (або) продуктів, датчики температури відключають пристрій через перегрів. Рішення: додайте в чашу рідина або продукти.

Блендер нагрівається, лезо не обертається. Можливі причини: коротке замикання електричної схеми. Рішення: зверніться в сервісний центр.

УВАГА! Якщо жоден з можливих шляхів усунення не допоміг вирішити вашу проблему, зверніться до постачальника або в сервісний центр. Будь

ласка, не розбирайте пристрій і не намагайтеся відремонтувати його самостійно.

Інформація про утилізацію



Ці символи означають, що при утилізації пристрою, його батарей і акумуляторів, а також його електричних і електронних аксесуарів, необхідно слідувати Директиві щодо відпрацьованого електричного й електронного обладнання (WEEE) і Директиві про батарейки та акумулятори та відходи від батарейок та акумуляторів, що містять небезпечні речовини. Згідно з директивами, дане обладнання після закінчення терміну служби підлягає окремій утилізації.

Не допускається утилізацію пристрою, його батареї та акумулятори, а також його електричні і електронні аксесуари разом з несорттованими міськими відходами, оскільки це завдасть шкоди навколишньому середовищу. Для утилізації даного устаткування, його необхідно повернути в пункт продажу або здати в місцевий пункт переробки. Для отримання детальної інформації слід звернутися в місцеву службу ліквідації побутових відходів.

Компанія ASBISc залишає за собою право модифікувати пристрій та вносити правки та зміни до цього документа без попереднього повідомлення користувачів.

Гарантійний термін і термін служби – 2 роки з дати придбання виробу.

Відомості про виробника: «АСБІСк Ентерпрайзес ПЛК» (ASBISc Enterprises PLC), Агіос Афанасіос, Діамонд Корт, Колонакі Стріт, 43, 4103 Лімассол, Кіпр. Зроблено в Китаї.

Актуальні відомості і докладний опис пристрою, а також інструкція по підключенню, сертифікати, відомості про компанії, які приймають претензії щодо якості та гарантії, доступні для скачування за посиланням aeno.com/documents. Всі зазначені торговельні марки і їх назви є власністю їх відповідних власників.

UZ **AENO TB2** elektrli blender taomni maydalaqsh uchun, smuzi, pyure va ichimlik tayyorlash uchun mo'ljallangan.

Texnik xususiyatlari

Quvvat kuchlanishi: 220–240 V (AC) , chastotasi: 50/60 Hz. Quvvati: 800,0 W. Kosaning sig'imi: 1,75 L. O'lchovli stakanning sig'imi: 80 ml. Kattaligi (uzunligi × kengligi × balandligi): 230 mm × 200 mm × 420 mm. Og'irligi: 4,6 kg. Quvvat shurining uzunligi: 1 m.

Yetkazib berilgan mahsulot to'plamining tarkibi:

AENO TB2 blenderi, o'lchovli stakan, cho'tka, foydalanish uchun tezkor qo'llanma, kafolat taloni.

Cheklovlar va ogohlantirishlar

Bolalar va imkoniyati cheklangan shaxslar ushbu qurilmadan faqat kattalar va qurilmadan foydalanishda tajribasi bor shaxslar nazorati ostida foydalanishlari mumkin. Qurilmani bolalarning qo'li yetmaydigan joyda saqlang. Qurilmaning ishlash vaqtida kosaning korpusi (tanasi) **4** qiziydi. Uni qo'llaringiz bilan ushlamang. Shuningdek, qurilma ishlayotgan paytida uning korpusiga (tanasiga) qo'l tegizmang. Qurilmani qismlarga ajratmang yoki o'zingiz ta'mirlashga urinmang. Kosaning asosi **7** elektrli kontaktlar bilan va ulashish valini suv bilan yuvish mumkin emas. Blenderni doimo qattiq va mustahkam yuzaga qo'ying. Ishlayotgan qurilmaning va boshqa buyumlarning o'rtasidagi masofa 15 santimetrdan kam bo'lmasligi kerak. Blender kosasini muslatgichda saqlamang: kondensatsiya elektrli kontaktlarning tutashiga olib kelishi mumkin. Blenderning tig'iga (lezviye) qo'l tegizmang. **DIQQATI Blenderdagi mahsulotning minimal miqdori - 750 ml. Issiq suyuqliklar uchun (1200 ml) va sovuq suyuqliklar uchun (1500 ml) maksimal miqdordan oshirmang. Agar oshib ketsa toshib ketishiga olib kelishi mumkin.** Blender ishlayotgan paytda blender kosasining qopqog'ini ochmang. Mahsulotlarni maydalayotgan vaqtda uzuk-uzuk tovushlar eshitilsa, bu normal holat. Agar blender kosasini yoki qopqog'ini uning ishlayotgan paytida ochsangiz, himoya ishlab ketadi va

dvigatel to'xtaydi. Kosaga shakar, o'simliklarning jarohatlari va dukkali o'simliklarni (loviya, no'xat, nut, yasmiq) solmang, chunki bu tig'ning (lezviyening) tishlashib qolishiga va qurilmaning buzilishiga olib keladi. Blender tig'ini (lezviyesini) ⑥ tozalash uchun cho'tkadan ⑭ foydalaning. Qurilmaning vilkasini rozetkaga ulashdan oldin kosa blenderning asosiga mustahkam o'rnatilganiga va kosaning qopqog'i yopilganiga ishonch hosil qiling.

Ishga tushirishga tayyorgarlik ko'rish.

Blenderni birinchi marta va keyingi ishlatishda blender kosasini, katta qopqoqni ② va kichkina qopqoqni ① iliq sovun suvda yuving va quruq qilib arting.

DIQQAT! Blender kosasi asosining tubiga suv tushishiga yo'l qo'ymang. U yerda elektrli kontaktlar joylashgan, suv kontaktlarning tutashishiga va qurilmaning buzilishiga olib keladi.

Blender kosasini blender korpusiga (tanasiga) ⑪ o'rnatib (a va d rasmlarga qarang). Kosa ulagich ⑤ blender korpusining tirqishiga ⑩ kirishi kerak, dvigatel valining ulagichi ⑨ blender kosasi ⑦ asosidagi tig' (lezviye) valining ulagichiga kirishi kerak. Bunday holda rezinali kompensatorlar ⑧ blender kosasi asosining o'yilgan joyiga kirishi kerak.

ESLATMA. Gar kosa blender korpusiga (asosiga) o'rnalashmasa, uni asosdan yechib oling va qo'lingiz bilan blender korpusidagi dvigatel valinining ulagichini yarim burulishga har ikki tomonga aylantiring.

Qurilmani ishlatish

Mahsulotlarni blender kosasiga soling, keyin esa uni katta qopqoq bilan yoping. Buning uchun katta qopqoqni kosaga joylashtiring va kosaning turtib chiqqan joyiga ③ katta qopqoqning tirqishlari mos tushmagunicha katta qopqoqni burang. (a va b rasmlarga qarang). Keyin katta qopqoq ichiga kichik qopqoqni qo'ying va uni soat strelkasi yo'nalishi bo'yicha burang (c rasmga qarang. Katta va kichik qopqoqlarni ochis uchun ularni soat strelkasi yo'nalishiga qarama-qarshi burang.

ESLATMA. Katta qopqoqni ochsangiz, qurilma darhol ishlamay qoladi. Blender ishlayotgan paytda uning ichiga oz miqdorda mahsulot yoki ziravorlarni qo'shish kerak bo'lsa, buning uchun kichik qopqoqni ochishingiz mumkin. Ziravorlar va boshqa mahsulotlar miqdorini dozalash uchun o'lchovli stakandan **15** foydalaning. aeno.com/documents saytida qo'llanmaning to'liq versiyasida turli xil taomlarni tayyorlash usulini (reseptini) topishingiz mumkin. Qurilma quvvatni nazorat qilish rejimiga o'tadi. Kutish rejimiga o'tish uchun «ON/OFF» (Ishga tushirish/To'xtatish) tugmasini bosing. «FUNCTION» (Dasturni tanlash) tugmasini bosib blendlarning oltita ishlash dasturini tanlang. Keyin "Ishga tushirish/To'xtatish" tugmasini bosing (agar siz tugmani 30 sekund davomida bosmasangiz, blender kutish rejimiga o'tadi). Keyin tanlangan dastur ishga tushadi. Dasturning ishlash vaqti tabloda **12** daqiqa va sekundlarda ko'rsatiladi. Ishlatishni tugatgandan so'ng "Ishga tushirish/To'xtatish" tugmasini bosing va qurilmani rozetkadan o'chiring.





ESLATMA. Maksimal uzluksiz ishlash muddati - 5 tsikl. Agar uzoqroq ishlatilsa, dvigatel avtomatik ravishda bloklanadi. Ishni davom ettirish uchun siz qurilmani elektr tarmog'idan uzishingiz, idishni olib tashlashingiz va 10 daqiqadan ko'proq kutishingiz kerak. Bu vaqtdan so'ng, qurilma qayta ishga tayyor bo'ladi.

Shuningdek, siz kechiktirilgan ishga tushirish rejimini yoqib qo'yishingiz mumkin. Buning uchun kutish rejimida, avval dasturni ishga tushirishdan oldin kerakli vaqtni belgilashingiz kerak. Vaqtni belgilash uchun avval «PRESET TIME» (Vaqtni belgilash) tugmasini bosing. Ushbu tugmasni har bosishda blendlarning ishga tushish vaqtini 30 daqiqaga oshiradi. Keyin "FUNCTION" tugmasi bilan kerakli dasturni tanlashingiz kerak va undan keyin "ON / OFF" tugmasini bosing. Blender belgilangan vaqtdan so'ng o'zi ishlashni boshlaydi, tanlangan dasturni ishga tushiradi va keyin kutish rejimiga o'tadi.

ESLATMA. Agar siz qurilmani ishga tushirishdan oldin vaqtni belgilashda xatolikka yo'l qo'ysangiz, ON/OFF tugmasi bilan sozlamani bekor qilishingiz mumkin.

O'z-o'zini tozalash rejimi blenderning tig'iga tiqilib qolgan mahsulotlarning bo'laklaridan tozalaydi. Buning uchun tayyor mahsulotni olgandan keyin, blenderga yuvish vositasi qo'shilgan 500 ml iliq suv quyung va so'ngra «CLEANING» (Tozalash) tugmasini bosing. Tugmani bosib tursangiz blender tig'isi aylanib turadi. Tozalashni tugatgandan so'ng, blender kosasini iliq oqar suvda yuving.

Qurilma rejimlarini ko'rsatish jadvali (e rasmga qarang).

Indikator (ko'rsatkich) yonib- o'chib turibdi	Indikator (ko'rsatkich) yonib- o'chib turibdi	Raqamli tabloda ko'rsatilgan 12	Ishlash rejimi
«ON / OFF»	---		Quvatni nazorat qilish
---	Barcha indikatorlar (ko'rsatkichlar)		Kutish rejimi
Dastur indikatorlaridan (ko'rsatkichlaridan) biri: soya suti, guruchli pasta, makkajo'xori, sho'rva, mevalar/sabzavotlar, smuzi	"ON / OFF", "FUNCTION"	 (tanlangan mahsulotni pishirish vaqti)	Dasturni tanlash
---	«PRESET TIME» + dastur indikatorlaridan (ko'rsatkichlaridan) biri		Kechiktirilgan ishga tushirish

---	«CLEANING»	Ishlash vaqti sekundlarda 	Tozalash
-----	------------	---	----------

Mumkin bo'lgan nosozliklarni bartaraf etish

Kuygan plastmassa yoki rezina hidi. Mumkin bo'lgan sabablar: qurilma dvigateli korpus ichida shovqin va tebranishni kamaytirish uchun rezinadan tayyorlangan barqaror materiallar ostida joylashgan. Dastlabki bir necha marta ishga tushirganda qurilma detallari qiziydi va yoqimsiz hid chiqaradi. Keyinchalik hid yo'qoladi. Muammoni hal qilish uchun yechim: blenderni yaxshi shamollatib turadigan honaga o'rnatish kerak.

Mahsulotlar yaxshi maydalanmayapti. Mumkin bo'lgan sabablar: tarmoqda quvvat kuchlanishi pasaygan; kosada mahsulotlar juda kam yoki juda ko'p; kosada suv juda kam. Muammoni hal qilish uchun yechim: vilkani quvvat kuchlanishi 220 Voltdan kam bo'magan rozetkaga qo'shing, kuchlanish stabilizatoridan foydalaning; kosaning ichida me'yoridan ortiq bo'lgan mahsulotlarni oling yoki unda suv qo'shing.

Suyuqlik blender kosasida to'lib toshib ketmoqda. Mumkin bo'lgan sabablar: juda ko'p suyuqlik. Muammoni hal qilish uchun yechim: suyuqlik miqdori qo'llanmada ko'rsatilganidek maksimal darajadan oshmasligi kerak.

E1 va E2 xatolari. Mumkin bo'lgan sabablar: katta qopqoq va (yoki) blender kosasi noto'g'ri, qiyshiq o'rnatilgan. Muammoni hal qilish uchun yechim: katta qopqoqni va (yoki) blender kosasini chiqarib oling va ularni qayta o'rnatish.

E3 xatosi. Mumkin bo'lgan sabablar: kosada suyuqlik va (yoki) mahsulot yo'q, harorat datchiklari qurilmani haddan tashqari qizib ketganligi sababli o'chirib qo'yadi. Muammoni hal qilish uchun yechim: kosaga suyuqlik yoki mahsulot soling.

Blender qizib ketmoqda, tig' aylanmayapti. Mumkin bo'lgan sabablar: elektr zanjirida qisqa tutashuv. Muammoni hal qilish uchun yechim: xizmat ko'rsatish markaziga murojaat qiling.

DIQQAT! Agar yuqorida ko'rsatib o'tilgan yechimlarning hech biri muammoingizni hal qilmasa, etkazib beruvchiga yoki xizmat ko'rsatish markaziga murojaat qiling. Iltimos, qurilmani qismlarga ajratmang yoki o'zingiz ta'mirlashga urinmang.

Utilizatsiya qilish (foydali narsalar olish) haqida ma'lumotlar



Ushbu belgilar qurilma, uning batareyalari va akkumulyatorlari, shuningdek elektr va elektron aksessuarlarini utilisatsiya qilishda (WEEE) elektr va elektron uskunalarning hamda batareyalar va akkumulyatorlarning chiqindilaridan foydali narsalar olish qoidalarga amal qilish kerak. Qoidalarga ko'ra, ushbu uskunaning ishlash muddati tugagandan so'ng alohida utilizatsiyaga yotadi.

Qurilmani, uning batareyalari va akkumulyatorlari, shuningdek, unung elektrik va elektron aksessuarlarini shahar chiqindilari bilan bir qatorda utilizatsiya qilishga yo'l qo'yilmaydi, chunki bu atrof-muhitga zarar etkazadi.

Ushbu uskunani utilizatsiya qilish uchun uni sotish yoki mahalliy qayta ishlash nuqtalariga qaytarish kerak.

Batafsil tafsilotlarni olish uchun maishiy chiqindilarni yo'qotish xizmatiga murojaat qilish kerak.

ASBISc foydalanuvchilarni oldindan ogohlantirmasdan qurilmani o'zgartirish va ushbu hujjatga o'zgartirish va o'zgartirishlar kiritish.

Kafolat muddati va xizmat muddati – mahsulot sotib olingan kundan boshlab 2 yil.

Ishlab chiqaruvchi haqida ma'lumot: ASBISc Enterprises PLC, Agios Afanasios, Diamond Cort, Kolonakiou Street, 43, 4103 Limassol, Kipr. Xitoyda ishlab chiqarilgan.

Qurilmaning dolzarb ma'lumotlari va batafsil tavsifi, shuningdek ulanish bo'yicha ko'rsatmalar, sertifikatlar, sifat va kafolatlar bo'yicha da'volarni qabul qiladigan kompaniyalar haqidagi ma'lumotlarni aeno.com/documents sahifasidan yuklab olishingiz mumkin. Ko'rsatilgan barcha savdo belgilari va ularning nomlari tegishli egalaringning mulki bo'lib hisoblanadi.

CN **AENO TB2** 电动搅拌机专为切碎食物、制作冰沙、泥浆和饮料而设计。

规格

供电电压：220–240 V (AC)；频率：50/60Hz。功率：800W。碗容量：1.75 L。量杯容量：80ml。尺寸（长×宽×高）：230mm × 200mm × 420mm。重量：4.6kg。电源线长度：1m。

包装内容

AENO TB2 搅拌机、测量杯、刷子、快速入门指南、保修卡。

限制和警告

儿童和残人士只能在有使用经验的成年人的监督下使用该设备。请将设备放在儿童接触不到的地方。在操作过程中，碗壳会 **4** 升温。请不要触碰它。此外，请勿在设备操作时触碰设备的外壳。请勿自行拆卸或修理搅拌机。不要用水清洗带有电触点的碗座 **7** 和离合器轴。请仅将搅拌机放置在坚固稳定的表面上。操作设备与其他物体的距离应至少为 15 厘米。请勿将搅拌杯存放在冰箱中：冷凝可能会导致电触点短路。不要触摸搅拌机刀片。

警告！ 搅拌机中的最低液位为 750 毫升。请不要超过热液体（1200ml）和冷液体（1500ml）的最高液位，否则可能会导致溢出。请勿在搅拌机操作时打开搅拌杯盖。如果您在切菜时听到刀片转动的间歇性声音，这是正常的。如果您在搅拌器材操作时提起碗或打开搅拌机盖，将触发保护并停止电机。请勿在碗中加入糖或豆类（豆类、豌豆、鹰嘴豆、扁豆），植物茎，因为刀片会堵塞，并且会对设备造成损坏。若要清洗刀片，**6** 请使用提供的刷子 **14**。在插入之前，请确保碗牢固地放在搅拌机底座上，并且碗盖已紧闭。

操作准备

用温肥皂水清洗搅拌碗、大盖 **2** 和小盖 **1** 并擦干。

警告！ 请切勿让水进入搅拌杯底部。会发生电触点短路，而设该设备会发生故障。

将碗放在搅拌机外壳上 **11**（见图 **a** 和 **d**）。碗连接器 **5** 必须安装在搅拌机外壳的凹槽中 **10**，电机轴连接器 **9** 必须安装在碗底座底部的刀片轴连接器中 **7**。同时，橡胶补偿器 **8** 应进入碗座的凹槽中。

注意：如果碗无法安装在搅拌器外壳上，请将其从底座上取出，然后用手将搅拌器外壳中的电机轴连接器向任一方向扭转半圈。

操作该设备

将食物放入搅拌碗然后将大盖子放在碗中并顺时针转动，直到大盖子上的凹槽与碗上的突起对齐³（见图 a 和 b）。之后，将小盖插入大盖并顺时针转动（见图 c）。要打开大盖和小盖，请逆时针转动它们。

注意：如果您打开大盖子，该设备将立即停止运作。如果您需要添加食物或香料，而搅拌器正在操作，您可以打开小盖子进行添加。使用量杯¹⁵计量香料和其他材料。您可以在 aeno.com/documents 的完整说明中找到各种菜肴的食谱。

将设备插入电源插座。电源控制模式将打开。按“ON/OFF”（开始/停止）按钮切换到待机模式。通过按下“FUNCTION”（选择程序）按钮选择六个搅拌器程序之一。然后按下“ON/OFF”按钮（如果您在 30 秒内没有按下该按钮，搅拌器将进入待机模式）。之后，选定的程序将启动。您可以在显示屏上¹²以分秒数控制程序运行时间。该流程完成后，按下“ON/OFF”按钮并拔下搅拌器的插头。

注意：最大连续运行时间为 5 个周期。如果长时间使用，发动机将自动阻塞。要恢复工作，您必须断开设备与电源的连接，取出碗并等待 10 分钟以上。在此时间之后，设备将可以再次使用。

您还可以在延迟启动模式下打开设备。要在待机模式下执行此操作，您必须首先设置所需的时间，然后再使用“PRESET TIME”（预设时间）按钮启动该程序。每按一次此按钮，搅拌器启动前的时间就会增加 30 分钟。然后使用“FUNCTION”按钮选择所需的程序，然后按“ON/OFF”按钮。搅拌器将在设定的时间段后启动，按所选程序运行，然后进入待机模式。

注意：如果您在搅拌器启动前设置错误时间，则可以使用“ON/OFF”按钮取消设置。

自清洁模式有助于清洁刀片上卡住的食物碎片。为此，您需要从搅拌器中取出食物，将 500ml 温水与一点洗碗精倒入搅拌器中，然后按下“CLEANING”（“清洁”）按钮。只要按住“CLEANING”按钮，刀片就会旋转。清洁完毕后，用温水冲洗碗。

设备模式指示表（见图 e）：

LED 指示灯，闪烁	LED 指示灯，亮起	数字显示 ¹²	模式
“ON/OFF”	---		功率控制
---	所有指示灯		待机模式
一个程序指标：豆浆、米糊、玉米、汤、水果/蔬菜、冰沙。	“ON/OFF”， “FUNCTION”	 (所选材料的烹煮时间)	程序选择
---	“PRESET TIME” + 程序指标之一		延迟启动
---	“CLEANING”	一秒计算的操作时间 	清洗

故障排除

塑料或橡胶燃烧的气味。可能的原因：电器电机位于外壳内，采用坚固的橡胶材料，以减少噪音和振动。前几次启动时，电器的部件会很热并散发出难闻的气味。稍后，气味将会消失。解决方式：建议在通风良好的房间内安装搅拌机。

材料切地不完整。可能的原因：低电源电压；碗里的食物太多或太少；碗里的水不够。解决方式：将设备插入电源电压至少为 220V 的插座，使用电压调节器；从碗中取出多余的食物或加入水。

液体在搅拌碗的边缘漏出。可能的原因：液体过多。解决方式：确保液体量不超过说明中指定的最大水平。

错误 E1 和 E2. 可能的原因：大盖子和/或搅拌杯安装不正确、不对齐。解决方式：取出大盖子和/或搅拌碗，并重新安装它们。

错误 E3. 可能的原因：碗中沒有液体和/或食物，温度传感器会因过热而关闭设备。解决方式：将液体或食物添加到碗中。

搅拌器加热，但刀片不旋转。 可能的原因：短路。解决方式：联系服务中心。

警告！ 如果您的问题仍然存在，请联系您当地的供应商或服务中心以寻求支持。请不要拆卸设备或尝试自行修复设备。

回收信息



这些符号表明，在处理本设备、其电池和蓄电池以及其电气和电子配件时，您必须遵守《废弃电气和电子设备》（WEEE）和《废弃电池回收处理》。在其使用寿命结束时，该设备必须被分类回收。

本设备、其电池和蓄电池以及其电气和电子配件不得与未经分类的城市垃圾一起处理，因为这将对环境造成危害。

处理本设备，必须将其送零售店或送到当地的回收中心。

请联系您当地的生活废弃物管理中心，以了解更多详情。

ASBISc 公司保留修改设备和对本文件进行修改和变更的权利，而无需事先通知用户。

质保期和使用期限：自产品购买之日起 2 年。

制造商信息：ASBISc Enterprises PLC, 43 Kolonakiou Street, Diamond Court, Ayios Athanasios, 4103 Limassol, Cyprus. 中国制造

有关设备的最新信息和详细描述，以及受理与质量和质保相关索赔的公司的证明、证书、信息可以在下列链接中下载：aeno.com/documents。所有这些商标及其名称均为其各自所有者的财产。

**GET
MORE**

aeno.com

RoHS
compliant

