

**RNG7TE18S**

<b>RU</b>	<b>Инструкция по эксплуатации   Холодильник-морозильник</b>	<b>2</b>
<b>UK</b>	<b>Інструкція   Холодильник-морозильник</b>	<b>30</b>

## МЫ ДУМАЕМ О ВАС

Благодарим вас за приобретение прибора Electrolux. Вы выбрали изделие, за которым стоят десятилетия профессионального опыта и инноваций. Уникальное и стильное, оно создавалось с заботой о вас. Поэтому когда бы вы ни воспользовались им, вы можете быть уверены: результаты всегда будут превосходными.

Добро пожаловать в Electrolux.

Посетите наш веб-сайт, на котором вы можете:



Найти рекомендации по использованию изделий, руководства по эксплуатации, мастер устранения неисправностей, информацию о техническом обслуживании и ремонте:

[www.electrolux.com/support](http://www.electrolux.com/support)



Зарегистрировать свой продукт, чтобы пользоваться расширенными возможностями обслуживания:

[www.registerelectrolux.com](http://www.registerelectrolux.com)



Приобрести аксессуары, расходные материалы и фирменные запасные части для своего прибора:

[www.electrolux.com/shop](http://www.electrolux.com/shop)

## ПОДДЕРЖКА КЛИЕНТОВ И ОБСЛУЖИВАНИЕ

Всегда используйте оригинальные запчасти.

При обращении в сервис-центр следует иметь под рукой следующую информацию:

Модель, продуктовый номер (PNC), серийный номер.

Данная информация приведена на табличке с техническими данными.

 Внимание / Важные сведения по технике безопасности

 Общая информация и рекомендации

 Информация по охране окружающей среды

Право на изменения сохраняется.

## СОДЕРЖАНИЕ

1. СВЕДЕНИЯ ПО ТЕХНИКЕ БЕЗОПАСНОСТИ.....	3
2. УКАЗАНИЯ ПО БЕЗОПАСНОСТИ.....	5
3. УСТАНОВКА.....	7
4. ПАНЕЛЬ УПРАВЛЕНИЯ.....	10
5. ЕЖЕДНЕВНОЕ ИСПОЛЬЗОВАНИЕ.....	14
6. СОВЕТЫ И РЕКОМЕНДАЦИИ.....	18
7. УХОД И ОЧИСТКА.....	21
8. ПОИСК И УСТРАНЕНИЕ НЕИСПРАВНОСТЕЙ.....	24
9. ШУМЫ.....	28
10. ТЕХНИЧЕСКИЕ ДАННЫЕ.....	28
11. ИНФОРМАЦИЯ ДЛЯ ИСПЫТАТЕЛЬНЫХ ОРГАНИЗАЦИЙ.....	28
12. ОХРАНА ОКРУЖАЮЩЕЙ СРЕДЫ.....	29

## 1. ⚠ СВЕДЕНИЯ ПО ТЕХНИКЕ БЕЗОПАСНОСТИ

Перед установкой и эксплуатацией прибора внимательно ознакомьтесь с настоящей инструкцией. Изготовитель не несёт ответственность за травмы/ущерб, вызванные неправильной установкой и эксплуатацией. Обязательно храните данную инструкцию вместе с прибором для использования в будущем.

### 1.1 Безопасность детей и лиц с ограниченными возможностями

- Этот прибор может использоваться детьми старше восьми лет и лицами с ограниченными физическими, сенсорными или умственными способностями и с недостаточным опытом или знаниями только при условии нахождения под присмотром лица, отвечающего за их безопасность, или после получения соответствующих инструкций, позволяющих им безопасно эксплуатировать изделие и дающих им представление об опасности, связанной с его эксплуатацией.
- Детям в возрасте от трех до восьми лет разрешается загружать и разгружать прибор при условии надлежащего инструктажа.
- Допускается использование прибора лицами с ярко выраженными и комплексными нарушениями здоровья при условии надлежащего инструктажа.
- Детям младше трех лет запрещается находиться рядом с прибором, если только за ними не обеспечивается постоянный надзор взрослых.
- Дети должны находиться под присмотром для недопущения игр с прибором.
- Очистка и доступное пользователю техническое обслуживание прибора не должны выполняться детьми без присмотра.

- Храните все упаковочные материалы вне досягаемости детей и утилизируйте их надлежащим образом.

## 1.2 Общая безопасность

- Данный прибор предназначен только для хранения продуктов питания и напитков.
- Данный прибор предназначен для бытового применения в отдельном домохозяйстве.
- Данный прибор можно использовать в офисах, гостиничных номерах, мини-гостиницах типа «ночлег и завтрак», сельских жилых домах и других аналогичных жилых помещениях, где такое использование не превышает (среднего) уровня бытового использования.
- Во избежание загрязнения продуктов соблюдайте следующие инструкции:
  - не оставляйте дверцу открытой на долгое время;
  - регулярно очищайте поверхности, которые могут контактировать с пищей и доступными частями систем слива;
  - при хранении в холодильнике сырых мяса и рыбы подбирайте им подходящие контейнеры так, чтобы они не касались других продуктов и не закапывали их.
- **ВНИМАНИЕ!** Не перекрывайте вентиляционные отверстия в корпусе прибора или во встроенной конструкции.
- **ВНИМАНИЕ!** Не используйте механические устройства или другие средства для ускорения процесса размораживания, кроме рекомендованных производителем.
- **ВНИМАНИЕ!** Не повреждайте контур холодильника.
- **ВНИМАНИЕ!** Не используйте электроприборы в отделениях для хранения продуктов, если они не рекомендованы производителем.
- Не используйте для очистки прибора подаваемую под давлением воду и пар.

- Протрите прибор мягкой влажной тканью. Используйте только нейтральные моющие средства. Не используйте абразивные средства, абразивные губки, растворители или металлические предметы.
- При оставлении прибора пустым в течение длительного времени выключите его, разморозьте, очистите, вытрите и оставьте дверцу открытой во избежание образования плесени внутри прибора.
- Не используйте прибор для хранения взрывоопасных веществ, таких как аэрозольные баллоны с взрывоопасным газом-вытеснителем.
- В случае повреждения шнура питания во избежание несчастного случая он должен быть заменен изготовителем, авторизованным сервисным центром или специалистом с аналогичной квалификацией.

## 2. УКАЗАНИЯ ПО БЕЗОПАСНОСТИ

### 2.1 Установка



#### **ВНИМАНИЕ!**

Установка прибора должна осуществляться только квалифицированным специалистом!

- Удалите всю упаковку.
- Не устанавливайте и не подключайте прибор, имеющий повреждения.
- Не эксплуатируйте прибор до его установки в мебель, в которую он должен быть встроен, в целях соблюдения мер безопасности.
- Следуйте инструкциям по установке, входящим в комплект прибора.
- Всегда будьте осторожны при перемещении прибора, поскольку он тяжелый. Всегда используйте защитные перчатки и закрытую обувь.
- Убедитесь, что вокруг прибора имеется циркуляция воздуха.
- Перед первой установкой или перевешиванием дверцы подождите не менее 4 часов, прежде чем подключать прибор к сети электропитания. Это позволит маслу стекать обратно в компрессор.
- Перед выполнением любой операции с прибором (например, перевешивание дверцы) выньте вилку из сетевой розетки.
- Не устанавливайте прибор рядом с радиаторами или плитами, духовыми шкафами или варочными панелями, если иное не указано в инструкциях по установке.
- Не подвергайте прибор воздействию дождя.
- Не устанавливайте прибор под прямые солнечные лучи.
- Не устанавливайте прибор в слишком влажных или холодных местах.
- При перемещении прибора поднимите его передний край, чтобы не поцарапать пол.
- В приборе находится пакет с влагопоглотителем. Это не игрушка. Это не продукт питания. Просьба немедленно его утилизировать.

## 2.2 Подключение к электросети

### **ВНИМАНИЕ!**

Существует риск пожара и поражения электрическим током.

### **ВНИМАНИЕ!**

При выборе места установки прибора убедитесь, что шнур электропитания не зажат и не поврежден.

### **ВНИМАНИЕ!**

Не используйте разветвители и удлинители кабелей.

- Прибор должен быть заземлен.
- Убедитесь, что параметры, указанные на табличке с техническими данными, соответствуют характеристикам электросети.
- Включайте прибор только в правильно установленную электрическую розетку с контактом заземления.
- Следите за тем, чтобы не повредить электрические компоненты (например, вилку сетевого шнура, сетевой кабель, компрессор). Обратитесь в авторизованный сервисный центр или к электрику для замены электрических компонентов.
- Сетевой кабель должен оставаться ниже уровня сетевого штекера.
- Вставляйте вилку сетевого кабеля в розетку только в конце установки прибора. Убедитесь, что после установки прибора к вилке сетевого шнура есть свободный доступ.
- Для отключения прибора от электросети не тяните за кабель электропитания. Всегда беритесь за вилку сетевого шнура.

## 2.3 Использование

### **ВНИМАНИЕ!**

Существует риск получения травмы, ожога, поражения электрическим током или пожара.



Прибор содержит горючий газ изобутан (R600a). Это природный газ, безвредный для окружающей среды. Следите за тем, чтобы не повредить контур холодильника, содержащий изобутан.

- Не вносите изменения в конструкцию данного прибора.
- Любое использование встраиваемого изделия в качестве отдельно стоящего строго запрещено.
- Не помещайте в прибор электроприборы (например, морозеницы), если их производителем не указано, что подобное применение допустимо.
- При повреждении контура холодильника убедитесь, что в помещении нет пламени и источников возгорания. Проветрите помещение.
- Не допускайте контакта горячих предметов с пластмассовыми частями прибора.
- Не кладите в морозильное отделение напитки. Это создаст давление на контейнер для напитков.
- Не храните в приборе горючие газы и жидкости.
- Не ставьте на прибор или рядом с ним легковоспламеняющиеся материалы или пропитанные ими предметы.
- Не касайтесь компрессора или конденсатора. Они горячие.
- Не доставайте предметы из морозильной камеры и не прикасайтесь с ним, если ваши руки мокрые или влажные.
- Не замораживайте продукты, которые уже были разморожены.
- Выполняйте инструкции по хранению, приведенные на упаковке замороженных продуктов.
- Перед укладкой продуктов в морозильное отделение оберните их в любую пищевую упаковку.
- Не допускайте контакта пищевых продуктов с внутренними стенками отделений прибора.

## 2.4 Внутреннее освещение

### **ВНИМАНИЕ!**

Существует опасность поражения электрическим током.

- О лампах внутри прибора и лампах, продаваемых отдельно в качестве запасных частей: данные лампы рассчитаны на работу в бытовых приборах в исключительно сложных температурных, вибрационных и влажностных условиях или предназначены для передачи информации о рабочем состоянии прибора. Они не предназначены для использования в других приборах и не подходят для освещения бытовых помещений.

## 2.5 Уход и очистка

### **ВНИМАНИЕ!**

Это может привести к повреждению прибора или травмам.

- Перед выполнением операций по чистке и уходу выключите прибор и извлеките вилку сетевого шнура из розетки.
- В холодильном контуре данного прибора содержатся углеводороды. Техническое обслуживание и перезарядка должны выполняться только квалифицированным специалистом.
- Регулярно проверяйте сливное отверстие в корпусе прибора и при необходимости прочищайте его. В случае засорения отверстия талая вода будет скапливаться в нижней части прибора.

## 2.6 Сервис

- Для ремонта прибора обратитесь в авторизованный сервисный центр. Используйте только оригинальные запасные части.
- Обратите внимание, что самостоятельный ремонт или ремонт, произведенный не на профессиональном уровне может сказаться на безопасности прибора, а гарантийные обязательства могут потерять силу.

## 2.7 Утилизация

### **ВНИМАНИЕ!**

Существует опасность травмы или удушья.

- Отключите прибор от электросети.
- Отрежьте и утилизируйте кабель электропитания.
- Удалите дверцу, чтобы предотвратить риск ее заперения при попадании внутрь прибора детей и домашних животных.
- Содержимое холодильного контура и изоляционные материалы данного прибора не вредят озоновому слою.
- Изоляционный пенопласт содержит горючий газ. Для получения информации о том, как надлежит утилизировать данный прибор, обратитесь в местные муниципальные органы власти.
- Не повреждайте часть узла охлаждения, которая находится рядом с теплообменником.

## 3. УСТАНОВКА

### **ВНИМАНИЕ!**

См. главу «Сведения по технике безопасности».

### **ВНИМАНИЕ!**

При установке прибора руководствуйтесь документацией по установке.

**⚠ ВНИМАНИЕ!**

Во избежание проблем с устойчивостью прибора закрепите его в соответствии с документацией по установке.

### 3.1 Размеры

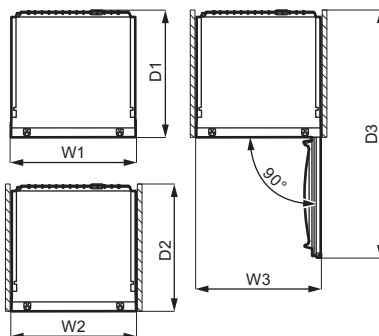
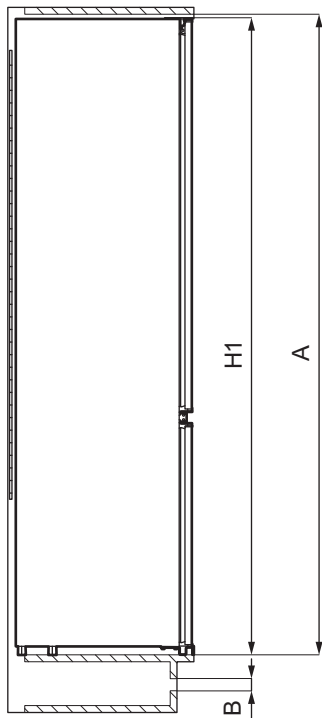

#### Габаритные размеры<sup>1</sup>

H1	мм	1772
W1	мм	546
D1	мм	549

<sup>1</sup> высота, ширина и глубина прибора без учета ручки

#### Необходимое для работы место<sup>2</sup>

H2 (A+B)	мм	1816
W2	мм	546
D2	мм	551
A	мм	1780
B	мм	36

<sup>2</sup> высота, ширина и глубина прибора, включая ручку, плюс пространство,



требуемое для свободной циркуляции охлаждающего воздуха

#### Общее необходимое для работы место<sup>3</sup>

H3 (A+B)	мм	1816
W3	мм	546
D3	мм	1068

<sup>3</sup> высота, ширина и глубина прибора, включая ручку, плюс пространство, требуемое для свободной циркуляции охлаждающего воздуха, плюс минимальный угол раскрытия дверцы, позволяющий извлечение всех внутренних компонентов.

### 3.2 Выбор места установки

Для обеспечения оптимальной работы прибора не следует устанавливать его в месте попадания прямых солнечных лучей. Не устанавливайте прибор рядом с радиаторами или плитами, духовыми шкафами или варочными панелями, если иное не указано в инструкциях по установке.

Обеспечьте свободную циркуляцию воздуха позади задней стенки.

Прибор следует устанавливать в сухом, хорошо вентилируемом месте внутри помещения.

Прибор предназначен исключительно для работы при температуре окружающей среды от 10°C до 43°C.



Надлежащая работа прибора может быть гарантирована только в рамках указанного диапазона температур.



В случае сомнений в выборе места установки прибора обратитесь к продавцу, в сервисный центр или в ближайший авторизованный сервисный центр.



Должна быть обеспечена возможность отключения прибора от сети электропитания. Поэтому после установки прибора должен быть обеспечен легкий доступ к вилке сетевого шнура.

### 3.3 Подключение к электросети

- Перед включением прибора в сеть убедитесь, что напряжение и частота, указанные на табличке с техническими данными, соответствуют параметрам домашней электрической сети.
- Прибор необходимо заземлить. Для этой цели вилка сетевого кабеля снабжена контактом. Если розетка электрической сети не заземлена, выполните отдельное заземление прибора в соответствии с действующими нормами, поручив эту операцию квалифицированному электрику.
- Изготовитель снимает с себя всякую ответственность в случае несоблюдения вышеуказанных правил техники безопасности.

### 3.4 Требования к вентиляции

Необходимо обеспечить достаточную циркуляцию воздуха за прибором.

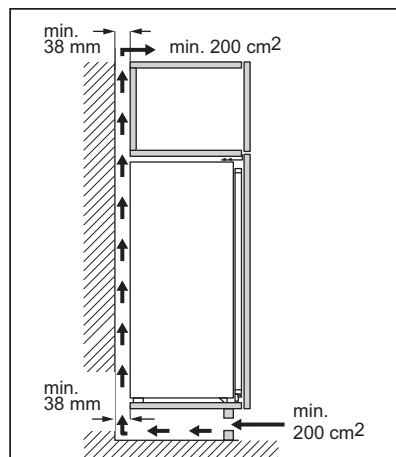

## **⚠ ПРЕДУПРЕЖДЕНИЕ**

При установке см. инструкции по установке.

### **3.5 Перевешивание дверцы**

Описание установки и перевешивания дверцы приведено в отдельной инструкции.

## **⚠ ПРЕДУПРЕЖДЕНИЕ**

На каждом этапе перевешивания дверцы обеспечьте защиту пола от царапин при помощи износостойкого материала.

## **4. ПАНЕЛЬ УПРАВЛЕНИЯ**

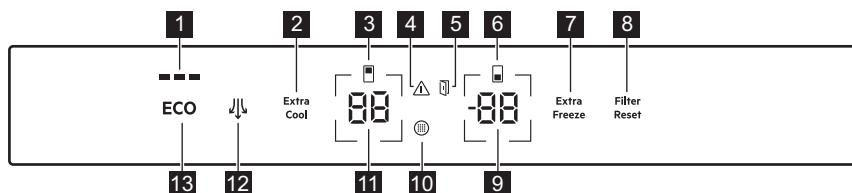

- 1** Индикатор ECOMETER
- 2** Extra Cool кнопка / индикатор
- 3** Индикатор температуры холодильного отделения
- 4** Сигнальный индикатор
- 5** Индикатор тревоги открытия двери
- 6** Индикатор морозильного отделения
- 7** Extra Freeze кнопка / индикатор
- 8** Filter Reset кнопка аварийного сигнала / индикатор
- 9** Кнопка / индикатор температуры морозильника
- 10** Индикатор замены воздушного фильтра
- 11** Кнопка / индикатор температуры холодильника
- 12** Вентилятор кнопка / индикатор
- 13** кнопка ECO

### **4.1 Включение**

Вставьте вилку сетевого кабеля в розетку.

Для выбора другой заданной температуры см. раздел «Регулировка температуры».

Если на дисплее отображается **dE on**, см. раздел «Поиск и устранение неисправностей».

### **4.2 Выключение**

1. Нажмите и удерживайте кнопку температуры морозильника в течение 5 секунд.

На дисплее мигает **OF**.

2. После выключения прибора на дисплее отображается **OF**.
3. Выньте вилку сетевого кабеля из розетки.

### **4.3 Регулировка температуры**

Температура может варьироваться в пределах от  $-15^{\circ}\text{C}$  до  $-24^{\circ}\text{C}$  в морозильном отделении и от  $2^{\circ}\text{C}$  до  $8^{\circ}\text{C}$  в холодильном отделении.

Нажмите на кнопки температуры, чтобы задать температуру прибора.

Рекомендуемые значения температуры для установки:

- $+4^{\circ}\text{C}$  для холодильного отделения
- $-18^{\circ}\text{C}$  для морозильного отделения

Рекомендуемую температуру можно задать вручную с помощью кнопок

температуры или путем включения ECO функция. Дополнительную информацию см. в разделе «ECO функция»

На индикаторах температуры отображается установленное значение температуры.



Установленная температура достигается в течение 24 часов. После сбоя питания прибор возвращается к заданной температуре.

#### 4.4 Выключение холодильника

Можно выключить только холодильное отделение, в то время как морозильное отделение будет продолжать работу.

1. Нажмите и удерживайте кнопку температуры холодильника в течение 5 секунд.

На дисплее мигает **OF**.

2. После выключения холодильного отделения на дисплее отображается **OF**.

#### 4.5 Включение холодильника

Включение холодильника:

1. Нажмите и удерживайте кнопку температуры холодильника в течение 5 секунд.

На дисплее мигает **OF**.

2. Холодильное отделение включено, а предыдущая заданная температура восстановлена.



Для регулировки температуры см. «Регулировка температуры».

#### 4.6 ECO функция

Функция ECO устанавливает оптимальную температуру для сохранения продуктов при минимизации энергопотребления.

1. Для включения функции нажмите кнопку ECO.

Температура в холодильнике установлена на +4 °C, а температура в морозильнике на -18 °C.

2. Для выключения функции нажмите кнопку ECO еще раз или выберите другую заданную температуру (см. «Регулировка температуры»).

После выключения функции ECO в холодильном отделении будет установлена температура +2 °C, а в морозильной камере — -20 °C.



Включение режима ECO приведет к выключению функций Extra Cool и Extra Freeze.



Индикатор ECOMETER показывает текущее энергопотребление прибора. Три полностью светящихся полосы указывают на наиболее энергоэффективную настройку.

#### 4.7 Функция Extra Cool

Благодаря этой функции Extra Cool можно быстро охладить большое количество теплых продуктов, например, после покупки продуктов, не нагревая продукты, уже хранящиеся в холодильном отделении.

Для включения функции нажмите кнопку Extra Cool.

Загорится индикатор Extra Cool. Когда функция Extra Cool включена, вентилятор может работать автоматически.

Функция выключается автоматически примерно через 6 часов. Когда функция выключена, индикатор Extra Cool гаснет.

Нажмите кнопку Extra Cool, чтобы отключить функцию Extra Cool до ее автоматического завершения.



Чтобы установить другую температуру холодильника, выключите функцию Extra Cool и см. "Регулировка температуры".

## 4.8 Функция Extra Freeze

Функция Extra Freeze применяется для предварительного замораживания и последующего быстрого замораживания продуктов в морозильном отделении. Она позволяет быстро заморозить свежие продукты, предотвращая, тем самым, повышение температуры уже хранящихся в морозильном отделении замороженных продуктов.



Для замораживания свежих продуктов включите функцию Extra Freeze не менее чем за 24 часа до помещения в отделение продуктов для завершения предварительного замораживания.

Для включения данной функции нажмите кнопку Extra Freeze.

Загорится индикатор Extra Freeze. Функция Extra Freeze выключается автоматически по истечении максимального времени работы, которое составляет 52 часа.

Нажмите кнопку Extra Freeze, чтобы отключить функцию Extra Freeze до ее автоматического завершения.

## 4.9 Функция Вентилятор

Холодильное отделение оснащено устройством, которое обеспечивает быстрое охлаждение продуктов и высокую однородность температуры в отделении.

Устройство включается автоматически по мере необходимости; его также можно включить вручную.

Для включения функции нажмите кнопку Вентилятор. Загорится индикатор Вентилятор.

Для выключения функции снова нажмите кнопку Вентилятор. Индикатор Вентилятор погаснет.



Если функция включается автоматически, индикатор Вентилятор не загорится.

Включение функции Вентилятор может увеличить шум и потребление энергии.

Вентилятор работает только при закрытой двери.

## 4.10 Сигнализация повышения температуры

Когда температура в морозильной камере увеличивается (например, из-за предыдущего сбоя питания), мигает индикатор тревоги, мигает индикатор температуры морозильника Н° и подается звуковой сигнал.

Чтобы выключить сигнализацию, нажмите любую кнопку.

Индикатор тревоги и звук отключаются. Индикатор температуры морозильника показывает Н° течение 5 секунд, после чего снова отображается температура морозильника.



Сигнал тревоги возобновляется через один час после деактивации до восстановления нормальных условий. Если не нажимать на кнопку, звуковая сигнализация выключится автоматически примерно через час, чтобы не доставлять беспокойства.

## 4.11 Предупреждение об открытой двери

Если дверь холодильника остается открытой в течение приблизительно 5 минут или если дверца морозильника остается открытой в течение приблизительно 80 секунд, подается звуковой сигнал и загорается индикатор тревоги об открытии двери. Лампа внутри холодильника также может начать мигать.

После закрывания дверцы сигнализация выключается. Нажмите любую кнопку, чтобы выключить звук и мигание внутренней лампы холодильника.



Если не нажимать на кнопку, звуковая сигнализация выключится автоматически примерно через час, чтобы не доставлять беспокойства.

## 4.12 Индикатор замены воздушного фильтра

По истечении срока службы воздушного фильтра, требующего замены, загораются индикаторы Индикатор замены воздушного фильтра и Filter Reset.

Инструкции по замене см. в разделе "Установка и замена фильтра CleanAir+" в главе "Уход и очистка".

После замены фильтра нажмите кнопку отключения сигнализации Filter Reset, чтобы выключить сигнализацию.

## 4.13 Режим настройки

Режим настройки позволяет:

- Включить или выключить ECOMETER индикатор
- Включить или выключить кнопки звука
- Изменение единиц температуры с °C на °F
- Сброс настроек прибора к заводским установкам

### Активация режима настройки

Чтобы активировать режим настройки:

1. Нажмите и удерживайте ECO кнопку в течение приблизительно 3 секунд. При активации режима настройки на дисплее отображается мигающий символ SE EE.
2. После включения режима настройки на дисплее отображается PE On.

Для выключения режима настройки нажмите и удерживайте кнопку ECO в течение приблизительно 3 секунд.

Режим настройки отключается автоматически, если вы не взаимодействуете с панелью управления в течение 60 секунд.

### Навигация по режиму настройки

1. Активируйте режим настройки (см. «Активация режима настройки»). На дисплее отображается PE On.
2. Нажмите кнопку температуры холодильника (слева), чтобы изменить значение параметра. Нажмите кнопку температуры морозильника (справа), чтобы изменить значение параметра.

Дисплей	Параметры по умолчанию
PE On	Индикатор ECOMETER
ES On	Кнопки звука
CF °C	Единицы температуры
FS 03	Заводские установки

### ECOMETER индикатор

Чтобы включить или выключить ECOMETER:

1. Активируйте режим настройки (см. «Активация режима настройки»). На дисплее отображается PE On.
2. Многократно нажмите On. Индикатор отображается соответственно On при включенном или Off отключенном ECOMETER индикаторе.
3. Нажмите и удерживайте кнопку ECO в течение приблизительно 3 секунд, чтобы выйти из режима настройки.

### Кнопки звука

В режиме настройки можно включать или отключать звуки кнопок. Чтобы включить или отключить звуки:

1. Активируйте режим настройки (см. «Активация режима настройки»). На дисплее отображается PE On.
2. Нажимайте PE до тех пор, пока не увидите ES. Нажмите On, чтобы включить или выключить звуки. Индикатор изменится на On при включенных или Off при отключенных звуках.
3. Нажмите и удерживайте кнопку ECO в течение приблизительно 3 секунд, чтобы выйти из режима настройки.

### Единицы температуры

В режиме настройки можно изменить единицу температуры, отображаемую на панели управления, с Цельсия на Фаренгейт. Чтобы изменить единицу температуры:

1. Активируйте режим настройки (см. «Активация режима настройки»).  
На дисплее отображается PE 00.
2. Нажимайте PE до тех пор, пока не увидите CF и PC. Нажмите на индикатор, показывающий единицу измерения для выбора между PC Цельсием и PF Фаренгейта.
3. Нажмите и удерживайте кнопку ECO в течение приблизительно 3 секунд, чтобы выйти из режима настройки.

### Заводские установки

Эта функция восстанавливает все заводские настройки по умолчанию. Чтобы восстановить заводские настройки по умолчанию:

1. Активируйте режим настройки (см. «Активация режима настройки»).  
На дисплее отображается PE 00.
2. Нажимайте PE до тех пор, пока не увидите FS и 03. Нажимайте 03 до тех пор, пока не увидите 00.  
00 становится мигающим, FS а затем непрерывным 03, что указывает на восстановление заводских настроек.
3. Нажмите и удерживайте кнопку ECO в течение приблизительно 3 секунд, чтобы выйти из режима настройки.

## 5. ЕЖЕДНЕВНОЕ ИСПОЛЬЗОВАНИЕ

### 5.1 Размещение полок дверцы

Для хранения пакетов с продуктами различного размера, дверные полки можно размещать на разной высоте.

1. Постепенно поднимайте полку до тех пор, пока она не высвободится.
2. Меняйте ее положение по мере необходимости.

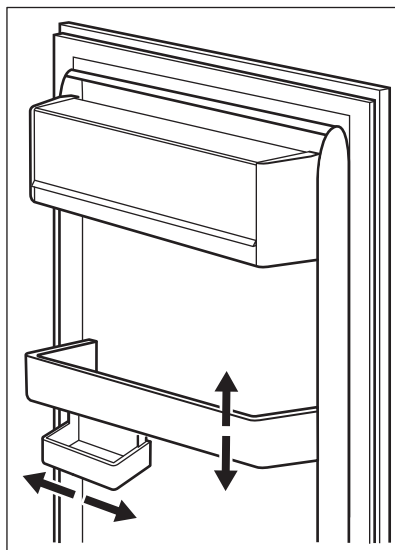

Данная модель оснащена регулируемым ящиком для хранения, который может сдвигаться вбок.

## 5.2 Передвижные полки

Расположенные на стенках холодильника направляющие позволяют размещать полки на нужной высоте.

Прибор также оснащен полкой, которая состоит из двух частей. Переднюю половину полки можно расположить под второй половиной для оптимизации использования пространства.

Складывание полки:

1. Аккуратно выньте переднюю половину.
2. Задвиньте ее по нижней направляющей под вторую половину.

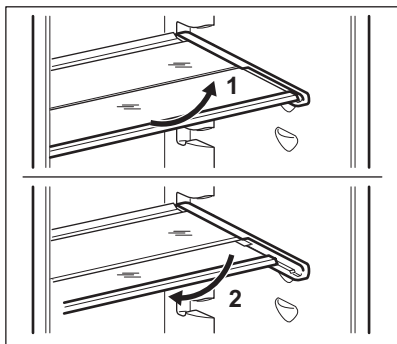

Чтобы была обеспечена правильная циркуляция воздуха, не снимайте стеклянную полку, расположенную над ящиком для овощей.

## 5.3 Ящик GreenZone

В нижней части холодильного отделения имеется выдвижной ящик.

Стеклянная полка GreenZone оснащена устройством, регулирующим герметичность, и может использоваться для поддержания необходимого уровня влажности внутри ящика.

## 5.4 Извлечение ящика GreenZone



Перед извлечением ящика из холодильника рекомендуется вынуть все содержимое выдвижного ящика.

Извлечение ящика:

1. Извлеките из холодильника ящик для овощей.

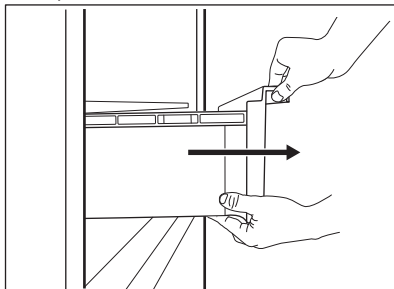

2. Приподнимите переднюю часть ящика.

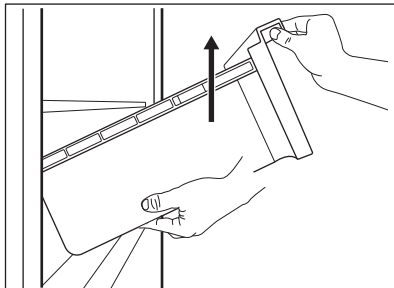

3. Вытяните ящик, поднимая его вверх.

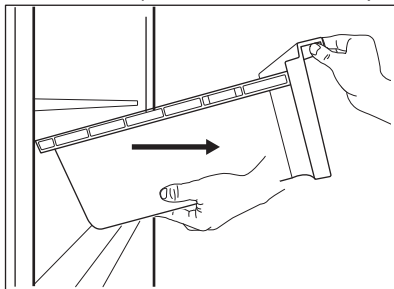

Чтобы снять стеклянную крышку GreenZone отделения:

1. Разблокируйте поперечный захват одновременно с обеих сторон.

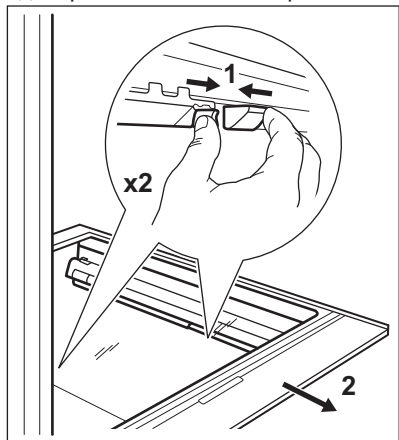

2. Потяните стеклянную направляющую на себя.

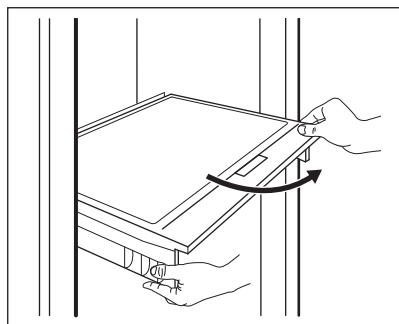

## 5.5 Контроль влажности

Стеклянная полка ящика GreenZone оснащена устройством, которое регулирует герметичность и может использоваться для поддержания необходимого уровня влажности внутри ящика.



Не кладите продукты на устройство контроля влажности.

Положение регулятора влажности зависит от типа и количества фруктов и овощей:

- Прорези закрыты: рекомендуется для небольшого количества фруктов и овощей. Обеспечивает более

длительное сохранение естественного содержания влаги в фруктах и овощах.

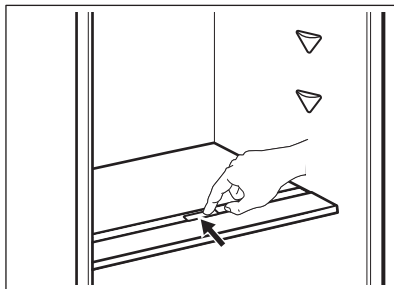

- Прорези открыты: рекомендуется для большого количества фруктов и овощей. Обеспечивает большую циркуляцию воздуха, что приводит к снижению его влажности.

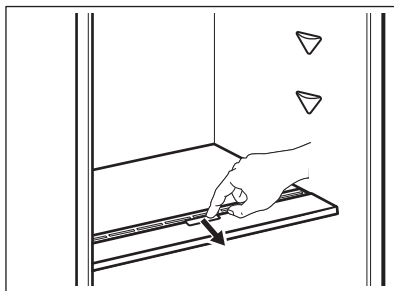

Чтобы снять устройство контроля влажности, откройте ящик под стеклянной полкой и вытяните крышку.

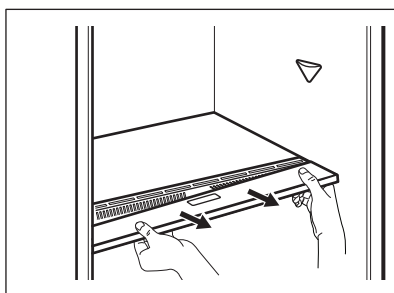





В зависимости от количества и состояния фруктов и овощей, хранящихся в ящике GreenZone, может произойти конденсация. В таком случае удалите конденсат мягкой тканью и установите регулятор в положение низкой влажности.

## 5.6 Вентилятор

Холодильное отделение оснащено устройством для быстрого охлаждения продуктов и поддержания более равномерной температуры.

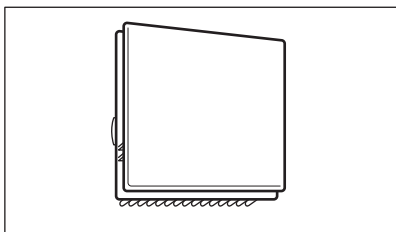

Устройство включается автоматически по мере необходимости.

При необходимости устройство можно включить вручную (см. раздел «Функция Вентилятор»).



Вентилятор работает только при закрытой дверце.



Не снимайте крышку вентилятора.

## 5.7 Фильтр CleanAir+

В приборе установлен угольный фильтр CleanAir+.

Он очищает воздух от нежелательных запахов в холодильной камере, повышая качество хранения.

При поставке фильтр и его пластиковый корпус находятся в пластиковом пакете с другими аксессуарами (см. раздел «Установка и замена фильтра CleanAir+» в главе «Уход и очистка» для установки).

## 5.8 Полка для бутылок

Уложите бутылки (горлышками к себе) на предварительно установленную полку.



Размещайте на полке только закрытые бутылки.

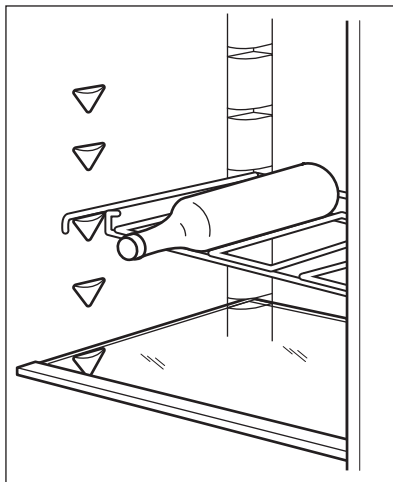

## 5.9 Замораживание свежих продуктов

Морозильные отделения предназначены для замораживания свежих продуктов и для продолжительного хранения замороженных продуктов, а также продуктов глубокой заморозки.

Для замораживания свежих продуктов включите функцию Extra Freeze не менее чем за 24 часа до помещения продуктов в морозильное отделение.

При хранении свежих продуктов размещайте их равномерно в первом отделении или в выдвижном ящике сверху.

Максимальное количество продуктов, которое может быть заморожено без добавления свежих продуктов за 24 часа, указано на табличке с техническими данными (наклейка, расположенная внутри прибора).

Когда процесс заморозки завершится, прибор автоматически вернется к

предыдущей настройке температуры (см. «Функция Extra Freeze»).

Дополнительную информацию см. в разделе «Рекомендации по замораживанию».

## 5.10 Хранение замороженных продуктов

При первом включении или при включении после длительного простоя перед закладкой продуктов в отделение дайте прибору поработать не менее 3 часов, включив функцию Extra Freeze.

Ящики морозильника позволяют быстро и просто найти нужный пакет с продуктами.

При необходимости хранения большого количества продуктов извлеките все ящики и положите продукты на полки.

Размещайте и храните продукты так, чтобы расстояние до дверцы составляло не менее 15 мм.



### ПРЕДУПРЕЖДЕНИЕ

При случайном размораживании продуктов, например, при сбое электропитания, если напряжение в сети отсутствовало в течение времени, превышающего указанное в табличке с техническими данными «время повышения температуры», размороженные продукты следует быстро употребить в пищу или немедленно подвергнуть тепловой обработке, охладить, а затем заморозить повторно. См. раздел «Сигнализация повышения температуры».

## 5.11 Оттаивание

Замороженные продукты, включая продукты глубокой заморозки, перед использованием можно разморозить в холодильном отделении или в пластиковом пакете под холодной водой.

Выбор процедуры зависит от доступного времени и типа продукта. Маленькие куски можно готовить, даже не размораживая.

## 5.12 Изготовление кубиков льда

В этом приборе есть один или несколько лотков для изготовления кубиков льда.



Не используйте металлические инструменты для отделения ванночек от дна морозильного отделения.

1. Наполните данные ванночки водой.
2. Поместите ванночки для льда в морозильное отделение.

## 6. СОВЕТЫ И РЕКОМЕНДАЦИИ

### 6.1 Рекомендации по экономии электроэнергии

- Морозильник. Организация внутренней камеры прибора обеспечивает оптимальное использование электроэнергии.
- Холодильник: Максимальная энергоэффективность достигается установкой выдвижных ящиков в

нижнюю часть прибора и равномерным распределением полок. Расположение дверных полок не влияет на энергопотребление.

- Не открывайте дверцу слишком часто и не держите ее открытой дольше необходимого.
- Морозильник. Чем ниже значение температуры, тем выше энергопотребление.

- Холодильник: Для сохранения электроэнергии не устанавливайте слишком высокую температуру, если только этого не требуют свойства хранящихся продуктов.
- Если температура окружающей среды высока, регулятор температуры установлен на высокий уровень охлаждения, а холодильник полностью загружен, компрессор может работать постоянно, что приводит к образованию инея или льда на испарителе. В этом случае следует задать более высокую температуру, чтобы сделать возможными автоматическое размораживание и сберечь таким образом электроэнергию.
- Обеспечьте хорошую вентиляцию. Не закрывайте вентиляционные прорези или отверстия.
- Позаботьтесь о том, чтобы пищевые продукты, размещенные внутри прибора, не препятствовали циркуляции воздуха сквозь специальные отверстия в задней части прибора.

## 6.2 Рекомендации по замораживанию

- Включите функцию Extra Freeze и дайте прибору поработать не менее 24 часов до помещения продуктов в морозильное отделение.
- Перед заморозкой заверните и герметично закройте свежие продукты при помощи: алюминиевой фольги, пластиковой пленки или пакетов, водонепроницаемых контейнеров с крышкой.
- Для повышения эффективности замораживания и размораживания разделите продукты на небольшие порции.
- Рекомендуется наклеивать ярлыки и отмечать даты на всех замороженных продуктах. Это поможет идентифицировать продукты и знать, когда их следует употребить, чтобы они не оказались испорченными.
- Для обеспечения хорошего качества продуктов они должны быть свежими перед заморозкой. Это особенно относится к фруктам и овощам: их

следует замораживать после сбора, чтобы сохранить все питательные вещества.

- Не замораживайте бутылки или банки с крышками, особенно напитки, содержащие двуокись углерода: они могут взорваться во время замораживания.
- Не кладите в морозильное отделение горячие продукты. Охладите их до комнатной температуры прежде чем помещать в отделение.
- Во избежание нагрева уже замороженных продуктов не кладите прямо рядом с ними свежие незамороженные продукты. Продукты, имеющие комнатную температуру, нужно класть в ту часть морозильного отделения, где нет замороженных продуктов.
- Не употребляйте кубики льда и фруктовый лед сразу после извлечения из морозильника. Существует опасность локального обморожения.
- Не замораживайте размороженные продукты повторно. Если продукт был разморожен, приготовьте его, охладите и тогда заморозьте.

## 6.3 Рекомендации по хранению замороженных продуктов

- Морозильное отделение помечено символом .
- Оптимальная настройка температуры, обеспечивающая сохранения замороженных продуктов — это температура, равная или не превышающая  $-18^{\circ}\text{C}$ . Высокая настройка температуры внутри прибора может привести к уменьшению срока годности продуктов.
- Для хранения замороженных пищевых продуктов подходит все пространство морозильного отделения.
- Оставьте достаточно места вокруг продуктов, чтобы обеспечить вокруг них свободную циркуляцию воздуха.
- Для надлежащего хранения смотрите срок годности продуктов, указанный на упаковке.
- Важно упаковывать продукты так, чтобы не допустить попадание внутрь воды, влажности или конденсата.

## 6.4 Рекомендации по покупкам

После посещения магазина:

- Убедитесь, что упаковка не повреждена — продукты могут быть испорчены. Если упаковка раздулась или мокрая, она могла храниться не в оптимальных условиях и, возможно, размораживание уже началось.
- Для сведения процессов размораживания к минимуму покупайте замороженные продукты в последнюю очередь и доставляйте их в термоизолированном пакете.

- Кладите замороженные продукты в морозильник непосредственно после возвращения из магазина.
- Если продукт даже частично разморожен, не замораживайте его повторно. Употребите его как можно скорее.
- Следуйте сведениям о сроке годности и условиях хранения, приведенных на упаковке.

## 6.5 Срок годности для морозильного отделения

Тип продукта	Срок годности (в месяцах)
Хлеб	3
Фрукты (кроме цитрусовых)	6 - 12
Овощи	8 - 10
Остатки пищи без мяса	1 - 2
<b>Молочные продукты:</b>	
Сливочное масло	6 - 9
Мягкий сыр (например, моцарелла)	3 - 4
Твердый сыр (например, пармезан, чеддер)	6
<b>Морепродукты:</b>	
Жирная рыба (например, лосось, скумбрия)	2 - 3
Постная рыба (например, треска, камбала)	4 - 6
Креветки	12
Очищенные ракушки и мидии	3 - 4
Приготовленная рыба	1 - 2
<b>Мясо:</b>	
Птица	9 - 12
Говядина	6 - 12
Свинина	4 - 6
Баранина	6 - 9
Сосиски	1 - 2
Ветчина	1 - 2
Остатки пищи с мясом	2 - 3

## 6.6 Рекомендации по охлаждению свежих продуктов

- Оптимальная настройка температуры, обеспечивающая сохранение свежих продуктов — это температура, равная или не превышающая +4°C.

- Высокая настройка температуры внутри прибора может привести к уменьшению срока годности продуктов.
- Закрывайте продукты упаковкой для сохранения их свежести и аромата.
- Всегда храните жидкости и продукты в закрытых контейнерах во избежание

появления в отделении сильных или неприятных запахов.

- Во избежание загрязнения приготовленных и сырых продуктов накрывайте приготовленные продукты и отделяйте их от сырых.
- Рекомендуется размораживать продукты внутри холодильника.
- Не помещайте в прибор горячие продукты. Прежде чем помещать продукт, позаботьтесь о том, чтобы он остыл до комнатной температуры.
- Во избежание образования пищевых отходов всегда помещайте новые партии купленных продуктов сзади старых.

## 6.7 Рекомендации по охлаждению продуктов

- Отделение для свежих продуктов помечено символом (на табличке с техническими данными) .
- Мясо (все виды): заворачивайте в подходящий упаковочный материал и кладите на стеклянную полку, расположенную над ящиком для овощей. Храните мясо не более 1–2 дней.

- Фрукты и овощи: тщательно очистите (удалите грязь) и выложите их в специальный ящик (ящик для овощей).
- Не рекомендуется хранить в холодильнике экзотические фрукты, такие как бананы, манго, папайя и т. д.
- Такие овощи как помидоры, картофель, лук и чеснок не следует хранить в холодильнике.
- Сливочное масло и сыр: поместите в воздухонепроницаемый контейнер или заверните в алюминиевую фольгу или положите в полиэтиленовый пакет, чтобы максимально ограничить контакт с воздухом.
- Бутылки: закройте крышкой и храните на дверной полке для бутылок или в стойке для бутылок (если прибор ей оборудован).
- Для ускорения охлаждения продуктов рекомендуется включать вентилятор. Включение Вентилятор обеспечивает более качественное усреднение внутренней температуры.
- Всегда проверяйте срок годности продуктов, чтобы знать, как долго их можно хранить.

## 7. УХОД И ОЧИСТКА

### ВНИМАНИЕ!

См. главу «Сведения по технике безопасности».

### 7.1 Чистка внутренней камеры

Перед первым включением прибора вымойте его внутренние поверхности и все внутренние принадлежности теплой водой с нейтральным мылом, чтобы удалить запах, характерный для нового изделия, затем тщательно протрите их.

### ПРЕДУПРЕЖДЕНИЕ

Не используйте моющие или абразивные средства и очистители на основе хлора или на масляной основе, т.к. они могут повредить покрытие поверхностей.

### ПРЕДУПРЕЖДЕНИЕ

Принадлежности и детали прибора не предназначены для мытья в посудомоечной машине.

### ПРЕДУПРЕЖДЕНИЕ

Протрите панель управления влажной тканью. Не используйте средства для стирки. После очистки насухо вытрите панель управления мягкой тканью.

## 7.2 Периодическая чистка

Прибор необходимо регулярно чистить:

1. Очищайте внутренние поверхности и принадлежности с помощью теплой воды и нейтрального мыла.
2. Регулярно проверяйте и протирайте уплотнения дверцы, чтобы обеспечить чистоту и отсутствие загрязнений.
3. Ополосните чистой водой и вытрите насухо.

## 7.3 Размораживание холодильника

При нормальных условиях работы наледь с испарителя удаляется автоматически. Оттаявшая вода стекает через желоб в специальный контейнер в задней части прибора над компрессором электродвигателя и испаряется.

Необходимо периодически прочищать сливное отверстие в середине канала холодильной камеры, во избежание попадания капель воды на находящиеся в камере продукты.

Для этого предназначена поставляемая с прибором щетка для прочистки отверстия.

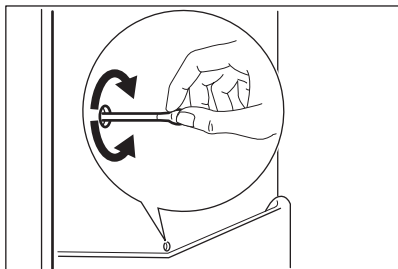

## 7.4 Размораживание морозильника

Морозильное отделение оснащено функцией удаления наледи. Это значит, что при работе прибора ни на внутренних стенках, ни на продуктах не образуются наросты наледи.

## 7.5 Установка и замена фильтра CleanAir+

Фильтр CleanAir+ представляет собой фильтр с активированным углем, который поглощает неприятные запахи для сохранения наилучшего вкуса и аромата всех пищевых продуктов без риска смешения запахов.



Воздушный фильтр требует осторожного обращения во избежание образования царапин на его поверхности.

При поставке воздушный фильтр находится в пластиковом пакете для сохранения его работоспособности.

Установку воздушного фильтра следует выполнять перед включением прибора.

1. Извлеките воздушный фильтр из пластикового пакета.
2. Откройте пластиковый корпус и поместите гофрированную поверхность на решетку, разместите фильтр внутри отмеченной области на решетчатой поверхности.

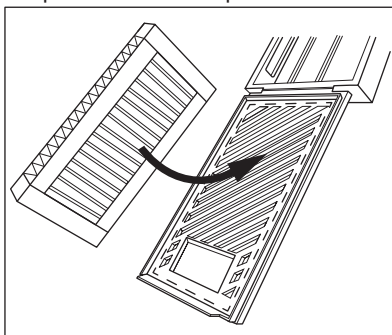

3. Удерживая фильтр, закройте пластиковый корпус до щелчка.

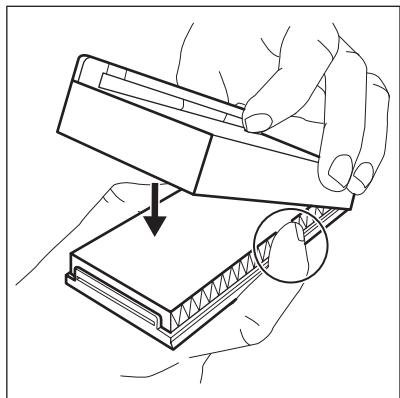

4. Извлеките верхнюю стеклянную полку из холодильного отделения. Сдвиньте пластиковый корпус с воздушным фильтром влево от стеклянной полки.

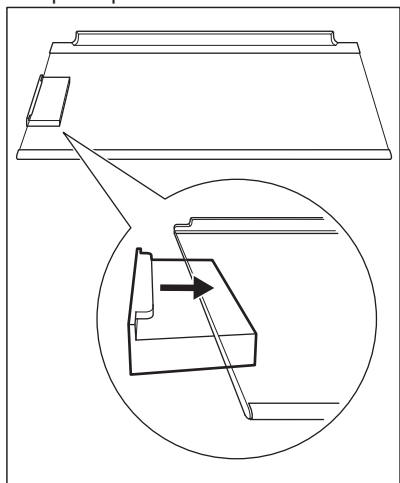

5. Вставьте стеклянную полку обратно в холодильное отделение. Будьте осторожны, чтобы не ударить фильтр при установке стеклянной полки.

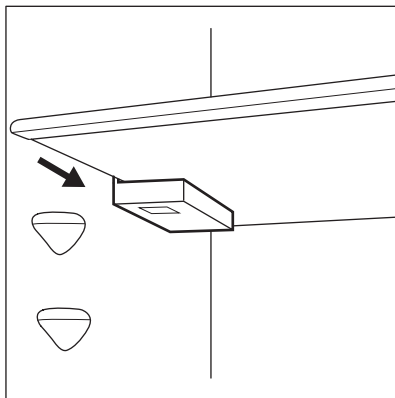

### Замена воздушного фильтра

1. Откройте пластиковый корпус.

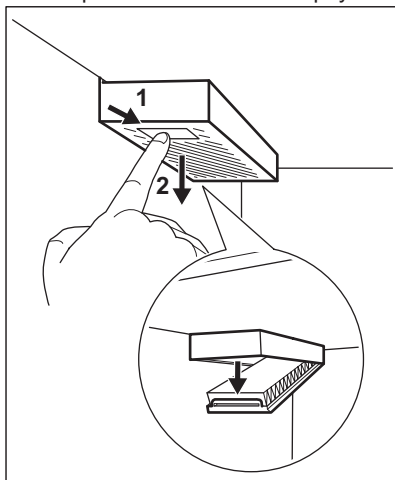

2. Выньте использованный воздушный фильтр.  
3. Извлеките новый воздушный фильтр из пластикового пакета и установите его в ящик.  
4. Закройте пластиковый корпус.

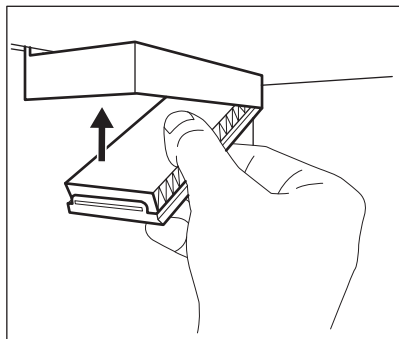

5. После замены фильтра нажмите кнопку отключения сигнализации Filter Reset на панели управления, чтобы выключить сигнализацию.

Чтобы фильтр работал максимально эффективно, установите пластиковый корпус в нужное место (слева от стеклянной полки). Замену фильтра следует проводить каждые 6 месяцев. Дополнительную информацию см.

в разделе "Индикатор замены воздушного фильтра".



Воздушный фильтр является расходным компонентом, поэтому гарантия на него не распространяется. Новые воздушные фильтры можно приобрести у местного торгового представителя.

## 7.6 Перерыв в эксплуатации

Если прибор не используется в течение длительного времени, примите следующие меры предосторожности:

1. Отключите прибор от сети электропитания.
2. Извлеките все продукты.
3. Вымойте прибор и все аксессуары.
4. Оставьте дверцы открытыми, чтобы предотвратить появление неприятного запаха.

## 8. ПОИСК И УСТРАНЕНИЕ НЕИСПРАВНОСТЕЙ



### ВНИМАНИЕ!

См. главу «Сведения по технике безопасности».

### 8.1 Что делать, если...

Проблема	Возможная причина	Решение
Прибор не работает.	Прибор выключен.	Включите прибор.
	Вилка сетевого кабеля не вставлена в розетку как следует.	Вставьте вилку сетевого кабеля в розетку надлежащим образом.
	В розетке электропитания отсутствует напряжение.	Подключите другой электроприбор к розетке электропитания. Обратитесь к квалифицированному электрику.
Прибор издает шум.	Прибор не поддерживается должным образом.	Убедитесь в том, что прибор стоит устойчиво.
Включена звуковая или визуальная сигнализация.	Прибор был недавно включен.	См. «Сигнализация повышения температуры» или «Предупреждение об открытой дверце».



Проблема	Возможная причина	Решение
	Слишком высокая температура внутри прибора.	См. «Сигнализация повышения температуры» или «Предупреждение об открытой дверце».
	Дверца оставлена открытой.	Закройте дверцу.
Постоянно работает компрессор.	Неверно задана температура.	См. главу «Панель управления».
	Одновременно загружено много пищевых продуктов.	Подождите несколько часов, а затем проверьте температуру снова.
	Слишком высокая температура воздуха в помещении.	См. главу «Установка».
	Продукты, помещенные в прибор, были слишком теплыми.	Прежде чем положить продукты на хранение, дайте им остыть до комнатной температуры.
	Дверца не закрыта как следует.	См. раздел «Закрывание дверцы».
	Включена функция Extra Freeze.	См. раздел «Функция Extra Freeze».
	Включена функция Extra Cool.	См. раздел «Функция Extra Cool».
Компрессор не включается сразу после нажатия «Extra Freeze» или «Extra Cool», или после изменения температуры.	Компрессор включается через некоторое время.	Это нормальное явление, ошибка отсутствует.
Дверца установлена неровно или мешает вентиляционной решетке.	Прибор не выровнен по горизонтали.	См. главу «Инструкции по установке».
Дверца открывается с трудом.	Вы попытались открыть дверцу сразу же после ее закрывания.	Делайте паузу в несколько секунд между закрыванием и повторным открыванием дверцы.
Не горит лампа освещения.	Лампа находится в режиме ожидания.	Закройте и откройте дверцу.
	Лампа освещения перегорела.	Обратитесь в ближайший авторизованный сервисный центр.
Слишком много инея и льда.	Дверца не закрыта как следует.	См. раздел «Закрывание дверцы».
	Прокладка деформирована или загрязнена.	См. раздел «Закрывание дверцы».
	Пищевые продукты не упакованы надлежащим образом.	Оберните пищевые продукты лучше.
	Неверно задана температура.	См. главу «Панель управления».
	Выбрана самая низкая температура при полностью загруженном приборе.	Задайте более высокую температуру. См. главу «Панель управления».

Проблема	Возможная причина	Решение
	Заданная для прибора температура слишком низкая, а температура окружающей среды слишком высокая.	Задайте более высокую температуру. См. главу «Панель управления».
Вода стекает по задней стенке холодильника.	Во время автоматического размораживания на задней стенке размораживается иней.	Это нормально.
На задней стенке холодильника слишком много водоконденсата.	Дверцу открывали слишком часто.	Открывайте дверцу только при необходимости.
	Дверца была закрыта не полностью.	Убедитесь в том, что дверца полностью закрыта.
	Хранящиеся продукты не были завернуты.	Перед размещением в приборе продуктов заверните их в подходящую упаковку.
Вода стекает внутрь холодильника.	Пищевые продукты мешают воде стекать в водосборник.	Убедитесь в том, что пищевые продукты не касаются задней стенки.
	Засорилось сливное отверстие.	Прочистите сливное отверстие.
Вода стекает на пол.	Отверстие слива талой воды не подсоединено к поддону испарителя над компрессором.	Подсоедините отверстие слива талой воды с поддоном испарителя.
Невозможно установить температуру.	Включена функция Extra Freeze или функция Extra Cool.	Выключите функцию Extra Freeze или функцию Extra Cool вручную, или подождите, пока она не выключится автоматически, а после этого задайте температуру. См. раздел «Функция Extra Freeze» или «Функция Extra Cool».
Температура внутри прибора слишком низкая/слишком высокая.	Неверно задана температура.	Задайте более высокую/низкую температуру.
	Дверца не закрыта как следует.	См. раздел «Закрывание дверцы».
	Слишком высокая температура пищевых продуктов.	Прежде чем поместить пищевые продукты на хранение, дайте им охладиться до комнатной температуры.
	Одновременно хранится много пищевых продуктов.	Одновременно закладывайте меньшее количество пищевых продуктов.
	Часто открывалась дверца.	Открывайте дверцу только при необходимости.
	Включена функция Extra Freeze.	См. раздел «Функция Extra Freeze».
	Включена функция Extra Cool.	См. раздел «Функция Extra Cool».

Проблема	Возможная причина	Решение
	В приборе отсутствует циркуляция холодного воздуха.	Убедитесь в том, что внутри прибора циркулирует холодный воздух. См. главу «Советы и рекомендации».
На дисплее появится <b>dE on</b> .	Прибор находится в демонстрационном режиме.	Для выхода из демонстрационного режима нажмите и удерживайте кнопки Extra Cool и ECO приблизительно 10 секунд, пока не прозвучат три коротких звуковых сигнала.
Появится символ <b>EГ CE</b> и загорится индикатор аварийного сигнала.	Ошибка связи.	Обратитесь в ближайший авторизованный сервисный центр. Система охлаждения будет поддерживать низкую температуру пищевых продуктов, однако регулировать температуру будет невозможно.
Символ <b>EГ E1</b> или <b>EГ E3</b> или <b>EГ E5</b> и текущая настройка появляются поочередно каждые 5 секунд, и горит индикатор аварийного сигнала.	Неисправность датчика температуры.	Обратитесь в ближайший авторизованный сервисный центр. Система охлаждения будет поддерживать низкую температуру пищевых продуктов, однако регулировать температуру будет невозможно.



Если приведенные рекомендации не позволяют достичь желаемого результата, обратитесь в ближайший авторизованный сервисный центр.

## 8.2 Замена лампы

Прибор оборудован светодиодной лампой длительного срока службы.

Этот элемент освещения подлежит замене только в сервисном центре. Обратитесь в авторизованный сервисный центр.

## 8.3 Закрывание дверцы

1. Очистите уплотнители дверцы.
2. При необходимости отрегулируйте дверцу. См. главу «Инструкции по установке».
3. При необходимости замените неисправные уплотнения дверцы. Обратитесь в авторизованный сервисный центр.

## 9. ШУМЫ

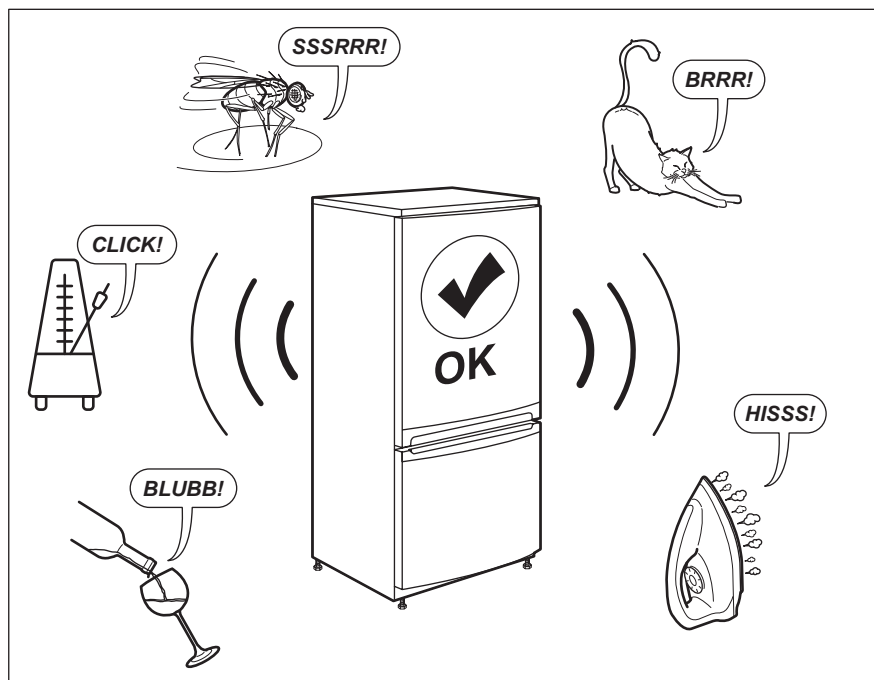

## 10. ТЕХНИЧЕСКИЕ ДАННЫЕ

Технические данные указаны на табличке с техническими данными, расположенной на внутренней стенке прибора, и на этикетке энергоэффективности.

Напряжение	230–240 В
Частота	50 Гц

## 11. ИНФОРМАЦИЯ ДЛЯ ИСПЫТАТЕЛЬНЫХ ОРГАНИЗАЦИЙ

Установка и подготовка прибора к тестированию для проверки на соответствие стандартам экологизации должны отвечать требованиям EN 62552 (EU). Требования к вентиляции, размерам ниши и минимальным зазорам сзади прибора должны соответствовать

перечню, приведенному в главе «Установка» Руководства пользователя. Просьба обращаться к производителю за любой дополнительной информацией, включая схемы загрузки.

## 12. ОХРАНА ОКРУЖАЮЩЕЙ СРЕДЫ

Материалы с символом  следует сдавать на переработку. Положите упаковку в соответствующие контейнеры для сбора вторичного сырья. Принимая участие в переработке старого электробытового оборудования, Вы помогаете защитить окружающую среду и здоровье человека. Не выбрасывайте

вместе с бытовыми отходами бытовую технику, помеченную символом . Прибор следует доставить в место раздельного накопления и сбора отходов потребления или в пункт сбора использованной бытовой техники для последующей утилизации.

## МИ ДУМАЄМО ПРО ВАС

Дякуємо, що придбали прилад Electrolux. Обраний вами виріб створено на основі багаторічного професійного досвіду та інновацій. Оригінальний і стильний — його сконструйовано з думкою про вас. Тому під час його використання ви можете бути впевнені в тому, що щоразу отримуватимете відмінні результати.

Ласкаво просимо до Electrolux.

**Відвідайте наш веб-сайт, щоб:**



Отримати поради з використання, брошури, інструкції з усунення несправностей, інформацію щодо сервісу та ремонту:

**[www.electrolux.com/support](http://www.electrolux.com/support)**



Зареєструвати свій продукт для кращого обслуговування:

**[www.registerelectrolux.com](http://www.registerelectrolux.com)**



Придбати аксесуари, витратні матеріали й оригінальні запчастини для вашого приладу:

**[www.electrolux.com/shop](http://www.electrolux.com/shop)**

## ДОПОМОГА КЛІЄНТАМ ТА ОБСЛУГОВУВАННЯ

Використовуйте лише оригінальні запасні частини.

Звертаючись до нашого авторизованого сервісного центру, необхідно мати таку інформацію: модель, номер виробу, серійний номер.

Інформацію можна знайти на таблиці з технічними даними.

 Попередження / Важлива інформація про безпеку

 Загальна інформація та рекомендації

 Інформація щодо захисту навколишнього середовища

Може змінитися без оповіщення.

## ЗМІСТ

1. ІНФОРМАЦІЯ З ТЕХНІКИ БЕЗПЕКИ.....	30
2. ІНСТРУКЦІЇ З ТЕХНІКИ БЕЗПЕКИ.....	33
3. ВСТАНОВЛЕННЯ.....	35
4. ПАНЕЛЬ КЕРУВАННЯ.....	38
5. ЩОДЕННЕ ВИКОРИСТАННЯ.....	42
6. ПОРАДИ ТА РЕКОМЕНДАЦІЇ.....	46
7. ДОГЛЯД ТА ОЧИЩЕННЯ.....	48
8. УСУНЕННЯ НЕСПРАВНОСТЕЙ.....	51
9. ШУМИ.....	55
10. ТЕХНІЧНІ ДАНІ.....	55
11. ІНФОРМАЦІЯ ДЛЯ ДОСЛІДНИЦЬКИХ УСТАНОВ.....	55
12. ОХОРОНА ДОВКІЛЛЯ.....	56

## 1. ІНФОРМАЦІЯ З ТЕХНІКИ БЕЗПЕКИ

Перед установкою та експлуатацією приладу слід уважно прочитати інструкцію користувача. Виробник не несе

відповідальності за травми або збитки через неправильне встановлення або використання. Інструкції з експлуатації слід зберігати в безпечному і доступному місці з метою користування в майбутньому.

## **1.1 Безпека дітей і вразливих осіб**

- Діти від 8 років та особи з обмеженими фізичними, сенсорними або психічними можливостями чи недостатнім досвідом і знаннями можуть користуватися цим приладом лише під наглядом, або за умови попереднього отримання інструкцій з безпечного користування приладом та розуміння пов'язаних з цим ризиків.
- Дітям віком від 3 до 8 років дозволяється завантажувати та розвантажувати прилад за умови, якщо їм надано належні інструкції.
- Цей прилад може використовуватись особами з важкою та комплексною непрацездатністю за умови, якщо їм надано належні інструкції.
- Не слід залишати дітей до 3 років поблизу приладу без постійного нагляду.
- Слідкуйте за тим, аби діти не бавилися із цим приладом.
- Чищення або обслуговування приладу дітьми дозволяється лише під наглядом.
- Тримайте усі пакувальні матеріали подалі від дітей та утилізуйте їх належним чином.

## **1.2 Загальна безпека**

- Цей прилад призначений лише для зберігання продуктів та напоїв.
- Цей прилад призначений для використання в домашніх умовах у приміщенні.
- Цей прилад можна використовувати в офісах, готельних номерах, напів-готелях, приміщеннях для фермерського туризму та інших подібних приміщеннях, де

застосування цього приладу не перевищує (середній) рівень побутового користування.

- Щоб уникнути зараження їжі, дотримуйтеся наступних правил:
  - не відкривайте дверцята на тривалий час;
  - регулярно очищуйте поверхні, які можуть контактувати з продуктами харчування та відкритими системами дренажу;
  - зберігайте сире м'ясо і рибу у відповідних контейнерах у холодильнику таким чином, аби вони не торкалися та не капали на інші продукти.
- **ПОПЕРЕДЖЕННЯ:** У шафі чи конструкції, в яку вбудовано прилад, вентиляційні отвори повинні бути незаблокованими.
- **ПОПЕРЕДЖЕННЯ:** Для прискорення процесу розморожування використовуйте лише рекомендовані виробником механічні пристрої чи інші засоби.
- **ПОПЕРЕДЖЕННЯ:** Не допускайте пошкодження контуру циркуляції холодоагенту.
- **ПОПЕРЕДЖЕННЯ:** Не використовуйте електричні приладі всередині відділень для зберігання продуктів, якщо це не передбачене виробником.
- Не використовуйте пароочищувачі та водяні розпилювачі для очищення приладу.
- Витріть прилад м'якою вологою ганчіркою. Застосовуйте лише нейтральні мийні засоби. Не використовуйте абразивні засоби, жорсткі серветки для очищення, розчинники або металеві предмети.
- Якщо прилад буде залишено порожнім на тривалий час, слід вимкнути, розморозити, очистити, висушити його та залишити дверцята відчиненими з метою уникнення цвілі у приладі.
- Не зберігайте в цьому приладі вибухонебезпечні речовини, такі як аерозольні балончики з паливом.
- Щоб уникнути небезпеки в разі пошкодження електричного кабелю, його заміну має здійснювати



представник виробника чи його авторизованого сервісного центру або інша кваліфікована особа.

## 2. ІНСТРУКЦІЇ З ТЕХНІКИ БЕЗПЕКИ

### 2.1 Встановлення

#### ПОПЕРЕДЖЕННЯ!

Установлювати цей прилад повинен лише кваліфікований фахівець.

- Повністю зніміть упаковку.
- Не встановлюйте її не використовуйте пошкоджений прилад.
- Не користуйтеся приладом, доки його не буде безпечно встановлено у вбудовану конструкцію.
- Дотримуйтеся інструкцій зі встановлення, що постачаються разом із приладом.
- Будьте обережні під час переміщення приладу, оскільки він важкий. Використовуйте захисні рукавички та взуття, що постачається в комплекті.
- Забезпечте вільну циркуляцію повітря навколо приладу.
- Під час першої установки або після переставлення дверцят зачекайте принаймні 4 години, перш ніж підключати прилад до живлення. Це необхідно для того, щоб масло могло зібратися назад у компресор.
- Перш ніж виконувати будь-які операції на приладі (наприклад, переставлення дверцят), витягніть вилку з електричної розетки.
- Не встановлюйте прилад поблизу радіаторів, плит, духових шаф або варильних поверхонь, якщо інше не зазначено в інструкції зі встановлення.
- Встановлюйте прилад там, де на нього не потраплятиме дощ.
- Не встановлюйте прилад під прямим сонячним світлом.
- Не встановлюйте прилад у місцях з високою вологістю або низькою температурою.
- Пересуваючи прилад, піднімайте його за передній край, щоб не подряпати підлогу.

- Прилад містить упаковку вологовбирача. Це не іграшка. Його не можна їсти. негайно утилізуйте його.

### 2.2 Під'єднання до електромережі

#### ПОПЕРЕДЖЕННЯ!

Існує ризик займання та ураження електричним струмом.

#### ПОПЕРЕДЖЕННЯ!

При розміщенні приладу переконайтеся, що шнур живлення не затиснуто і не пошкоджено.

#### ПОПЕРЕДЖЕННЯ!

Не використовуйте розгалужувачі та подовжувачі.

- Прилад повинен бути заземленим.
- Переконайтеся в тому, що параметри на таблиці з технічними даними сумісні з електричними параметрами електроживлення від мережі.
- Завжди використовуйте правильно встановлену протиударну розетку.
- Стежте за тим, щоб не пошкодити електричні компоненти (наприклад, електричну вилку, кабель живлення, компресор). Для заміни електричних компонентів слід звернутися до авторизованого сервісного центру або до електрика.
- Кабель живлення повинен знаходитися нижче рівня електричної вилки.
- Вставляйте штепсельну вилку в розетку електроживлення лише після закінчення установки. Переконайтеся, що після установки є вільний доступ до розетки електроживлення.
- Не тягніть за кабель живлення, щоб відключити прилад з мережі. Завжди вимикайте, витягаючи штепсельну вилку.

## 2.3 Користування



### ПОПЕРЕДЖЕННЯ!

Існує небезпека травмування, опіків, ураження електричним струмом і пожежі.



У приладі міститься легкозаймистий газ, ізобутан (R600a), — природний газ з високим рівнем екологічності. Стежте за тим, щоб не пошкодити контур циркуляції холодоагенту, що містить ізобутан.

- Не змінюйте технічні специфікації цього приладу.
- Суворо забороняється використання вбудованого виробу окремо.
- Не кладіть на прилад електричні пристрої (наприклад, морозивниці), якщо це не передбачено виробником.
- У разі пошкодження контуру циркуляції холодоагенту переконайтеся в тому, що в приміщенні немає полум'я та джерел займання. Провітріть приміщення.
- Не допускайте, щоб гарячі предмети торкалися пластикових частин приладу.
- Не кладіть безалкогольні напої у морозильне відділення. При цьому зростає тиск на стінки тари.
- Не зберігайте в приладі займисті гази та рідини.
- Не кладіть усередину приладу, поряд із ним або на нього легкозаймисті речовини чи предмети, змочені в легкозаймистих речовинах.
- Не торкайтеся компресора або конденсатора. Вони гарячі.
- Не виймайте мокрими або вологими руками предмети з морозильної камери та не торкайтеся їх.
- Не заморожуйте повторно розморожені продукти.
- Дотримуйтеся вказаних на упаковці із замороженими продуктами інструкцій щодо зберігання.
- Замотуйте продукти у пакування, придатне для харчових продуктів, перш, ніж класти їх у морозильну камеру.
- Не допускайте контакту продуктів із внутрішніми стінками відділень приладу.

## 2.4 Внутрішня підсвітка



### ПОПЕРЕДЖЕННЯ!

Небезпека враження електричним струмом.

- Стосовно ламп всередині цього виробу та запасних ламп, що продаються окремо: Ці лампи призначені для використання у побутових приладах з екстремальними фізичними умовами, такими як температура, вібрація, вологість, або призначені для надання інформації про стан роботи приладу. Вони не призначені для використання з іншою метою та не придатні для освітлення побутових приміщень.

## 2.5 Догляд і чищення



### ПОПЕРЕДЖЕННЯ!

Існує ризик травмування або пошкодження приладу.

- Перед початком ремонту прилад треба від'єднати від електромережі, знявши запобіжник або витягнувши шнур живлення з розетки.
- У холодильному агрегаті цього приладу містяться вуглеводні. Обслуговування та перезарядження агрегату повинен виконувати лише кваліфікований спеціаліст.
- Регулярно оглядайте дренажний отвір приладу та очищуйте його за необхідності. У разі блокування отвору розморожена вода збиратиметься на дні приладу.

## 2.6 Сервіс

- Для ремонту приладу звертайтеся до авторизованого сервісного центру. Використовуйте лише оригінальні запасні частини.
- Зверніть увагу, що самостійний або непрофесійний ремонт може мати наслідки для безпеки та призвести до втрати гарантії.

## 2.7 Утилізація

### ПОПЕРЕДЖЕННЯ!

Існує небезпека задушення.

- Від'єднайте прилад від електромережі.
- Відріжте кабель живлення й викиньте його.
- Зніміть дверцята, щоб запобігти запиранню дітей чи домашніх тварин усередині приладу.
- Контур циркуляції холодоагенту й ізоляційні матеріали приладу є екологічно чистими.
- Ізоляційна піна містить займистий газ. Щоб отримати інформацію про належну

- утилізацію приладу, слід звернутися до органів муніципальної влади.
- Не пошкодуйте елементи охолоджувача, що знаходяться поруч із теплообмінником.

Цей продукт по вмісту небезпечних речовин відповідає вимогам Технічного регламенту обмеження використання деяких небезпечних речовин в електричному та електронному обладнанні (постанова Кабінета Міністрів України №139 від 10 березня 2017р.)

## 3. ВСТАНОВЛЕННЯ

### ПОПЕРЕДЖЕННЯ!

Див. розділи з інформацією щодо техніки безпеки.

### ПОПЕРЕДЖЕННЯ!

Для встановлення приладу зверніться до документу з інструкціями щодо встановлення.

### ПОПЕРЕДЖЕННЯ!

Для стійкості приладу зафіксуйте його відповідно до інструкцій зі встановлення.

### 3.1 Габарити

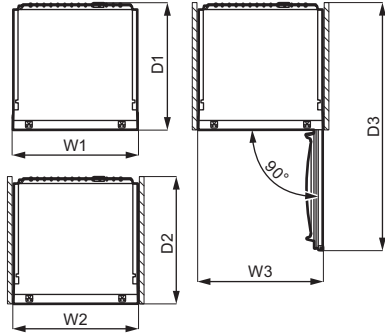
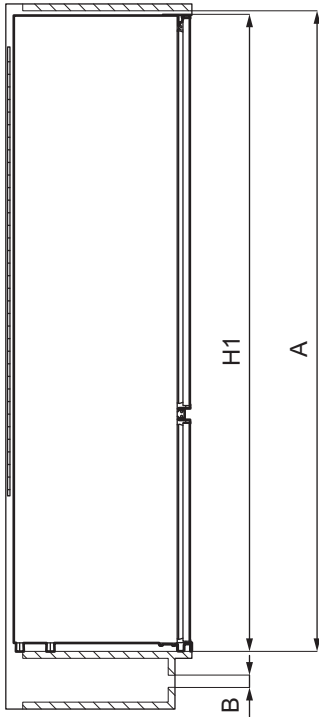

#### Загальні габарити <sup>1</sup>

H1	мм	1772
W1	мм	546
D1	мм	549

<sup>1</sup> висота, ширина і глибина приладу без ручки

#### Місце, необхідне для експлуатації <sup>2</sup>

H2 (A+B)	мм	1816
W2	мм	546
D2	мм	551
A	мм	1780

#### Місце, необхідне для експлуатації <sup>2</sup>

B	мм	36
---	----	----

<sup>2</sup> висота, ширина і глибина приладу з ручкою, а також місце, необхідне для вільної циркуляції повітря для охолодження

#### Загальне місце, необхідне для експлуатації <sup>3</sup>

H3 (A+B)	мм	1816
W3	мм	546
D3	мм	1068

<sup>3</sup> висота, ширина і глибина приладу з ручкою, а також місце, необхідне для

вільної циркуляції повітря для охолодження, і місце, необхідне для відкривання дверцят до мінімального кута, що дозволяє вийняти все внутрішнє обладнання

### 3.2 Розміщення

Для забезпечення найкращих функцій приладу не слід встановлювати прилад під прямими сонячними променями. Не встановлюйте прилад поблизу радіаторів, плит, духових шаф або варильних поверхонь, якщо інше не зазначено в інструкції зі встановлення.

Забезпечте вільну циркуляцію повітря довкола задньої панелі приладу.

Цей прилад слід встановлювати в сухому, добре провітрюваному приміщенні.

Прилад можна експлуатувати за температури навколишнього середовища від 10°C до 43°C.



Правильна робота приладу гарантується лише в разі експлуатації в зазначеному діапазоні температур.



У разі виникнення сумнівів щодо того, де встановлювати прилад, зверніться до продавця, нашої служби обслуговування клієнтів або в найближчий авторизований сервісний центр.



Необхідно забезпечити можливість відключення приладу від електричної розетки. тому вилка має бути легкодоступною після встановлення.

### 3.3 Під'єднання до електромережі

- Перш ніж під'єднувати прилад до електромережі, переконайтеся, що показники напруги та частоти, указані на табличці з технічними даними, відповідають параметрам електромережі у вашому будинку.
- Прилад має бути заземлено. Для цього вилку кабелю живлення оснащено

відповідним контактом. Якщо розетку не заземлено, заземліть прилад окремо відповідно до чинних нормативних вимог, проконсультувавшись із кваліфікованим електриком.

- Виробник не несе жодної відповідальності за проблеми, які можуть виникнути через недотримання цих правил техніки безпеки.

### 3.4 Вимоги щодо вентиляції

Потрібно забезпечити достатній потік повітря позаду приладу.

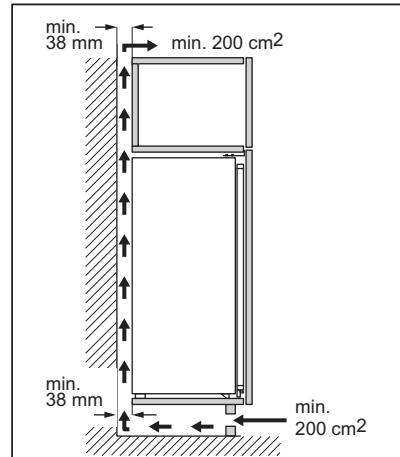

#### УВАГА

Для отримання відомостей щодо встановлення див. інструкції зі встановлення.

### 3.5 Встановлення дверцят на інший бік

Дивіться окремі інструкції щодо встановлення й перевішування дверцят на інший бік.

#### УВАГА

На кожному етапі перевішування дверцят на інший бік захищайте підлогу від подряпин міцним матеріалом.

## 4. ПАНЕЛЬ КЕРУВАННЯ

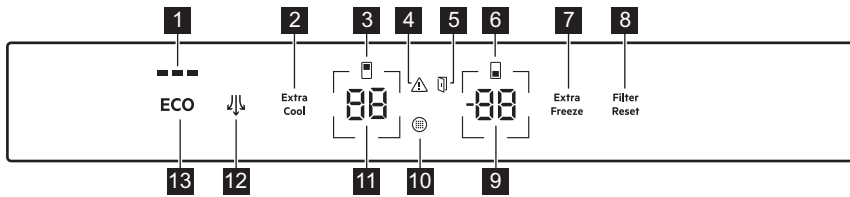

- 1 Індикатор ECOMETER
- 2 Кнопка/індикатор Extra Cool
- 3 Індикатор холодильного відділення
- 4 Сигнальний індикатор
- 5 Індикатор попередження про відчинені дверцята
- 6 Індикатор морозильної камери
- 7 Кнопка/індикатор Extra Freeze
- 8 Кнопка/індикатор попередження Filter Reset
- 9 Кнопка/індикатор температури морозильника
- 10 Індикатор заміни повітряного фільтра
- 11 Кнопка/індикатор температури холодильника
- 12 Кнопка/індикатор Вентилятор
- 13 Кнопка ECO

### 4.1 Увімкнення

Вставте мережеву вилку в розетку.

Для вибору іншої встановленої температури див. розділ «Регулювання температури».

Якщо на дисплеї з'явилось **de on**, дивіться розділ «Усунення несправностей».

### 4.2 Вимикання

1. Натисніть і утримуйте кнопку температури морозильника впродовж 5 секунд.

На дисплеї блимає **OF**.

2. Після вимкнення приладу на дисплеї відображається **OF**.
3. Витягніть вилку з розетки.

### 4.3 Регулювання температури

Діапазон температур може коливатися від  $-15^{\circ}\text{C}$  до  $-24^{\circ}\text{C}$  для морозильника й від  $2^{\circ}\text{C}$  до  $8^{\circ}\text{C}$  для холодильника.

Натисніть кнопки температури, щоб встановити температуру приладу.

Рекомендоване значення встан. температури:

- $+4^{\circ}\text{C}$  для холодильника;
- $-18^{\circ}\text{C}$  для морозильника.

Рекомендовану температуру можна встановити вручну за допомогою кнопок температури або ввімкнувши ECO функція. Для отримання додаткової інформації див. розділ «ECO функція»

Відповідні індикатори показують встановлену температуру.



Установленої температури буде досягнуто протягом 24 годин. Після перебоїв у постачанні електроенергії прилад повертається до встановленої температури.

### 4.4 Вимкнення холодильника

Можна вимкнути лише холодильне відділення, залишивши морозильне відділення увімкненим.

1. Натисніть і утримуйте кнопку температури холодильника впродовж 5 секунд.

На дисплеї блимає **OF**.

2. Після вимкнення холодильної камери на дисплеї відображається **OF**.

## 4.5 Увімкнення холодильника

Щоб увімкнути холодильник:

1. Натисніть і утримуйте кнопку температури холодильника впродовж 5 секунд.

На дисплеї блимає .

2. Холодильне відділення увімкнено й попередньо встановлену температуру відновлено.



Щоб відрегулювати температуру, див. розділ «Регулювання температури».

## 4.6 ECO функція

Функція ECO встановлює оптимальну температуру для збереження продуктів, мінімізуючи споживання енергії.

1. Щоб увімкнути функцію, натисніть кнопку ECO.

Температуру в холодильнику встановлено на +4° C, а температуру в морозильнику — на -18° C.

2. Щоб вимкнути функцію, знову натисніть кнопку ECO або виберіть іншу встановлену температуру (див. розділ «Регулювання температури»).

Після вимкнення функції ECO температура в холодильнику встановлюється на +2 °C, а температура в морозильнику — на -20 °C.



Увімкнення ECO вимикає функції Extra Cool та Extra Freeze.



Індикатор ECOMETER показує поточне споживання енергії приладом. Три повністю освітлені смужки вказують на найбільш енергоефективне налаштування.

## 4.7 Функція Extra Cool

За допомогою функції Extra Cool можна швидко охолодити велику кількість теплих продуктів, наприклад, після відвідування продуктового магазину, унікаючи нагрівання продуктів, які вже зберігаються у холодильному відділенні.

Щоб увімкнути функцію, натисніть кнопку Extra Cool.

Засвітиться індикатор Extra Cool. Коли функцію Extra Cool увімкнено, вентилятор може працювати автоматично.

Ця функція автоматично вимикається приблизно через 6 годин. Після вимкнення функції індикатор Extra Cool згасне.

Натисніть кнопку Extra Cool, щоб вимкнути функцію Extra Cool до її автоматичного завершення.



Щоб встановити іншу температуру холодильника, вимкніть функцію Extra Cool та див. розділ «Регулювання температури».

## 4.8 Функція Extra Freeze

Функція Extra Freeze використовується для послідовного виконання попереднього й швидкого заморожування в морозильній камері. Ця функція пришвидшує замороження свіжих продуктів і разом захищає продукти, які вже зберігаються в морозильнику, від небажаного нагрівання.



Щоб попередньо заморозити свіжі продукти, активуйте функцію Extra Freeze принаймні за 24 години до того, як покласти їх у морозильну камеру.

Для увімкнення цієї функції натисніть кнопку Extra Freeze.

Засвітиться індикатор Extra Freeze.

Функція Extra Freeze автоматично вимикається максимум через 52 години.

Натисніть кнопку Extra Freeze, щоб вимкнути функцію Extra Freeze до її автоматичного завершення.

## 4.9 Функція Вентилятор

Холодильне відділення оснащено пристроєм, який забезпечує швидке охолодження продуктів і високий рівень однорідності температури у відділенні.

Цей пристрій активується автоматично за необхідності або вручну.

Натисніть кнопку Вентилятор, щоб увімкнути функцію. Засвітиться індикатор Вентилятор.

Щоб вимкнути функцію, ще раз натисніть кнопку Вентилятор. Індикатор Вентилятор згасне.



Якщо функція вмикається автоматично, індикатор Вентилятор не загоряється. Увімкнення функції Вентилятор може збільшити шум і споживання електроенергії.

Вентилятор працює, лише коли дверцята зачинено.

#### 4.10 Сигнал попередження про високу температуру

Коли температура в морозильному відділенні збільшується (наприклад, через перебої в постачанні електроенергії), миготить сигнальний індикатор, індикатор температури морозильника починає показувати Н° й блимати та лунає звуковий сигнал.

Щоб вимкнути звукове сповіщення, натисніть будь-яку кнопку.

Сигнальний індикатор згасне й звуковий сигнал вимкнеться. Індикатор температури морозильника показує Н° впродовж 5 секунд, перш ніж знову почати показувати температуру в морозильнику.



Сигнал тривоги перезапуститься через одну годину після деактивації, доки не буде відновлено нормальні умови. Якщо не натиснути жодну кнопку, звуковий сигнал вимкнеться автоматично приблизно через годину, щоб не викликати занепокоєння.

#### 4.11 Сигнал попередження про відчинені дверцята

Якщо дверцята холодильника залишаються відчиненими впродовж приблизно 5 хвилин або якщо дверцята морозильника залишаються відкритими впродовж приблизно 80 секунд, лунає

звуковий сигнал і вмикається індикатор попередження про відчинені дверцята. Внутрішня підсвітка холодильника також може почати блимати.

Попередження вимикається після закриття дверцят. Натисніть будь-яку кнопку, щоб вимкнути звуковий сигнал і миготіння внутрішньої підсвітки холодильника.



Якщо не натиснути жодну кнопку, звуковий сигнал вимкнеться автоматично приблизно через годину, щоб не викликати занепокоєння.

#### 4.12 Індикатор заміни повітряного фільтра

Після закінчення терміну придатності повітряного фільтра, який потребує заміни, вмикається Індикатор заміни повітряного фільтра та сигнальний індикатор Filter Reset.

Інструкції з заміни див. у розділі «Встановлення та заміна CleanAir+ фільтра» в главі «Догляд та очищення».

Після заміни фільтра натисніть кнопку попереджувального сигналу Filter Reset, щоб вимкнути сигнал.

#### 4.13 Режим налаштування

Режим налаштування дозволяє:

- Увімкнути або вимкнути індикатор ECOMETER.
- Увімкнути або вимкнути звукові сигнали кнопок.
- Змінити одиниці температури з °C на °F.
- Скинути налаштування приладу до заводських налаштувань.

#### Увімкнення режиму налаштування

Щоб увімкнути режим налаштування:

1. Натисніть і утримуйте кнопку ECO протягом приблизно 3 секунд. При вмиканні режиму налаштування на дисплеї блимає SE EE.
2. Після увімкнення режиму налаштування на дисплеї відображається FE On.



Щоб вимкнути режим налаштування, натисніть і утримуйте кнопку ECO протягом приблизно 3 секунд.

Режим налаштування автоматично вимикається, якщо ви не взаємодієте з панеллю керування протягом 60 секунд.

### Навігація в режимі налаштування

1. Увімкніть режим налаштування (див. «Увімкнення режиму налаштування»). На дисплеї відображається **PE On**.
2. Торкніться кнопки температури холодильника (ліворуч), щоб змінити параметр. Торкніться кнопки температури морозильника (праворуч), щоб змінити значення параметра.

Дисплей	Параметри за промовчанням
<b>PE On</b>	Індикатор ECOMETER
<b>ES On</b>	Звукові сигнали кнопок
<b>CF °C</b>	Одиниці температури
<b>FS 03</b>	Заводські налаштування

### ECOMETER індикатор

Щоб увімкнути або вимкнути ECOMETER:

1. Увімкніть режим налаштування (див. «Увімкнення режиму налаштування»). На дисплеї відображається **PE On**.
2. Торкніться **On** кілька разів. Індикатор буде відображатися відповідно як **On** для увімкненого або як **Off** вимкненого індикатора ECOMETER.
3. Натисніть і утримуйте кнопку ECO протягом приблизно 3 секунд, щоб вийти з режиму налаштування.

### Звукові сигнали кнопок

Ви можете увімкнути або вимкнути звукові сигнали кнопок у режимі налаштування. Щоб увімкнути або вимкнути звукові сигнали:

1. Увімкніть режим налаштування (див. «Увімкнення режиму налаштування»). На дисплеї відображається **PE On**.

2. Торкніться **PE** кілька разів, доки не відобразиться **ES**. Торкніться **On**, щоб увімкнути або вимкнути звукові сигнали. Індикатор зміниться на **On** для увімкнених або на **Off** вимкнених звукових сигналів.
3. Натисніть і утримуйте кнопку ECO протягом приблизно 3 секунд, щоб вийти з режиму налаштування.

### Одиниці температури

Використовуючи режим налаштування, можна змінити одиницю температури, що відображається на панелі керування, з градусів Цельсія на градуси Фаренгейта. Щоб змінити одиницю температури:

1. Увімкніть режим налаштування (див. «Увімкнення режиму налаштування»). На дисплеї відображається **PE On**.
2. Торкніться **PE** кілька разів, доки не відобразяться **CF** і **°C**. Торкніться індикатора, який відображає одиницю вимірювання для вибору між **°C** для градусів Цельсія та **°F** для градусів Фаренгейта.
3. Натисніть і утримуйте кнопку ECO протягом приблизно 3 секунд, щоб вийти з режиму налаштування.

### Заводські налаштування

Ця функція відновлює кожне налаштування до заводських налаштувань за промовчанням. Щоб відновити заводські налаштування за промовчанням:

1. Увімкніть режим налаштування (див. «Увімкнення режиму налаштування»). На дисплеї відображається **PE On**.
2. Торкніться **PE** кілька разів, доки не відобразяться **FS** і **03**. Торкніться **03** кілька разів, доки не відобразиться **On**. **On** перетвориться на **FS**, що блимає, а потім на **03**, що припинить блимати, що вказує на відновлення заводських налаштувань.
3. Натисніть і утримуйте кнопку ECO протягом приблизно 3 секунд, щоб вийти з режиму налаштування.

## 5. ЩОДЕННЕ ВИКОРИСТАННЯ

### 5.1 Встановлення полиць на дверцятах

Для зберігання упаковок із продуктами різного розміру на дверцятах на різній висоті можна встановлювати лотки.

1. Повільно потягніть полочку вгору, доки вона не зніметься.
2. Установіть у потрібне положення.

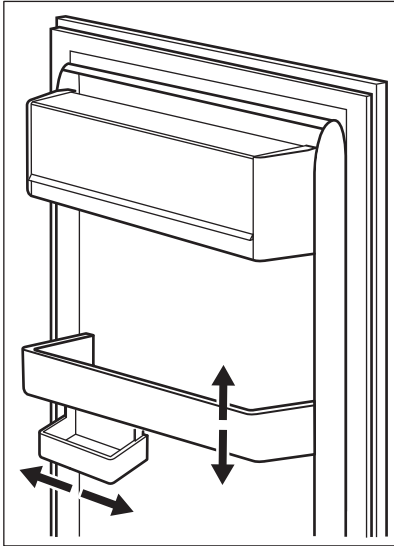

Ця модель оснащена змінним ящиком для овочів, який можна переміщувати вбік.

### 5.2 Знімні полочки

Стінки холодильника мають ряд напрямних, тому висоту полиць можна змінювати за бажанням.

Цей прилад також оснащений полочкою, що складається з двох частин. Для оптимального використання простору передню половину полочки можна розташувати під другою половиною.

Щоб скласти полочку:

1. Обережно витягніть передню половину.
2. Вставте її в нижню напрямну під другою половиною.

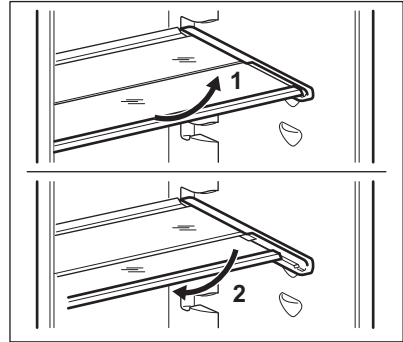

Для правильної циркуляції повітря не розміщуйте скляну полочку над шухлядою для овочів.

### 5.3 Шухляда GreenZone

У нижній частині холодильного відділення є висувний ящик.

Скляна полочка GreenZone оснащена приладом, що регулює її герметизацію та може використовуватися для керування рівнем вологості всередині шухляди.

### 5.4 Виймання ящика GreenZone



Перш, ніж виймати ящик з холодильника, рекомендується його спорожнити.

Витягання шухляди:

1. Витягніть ящик із холодильника.

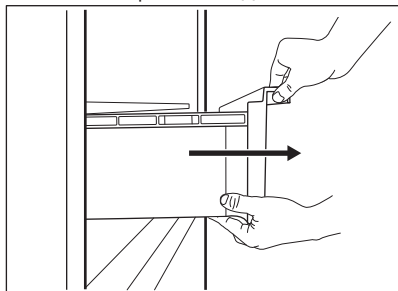

2. Дещо підніміть передню частину ящика.

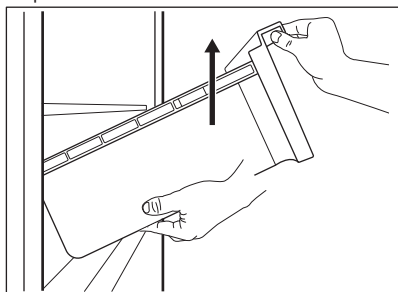

3. Витягніть ящик, припіднімаючи його вгору.

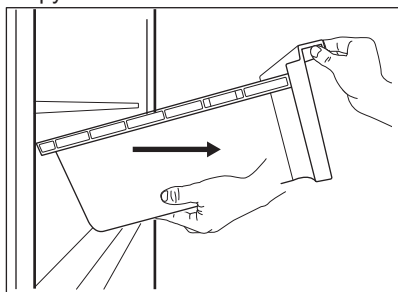

Щоб зняти скляну кришку з шухляди GreenZone:

1. Розблокуйте бокові затискачі з обох сторін одночасно.

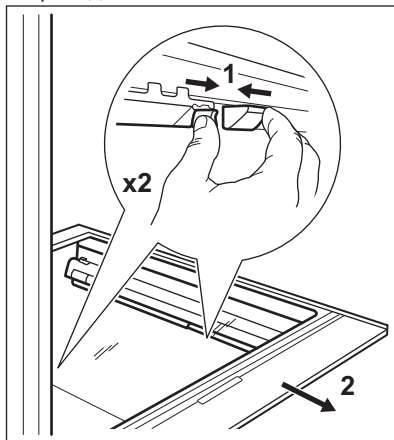

2. Потягніть скляну опору полички до себе.

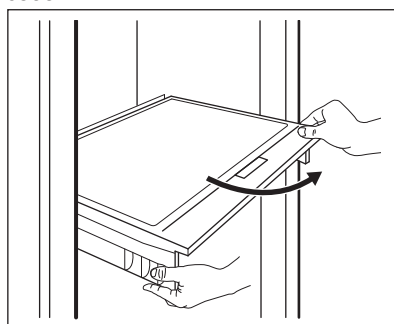

## 5.5 Регулювання вологості

Скляна поличка шухляди GreenZone оснащена приладом, що регулює її герметизацію та може використовуватися для керування рівнем вологості всередині шухляди.



Не кладіть продукти на пристрій регулювання вологості.

Положення для контролю вологості залежить від виду та кількості фруктів і овочів:

- Отвори закриті: рекомендується для невеликої кількості фруктів і овочів. Це забезпечує більш тривале збереження

природного вмісту вологи у фруктах та овочах.

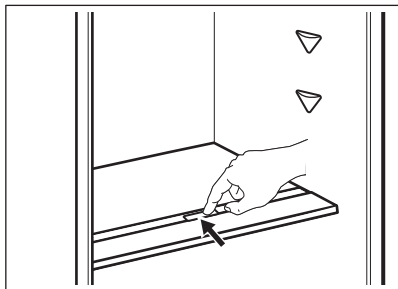

- Отвори відкриті: рекомендується для великої кількості фруктів і овочів. Це забезпечує більшу циркуляцію повітря, що зменшує вологість повітря.

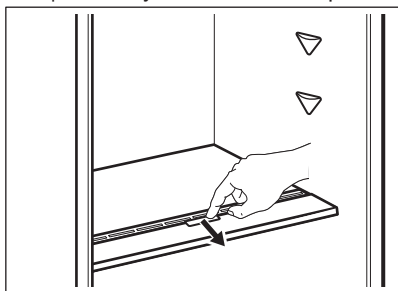

Щоби зняти прилад для регулювання вологості, відчиніть шухляду під скляною полицкою та зніміть кришку.

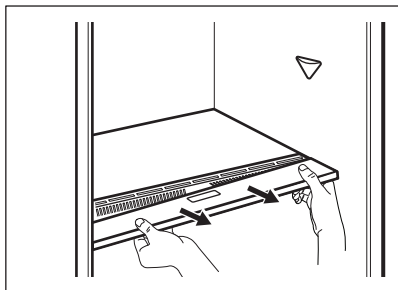

Залежно від кількості та стану фруктів і овочів, що зберігаються в шухляді GreenZone, може утворитися конденсат. У такому випадку витріть конденсат за допомогою м'якої тканини та встановіть регулятор вологості в положення низької вологості.

## 5.6 Вентилятор

Холодильне відділення оснащено пристроєм, який забезпечує швидке охолодження продуктів і підтримує рівномірнішу температуру в усьому відділенні.

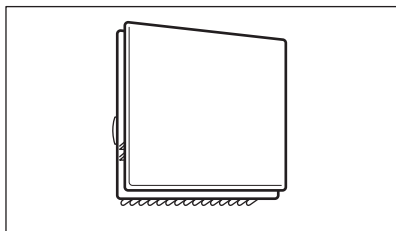

Цей пристрій активується автоматично за необхідності.

За потреби пристрій також можна вмикати вручну (див. розділ «Функція Вентилятор»).



Вентилятор працює, лише коли дверцята зачинено.



Не знімайте кришку вентилятора.

## 5.7 Фільтр CleanAir+

Прилад оснащено вугільним фільтром CleanAir+.

Фільтр очищує повітря від небажаних запахів у холодильнику, підвищуючи якість зберігання продуктів.

Фільтр і його пластиковий корпус містяться в пластиковому пакеті з іншими аксесуарами, що постачається з приладом (з питань встановлення див. розділ «Встановлення та заміна CleanAir+ фільтра» в главі «Догляд та очищення»).

## 5.8 Підставка для пляшок

Покладіть пляшки (отворами наперед) на встановлену полицю.



Ставте на полицю тільки закриті пляшки.

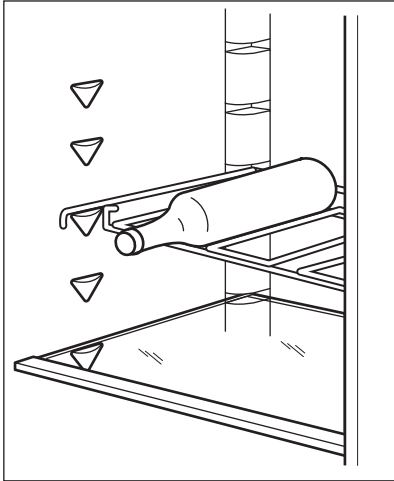

## 5.9 Заморожування свіжих продуктів

Морозильне відділення підходить для заморожування свіжих продуктів та для тривалого зберігання заморожених продуктів і продуктів глибокого заморожування.

Щоби заморозити свіжі продукти, увімкніть функцію Extra Freeze принаймні за 24 години до того, як покласти продукти для заморожування до морозильної камери.

Рівномірно розкладіть свіжі продукти в першому зверху відділенні або ящику.

Максимальну кількість продуктів, яку можна заморозити за 24 години без додавання інших свіжих продуктів, зазначено в таблиці з технічними даними (міститься всередині приладу).

Після завершення заморожування прилад автоматично повертається до попереднього встановленого налаштування температури (дивіться розділ «Функція Extra Freeze»).

Для отримання додаткової інформації див. «Поради щодо заморожування».

## 5.10 Зберігання заморожених продуктів

Під час першого ввімкнення приладу або після тривалого періоду простою дайте приладу попрацювати щонайменше 3 години з увімкненою функцією Extra Freeze, перш ніж класти продукти у відділення.

Шухляди морозильної камери дають змогу швидко та легко знайти необхідний пакет із продуктами.

Якщо вам потрібно зберігати велику кількість продуктів, вийміть усі шухляди та покладіть продукти на полиці.

Зберігайте продукти на відстані не менше 15 мм від дверцят.

### ⚠ УВАГА

У разі випадкового розморожування (наприклад, через перебої в електропостачанні, якщо електропостачання немає довше, ніж зазначено в таблиці з технічними даними у графі «Час виходу в робочий режим») розморожені продукти необхідно якнайшвидше спожити або негайно приготувати, а потім охолодити і знову заморозити. Дивіться розділ «Сигнал попередження про високу температуру».

## 5.11 Розморожування

Перш ніж споживати продукти глибокої заморозки або заморожені продукти, їх можна розморозити в холодильнику або в поліетиленовому пакеті під холодною водою.

Тривалість такого розморожування залежить від того, скільки часу у вас на це є, а також від типу продуктів. Невеликі шматки можна готувати навіть замороженими.

## 5.12 Приготування кубиків льоду

Цей прилад оснащений одним або кількома лотками для приготування кубиків льоду.



Виймаючи лотки з морозильника, не користуйтеся металевими інструментами.

1. Заповніть ці лотки водою.
2. Поставте лотки для льоду в морозильник.

## 6. ПОРАДИ ТА РЕКОМЕНДАЦІЇ

### 6.1 Поради щодо енергозбереження

- Морозильник: Сама внутрішня конфігурація приладу забезпечує найефективніше використання енергії.
- Холодильник: Найефективніше використання енергії забезпечується в конфігурації, коли ящики розташовані внизу приладу, а полиці рівномірно розподілені по всій холодильній камері. Положення кошиків на дверцятах не випливає на споживання енергії.
- Не відчиняйте часто дверцята й не залишайте їх відчиненими довше, ніж це необхідно.
- Морозильник: Що нижча встановлена температура, то вище споживання енергії.
- Холодильник: Не встановлюйте занадто високу температуру задля заощадження енергії, якщо цього не вимагають характеристики продуктів.
- Якщо температура повітря в приміщенні висока, регулятор температури встановлено на низьку температуру, а прилад повністю завантажено, компресор може працювати безперервно, що призводить до появи інею або льоду на випарнику. У такому разі регулятор слід повернути в положення вищої температури, щоб забезпечити автоматичне розморожування й таким чином заощадити енергію.
- Слід забезпечити належну вентиляцію. Не накривайте вентиляційні отвори та решітку.
- Переконайтеся, що харчові продукти всередині приладу не заважають



циркуляції повітря через спеціальні отвори в задній частині приладу.

### 6.2 Поради щодо заморожування

- Увімкніть функцію Extra Freeze принаймні за 24 години до розміщення продуктів у морозильному відділенні.
- Перед заморожуванням загорніть і щільно запакуйте свіжі продукти, використовуючи алюмінієву фольгу, поліетиленову плівку чи пакети або герметичні контейнери з кришкою.
- Для ефективнішого заморожування та розморожування діліть продукти на невеликі порції.
- Рекомендується маркувати заморожені продукти етикетками з датою. Це допоможе ідентифікувати продукти та визначити, до якого терміну їх слід спожити.
- Для збереження належної якості продукти перед заморожуванням мають бути свіжими. Особливо фрукти та овочі слід заморожувати відразу після збирання врожаю для збереження їх корисних властивостей.
- Не заморожуйте пляшки або банки з рідиною, зокрема газованими напоями, адже вони можуть вибухнути під час заморожування.
- Не ставте гарячі продукти в морозильну камеру. Перш, ніж ставити їх у камеру, зачекайте, доки вони охолонуть за кімнатної температури.
- Щоб уникнути підвищення температури вже заморожених продуктів, не кладіть безпосередньо поруч із ними свіжі незаморожені продукти. Помістіть продукти кімнатної температури в ту

- область морозильної камери, де немає заморожених продуктів.
- Не споживайте кубики льоду, заморожену воду або льодяники відразу після того, як дістали їх із морозильника. Існує небезпека обмороження.
- Не заморожуйте розморожені продукти повторно. Якщо продукт розморожено, приготуйте його, а потім заморозьте.

### 6.3 Поради щодо зберігання заморожених продуктів

- Морозильна камера позначена символом  .
- Оптимальним налаштуванням температури, що забезпечує збереження заморожених продуктів, є температура -18°C або нижча. Більш високе налаштування температури у приладі може призвести до скорочення терміну придатності продуктів.
- Усе морозильне відділення підходить для зберігання заморожених продуктів.
- Залиште достатньо місця навколо продуктів для забезпечення вільної циркуляції повітря.

- Для належного зберігання продуктів враховуйте термін їх зберігання, зазначений на упаковці.
- Загортайте продукти так, аби уникнути потрапляння води, вологи чи конденсату всередину.

### 6.4 Поради щодо покупок

Після покупки продуктів:

- Переконайтесь, що упаковка не пошкоджена, — продукти можуть зіпсуватися. Якщо упаковка набрякла або волога, можливо, вона зберігалася в неоптимальних умовах і процес розморожування вже почався.
- Щоб обмежити розморожування купуйте заморожені продукти наприкінці закупівлі та перевозьте їх у термосумці.
- Помістіть заморожені продукти в морозильник відразу після повернення з магазину.
- Якщо продукт розморозився навіть частково, не заморожуйте його повторно. Слід спожити його якомога швидше.
- Дотримуйтеся вказівок щодо зберігання та термінів придатності, наведених на упаковці.

### 6.5 Термін зберігання в морозильному відділенні

Продукт	Термін зберігання (місяці)
Хліб	3
Фрукти (крім цитрусових)	6 - 12
Овочі	8 - 10
Залишки їжі без м'яса	1 - 2
<b>Молочні продукти:</b>	
Масло	6 - 9
М'який сир (наприклад, моцарела)	3 - 4
Твердий сир (наприклад, пармезан, чеддер)	6
<b>Морепродукти:</b>	
Жирна риба (наприклад, лосось, скумбрія)	2 - 3
Нежирна риба (наприклад, тріска, камбала)	4 - 6
Креветки	12
Очищені молюски та мідії	3 - 4
Приготовлена риба	1 - 2

Продукт	Термін зберігання (місяці)
<b>М'ясо:</b>	
Домашня птиця	9 - 12
Яловичина	6 - 12
Свинина	4 - 6
Баранина	6 - 9
Ковбаса	1 - 2
Шинка	1 - 2
Залишки їжі з м'ясом	2 - 3

## 6.6 Поради щодо охолодження свіжих продуктів

- Оптимальним температура зберігання свіжих продуктів — +4 °С або нижча. Більш високе значення температури в приладі може призвести до скорочення терміну придатності продуктів.
- Упакуйте продукти й накривайте їх для збереження свіжості та аромату.
- Рідини та їжу тримайте в закритих контейнерах, щоб уникнути розповсюдження запахів у камері.
- Щоб уникнути перехресного забруднення готових і сирих продуктів, накривайте приготовлені страви й тримайте їх окремо від сирих продуктів.
- Рекомендується розморожувати продукти в холодильнику.
- Не ставте гарячі страви в прилад. Перш ніж ставити страви в холодильник, зачекайте доки вони охолонуть за кімнатної температури.
- Щоб зменшити обсяг харчових відходів, кладіть нові продукти позаду старих.

## 6.7 Рекомендації щодо зберігання продуктів у холодильнику

- Відділення для свіжих продуктів позначене (на таблиці з технічними даними) символом .

- М'ясо (будь-яке): покладіть у належну упаковку й поставте на скляну полицку над ящиком для овочів. М'ясо може зберігатися не довше 1–2 днів.
- Фрукти та овочі: ретельно очистіть (видаліть забруднення) та покладіть у спеціальний ящик (ящик для овочів).
- Не рекомендується зберігати в холодильнику екзотичні фрукти, як-от банани, манго, папая тощо.
- Не слід зберігати в холодильнику такі овочі, як помідори, картопля, цибуля та часник.
- Масло й сир: розмістіть у герметично закритому контейнері або загорніть в алюмінієву фольгу чи поліетиленовий пакет, щоб максимально виключити доступ повітря.
- Пляшки: закрийте кришкою та поставте на дверну полицку для пляшок чи на підставку для пляшок (якщо наявна).
- Для прискорення охолодження рекомендується включити вентилятор. Активація Вентилятора забезпечує більшу однорідність температури в холодильнику.
- Завжди дивіться кінцевий термін придатності продуктів, щоб знати, як довго зберігати їх.

## 7. ДОГЛЯД ТА ОЧИЩЕННЯ

### ПОПЕРЕДЖЕННЯ!

Див. розділи з інформацією щодо техніки безпеки.

### 7.1 Очищення приладу всередині

Перш ніж почати користуватися приладом, помийте його всередині, включаючи всі внутрішні аксесуари, теплою водою з



нейтральним милом, щоб усунути типовий запах нового приладу, а потім ретельно витріть.

#### **⚠ УВАГА**

Не використовуйте мийні засоби, абразивні порошки, хлор або очищувачі на олійній основі, оскільки вони можуть пошкодити покриття поверхні.

#### **⚠ УВАГА**

Акcesуари та деталі приладу не призначені для миття в посудомийній машині.

#### **⚠ УВАГА**

Протріть панель керування вологою ганчіркою. Не використовуйте мийні засоби. Після очищення витріть панель керування насухо м'якою ганчіркою.

## **7.2 Періодичне очищення**

Прилад необхідно регулярно чистити:

1. Камеру та акcesуари мийте теплою водою з нейтральним милом.
2. Регулярно перевіряйте ущільнювачі дверцят і очищуйте їх від бруду та залишків продуктів.
3. Промийте чистою водою і ретельно витріть.

## **7.3 Розморожування холодильника**

У режимі звичайної експлуатації іній автоматично видаляється з випарника холодильної камери. Тала вода витікає через жолоб у спеціальний контейнер у задній частині приладу над двигуном компресора, де вона випаровується.

Важливо періодично чистити зливний отвір для талої води, який знаходиться посередині каналу в холодильній камері, щоб запобігти переливанню води через край та її потраплянню на продукти в холодильнику.

Для цього використовуйте інструмент для очищення трубок, що постачається з приладом.

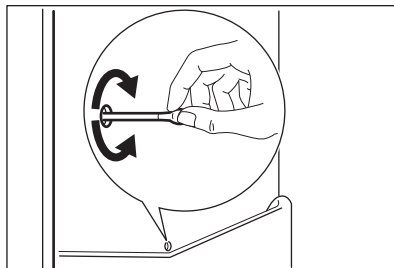

## **7.4 Розморожування морозильника**

Морозильник не потребує розморожування. Це означає, що під час роботи приладу іній не утворюється ні на внутрішніх стінках, ні на продуктах.

## **7.5 Встановлення та заміна CleanAir+ фільтра**

Фільтр CleanAir+ містить активоване вугілля, що вбирає неприємні запахи та дозволяє зберегти найкращий смак та аромат усіх продуктів без ризику перехресного забруднення запахами.



Обережно поводьтеся з повітряним фільтром, щоб не подряпати його поверхню.

Повітряний фільтр знаходиться в пластиковому пакеті, що постачається з приладом.

Встановіть повітряний фільтр перед увімкненням приладу.

1. Вийміть повітряний фільтр із пластикового пакета.
2. Відкрийте пластиковий корпус і покладіть на решітку гофровану поверхню, встановивши фільтр всередині позначеної ділянки на решітці.

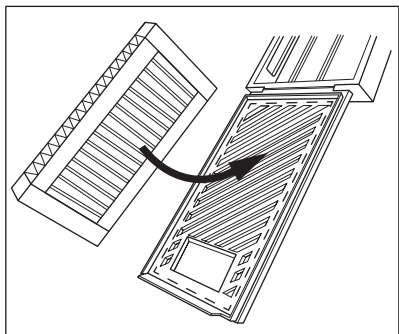

3. Утримуйте фільтр, закривши пластиковий корпус, доки не почуєте звук клацання.

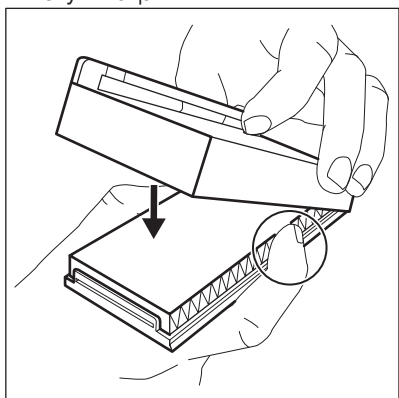

4. Вийміть верхню скляну полицку з холодильного відділення. Посуньте пластиковий корпус із повітряним фільтром з лівого боку скляної полицки.

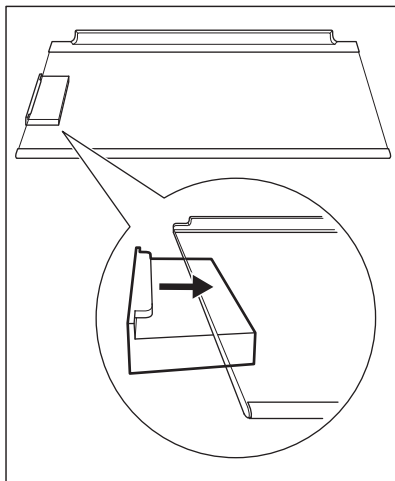

5. Вставте скляну полицку назад у холодильне відділення. Вставляючи скляну полицку, будьте обережні, щоб не вдарити фільтр.

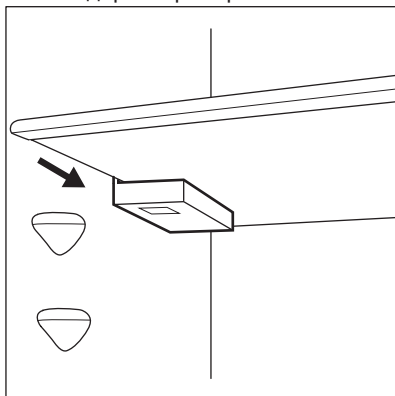

### Заміна повітряного фільтра

1. Відкрийте пластиковий корпус.

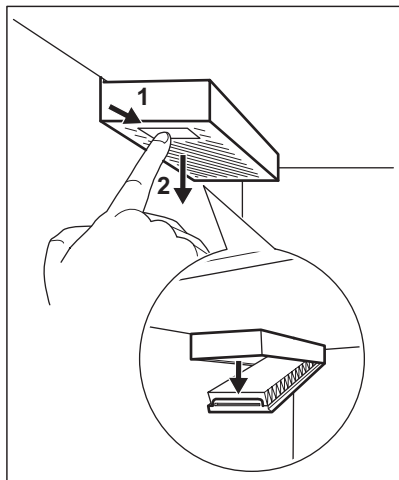

2. Витягніть використаний повітряний фільтр.
3. Витягніть новий повітряний фільтр із пластикового пакета та вставте його в шухляду.
4. Закрийте пластиковий корпус.

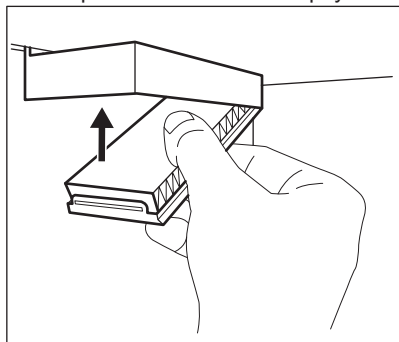

5. Після заміни фільтра натисніть кнопку попереджувального сигналу Filter Reset на панелі керування, щоб вимкнути сигнал.

Для забезпечення найвищої ефективності роботи помістіть пластиковий корпус у належне місце (зліва від скляної полицки) та замінійте повітряний фільтр кожні 6 місяців. Для отримання додаткової інформації див. «Індикатор заміни повітряного фільтра».



Повітряний фільтр є витратним аксесуаром, тому на нього не поширюється гарантія. Нові повітряні фільтри можна придбати у місцевого дилера.

## 7.6 Період простою

Якщо прилад не використовується протягом тривалого часу, виконайте вказані далі запобіжні дії.

1. Відключіть прилад від електромережі.
2. Вийміть із нього всі продукти.
3. Помийте прилад і всі аксесуари.
4. Залиште всі дверцятка відчиненими, щоби запобігти утворенню неприємних запахів.

## 8. УСУНЕННЯ НЕСПРАВНОСТЕЙ



### ПОПЕРЕДЖЕННЯ!

Див. розділи з інформацією щодо техніки безпеки.

## 8.1 Дії в разі виникнення проблем

Проблема	Можлива причина	Рішення
Прилад не працює.	Прилад вимкнено.	Увімкніть прилад.
	Вилку не підключено належним чином до розетки живлення.	Уставте вилку в розетку живлення належним чином.
	Відсутній струм у розетці живлення.	Підключіть інший електроприлад до розетки живлення. Зверніться до кваліфікованого електрика.
Прилад шумить під час роботи.	Прилад стоїть нестійко.	Переконайтеся в тому, що прилад знаходиться в стійкому положенні.
Активний звуковий або візуальний сигнал тривоги.	Камеру було нещодавно ввімкнено.	Див. розділ «Сигнал попередження про високу температуру» або «Сигнал попередження про відчинені дверцята».
	Температура всередині приладу занадто висока.	Див. розділ «Сигнал попередження про високу температуру» або «Сигнал попередження про відчинені дверцята».
	Дверцята залишили відчиненими.	Зачиніть дверцята.
Компресор працює без зупинок.	Температуру встановлено неправильно.	Див. розділ главу «Панель керування».
	У приладі одночасно розміщено багато продуктів харчування.	Зачекайте кілька годин, а потім знову перевірте температуру.
	Температура в приміщенні завищена.	Див. розділ главу «Встановлення».
	Продукти харчування, розміщені в приладі, були недостатньо охолодженими.	Перш ніж завантажувати продукти харчування для зберігання, зачекайте, доки вони охолонуть до кімнатної температури.
	Дверцята зачинено неправильно.	Дивіться розділ «Закривання дверцят».
	Увімкнено функцію Extra Freeze.	Див. розділ «Функція Extra Freeze».
	Увімкнено функцію Extra Cool.	Див. розділ «Функція Extra Cool».
Компресор не вмикається відразу після натиснення перемикача «Extra Freeze» чи «Extra Cool» або після того, як змінено температуру.	Компресор запускається через деякий час.	Це нормально та не свідчить про помилку.
Дверцята неправильно вирівняно або вони торкаються вентиляційної решітки.	Прилад не вирівняно.	Див. інструкції з установлення.
Дверцята відчиняються із зусиллям.	Ви спробували відчинити дверцята відразу після зачинення.	Перш ніж знову відчинити дверцята, зачекайте кілька секунд після зачинення.

<b>Проблема</b>	<b>Можлива причина</b>	<b>Рішення</b>
Лампа не світиться.	Лампа знаходиться в режимі очікування.	Зачиніть, а потім відчиніть дверцята.
	Лампа несправна.	Зверніться в найближчий авторизований сервісний центр.
Утворюється забагато інею та криги.	Дверцята зачинено неправильно.	Дивіться розділ «Закривання дверцят».
	Ущільнювач деформувався або забруднився.	Дивіться розділ «Закривання дверцят».
	Продукти харчування не запаковано належним чином.	Правильно упакуйте продукти харчування.
	Температуру встановлено неправильно.	Див. розділ главу «Панель керування».
	Прилад повністю завантажено та встановлено найнижчу температуру.	Установіть вищу температуру. Див. розділ главу «Панель керування».
	У приладі встановлено занадто низьку температуру, а температура навколишнього середовища зависока.	Установіть вищу температуру. Див. розділ главу «Панель керування».
По задній панелі холодильника тече вода.	Під час автоматичного розморожування на задній стінці тане іній.	Це правильно.
На задній стінці холодильника забагато конденсованої води.	Дверцята відчинялися занадто часто.	Відчиняйте дверцята лише в разі потреби.
	Дверцята не зачинено повністю.	Переконайтеся, що дверцята зачинено повністю.
	Продукти, що зберігаються, не запаковано.	Запакуйте продукти належним чином перед зберіганням у приладі.
Вода затікає всередину холодильника.	Продукти харчування перешкоджають стіканню води в збірник.	Переконайтеся, що продукти харчування не торкаються задньої стінки.
	Забився отвір для зливання води.	Очистіть отвір для зливання води.
Вода тече на підлогу.	Отвір для зливання талої води не з'єднано з піддоном випарника, який знаходиться над компресором.	Під'єднайте отвір для зливання талої води до піддону випарника.
Не вдається встановити температуру.	Увімкнено функцію Extra Freeze або функцію Extra Cool.	Вимкніть функцію Extra Freeze або функцію Extra Cool вручну або відрегулюйте температуру після того, як функція вимкнеться автоматично. Див. розділ «Функція Extra Freeze» або «Функція Extra Cool».
Температура всередині приладу занизька або зависока.	Температуру встановлено неправильно.	Установіть вищу або нижчу температуру.
	Дверцята зачинено неправильно.	Дивіться розділ «Закривання дверцят».

Проблема	Можлива причина	Рішення
	Температура продуктів харчування зависока.	Зачекайте, доки продукти харчування охолонуть до кімнатної температури, перш ніж завантажувати їх для зберігання.
	У приладі одночасно зберігається багато продуктів.	Не зберігайте в холодильнику значну кількість продуктів харчування одночасно.
	Дверцята відчинялися занадто часто.	Відкривайте дверцята лише за потреби.
	Увімкнено функцію Extra Freeze.	Див. розділ «Функція Extra Freeze».
	Увімкнено функцію Extra Cool.	Див. розділ «Функція Extra Cool».
	У приладі відсутня циркуляція холодного повітря.	Переконайтеся, що в приладі присутня циркуляція холодного повітря. Див. розділ глави «Поради та рекомендації».
на дисплеї з'явиться <b>dE on</b> .	Прилад працює в демонстраційному режимі.	Щоб вийти з демонстраційного режиму, натисніть і утримуйте кнопки Extra Cool та ECO протягом приблизно 10 секунд, доки не пролунає 3 коротких звукових сигнали.
З'явиться символ <b>Eg CE</b> і загориться індикатор попередження.	Проблема з'єднання.	Зверніться в найближчий авторизований сервісний центр. Система охолодження продовжить охолоджувати продукти, однак ви не зможете регулювати температуру.
Символ <b>Eg E1</b> або <b>Eg E3</b> , або <b>Eg E5</b> та поточне налаштування з'являються поперемінно кожні 5 секунд, а індикатор попередження світиться.	Проблема з датчиком температури.	Зверніться в найближчий авторизований сервісний центр. Система охолодження продовжить охолоджувати продукти, однак ви не зможете регулювати температуру.



Якщо ці поради не допомогли, зверніться в найближчий авторизований сервісний центр.

## 8.2 Заміна лампи

Прилад оснащено довговічною світлодіодною лампою внутрішнього освітлення.

Замінювати освітлювальний пристрій дозволяється лише в сервісному центрі.

Зверніться до авторизованого сервісного центру.

## 8.3 Закривання дверцят

1. Очистіть прокладки дверцят.
2. За потреби відрегулюйте дверцята. Див. інструкції з установлення.
3. За потреби замініть пошкоджені прокладки дверцят. Зверніться до авторизованого сервісного центру.

## 9. ШУМИ

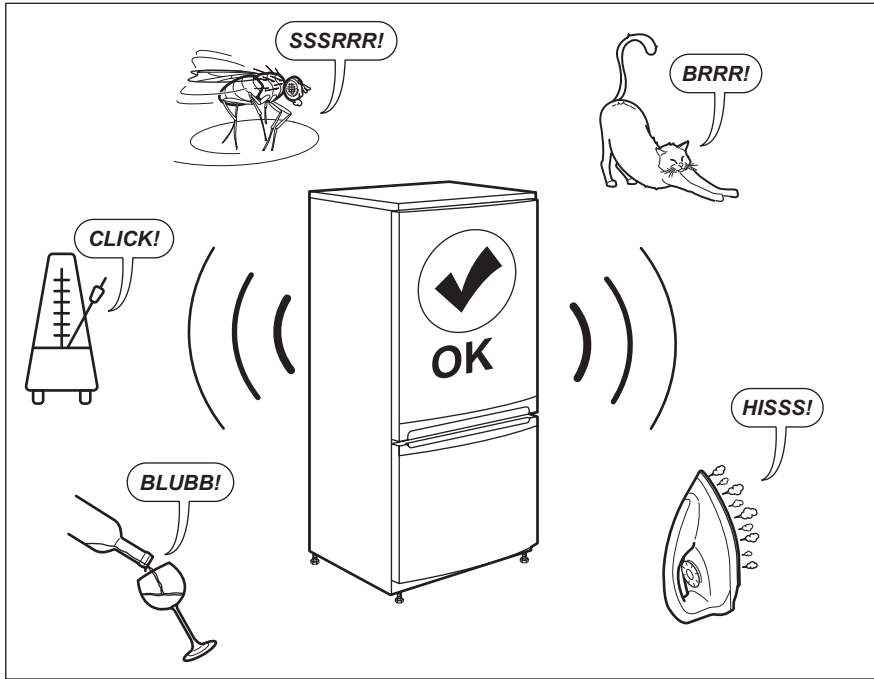

## 10. ТЕХНІЧНІ ДАНІ

Технічну інформацію наведено на табличці з технічними даними всередині приладу й на етикетці з параметрами енергоефективності.

Напруга	230–240 В
Частота	50 Гц

## 11. ІНФОРМАЦІЯ ДЛЯ ДОСЛІДНИЦЬКИХ УСТАНОВ

Встановлення й підготування приладу для будь-якої перевірки за програмою EcoDesign мають відповідати вимогам стандарту EN 62552 (EU). Вимоги щодо вентиляції, розмірів ніші та мінімальної відстані до стіни повинні бути вказані в

Розділі "Встановлення" цієї Інструкції з експлуатації. Для отримання додаткової інформації, у тому числі планів завантаження, зверніться до виробника.

## 12. ОХОРОНА ДОВКІЛЛЯ

Здавайте на повторну переробку матеріали, позначені відповідним символом . Викидайте упаковку у відповідні контейнери для вторинної сировини. Допоможіть захистити навколишнє середовище та здоров'я інших людей і забезпечити вторинну переробку електричних і електронних приладів. Не

викидайте прилади, позначені відповідним символом , разом з іншим домашнім сміттям. Поверніть продукт до заводу із вторинної переробки у вашій місцевості або зверніться до місцевих муніципальних органів влади.









**electrolux.com**

222381581-A-222023



**CE**