

# ufesa

очищувач повітря

PF3500



**Інструкція з використання**

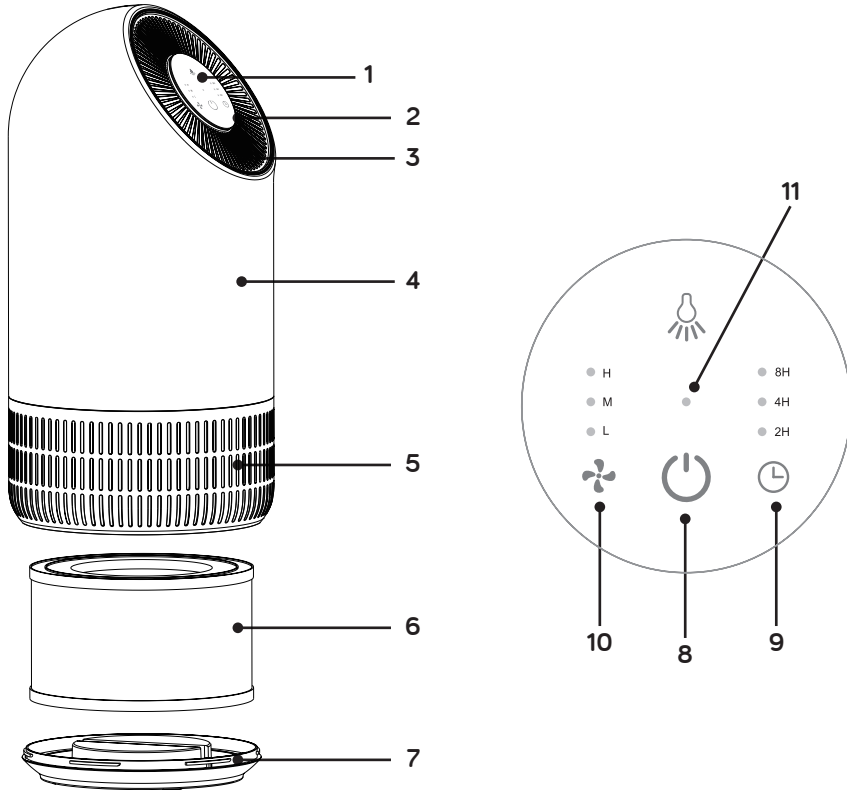
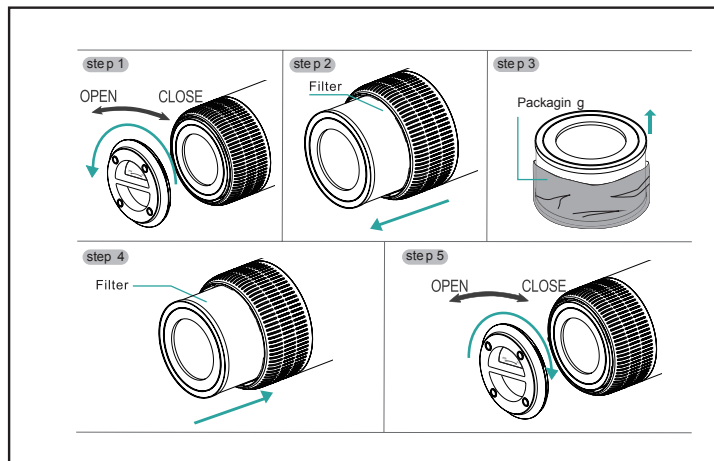

Fig. 1



# УКРАЇНСЬКА

ДЯКУЄМО, ЩО ВИБРАЛИ UFESA. СПОДІВАЄМОСЯ, ТОВАР ВАС ЗАДОВОЛЬНИТЬ

---

## УВАГА

ПЕРЕД ВИКОРИСТАННЯМ ПРОДУКТУ УВАЖНО ПРОЧИТАЙТЕ ІНСТРУКЦІЮ З ВИКОРИСТАННЯ. ЗБЕРІГАЙТЕ ЇХ У БЕЗПЕЧНОМУ МІСЦІ НА ВИПАДОК, ЩО ВАМ ПОТРІБНО ЗВЕРНУТИСЯ ДО НИХ У МАЙБУТНЬОМУ

## ІНСТРУКЦІЇ З БЕЗПЕКИ

Цим приладом можуть користуватися діти старше 8 років та особи з обмеженими фізичними, сенсорними чи розумовими здібностями або без досвіду, якщо вони перебувають під наглядом або проінструктовані щодо безпечного та надійного використання приладу відповідні ризики. Діти не повинні використовувати його як іграшку. Чищення та технічне обслуговування не повинні виконуватися дітьми без нагляду.

Якщо шнур живлення пошкоджений, його має замінити виробник, його сервісний агент або інші особи з еквівалентною кваліфікацією, щоб уникнути небезпеки.

Перш ніж чистити прилад або виконувати операції з технічного обслуговування, переконайтеся, що він відключений від електромережі.

## ВАЖЛИВІ ЗАСТЕРЕЖЕННЯ

Цей прилад призначений для домашнього використання і ні в якому разі не повинен використовуватися для комерційного чи промислового використання. Будь-яке неправильне використання або неналежне поводження з продуктом призведе до анулювання та втрати гарантії.

Перш ніж підключати виріб до розетки, переконайтеся, що напруга мережі відповідає напрузі, зазначеній на етикетці виробу.

Кабель підключення до мережі не можна заплутувати або обмотувати навколо виробу під час використання. Не використовуйте пристрій, не підключайте та не відключайте його від джерела живлення мокрими руками та/або ногами. Не тягніть за з'єднувальний кабель, щоб від'єднати його, або використовуйте його як ручку.

Цей виріб не може замінити нормальну вентиляцію, щоденне збирання пилу чи видалення масла під час приготування їжі.

Залиште відстань щонайменше 30 см позаду та з боків приладу та щонайменше 50 см зверху під час роботи.

Щоб пластикові деталі не розплавилися або не загорілися, не ставте іонізатор поблизу нагрівальних приладів.

Перед використанням приладу переконайтеся, що фільтр і його кришка надійно закріплені на місці.

Іонізатор слід використовувати на рівній стійкій поверхні.

Не використовуйте його на вулиці.

У разі несправності або пошкодження виріб негайно від'єдняйте від мережі та зверніться до авторизованої служби технічної підтримки. Щоб уникнути ризику або небезпеки, не відкривайте прилад. Лише кваліфікований технічний персонал офіційної служби технічної допомоги бренду може виконувати ремонт або інші операції на пристрої.

**B&B TRENDS, S.L.** не несе відповідальності за будь-яку шкоду, яка може бути заподіяна людям, тваринам або об'єктам внаслідок недотримання наведених вище попереджень.

## ОПИС

### Тіло

1. Панель керування
2. Освітлення
3. Вихід повітря
4. Тіло
5. Вхід повітря
6. Фільтр
7. Основа

### Панель управління

8. Кнопка живлення
9. Кнопка таймера
10. Кнопка швидкості повітря
11. Світловий індикатор

## ІНСТРУКЦІЯ З ВИКОРИСТАННЯ

### Перед використанням:

Переконайтеся, що ви зняли всю упаковку з фільтра (дотримуючись інструкцій для його встановлення).

## **ВСТАНОВЛЕННЯ ФІЛЬТРУ**

Перш ніж знімати або встановлювати фільтр, переконайтеся, що прилад від'єднано від мережі. Коли індикатор живлення блимає червоним, замініть фільтр.

Регулярно очищайте фільтр від пилу, не чистіть його та не використовуйте повторно. Використовуйте фільтр, розроблений спеціально для цього продукту.

Етапи встановлення фільтра (рис. 1)

**Перед заміною або встановленням фільтра вийміть вилок з розетки.**

1. Переверніть прилад догори дном і поверніть основу в напрямку «Відкрити».
2. Зніміть фільтр із приладу.
3. Добре розпакуйте фільтр, видаливши всю упаковку; помістіть його на прилад.
4. Потім помістіть фільтр всередину основи, поверніть і затягніть основу в напрямку «Закрити»..

## **ВИКОРИСТАННЯ**

При підключенні пристрою до живлення протягом 1 секунди пролунає звуковий індикатор.

### **Функція кнопки:**

#### **Кнопка живлення (8)**

Торкніться кнопки живлення, щоб запустити пристрій; Пролунає один звуковий сигнал, а індикатор живлення та низька швидкість повітря загоряться зеленим кольором.

Натисніть кнопку ще раз, двічі; Індикатор пролунає один звуковий сигнал, і пристрій та всі індикатори вимкнуть.

**Примітка.** Пристрій зареєструє робочий режим, коли ви вимкнете його, не від'єднуючи від розетки.

#### **Кнопка таймера (9)**

Коли прилад працює, натисніть кнопку таймера, щоб встановити циркуляцію між 2, 4 і 8 годинами зі звуковими попередженнями; засвітиться відповідний індикатор.

Натисніть ще раз, індикатор таймера згасне, а прилад працюватиме в безперервному режимі без таймера.

Коли ви запускаєте таймер, пристрій починає зворотний відлік. Коли настане встановлений час, вентилятор припинить роботу, а всі лампочки вимкнуть.

#### **Кнопка швидкості повітря (10)**

Під час роботи приладу натисніть кнопку швидкості повітря; індикатор пролунає один звуковий сигнал. Натисніть ще раз, щоб відрегулювати швидкість циркуляції повітря між низькою, середньою або високою зі звуковими попередженнями; засвітиться відповідний індикатор.

#### **Контроль світла**

Якщо натиснути кнопку освітлення (11) один раз, світло ввімкнеться.

Якщо натиснути кнопку освітлення (11) вдруге, світло посилиться.

Якщо натиснути кнопку освітлення (11) втретє, світло вимкнеться.

## НАГАДУВАННЯ ПРО ЗАМІНУ ФІЛЬТРУ

Коли машина виявляє, що фільтр насичений, індикатор живлення блимає червоним. Натисніть кнопку живлення протягом 7 секунд, щоб перезавантажити пристрій після встановлення нового фільтра.

## ОБСЛУГОВУВАННЯ ТА ЧИЩЕННЯ

Перед чищенням переконайтеся, що прилад вимкнено та від'єднано від мережі.

Не занурюйте пристрій у воду чи будь-яку іншу рідину.

Не використовуйте абразивні, корозійні або легкозаймисті засоби для чищення (наприклад, відбілювач або спирт) для очищення будь-якої частини приладу.

Не використовуйте пилосос для очищення або миття фільтра безпосередньо.

Стерилізуйте фільтр, регулярно виставляючи його на сонячне світло.

Використовуйте м'яку тканину з нейтральним миючим засобом, щоб очистити будь-який пил або бруд з поверхні приладу та отворів для входу та випуску повітря.

Після повного висихання зберігайте пристрій у прохолодному, добре провітрюваному місці.

Якщо ви не користуєтеся ним протягом тривалого часу, окрім виконання вищезазначених дій, час від часу вмикайте прилад на кілька хвилин, щоб забезпечити належну роботу.

**Примітка.** Переконайтеся, що вода не потрапила в прилад під час очищення отвору для випуску повітря.

## УТИЛІЗАЦІЯ ПРОДУКЦІЇ



Цей виріб відповідає Європейській директиві 2012/19/EU щодо електричного та електронного обладнання, відомої як WEEE (відходи електричного та електронного обладнання), яка встановлює правові рамки, застосовні в Європейському Союзі щодо утилізації та переробки електронного та електронного обладнання. електричні. Не викидайте цей продукт у смітник. Віднесіть його до найближчого центру утилізації електричних та електронних відходів.



# ufesa

Імпортер:  
ELKO Ukraine  
вул. Козацька, 120/4, корпус «Ж», 1-й поверх,  
Київ, 03022, Україна  
+38 044 461 9670  
elko@elko.ua  
Дата виробництва: дивитись на упаковці

Ver. 12 / 2020