



**PRECISION**





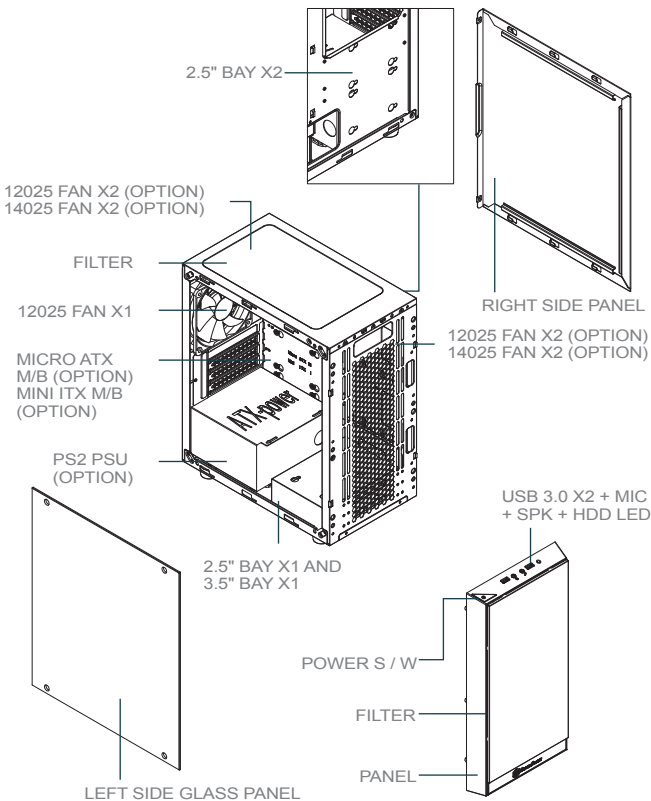

# PS15

Доступный компактный корпус Micro-ATX с  
превосходным потенциалом ОХЛАЖДЕНИЯ



# Схема монтажа



	Предмет	Назначение
	STANDOFF-M3 X 6.5H-632 X 4.75-BK	Secure motherboard
	SCREW-PAN-φ4 X 2.8H-M3 X 3-BK	Secure SSD
	SSD-RUBBER	Cushion SSD with screw
	SCREW-HW-6-32 X 6-BK	Secure PSU / expansion cards
	SCREW-PW-M3 X 6-BK	Secure SSD / motherboard
	BUNCH WIRE TIES	Cable management

# Руководство по установке накопителя 2,5" / 3,5"

- 1 Установите накопитель 3,5"/2.5" в кронштейн 3,5", а затем сдвиньте весь 3,5-дюймовый кронштейн в корпус.

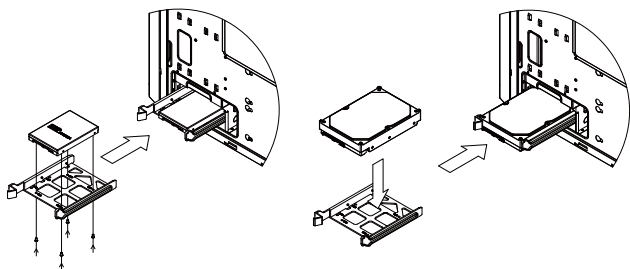

- 2 Установите винты и antivибрационные наклейки на нижнюю часть накопителя 2,5", затем установите собранную конструкцию поверх кронштейна 3,5" или на кронштейне материнской платы.

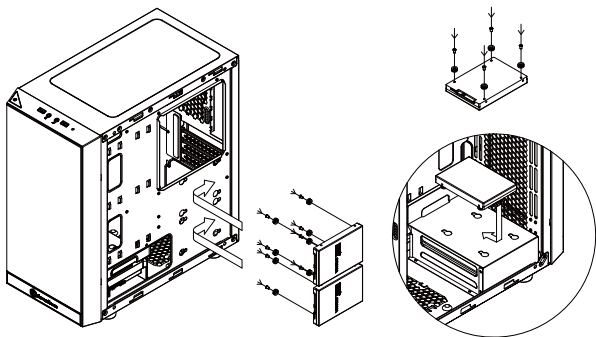

# Ограничения по размерам компонентов

**PS15** был разработан для размещения негабаритных компонентов, но мы всё же рекомендуем ссылаться на следующие рекомендации:

## (1) Ограничение высоты кулера CPU

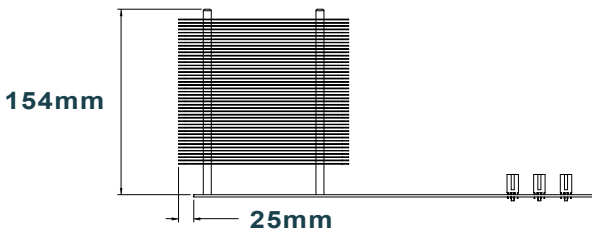

Ограничение по высоте для кулера CPU составляет 154 мм с зазором 25 мм над верхним краем материнской платы. Если на материнской плате все еще есть вентилятор; убедитесь, что вы используете толщину установки вентилятора в пределах ограничения высоты кулера.

## (2) Ограничение размера блока питания

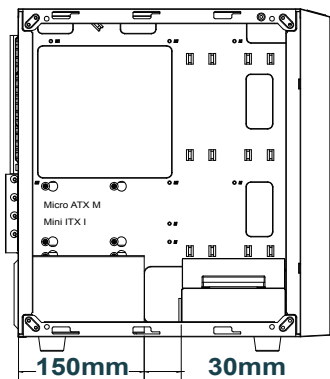

PS15 поддерживает блоки питания с глубиной до 150 мм.

### (3) Ограничение длины видеокарты/карты расширения

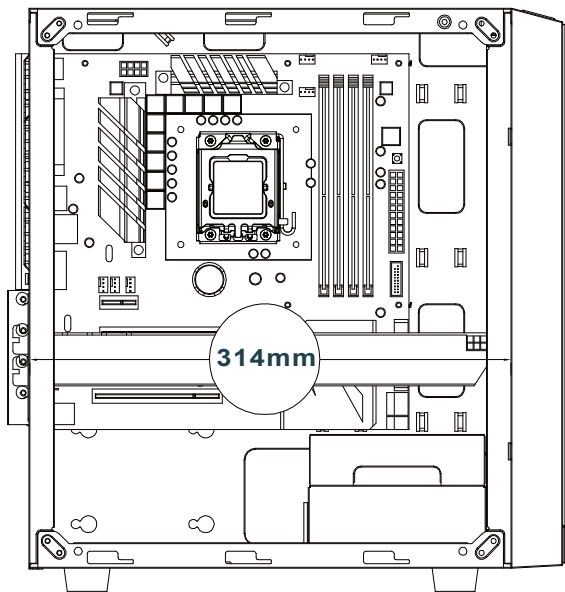

PS15 поддерживает карты длиной до 12,3" (314 мм)

# Поддержка радиаторов жидкостного охлаждения

- 1 Задний слот для вентилятора поддерживает установку одного радиатора 120 мм. Зазор между правым краем слота вентилятора и поверхностью материнской платы составляет 41 мм. Если вы хотите установить радиатор в этом положении, убедитесь, что компоненты материнской платы не мешают ему.

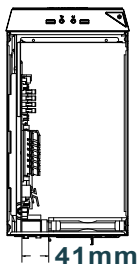

- 2 Задние слоты для вентиляторов поддерживают установку радиаторов 120 мм или 240 мм. Общее ограничение длины для радиатора в этой области составляет 310 мм. Длина поддерживаемой видеокарты зависит от толщины используемого радиатора.

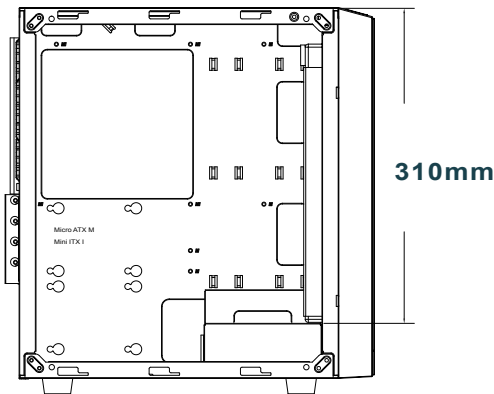

# Гарантийные обязательства

На все продаваемые продукты компании SilverStone распространяется ограниченная гарантия сроком на 2 года. На вентиляторы серии FQ и блоки питания минимальная гарантия составляет 3 года (на перечисленные ниже продукты срок гарантии составляет 5 лет)

## Условия гарантии

1. Под условия гарантии подпадают дефекты или повреждения, вызванные производственным браком. Дефектные или поврежденные в результате производственного брака по вине компании SilverStone Technology детали ремонтируются или заменяются при следующих условиях.
  - a. Эксплуатация производилась в соответствии с указаниями данного руководства надлежащим образом, без допуска перегрузок и другого ненадлежащего использования.
  - b. Повреждение не вызвано стихийным бедствием (гроза, пожар, землетрясение, наводнение, воздействие соли, ветра, насекомых, животных и т.п.).
  - c. Изделие не разбиралось, не модифицировалось не ремонтировалось самостоятельно. Компоненты не разбирались и не заменялись.
  - d. Гарантийные клейма или стикеры не удалены и не повреждены. Ущерб или повреждения, вызванные другими причинами, кроме перечисленных выше, не подпадают под действие данной гарантии.

.....
2. По условиям данной гарантии максимальная ответственность компании SilverStone Technology ограничивается текущей рыночной стоимостью данного продукта (остаточная стоимость, исключая стоимость за доставку, обработку и другие затраты). Компания SilverStone Technology не несет ответственность за другие повреждения или ущерб, связанный с использованием данного продукта.

**3.** По условиям данной гарантии компания SilverStone Technology обязуется выполнять ремонт или заменять свои дефектные продукты. Ни при каких обстоятельствах компания SilverStone Technology не несет ответственность за повреждения при продаже, покупке или использовании, в том числе за потерю данных, потерю бизнеса, потерю прибыли, невозможность использования продукта или побочный или косвенный ущерб, независимо от того, был он предсказуем или нет и были или не были нарушены гарантийные обязательства, условия контракта или по халатности, даже если компании SilverStone Technology было известно о возможности возникновения подобного ущерба.

---

**4.** Гарантия распространяется только на первоначального покупателя, купившего продукт у официального дистрибутора или торгового посредника компании SilverStone без права передачи или перепродажи другому покупателю.

---

**5.** Для подтверждения прав на гарантийное обслуживание вы должны предоставить товарный чек или счет-фактуру с четко указанной датой продажи.

---

**6.** При возникновении проблем в период действия гарантии обращайтесь к продавцу, официальному дистрибутору компании SilverStone или в компанию SilverStone.  
<http://www.silverstonetek.com>.

---

На все продаваемые продукты компании SilverStone распространяется ограниченная гарантия на период не менее одного года с даты приобретения (на продукты, перечисленные ниже срок гарантии составляет 2 года, 3 года или 5 лет). Для получения более подробной информации по гарантийным срокам на некоторые продукты, пожалуйста, обратитесь на официальный сайт компании SilverStone [www.silverstonetek.com](http://www.silverstonetek.com)



Обратите внимание, что:

(i) доказательством оригинальной покупки данного продукта является предоставленный вами детализированный товарный чек с указанием даты

(ii) вы несете все расходы по отправке (или другому способу доставки) продукта официальному дистрибутору компании SilverStone. Официальный дистрибутор компании SilverStone оплачивает расходы на отправку (или доставку другим способом) вам данного продукта после выполнения всех необходимых работ по гарантийному обслуживанию

(iii) перед отправкой продукта вы должны получить учетный номер возврата неисправного продукта (номер RMA) в компании SilverStone. Обновленная гарантийная информация размещается на официальном веб-сайте компании SilverStone. На веб-сайте <http://www.silverstonetek.com>. вы найдете последние обновления.

# Дополнительная информация и контакты

## Для Северной Америки

**usasupport(at)silverstonetek.com**

Компания SilverStone Technology в Северной Америке может отремонтировать или заменить дефектный продукт восстановленным продуктом, который не является новым, но проверен на функциональность. На замещающий продукт распространяется гарантия на остающийся гарантийный период или 30 дней, что дольше. Все блоки питания следует отправлять по месту приобретения в течение 30 дней со дня покупки, если срок превышает 30 дней, покупателям нужно получить номер RMA в компании SilverStone Technology в США, загрузив форма "USA RMA form for end-users" с веб-сайта, указанного ниже, и заполнить ее в соответствии с указаниями.

**<http://silverstonetek.com/contactus.php>**

## Только для Австралии

**support(at)silverstonetek.com**

Наши продукты поставляются с гарантийными обязательствами, которые не могут исключаться австралийским законом о защите прав потребителей. Вы имеете право на замену или возмещение ущерба при серьезных неисправностях и на компенсацию любого другого предвидимого ущерба или повреждения. Вы также обладаете правом на ремонт или замену продукта в случае ненадлежащего качества продукта, а повреждение не носит серьезный характер. Подробное описание гарантийных обязательств см. выше в разделе "Условия гарантии".

SilverStone Technology Co., Ltd. 12F No. 168 Jiankang Rd.,  
Zhonghe Dist., New Taipei City 235 Taiwan R.O.C.

+ 886-2-8228-1238 (standard international call charges apply)

## Для Европы

**support.eu(at)silverstonetek.de**

## Для Китая

**support(at)silverstonetek.com.cn**

## Для Японии

**support\_jp(at)silverstonetek.co.jp**

## Для остальных регионов

**support(at)silverstonetek.com**

©2018 SilverStone Technology Co., Ltd. All Rights Reserved  
ALL trademarks are registered to their respective owners