



User manual
Instrukcja obsługi
Bedienungsanleitung
Инструкция по эксплуатации
Manuale d'uso
Manuel de l'Utilisateur

Manual de usuario
Handleiding
Naudojimo instrukcija
Návod k obsluze
Használati utasítás
Manual utilizare

Bastiaan RWF

Baby car seat

Fotelik samochodowy

Kindersitz

Детское автокресло

Seggiolino auto

Siège auto bébé

Silla de coche

Autostoeltje

Automobilinè kèdutè

Dětská autosedačka

Autós gyermekülés

Scaun auto pentru copii



www.lionelo.com

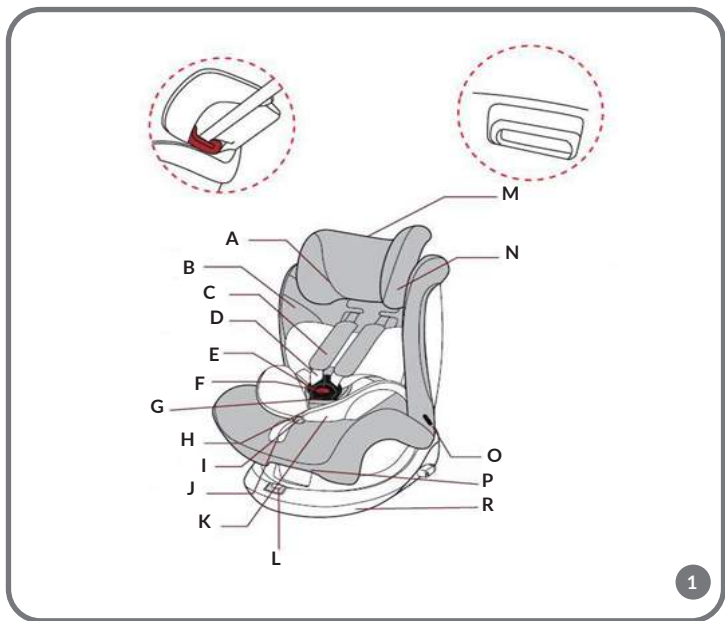
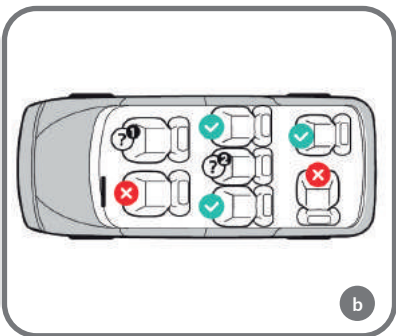
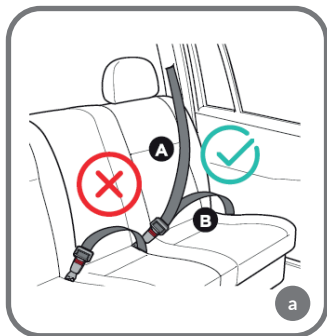

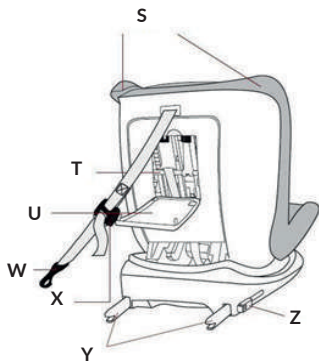

2

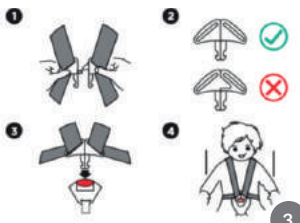

3



4



A



B



C

5

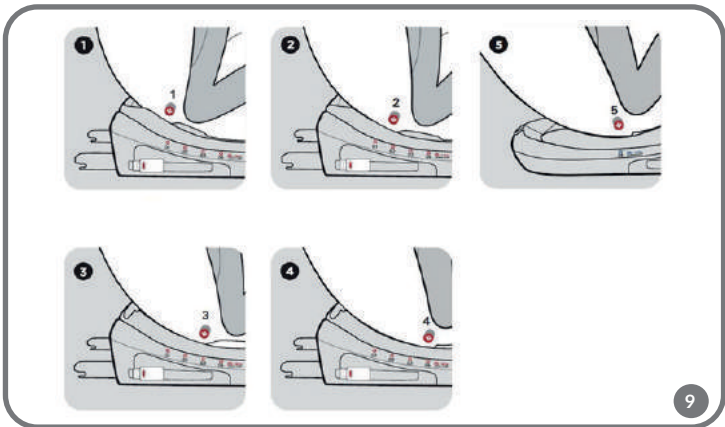
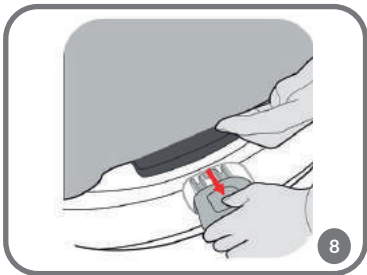
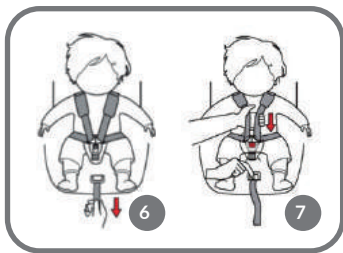

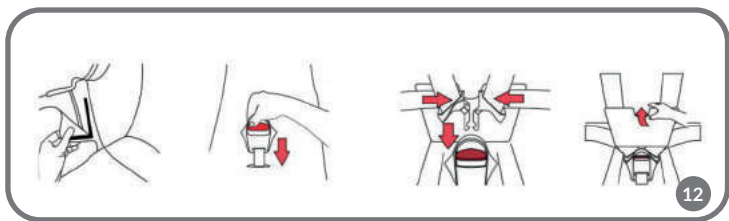
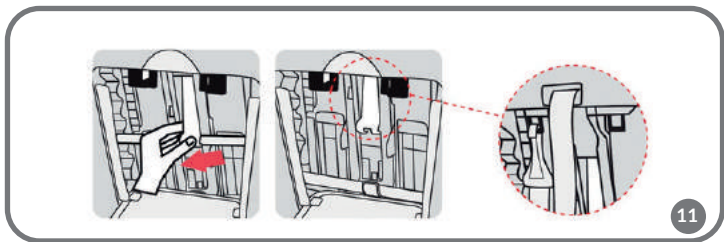
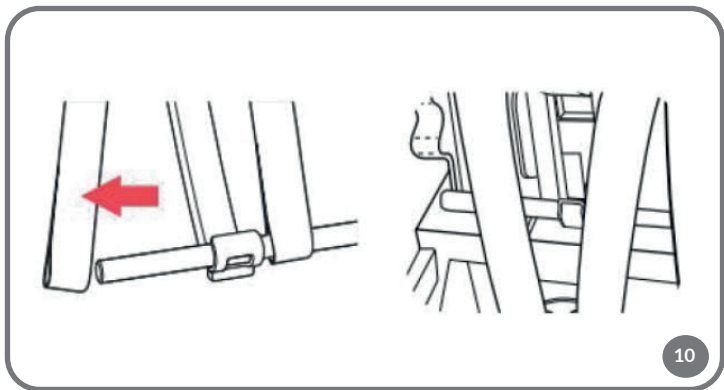

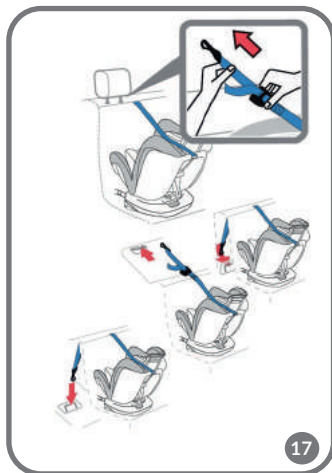
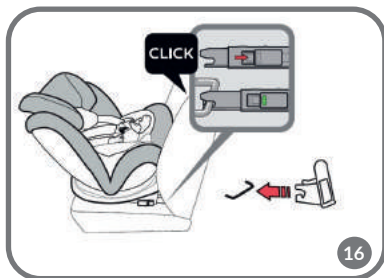
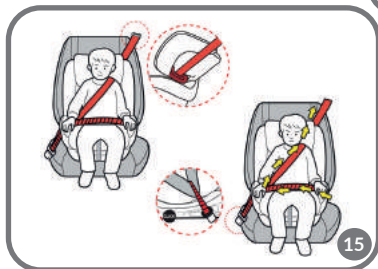
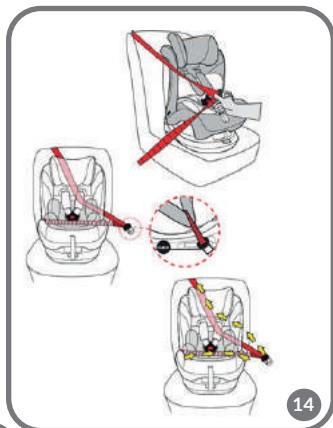
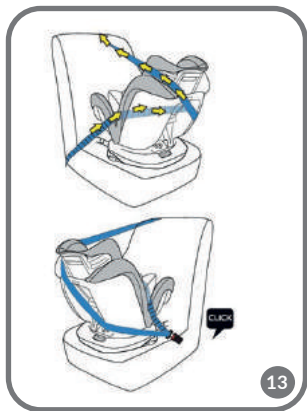

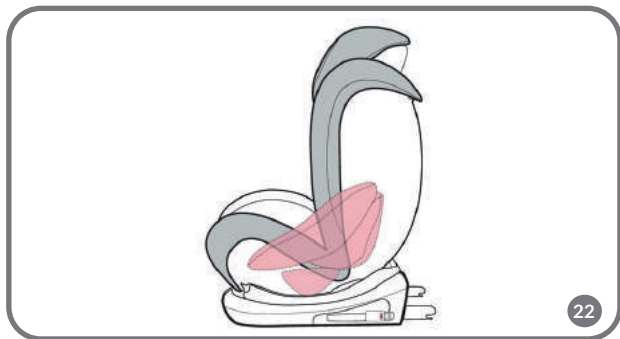
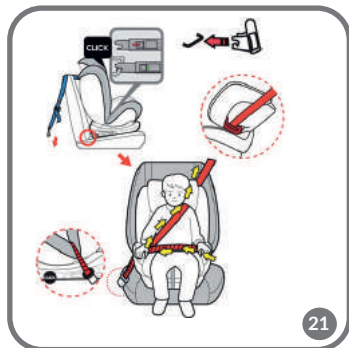
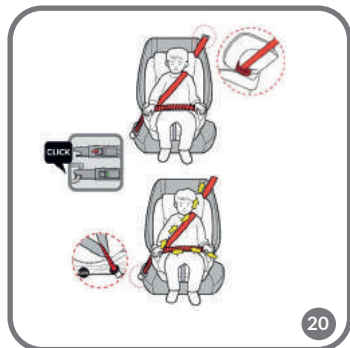
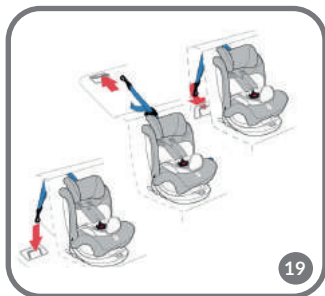
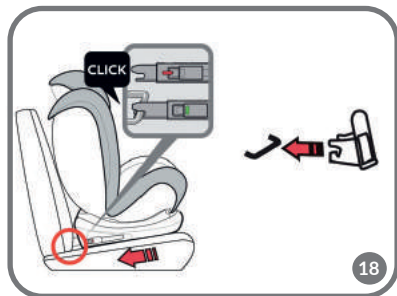

Dear customer!

Should you have any remarks or questions concerning the product, please do not hesitate to contact us: help@lionelo.com

Before you use the child safety seat for the first time, please read this manual carefully.

Producer:

BrandLine Group Sp. z o. o.
ul. A. Kręglewskiego 1, 61-248 Poznań, Poland

Important

Please read this manual before you use the product and keep it for future reference. The manual can help you assemble the child safety seat properly. A wrong assembly may pose a threat to your child. The manufacturer shall not be held responsible for potential damage arising from wrong assembly of the seat.

This child safety seat is intended for weight categories (groups): 0, 0+, I, II and III, which means it can be used by children whose weight does not exceed 36kg.

Weight group 0, 0+: 0-13 kg,

Weight group I: 9-18 kg,

Weight group II: 15-25 kg,

Weight group III: 22-36 kg.

- Hard elements and plastic parts of the child restraint system must be placed and installed in a way that they do not get trapped by sliding seat or vehicle door if the vehicle is used normally.
- For a rear-facing position: do not use the child safety seat in places in which an airbag is active.
- The belts which hold the child safety seat must be tightened properly.
- Any safety belts which hold the child must be well-adapted to its body. The belts must not be twisted.
- Make sure the hip belts go low so that a pelvis is properly supported.
- Any accident or collision may damage the child safety seat, even if you cannot see it. If the device has been subject to sudden overloads during accidents, please replace it. In case of any doubts, please contact the seller or manufacturer.
- Do not modify the child safety seat or install any additional elements unless a technical certification body has approved it. To provide your child with top safety, fix and use the device in accordance with the manual.

- Plastic elements of this child safety seat may heat up in the sun and cause sunburns.
- Protect your child and child safety seat against sunlight (for example you can cover it with a light clothing). If the child safety seat is not covered, try not to expose it to the sunlight. Otherwise the child safety seat may be too hot for your child's skin.
- Never leave your child in the car unattended.
- Luggage and similar elements must be secured in order not to cause any injuries and damage in case of collision. In the event of a road accident, unsecured items may be deadly.
- You should not use the child safety seat without its fabric cover. It is an integral part of the set and influences the operation of the restraint system.
- You must not substitute the cover for a cover from other set.
- Keep the child safety seat manual. Keep it in the car in which you have installed the seat.
- If you assemble ISOFIX child restraint system, please get familiar with the vehicle manufacturer's manual.
- It is forbidden to use other points of contact than those described in the manual and marked on the child restraint system.
- In case of any doubts regarding the position of the safety belts buckle for adults in relation to main points of contact, please contact the child safety seat manufacturer.
- Attention – do not use forward-facing child seat if the child's weight does not exceed 9 kg

Safety in the car:

To provide top safety to yourself and passengers during travel, make sure:

- Folding elbow rests have been folded (vertical position).
- If the child safety seat is mounted on the passenger's front seat, this seat is pushed to the back as far as possible.
- Any items which may cause damage in the car in case of collision have been secured properly.
- All passengers have fastened their seat belts.

The child safety seat is suitable for installation only on forward-facing car seats. It is forbidden to mount the child safety seat on rear-facing seats/couches. They are used e.g. in vans or minibuses.

NOTE! When installed with car seat belts: never use the child safety seat with 2-point safety belts.

see fig. a,b

 Correct position of the child safety seat in the car

 Wrong position of the child safety seat in the car



? 1 Do not place the rearward facing child seat here if the front airbag is active.

? 2 Assembly here is only possible if the child seat can be attached using the 3-point seat belt.

INFORMATION

NOTE

The child restraint belongs to the categories 'universal'. Approved in accordance with UN Regulation No. 44, series of amendments 04, for general vehicle use and suitable for mounting on most car seats. Correct installation is possible if the vehicle manufacturer has stated in the vehicle's instruction manual that the vehicle is suitable for the installation of 'universal' child restraints for this age group. This child restraint has been classified as 'universal' under more demanding conditions in relation to conditions applying to previous designs that do not have this information. In case of doubt, consult the manufacturer or the retailer of the device. Suitable for installation only if type-approved vehicles are equipped with three-point seat belts fitted with a retractor that has been approved in accordance with UN Regulation No. 16 or other equivalent standards.

Information about the ISOFIX system:

NOTE! 1. This is an ISOFIX CHILD RESTRAINT SYSTEM. It is approved in accordance with UN Regulation No. 44, 04 series of amendments for general use on vehicles equipped with ISOFIX anchorages.

2. It fits vehicles with positions approved as ISOFIX positions (according to the vehicle's instruction manual) depending on the child seat category and attachment.

3. ISOFIX weight group and size class for which the device is intended:

D for group 0+, I (0 - 18 kg)

B1 for group I (9 - 18 kg)

When used for groups 0+, I, II, III - category "semi-universal"

This child restraint system is classified for use in the "semi-universal" category and is suitable for installation in the following cars:

CAR	FRONT		REAR	
	Outer	Centre	Outer	Centre
(model)	NO	NO	YES	NO

See the user manual for a list of models. This device can also be installed in seating positions in other car models. If in doubt, consult the device manufacturer or retailer. Rearward-facing installation: do not install the device on seats equipped with active front airbags.

CHILD SAFETY SEAT OVERVIEW

DESCRIPTION (fig. 1 and 2)

A.	Shoulder belts guide	N.	Headrest
B.	Child safety seat cover	O.	Hip belt guide
C.	Belts protective pad	P.	Seat recline handle
D.	Shoulder belt	R.	Base
E.	Buckle latch	S.	Hip belt guide
F.	Belts unfastening button	T.	Upper belts connector
G.	Buckle	U.	Manual locker
H.	Crotch pad	W.	TOP TETHER fixing belt
I.	Belt tension adjustment button	X.	TOP TETHER fixing belt adjustment
J.	Belt tension adjustment	Y.	ISOFIX locking arms
K.	Seat liner	Z.	ISOFIX button
L.	Seat rotation button	Z1.	ISOFIX pads
M.	Headrest adjustment lever		

HOW TO FASTEN CHILD SAFETY SEAT BELTS

To fasten belts in the child safety seat (fig. 3):

1. Connect belts buckles.
2. Insert them in the buckle (G), you will hear a distinctive „click“.
3. Make sure the belts have been tightened properly and are not twisted.

To undo 5-point belts of the child safety seat: press the red button on the buckle (F) and loosen the belts.

HOW TO DISASSEMBLE CHILD SAFETY SEAT BELTS

1. Loosen the belts (see chapter: HOW TO ADJUST TENSION OF CHILD SAFETY SEAT BELTS).
2. Open the manual locker (U).
3. Pull out the metal connector of the belts (T) from the plastic fastener and then remove belts from it (fig. 11).
4. The metal belt connector must be placed in a special spot for future use (see: fig. 10).
5. Unfasten Velcros on belt protective cushions.
6. Unfasten child safety seat covering Velcros. Pull the buckle through the hole in the covering.
7. Fasten belts and hide them in the glovebox in the child safety seat (see: fig. 12).

Installation of belts must be performed in a reversed order.

HOW TO ADJUST HEADREST AND HEIGHT OF SHOULDER BELTS (fig. 4)

Note! The height of shoulder belts is integrated with the height of the headrest.

Groups 0, 0+ and I

To change height of belts and headrest: loosen shoulder belts as much as you can and next grab the headrest adjustment lever (M). Choose the desired height and release the lever. Try to move the headrest to check if it has been secured properly.

Groups II and III

Slide down belts from the upper belts connector (T) located inside the manual locker (U). Pull out the child safety seat belts at the front, and put outstanding tips of belts into the protective cushions so that they do not disturb. Now you can close the locker and lift the headrest. Hide the belts connector in a safe place for future use.

Position the headrest so that shoulder belts are at the child's arms height. The belts must not be too high (at the ears level or higher), they cannot be too low either (e.g. behind child's back). See: fig. 5.

A – too low

B – too high

C – perfect height of shoulder belts

HOW TO ADJUST CHILD SAFETY SEAT BELTS TENSION

1. To tighten the belts, pull the tension adjustment strap (J) (fig. 6).

2. To loosen the belts, press the adjustment button (I) and pull the shoulder belts (fig. 7).

Note! Make sure the child safety seat belts fit tight the child's body and are not twisted. Make sure the hip belts go low and protect the child's pelvis. The belts must fit tight the child's body but must not be too tight and cause discomfort.

SEAT LINER

If the child needs more space in the child safety seat, remove the seat liner (fig. 22). It is advisable to use this liner until the child turns 1.

HOW TO REMOVE COVER

1. Remove 5-point belts of the child safety seat (see: HOW TO DISASSEMBLE CHILD SAFETY SEAT BELTS).

2. Unfasten Velcros and remove the covering from the child safety seat.

To put the cover back on, retake the aforesaid actions in a reversed order.

NOTE: Never use the child safety seat without the cover.

HOW TO ROTATE THE CHILD SAFETY SEAT

Pull the rotation key (L) and rotate the child safety seat (see: fig. 8).

Note! After every change, make sure the child safety seat has been secured in a desired position properly and does not rotate on its own.

During travel, the child safety seat must be in a forward- or rear-facing position. „Side” position is allowed only when you put the child in and take the child out of the seat during stopovers.

HOW TO RECLINE CHILD SAFETY SEAT

	Groups 0, 0+, I	Group I
Rear-facing position	Position 5 – lying	Position 5 – lying
	Group I	Groups II, III
Forward-facing position	Position 1 – 4	Position 1 – sitting

The child safety seat can be set at five inclination angles (including one lying position when rear-facing position is set). See: fig. 9.

To recline the child safety seat, grab the handle (P) located between the seat and base, and set the desired inclination.

To set the child safety seat in a lying position, press the rotation key (L), rotate the seat by 180° and then set the backrest in a lying position.

HOW TO ASSEMBLE THE CHILD SAFETY SEAT IN THE CAR

A. HOW TO ASSEMBLE WITH A CAR SAFETY BELT

GROUP 0 (0 - 13 kg)

For this weight group the child safety seat is mounted in a rear-facing position, in lying position. For instructions on how to adjust the child safety seat inclination, see: HOW TO RECLINE CHILD SAFETY SEAT.

See: fig. 13

1. Place the child safety seat on the car seat.
2. Pull the car safety belt and pull the hip part under the seat liner (K) through the hip belt guide (O).
3. Pull the shoulder part of the car safety belt through the shoulder belt guide (S).
4. Fasten the belt, tighten it as much as you can and make sure it is not twisted. Press the child safety seat against the car seat.
5. Put the child in it.

After you have completed the assembly, make sure the belts have been carried through the guides properly and have been fastened correctly. To do so, try to move the child safety seat and check if it is stable.

GROUP I (9 - 18 kg) See: fig. 14.

For this weight group the child safety seat is mounted in a forward-facing position, in positions 1-4.

1. Place the child safety seat on the car seat.
2. Pull the shoulder part of the car belt through the shoulder belt guide (S).
3. Pull the hip part of the car belt through the hip belt guide (O).
4. Pull the shoulder belt behind the child safety seat backrest through the third guide (O).
5. Fasten the child safety seat.
6. Press the child safety seat against the car seat and pull the car belt as much as you can.
7. Put the child in it.

After you have completed the assembly, make sure the belts have been carried through the guides properly and have been fastened correctly. To do so, try to move the child safety seat and check if it is stable.

GROUPS II and III (15 - 36 kg)

For these weight groups, you have to disassemble 5-point belts of the child safety seat. The child safety seat must be mounted in a forward-facing position.

See: fig. 15.

1. Place the child safety seat on the car seat, put the child in it.
2. Pull the shoulder belt of the car through the shoulder belt guide (A) on the headrest.
3. Pull the hip part of the car belt through the hip belt guide (O) at the seat. Carry the shoulder belt through the same guide.
4. Fasten the belts.
5. Tighten the car belt.

Make sure the shoulder part goes through the child's collarbone, not its neck. The hip part must be as low as possible in relation to child's hip.

B. HOW TO ASSEMBLE WITH ISOFIX SYSTEM AND TOP TETHER OR ISOFIX, TOP TETHER + CAR SEAT BELTS

GROUPS 0, I (0 - 18 kg)

Installation in a rear-facing position.

See: fig. 16 and 17.

1. Place the child safety seat on the car seat.
2. If necessary, put both ISOFIX pads (Z1) on fixing points of your car. Press ISOFIX buttons (Z) to pull out the connecting arms (Y). Pull them out as far as possible and then connect to fixing points of your car. After you have heard a „click”, press the child safety seat against the car seat. ISOFIX latch indicators should be green on both ISOFIX arms (fig. 16).
3. Pull TOP TETHER fixing belt out and next extend it with the use of the adjustment (X). Fasten the handle in the spot suggested in the vehicle manual (see: fig. 17). Tighten TOP TETHER with the use of the adjustment (X). The upper fixing belt is properly tightened when you can see a green indicator in the buckle.

Note - the upper belt fastening point can differ, depending in the car. The figure 17 shows examples of fixing, depending on the car model.

GROUP I (9 - 18 kg)

Installation in a forward-facing position.

1. Place the child safety seat on the car seat.
2. If necessary, put both ISOFIX pads (Z1) on fixing points of your car. When you can hear a „click”, press the child safety seat against the car seat as much as you can. Press ISOFIX buttons (Z) to pull out the connecting arms (Y). Pull them out as far as you can, and then connect to fixing points of your car. ISOFIX latch indicators should be green on both ISOFIX arms (fig. 18)
3. Pull TOP TETHER fixing belt out and next extend it with the use of adjustment (X). Fasten the handle in the spot suggested in the vehicle manual (see: fig. 19). Tighten TOP TETHER with the use of the adjustment (X). The upper fixing belt is properly tightened when you can see a green indicator in the buckle.

Note - the upper belt fastening point can differ, depending on the car. The figure 19 shows examples of fixing, depending on the car model.

GROUPS II, II (15 – 36 kg)

For these weight groups, you have to disassemble 5-point belts of the child safety seat. Mount the child safety seat in a forward-facing position.

1. Place the child safety seat on the car seat.
2. Put both ISOFIX pads (Z1) on fixing points of your car. Press ISOFIX buttons (Z) to pull out the connecting arms (Y). Pull them out as far as you can, and then connect to fixing points of your car. The latch indicator should be green.

Next take one of the steps below - a or b. **Installation with ISOFIX handles only is prohibited!**

A. ISOFIX + car belts (see: fig. 20).

1. Place the child in the child safety seat.
2. Pull the car safety belts.
3. Carry the shoulder belt through the shoulder belt guide (A) and hip belt through the hip belt guide (O).

Make sure the shoulder belt goes through the child's collar, not its neck.

4. Fasten car safety belts.
5. Tighten car safety belts.

B. ISOFIX + TOP TETHER + car belts

1. Take step described in „a” concerning assembly with car belts. Make sure the shoulder belt goes through the child's collar, not its neck.
2. Pull out TOP TETHER fixing belt and next extend it with the use of adjustment (X). Fasten the handle in the spot suggested in the vehicle manual (see: fig. 19). Tighten TOP TETHER with the use of adjustment (X). The upper fixing belt is properly tightened when you can see a green indicator in the buckle.

HOW TO MAINTAIN AND CLEAN

You can clean the cover in warm water with soap or soft detergent. Do not dry the cover in the sun. Clean the buckle, child safety seat belts and plastic elements with warm water. Do not use strong detergents. If you do not use the product, store it in a dark and dry place, away from sunlight.

The pictures are for reference only. The real design of the products may differ from the pictures presented.

The product has been tested and meets all the requirements of the: ECE R44.04

Drogi Kliencie!

Jeśli masz jakiegokolwiek uwagi lub pytania do zakupionego produktu, skontaktuj się z nami: help@lionelo.com

Przed pierwszym użyciem fotelika prosimy o uważne przeczytanie niniejszej instrukcji użytkowania.

Producent:

BrandLine Group Sp. z o. o.
ul. A. Kręglewskiego 1, 61-248 Poznań, Polska

WAŻNE INFORMACJE

Należy przeczytać tę instrukcję obsługi przed użyciem i zachować. Instrukcja pomoże prawidłowo zamontować fotelik. Nieprawidłowy montaż może stanowić zagrożenie dla zdrowia dziecka. Producent nie ponosi odpowiedzialności za ewentualne zagrożenia spowodowane niewłaściwym montażem fotelika.

Niniejszy fotelik przeznaczony jest dla kategorii (grup) wagowych 0, 0+, I, II i III, co oznacza, że mogą z niego korzystać dzieci o wadze do 36 kg.

0, 0+ grupa wagowa: 0-13 kg,

I grupa wagowa: 9-18 kg,

II grupa wagowa: 15-25 kg,

III grupa wagowa: 22-36 kg.

- Twarde elementy oraz plastikowe części urządzenia przytrzymującego dla dzieci należy umieścić zainstalować w taki sposób, by w normalnych warunkach eksploatacji pojazdu nie mogły zostać uwięzione przez przesuwane siedzenie lub drzwi pojazdu.
- W przypadku montażu tyłem do kierunku jazdy: nie używaj fotelika w miejscach, gdzie aktywna jest poduszka powietrzna.
- Pasy, które trzymają fotelik muszą być ciasno zaciągnięte.
- Wszelkie pasy bezpieczeństwa przytrzymujące dziecko muszą być dobrze dopasowane do jego budowy ciała. Pasy nie mogą być przekręcone.
- Upewnij się, że taśmy biodrowe przebiegają nisko, tak aby miednica była mocno przytrzymywana.
- Każdy wypadek lub stłuczka może zniszczyć fotelik, nawet jeśli uszkodzeń nie widać gołym okiem. Jeśli jeżeli urządzenie zostało poddane gwałtownym obciążeniom podczas wypadków, należy je wymienić. Jeśli masz jakiegokolwiek wątpliwości, skontaktuj się ze sprzedawcą lub producentem.

- Nie należy dokonywać żadnych zmian w foteliku lub instalować żadnych dodatkowych elementów bez akceptacji organu udzielającego homologacji. Aby zapewnić dziecku maksymalne bezpieczeństwo, sprzęt należy zamocować i użytkować zgodnie z zaleceniami w instrukcji.
- Plastikowe elementy tego fotelika mogą nagrzewać się w słońcu i powodować oparzenia na skórze dziecka.
- Chronić swoje dziecko i fotelik przed słońcem (na przykład przykrywając je jasnym elementem odzieży). Jeśli fotelik nie jest przykryty, staraj się nie wystawiać go na słońce. W przeciwnym przypadku fotelik może być zbyt gorący dla skóry Twojego dziecka.
- Nigdy nie zostawiaj swojego dziecka samego w pojeździe.
- Bagaże i inne, podobne elementy powinny być zabezpieczone, aby w sytuacji kolizji nie spowodowały żadnych obrażeń. W sytuacji wypadku drogowego niezabezpieczone mogą powodować śmiertelne obrażenia.
- Nie powinno się używać fotelika bez jego materiałowego pokrycia. Stanowi ono integralny element zestawu i ma wpływ na działanie urządzenia przytrzymującego.
- Pokrycie nie może być zastąpione elementem pochodzącym z innego zestawu.
- Zachowaj instrukcję obsługi fotelika. Trzymaj ją w aucie, w którym zainstalowany jest fotelik.
- W przypadku montażu urządzenia dla dzieci ISOFIX zapoznaj się z instrukcją obsługi producenta pojazdu.
- Nie wolno używać innych nośnych punktów styczości niż te, opisane w instrukcji i oznaczone na urządzeniu przytrzymującym dla dzieci.
- Jeśli masz wątpliwości co do pozycji klamry pasów bezpieczeństwa dla dorosłych względem głównych nośnych punktów styczości, skontaktuj się z producentem fotelika.
- Uwaga – nie używaj urządzeń zwróconych przodem do kierunku jazdy, jeśli waga dziecka nie przekracza 9 kg

Bezpieczeństwo w pojeździe:

Aby zapewnić jak największe bezpieczeństwo sobie i pasażerom w trakcie jazdy, upewnij się, że:

- Składane oparcia pod łokcie są złożone (pozycja pionowa).
- Jeśli fotelik jest zamontowany na przednim siedzeniu pasażera, to siedzenie jest maksymalnie odsunięte do tyłu.
- Wszelkie obiekty, które mogłyby spowodować uszkodzenia w samochodzie w sytuacji kolizji są odpowiednio zabezpieczone.
- Wszyscy pasażerowie mają zapięte pasy bezpieczeństwa.

Fotelik samochodowy jest przeznaczony do montażu wyłącznie na fotelach samochodowych zamontowanych przodem do kierunku jazdy. Fotelika nie wolno montować na fotelach/kanapach samochodowych zamontowanych tyłem do kierunku jazdy. Spotyka się je np. w vanach lub minibusach.

UWAGA! W przypadku montażu z samochodowymi pasami bezpieczeństwa: nigdy nie używaj dziecięcego fotelika z 2-punktowymi pasami bezpieczeństwa.

Zobacz rys. a, b

✓ Prawidłowe umiejscowienie fotelika w samochodzie

✗ Nieprawidłowe umiejscowienie fotelika w samochodzie



?1 Nie umieszczaj w tym miejscu fotelika ustawionego tyłem do kierunku jazdy jeśli aktywna jest przednia poduszka powietrzna.

?2 Montaż w tym miejscu możliwy jest tylko jeśli fotelik można zamocować przy pomocy 3 – punktowych pasów bezpieczeństwa.

INFORMACJA

UWAGA

Urządzenie przytrzymujące dla dzieci należy do kategorii „uniwersalnej”. Uzyskało homologację zgodnie z regulaminem ONZ nr 44, seria poprawek 04, do ogólnego zastosowania w pojazdach i nadaje się do instalacji na większości miejsc siedzących w samochodzie. Prawidłowa instalacja jest możliwa, jeśli producent pojazdu oświadczył w instrukcji obsługi pojazdu, że pojazd ten nadaje się do instalacji urządzenia przytrzymującego dla dzieci kategorii „uniwersalnej” dla tej grupy wiekowej. To urządzenie przytrzymujące dla dzieci zostało zaklasyfikowane do kategorii „uniwersalne” w bardziej wymagających warunkach w odniesieniu do warunków stosujących się do wcześniejszych projektów, które nie są opatrzone tą informacją. W przypadku wątpliwości należy skonsultować się z producentem lub sprzedawcą detalicznym urządzenia.

Nadaje się do instalacji jedynie wówczas, gdy homologowane pojazdy wyposażone są w trzypunktowe pasy bezpieczeństwa wyposażone w zwijacz, które uzyskały homologację zgodnie z regulaminem ONZ nr 16 lub innymi równoważnymi normami.

Informacja dotycząca systemu ISOFIX:

UWAGA! 1. To jest URZĄDZENIE PRZYTRZYMUJĄCE DLA DZIECI ISOFIX. Uzyskało ono homologację zgodną z regulaminem ONZ nr 44, seria poprawek 04 do ogólnego zastosowania w pojazdach wyposażonych w systemy kotwiczenia ISOFIX.

2. Pasuje ono do pojazdów z pozycjami homologowanymi jako pozycje ISOFIX (zgodnie z instrukcją obsługi pojazdu) w zależności od kategorii fotelika dla dziecka i mocowania.

3. Grupa wagowa i klasa wielkości ISOFIX, dla której przeznaczone jest urządzenie:

D dla grupy 0+, I (0 – 18 kg)

B1 dla grupy I (9 – 18 kg)

Przy użytkowaniu dla grup 0+, I, II, III – kategoria „półuniwersalne”

To urządzenie przytrzymujące dla dzieci zostało zaklasyfikowane do użycia w kategorii „półuniwersalne” i nadaje się do zainstalowania na miejscach w następujących samochodach:

SAMOCHÓD	PRZÓD		TYŁ	
	Zewnętrzne	Środkowe	Zewnętrzne	Środkowe
(model)	NIE	NIE	TAK	NIE

Lista modeli znajduje się w instrukcji obsługi. Urządzenie to może nadawać się do instalacji także na miejscach siedzących w innych modelach samochodów. W przypadku wątpliwości należy skonsultować się z producentem lub sprzedawcą detalicznym urządzenia. Montaż tyłem do kierunku jazdy: nie instaluj urządzenia na siedzeniach wyposażonych w aktywne przednie poduszki powietrzne.

SCHEMAT FOTELIKA

OPIS (RYS. 1 i 2)

- | | |
|---|---|
| A. Prowadnica pasów naramiennych | N. Zagłówek |
| B. Pokrycie fotelika | O. Prowadnica pasa biodrowego |
| C. Nakładka ochronna na pasy | P. Uchwyt odchylenia siedziska |
| D. Pas naramienny | R. Baza |
| E. Zatrask klamry | S. Prowadnica pasa biodrowego |
| F. Przycisk rozpięcia pasów | T. Górne złącze pasów |
| G. Klamra | U. Schowek na instrukcję obsługi |
| H. Nakładka krokowa | W. Pas mocujący TOP TETHER |
| I. Przycisk regulacji napięcia pasów | X. Regulator długości pasa mocującego TOP TETHER |
| J. Regulator napięcia pasów | Y. Uchwyty ISOFIX |
| K. Wkładka redukcyjna | Z. Przycisk ISOFIX |
| L. Przycisk obrotu siedziska | Z1. Nakładki ISOFIX |
| M. Dźwignia regulacji wysokości zagłówka | |

ZAPINANIE PASÓW FOTELIKA

Aby zapiąć pasy w foteliku (rys. 3):

1. Połącz klamry pasów.
2. Włóż je do zapięcia (G), usłyszysz charakterystyczne „kliknięcie”.
3. Upewnij się, że pasy są prawidłowo naciągnięte i nieposkręcane.

Aby rozpiąć 5-punktowe pasy fotelika: wciśnij czerwony przycisk na klamrze (F) i poluzuj pasy.

DEMONTAŻ PASÓW FOTELIKA

1. Poluzuj pasy (patrz rozdział: REGULACJA NAPIĘCIA PASÓW FOTELIKA).
2. Otwórz schowek na instrukcję (U).
3. Wysuń metalowe złącze pasów (T) z plastikowego zaczepu a następnie zdejmij z niego pasy (rys. 11).
4. Metalowe złącze pasów należy umieścić w specjalnym miejscu do przyszłego zastosowania (patrz: rys. 10).

5. Rozepnij rzepy na poduszkach ochronnych pasów.
6. Rozepnij rzepy poszycia fotelika. Przeciągnij klamrę przez otwór w poszyciu.
7. Zapnij pasy i schowaj je w schowku w siedzisku fotelika (rys. 12).

Montaż pasów należy przeprowadzić w odwrotnej kolejności.

REGULACJA ZAGŁÓWKA I WYSOKOŚCI PASÓW NARAMIENNYCH (rys. 4)

Uwaga! Wysokość pasów naramiennych zintegrowana jest z wysokością zagłówek.

Grupy 0, 0+ oraz I

Aby zmienić wysokość pasów a tym samym zagłówek: poluzuj maksymalnie pasy naramienne a następnie chwyć za dźwignię regulacji wysokości zagłówek (M). Wybierz pożądaną wysokość, po czym puść dźwignię. Spróbuj poruszyć zagłówek aby sprawdzić, czy zaklinował się poprawnie na odpowiedniej wysokości.

Grupy II oraz III

Zsuń pasy z górnego złącza pasów (T), znajdującego się wewnątrz schowka na instrukcję (U). Wyciągnij z przodu pasy fotelika, wystające końcówki pasów włóż w poduszki ochronne aby nie przeszkadzały. Możesz teraz zamknąć schowek i unieść zagłówek.

Złącze pasów należy schować w bezpieczne miejsce do przyszłego zastosowania.

Zagłówek powinien być ustawiony na takiej wysokości, żeby pasy naramienne były na wysokości ramion dziecka. Pasy nie mogą być za wysoko (na linii uszu lub jeszcze wyżej), nie mogą też być za nisko (np. za plecami dziecka).

Patrz: rys. 5.

A – za nisko

B – za wysoko

C – idealna wysokość pasów naramiennych

REGULACJA NAPIĘCIA PASÓW FOTELIKA

1. Aby ścieśnić pasy, pociągnij za pasek regulujący napięcie (J) (rys. 6).
2. Aby poluzować pasy, wciśnij przycisk regulacji (I) i pociągnij za naramienne pasy (rys. 7).

Uwaga! Upewnij się, że pasy fotelika przylegają ściśle do ciała dziecka i że nie są poskręcane. Upewnij się, że pasy biodrowe przebiegają nisko i chronią miednicę dziecka. Pasy powinny być ciasne względem ciała dziecka, nie powinny jednak być zbyt ciasne i wywoływać dyskomfortu.

WKŁADKA REDUKCYJNA

Jeśli dziecko będzie potrzebowało więcej miejsca w foteliku wyciągnij wkładkę redukcyjną (rys. 22). Zaleca się korzystanie z tej wkładki do około 1. roku życia dziecka.

ZDEJMOWANIE POKRYCIA

1. Zdejmij 5-punktowe pasy fotelika (patrz: DEMONTAŻ PASÓW FOTELIKA).
2. Rozepnij rzepy i zdejmij poszycie z fotelika.

Aby ponownie nałożyć pokrycie, powtórz powyższe czynności w odwrotnej kolejności.

UWAGA: Nigdy nie używaj fotelika bez pokrycia.

OBRÓT FOTELIKA

Pociągnij przycisk obrotu (L) i obróć fotelik (patrz: rys. 8).

Uwaga! Po każdej zmianie upewnij się, że fotelik jest poprawnie zablokowany na pożądanej pozycji i samoczynnie się nie obraca.

Podczas jazdy fotelik musi być ustawiony przodem lub tyłem do kierunku jazdy. Pozycja „boczna” służy wyłącznie do wkładania i wyjmowania dziecka z fotelika podczas postoju.

POCHYLENIE FOTELIKA

	Grupy 0, 0+, I	Grupa I
Tyłem do kierunku jazdy	Pozycja 5 – leżąca	Pozycja 5 – leżąca

	Grupa I	Grupy II, III
Przodem do kierunku jazdy	Pozycje 1 – 4	Pozycja 1 – siedząca

Fotelik może być ustawiony w pięciu kątach nachylenia (w tym jedna pozycja leżąca, przy ustawieniu tyłem do kierunku jazdy). Patrz: rys. 9.

Aby odchylić fotelik, chwyc za uchwyt (P) znajdujący się między siedziskiem a bazą i ustaw pożądane pochylenie.

Aby ustawić fotelik w pozycji leżącej, wciśnij przycisk obrotu (L), obróć fotelik o 180° i wtedy ustaw oparcie w pozycji leżącej.

INSTRUKCJA MONTAŻU FOTELIKA W SAMOCHODZIE

A. MONTAŻ PASEM SAMOCHODOWYM

GRUPA 0 (0 - 13 kg)

Dla tej grupy wagowej fotelik jest montowany tyłem do kierunku jazdy, w pozycji leżącej. Po instrukcje dotyczące regulacji pochylenia fotelika, patrz: POCHYLENIE FOTELIKA.

Patrz: rys. 13

1. Umieść fotelik na kanapie samochodu.
2. Pociągnij za pas samochodowy i przeprowadź część biodrową pod wkładką redukcyjną (K) przez prowadnicę pasa biodrowego (O).
3. Przeprowadź część ramienną pasa samochodowego przez prowadnicę pasa naramiennego (S).
4. Zapnij pas, naciągnij go maksymalnie i upewnij się, że nie jest poskręcany. Dociśnij fotelik w kierunku kanapy samochodu.
5. Wsadź do niego dziecko.

Po zakończonym montażu upewnij się, że pasy przeprowadzone zostały przez prowadnice w sposób prawidłowy a także że zostały prawidłowo zapięte. Spróbuj w tym celu poruszyć fotelik i sprawdź, czy jest stabilny.

GRUPA I (9 - 18 kg)

Patrz: rys. 14.

Dla tej grupy wagowej fotelik jest montowany przodem do kierunku jazdy w pozycjach 1 - 4.

1. Umieść fotelik na kanapie samochodu. Wsadź do niego dziecko.
2. Przełóż część ramienną pasa samochodowego przez prowadnicę pasa naramiennego (S).
3. Przełóż część biodrową pasa samochodowego przez prowadnicę pasa biodrowego (O).
4. Przeciągnij pas naramienny za oparciem fotelika przez trzecią prowadnicę (O).
5. Zapnij samochodowy pas bezpieczeństwa.
6. Dociśnij fotelik w kierunku kanapy auta i maksymalnie naciągnij pas samochodowy.
7. Wsadź do niego dziecko.

Po zakończonym montażu upewnij się, że pasy przeprowadzone zostały przez prowadnice w sposób prawidłowy a także że zostały prawidłowo zapięte. Spróbuj w tym celu poruszyć fotelik i sprawdź, czy jest stabilny.

GRUPY II i III (15 - 36 kg)

Dla tych grup wagowych należy zdemontować 5-punktowe pasy fotelika. Fotelik należy zamontować w kierunku przodem do kierunku jazdy.

Patrz: rys. 15.

1. Umieść fotelik na kanapie samochodu, wsadź do niego dziecko.
2. Pociągnij naramienny pas samochodowy przez prowadnicę pasa naramiennego (A) na zagłówek.
3. Pociągnij część biodrową pasa samochodowego przez prowadnicę pasa biodrowego (O) przy siedzisku. Przez tę samą prowadnicę poprowadź naramienny pas.
4. Zapnij pasy.
5. Naciągnij pas samochodowy.

Upewnij się, że część ramienna przebiega przez obojczyk dziecka, nie jego szyję. Część biodrowa powinna się znajdować jak najniżej biodra dziecka.

B. MONTAŻ ZA POMOCĄ SYSTEMU ISOFIX I TOP TETHER LUB ISOFIX, TOP TETHER + PASY SAMOCHODOWE

GRUPY 0, I (0 - 18 kg)

Instalacja tyłem do kierunku jazdy.

Patrz: rys. 16 i 17.

1. Umieść fotelik na kanapie samochodu.
2. Jeżeli to konieczne nałóż obie nakładki ISOFIX (Z1) na punkty mocowania Twojego auta. Wciśnij przyciski ISOFIX (Z) aby wysunąć ramiona łączące (Y). Wyciągnij je na maksymalną, dostępną długość, po czym połącz z punktami mocowania Twojego auta. Po usłyszaniu „kliknięcia” dociśnij maksymalnie fotelik do kanapy samochodu. Wskaźniki zatrzasku ISOFIX powinny być całkowicie zielone w obu ramionach ISOFIX (rys. 16).
3. Wyciągnij pas mocujący TOP TETHER a następnie rozciągnij go na większą długość przy pomocy regulatora (X). Zaczep uchwyt w miejscu zalecanym w instrukcji obsługi pojazdu (patrz: rys. 17). Naciągnij TOP TETHER przy pomocy regulatora (X). Górny pas mocujący jest poprawnie naprężony, kiedy jest widoczny zielony wskaźnik w klamrze.

Uwaga – punkt zaczepu pasa górnego może się różnić w zależności od samochodu. Na ilustracji numer 17 znajdują się przykładowe sposoby mocowania, w zależności od modelu auta.

GRUPA I (9 – 18 kg)

Instalacja przodem do kierunku jazdy.

1. Umieść fotelik na kanapie samochodu.
2. Jeśli to konieczne, nałóż obie nakładki ISOFIX (Z1) na punkty mocowania Twojego auta. Po usłyszeniu „kliknięcia”, dociśnij maksymalnie fotelik do kanapy samochodu. Wciśnij przyciski ISOFIX (Z) aby wysunąć ramiona łączące (Y). Wyciągnij je na maksymalną, dostępną długość, po czym połącz z punktami mocowania Twojego auta. Wskaźniki zatrzasku ISOFIX powinny być całkowicie zielone w obu ramionach ISOFIX (rys. 18)
3. Wyciągnij pas mocujący TOP TETHER a następnie rozciągnij go na większą długość przy pomocy regulatora (X). Zaczep uchwyt w miejscu zalecanym w instrukcji obsługi pojazdu (patrz: rys. 19). Naciągnij TOP TETHER przy pomocy regulatora (X). Górny pas mocujący jest poprawnie naprężony, kiedy jest widoczny zielony wskaźnik w klamrze.

Uwaga – punkt zaczepu pasa górnego może się różnić w zależności od samochodu Na ilustracji numer 19 znajdują się przykładowe sposoby mocowania, w zależności od modelu auta.

GRUPY II, II (15 – 36 kg)

Dla tych grup wagowych należy zdemontować 5-punktowe pasy fotelika. Fotelik należy zamontować w kierunku przodem do kierunku jazdy.

1. Umieść fotelik na kanapie samochodu.
2. Nałóż obie nakładki ISOFIX (Z1) na punkty mocowania Twojego auta. Wciśnij przyciski ISOFIX (Z) aby wysunąć ramiona łączące (Y). Wyciągnij je na maksymalną, dostępną długość, po czym połącz z punktami mocowania Twojego auta. Wskaźnik zatrzasku powinien być zielony.

Następnie, wykonaj dodatkowo jeden z poniższych kroków – a lub b. **Instalacja wyłącznie za pomocą uchwytów ISOFIX jest niedozwolona!**

A. ISOFIX + Pasy samochodowe (patrz: rys. 20).

1. Umieść w foteliku dziecko.
2. Pociągnij za samochodowe pasy bezpieczeństwa.
3. Przeprowadź naramienny pas przez prowadnicę pasa naramiennego (A) a pas biodrowy przez prowadnicę pasa biodrowego (O).

Upewnij się, że pas naramienny przebiega przez obojczyk dziecka, a nie wzdłuż jego szyi.

4. Zapnij samochodowe pasy bezpieczeństwa.
5. Naciągnij samochodowe pasy bezpieczeństwa.

B. ISOFIX + TOP TETHER + Pasy samochodowe

1. Przeprowadź kroki, opisane w podpunkcie a, dotyczące montażu za pomocą pasów samochodowych.

Upewnij się, że pas naramienny przebiega przez obojczyk dziecka, a nie wzdłuż jego szyi.

2. Wyciągnij pas mocujący TOP TETHER a następnie rozciągnij go na większą długość przy pomocy regulatora (X). Zaczep uchwyt w miejscu zalecanym w instrukcji obsługi

pojazdu (patrz: rys. 19). Naciągnij TOP TETHER przy pomocy regulatora (X). Górny pas mocujący jest poprawnie naprężony, kiedy jest widoczny zielony wskaźnik w klamrze.

KONSERWACJA I CZYSZCZENIE

Pokrycie może być czyszczone w ciepłej wodzie z użyciem mydła lub delikatnego detergentu. Nie susz pokrycia na słońcu. Klamrę, pasy fotelika oraz plastikowe elementy czyść ciepłą wodą. Nie używaj żadnych silnych detergentów. Jeśli produkt nie jest używany, należy przechowywać go w zaciemnionym, suchym miejscu, z dala od promieni słonecznych.

Zdjęcia mają charakter poglądowy, rzeczywisty wygląd produktów może różnić się od prezentowanego na zdjęciach.

Produkt był testowany oraz spełnia wszystkie wymagania normy: ECE R44.04

DE

Sehr geehrter Kunde!

Falls Sie Fragen oder Anmerkungen zu dem gekauften Produkt haben, setzen Sie sich mit uns in Verbindung: help@lionelo.com

Bevor Sie das Produkt benutzen, lesen Sie bitte genau die vorliegende Bedienungsanleitung.

Hersteller:

BrandLine Group Sp. z o. o.
ul. A. Kręglewskiego 1, 61-248 Poznań, Polen

WICHTIGE INFORMATIONEN

Man soll die vorliegende Bedienungsanleitung vor der Benutzung lesen und für späteres Nachlesen aufbewahren. Die Bedienungsanleitung hilft, den Kindersitz richtig zu installieren. Eine regelwidrige Installation kann die Gesundheit des Kindes gefährden. Der Produzent trägt keine Haftung für die eventuellen Gefahren, die auf die unrichtige Montage zurückzuführen sind.

Der Kindersitz ist für die Gewichtsklassen 0, 0+, I, II und III bestimmt, was bedeutet, dass ihn die Kinder mit dem Gewicht bis 36 kg benutzen können.

0, 0+ Gewichtsklasse: 0-13 kg,

I Gewichtsklasse: 9-18 kg,

II Gewichtsklasse: 15-25 kg,

III Gewichtsklasse: 22-36 kg.

- Harte Elemente und Plastikteile der Rückhalteeinrichtung soll man so platzieren und installieren, dass sie unter normalen Betriebsbedingungen nicht durch den Schiebesitz oder die Fahrzeugtür eingeklemmt werden.

- Im Falle der Montage gegen die Fahrtrichtung: benutzen Sie den Kindersitz nicht auf Plätzen mit dem Airbag.
- Die Gurte, die den Kindersitz halten, müssen eng anliegen.
- Alle Sicherheitsgurte, die das Kind halten, müssen an seinen Körper gut angepasst sein. Sie Gurte dürfen nicht verdreht sein.
- Vergewissern Sie sich, das die Beckengurte niedrig verlaufen, so dass das Becken gut festgehalten wird.
- Jeder Unfall oder Zusammenstoß können den Kindersitz beschädigen, auch wenn man die Beschädigungen auf den ersten Blick nicht sieht. Falls der Kindersitz starken Belastungen während der Unfälle ausgesetzt wurde, soll er ersetzt werden. Falls Sie Fragen haben, setzen Sie sich bitte mit dem Verkäufer oder dem Produzenten in Verbindung.
- Man soll im Kindersitz keine Änderungen vornehmen oder zusätzliche Elemente ohne Billigung der Zulassungsbehörde installieren. Um dem Kind maximale Sicherheit zu gewährleisten, soll man den Kindersitz gemäß der Bedienungsanleitung installieren und benutzen.
- Die Plastikteile dieses Kindersitzes können sich in der Sonne erhitzen und Verbrennungen auf der Haut des Kindes zur Folge haben.
- Schützen Sie Ihr Kind und den Kindersitz vor der Sonne (z.B. bedecken Sie sie mit einem hellem Stoff). Falls der Kindersitz nicht bedeckt ist, stellen Sie ihn nicht in der Sonne. Ansonsten kann der Kindersitz zu heiß für die Haut Ihres Kindes sein.
- Lassen Sie nie das Kind im Fahrzeug unbeaufsichtigt.
- Koffer und andere ähnliche Elemente soll gesichert werden, damit sie keine Verletzungen während eines Unfalls verursachen. Im Falle eines Unfalls können die nicht gesicherten Elemente tödliche Verletzungen verursachen.
- Man soll den Kindersitz nicht ohne Bezug benutzen. Das ist ein Bestandteil des Satzes und hat Einfluss auf die Wirkung der Rückhalteeinrichtung.
- Der Bezug darf nicht mit einem anderen Teil aus einem anderen Satz ersetzt werden.
- Bewahren Sie die Bedienungsanleitung des Kindersitzes auf. Legen Sie sie im Auto, in dem der Kindersitz installiert wird.
- Im Falle der Montage einer ISOFIX-Geräts für Kinder machen Sie sich mit der Bedienungsanleitung des Fahrzeugproduzenten vertraut.
- Man darf keine anderen belasteten Berührungspunkte benutzen als die, die in der Bedienungsanleitung beschrieben und auf dem Gerät gekennzeichnet sind.
- Falls Sie Fragen zu der Position der Klemme der Sicherheitsgurte für Erwachsene gegenüber den belasteten Berührungspunkten haben, setzen Sie sich bitte mit dem Produzenten des Kindersitzes in Verbindung.
- Achtung – benutzen sie keine nach vorne gerichtete geräte, wenn das gewicht des Kindes 9 kg nicht überschreitet.

Sicherheit im Auto:

Um sich und den Passagieren größtmögliche Sicherheit während der Fahrt zu gewährleisten, vergewissern Sie sich, dass:

- Armlehne eingeklappt sind (vertikale Position)
- Der Beifahrersitz maximal nach hinten verschoben ist, falls der Kindersitz darauf installiert wird.
- Alle Objekte, die Beschädigungen im Auto im Falle eines Unfalls verursachen können, richtig gesichert sind.
- Alle Passagiere die Sicherheitsgurte angelegt haben.

Der Kindersitz kann ausschließlich auf den Autositzen installiert werden, die in die Fahrtrichtung montiert sind. Man darf den Kindersitz nicht auf den Sitzen installieren, die gegen die Fahrtrichtung montiert sind. Solche Sitze gibt es in Vans oder Minibussen.

ACHTUNG! Beim Einbau mit Autogurten: Verwenden Sie den Kindersitz niemals mit 2-Punkt-Sicherheitsgurten.

siehe Abb. a, b

✓ Richtiger Einbau des Kindersitzes im Auto.

✗ Falscher Einbau des Kindersitzes im Auto.



? 1 Platzieren Sie den nach hinten gerichteten Kindersitz hier nicht, wenn der Frontairbag aktiv ist.

? 2 Die Montage ist hier nur möglich, wenn der Kindersitz mit dem 3-Punkt-Sicherheitsgurt befestigt werden kann.

INFORMATION

ACHTUNG

Die Kinderrückhalteeinrichtung gehört zu den Kategorien „universal“. Zugelassen gemäß UN-Regelung Nr. 44, Änderungsserie 04, für den allgemeinen Fahrzeuggebrauch und zum Einbau in die meisten Autositze geeignet. Ein korrekter Einbau ist möglich, wenn Der Fahrzeughersteller hat in der Betriebsanleitung des Fahrzeugs angegeben, dass das Fahrzeug für den Einbau von „universellen“ Rückhaltesystemen für Kinder dieser Altersgruppe geeignet ist. Diese Rückhaltevorrichtung für Kinder wurde im Vergleich zu früheren Konstruktionen, die diese Informationen nicht enthalten, unter erschwerten Bedingungen als „universell“ eingestuft. Wenden Sie sich im Zweifelsfall an den Hersteller oder Händler des Geräts.

Nur zum Einbau geeignet, wenn typgenehmigte Fahrzeuge mit Dreipunkt-Sicherheitsgurten ausgestattet sind, die mit einem gemäß der UN-Regelung Nr. 16 oder anderen gleichwertigen Normen genehmigten Aufroller ausgestattet sind.

Information über das ISOFIX-System für:

ACHTUNG! 1. Dies ist ein ISOFIX-KINDERSICHERUNGSSYSTEM. Es ist gemäß der Änderungsserie UN-Regelung Nr. 44, 04 für den allgemeinen Gebrauch an Fahrzeugen mit ISOFIX-Verankerungen zugelassen.

2. Es passt für Fahrzeuge mit Positionen, die als ISOFIX-Positionen (gemäß der

Bedienungsanleitung des Fahrzeugs) in Abhängigkeit von der Kindersitzkategorie und der Befestigung genehmigt wurden.

3. ISOFIX-Gewichtsgruppe und Größenklasse, für die das Gerät bestimmt ist:

D für Gruppe 0+, I (0 - 18 kg)

B1 für Gruppe I (9 - 18 kg)

Für Gruppen 0+, I, II, III – Kategorie „semi-universal“

Dieses Kinderrückhaltesystem ist zur Verwendung in der Kategorie "semi-universal" klassifiziert und zum Einbau in folgende Fahrzeuge geeignet:

AUTO	VORNE		HINTEN	
	Außen	Mitte	Außen	Mitte
(Modell)	Nein	Nein	Ja	Nein

Eine Liste der Modelle finden Sie im Benutzerhandbuch. Dieses Gerät kann auch in Sitzpositionen anderer Fahrzeugmodelle installiert werden. Wenden Sie sich im Zweifelsfall an den Gerätehersteller oder -händler. Nach hinten gerichtete Installation: installieren Sie das Gerät nicht auf Sitzen mit aktiven vorderen Airbags.

ABBILDUNG DES KINDERSITZES

BESCHREIBUNG (ABB. 1 UND 2)

- | | |
|--|--|
| A. Schultergurtführung | N. Kopfstütze |
| B. Bezug | O. Beckengurtführung |
| C. Schutzpolster für die Gurte | P. Halterung der Sitzneigung |
| D. Schultergurt | R. Basissitz |
| E. Schnallenverschluss | S. Schultergurtführung |
| F. Roter Knopf | T. Oberer Verbinder der Gurte |
| G. Schnalle | U. Versteck für die Bedienungsanleitung |
| H. Schrittpolster | W. Befestigungsgurt TOP TETHER |
| I. Gurtspannungsknopf | X. Längereger des Befestigungsgurts
TOP TETHER |
| J. Gurtspannungsriemen | Y. ISOFIX-Ärme |
| K. Sitzverkleinerer | Z. ISOFIX-Knopf |
| L. Drehen-Taste | Z1. ISOFIX-Bezug |
| M. Einstellgriff für die Höhe der
Kopfstütze | |

GURTE IM KINDERSITZ ANLEGEN

Um die Gurte im Kindersitz anzulegen (Abb. 3):

1. Verbinden Sie die Klammern der Gurte.
2. Stecken Sie sie in die Schnalle (G), Sie werden ein charakteristisches „Klicken“ hören.

3. Vergewissern Sie sich, dass die Gurte richtig gespannt und nicht verdreht sind. Um die 5-Punkt-Gurte des Kindersitzes aufzumachen: drücken Sie den roten Knopf auf der Schnalle (F) und lösen Sie die Gurte.

GURTE IM KINDERSITZ DEMONTIEREN

1. Lösen Sie die Gurte (sehen Sie den Abschnitt: REGULIERUNG DER SPANNUNG DER GURTE IM KINDERSITZ).
2. Öffnen Sie den Versteck für die Bedienungsanleitung (U).
3. Schieben Sie den Metallverbinder der Gurte (T) aus dem Plastikhaken und nehmen Sie den Gurt (Abb. 11).
4. Das Metallverbindungsstück soll man für spätere Verwendung aufbewahren (Abb. 10).
5. Öffnen Sie die Klettverschlüsse auf Schutzpolstern der Gurte.
6. Öffnen Sie die Klettverschlüsse des Polstermaterials des Kindersitzes. Ziehen Sie die Klammer durch die Öffnung im Polstermaterial.
7. Schließen Sie die Gurte und platzieren Sie sie im Fach im Sitz des Kindersitzes (Abb. 12). Die Montage der Gurte soll in umgekehrter Reihenfolge erfolgen.

EINSTELLUNG DER KOPFSTÜTZE UND HÖHE DER SCHULTERGURTE (Abb. 4)

Achtung! Die Höhe der Schultergurte ist mit der Höhe des Kopfstütze verbunden.

Gruppen 0, 0+ und I

Um die Höhe der Schultergurte und der Kopfstütze zu ändern: lockern Sie maximal die Schultergurte und greifen Sie nach dem Einstellgriff für die Regulierung der Kopfstütze (M). Wählen Sie die gewünschte Höhe, dann lassen Sie den Einstellgriff los. Versuchen Sie, die Kopfstütze zu bewegen, um zu prüfen, dass er auf der richtigen Höhe eingestellt ist.

Gruppen II und III

Schieben Sie die Gurte von dem oberen Verbinder (T) herunter, der sich im Versteck für die Bedienungsanleitung befindet (U). Ziehen Sie die Gurte des Kindersitzes, den herausragenden Rest der Gurte stecken Sie in den Schutzpolster, damit sie nicht stören. Jetzt können Sie den Versteck schließen und die Kopfstütze höher einstellen.

Den Verbinder der Gurte soll man für den späteren Gebrauch aufbewahren.

Die Kopfstütze soll auf einer solchen Höhe eingestellt werden, dass die Schultergurte sich auf der Höhe der Schulter des Kindes befinden. Die Gurte sollen nicht zu hoch eingestellt sein (auf der Linie der Ohren oder noch höher), sie sollen auch nicht zu niedrig sein (z.B. hinter des Rückend des Kindes).

Sehen Sie: Abb. 5.

A – zu niedrig

B – zu hoch

C – richtig

EINSTELLUNG DER GURTSPANNUNG DES KINDERSITZES

1. Um die Gurte zu spannen, ziehen Sie den Riemen, der die Spannung reguliert (J) (Abb. 6).
2. Um die Gurte zu lockern, drücken Sie den Gurtspannungsknopf (I) und ziehen Sie an Schultergurten (Abb. 7).

Achtung! Prüfen Sie, dass die Gurte des Kindersitzes eng am Körper des Kindes anliegen und dass sie nicht verdreht sind. Die Gurte sollen eng gespannt sein, aber nicht zu eng, damit sie kein Unwohlsein hervorrufen.

SITZVERKLEINERER

Falls das Kind mehr Platz im Kindersitz braucht, ziehen Sie den Sitzverkleinerer (Abb. 22). Es wird empfohlen, den Sitzverkleinerer bis zum ungefähr 1. Lebensjahr zu benutzen.

ABNEHMEN DES BEZUGES

1. Nehmen Sie die 5-Punkt-Sicherheitsgurte ab (Sehen Sie: GURTE IM KINDERSITZ DEMONTIEREN).
2. Öffnen Sie die Klettverschlüsse und nehmen Sie das Polstermaterial des Kindersitzes ab. Um den Bezug wieder anzuziehen, wiederholen Sie die oben beschriebenen Schritte in umgekehrter Reihenfolge.

ACHTUNG: Niemals benutzen Sie den Kindersitz ohne Bezug.

DREHEN DES KINDERSITZES

Um einen Kinderautositz zu drehen, drücken Sie die Drehen-Taste (L) und drehen Sie den Sitz um (Sehen Sie: Abb. 8).

Achtung! Nach jeder Änderung prüfen Sie, ob der Kinderautositz in der gewünschten Position blockiert ist und dass er sich nicht selbsttätig dreht.

Während der Fahrt muss der Kinderautositz in oder gegen Fahrtrichtung gestellt sein. Eine Seitenposition dient ausschließlich dazu, das Kind während des Aufenthalts hinzusetzen und herauszunehmen.

NEIGUNG DES KINDERSITZES

	Gruppen 0, 0+, I	Gruppe I
Gegen die Fahrtrichtung	Position 5 – liegend	Position 5 – liegend
	Gruppe I	Gruppe II, III
In Fahrtrichtung	Positionen 1 – 4	Position 1 – sitzend

Der Kindersitz kann in fünf Neigungspositionen eingestellt werden (darunter eine Liegeposition, gegen die Fahrtrichtung). Sehen Sie: Abb. 9.

Um den Kindersitz zu neigen, greifen Sie die Halterung (P) zwischen dem Kindersitz und der Basis und stellen Sie die gewünschte Position ein.

Um die Liegeposition einzustellen, drücken Sie die Drehen-Taste (L), drehen Sie den Kindersitz um 180° und stellen Sie die Rücklehne in einer Liegeposition ein.

MONTAGE DES KINDERSITZES IM AUTO

A. MONTAGE MIT AUTOSICHERHEITSGURTEN

GRUPPE 0 (0 - 13 kg)

Für diese Gewichtsgruppe wird der Kindersitz entgegen der Fahrtrichtung, in Liegeposition montiert. Die Anweisungen zu der Regulierung der Neigung des Kindesitzes können Sie in NEIGUNG DES KINDERSITZES finden.

Sehen Sie: Abb. 13

1. Stellen Sie den Kindersitz auf den Autositz auf.
2. Ziehen Sie den Autosicherheitsgurt und führen Sie den Beckenteil durch den Sitzverkleinerer (K) und durch die Beckengurtführung (O).
3. Führen Sie den Schultergurt des Autos durch die Schultergurtführung (S).
4. Schnallen Sie den Gurt an, spannen Sie ihn maximal und prüfen Sie, ob er nicht verdreht ist. Drücken Sie den Kindersitz zu.
5. Setzen Sie das Kind hinein.

Nach der Montage prüfen Sie, ob die Gurte durch die Führungen richtig geführt wurden, und dass sie richtig angeschnallt sind. Dazu versuchen Sie, den Kindersitz zu bewegen und prüfen Sie, ob er stabil ist.

GRUPPE I (9 - 18 kg)

Sehen Sie: Abb. 14.

Für diese Gewichtsgruppe soll der Kindersitz in Fahrtrichtung in Positionen 1 – 4 montiert werden.

1. Stellen Sie den Kindersitz auf den Autositz auf. Setzen Sie das Kind hin.
2. Führen Sie den Schultergurt des Autos durch die Schultergurtführung (S).
3. Führen Sie den Beckengurt des Autos durch die Beckengurtführung (O).
4. Führen Sie den Schultergurt hinter der Rücklehne durch die dritte Führung (O).
5. Schnallen Sie den Autosicherheitsgurt an.
6. Drücken Sie den Kindersitz zu und spannen Sie den Autosicherheitsgurt maximal an.
7. Setzen Sie das Kind hinein.

Nach der Montage prüfen Sie, ob die Gurte durch die Führungen richtig geführt wurden, und dass sie richtig angeschnallt sind. Dazu versuchen Sie, den Kindersitz zu bewegen und prüfen Sie, ob er stabil ist.

GRUPPEN II i III (15 - 36 kg)

Für diese Gewichtsguppen sollen die 5-Punkt-Sicherheitsgurte des Kindersitzes demontiert werden. Der Kindersitz soll in Fahrtrichtung montiert werden.

Sehen Sie: Abb. 15.

1. Stellen Sie den Kindersitz auf den Autositz auf. Setzen Sie das Kind hin.
2. Ziehen Sie den Sicherheitsgurt des Auto durch die Schultergurtführung (A) an der Kopfstütze.
3. Führen Sie den Beckengurt des Autos durch die Beckengurtführung (O) neben dem Sitz. Führen Sie auch den Schultergurt durch diese Führung.

4. Schnallen Sie die Gurte an.
5. Spannen Sie den Autosicherheitsgurt an.

Prüfen Sie, ob der Schultergurt durch Schlüsselbein und nicht Hals des Kindes verläuft. Der Beckengurt soll so tief wie möglich an Becken des Kindes verlaufen.

B.MONTAGE MIT ISOFIX-SYSTEM UND TOP TETHER ODER ISOFIX, TOP TETHER UND AUTOSICHERHEITSGURTEN

GRUPPEN 0, I (0 – 18 kg)

Montage gegen die Fahrrichtung.

Sehen Sie: Abb. 16 und 17.

1. Stellen Sie den Kindersitz auf den Autositz auf.
2. Wenn es nötig ist, legen Sie die beiden ISOFIX-Kappen auf die Befestigungspunkte Ihres Autos. Drücken Sie die ISOFIX-Knöpfe (Z), um die ISOFIX-Rastarme herauszuschieben (Y). Dehnen Sie sie maximal, dann verbinden Sie sie mit den Befestigungspunkten Ihres Autos. Nach dem „Klick“ drücken Sie den Kindersitz zu. Die Anzeigen des ISOFIX-Druckknöpfe sollen in beiden ISOFIX-Rastarmen ganz grün sein (Abb. 16).
3. Ziehen Sie den Befestigungsgurt TOP TETHER und dehnen Sie ihn maximal mit dem Längeregler (X). Haken Sie die Halterung am Platz, der in der Bedienungsanleitung des Autos empfohlen wird (Sehen Sie: Abb. 17). Spannen Sie TOP TETHER mithilfe von Regler (X). Der obere Befestigungsgurt ist richtig gespannt, wenn in der Schnalle eine grüne Anzeige sichtbar ist

Achtung – der Befestigungspunkt des oberen Gurts kann sich je nach dem Fahrzeug unterscheiden. Auf der Abbildung 17 wurden beispielhafte Befestigungsmodelle dargestellt, die sich in verschiedenen Automodellen unterscheiden.

GRUPPE I (9 – 18 kg)

Montage in Fahrrichtung.

1. Stellen Sie den Kindersitz auf dem Autositz.
2. Wenn es nötig ist, legen Sie die beiden ISOFIX-Kappen auf die Befestigungspunkte Ihres Autos. Nach dem „Klick“ drücken Sie den Kindersitz zu. Drücken Sie die ISOFIX-Knöpfe (Z), um die Rastarme (Y) herauszuschieben. Dehnen Sie sie maximal, dann verbinden Sie sie mit den Befestigungspunkten Ihres Autos. Die Anzeigen des ISOFIX-Druckknöpfe sollen in beiden ISOFIX-Rastarmen ganz grün sein (Abb. 18).
3. Ziehen Sie den Befestigungsgurt TOP TETHER und dehnen Sie ihn mit dem Längeregler (X). Haken Sie die Halterung am Platz, der in der Bedienungsanleitung des Autos empfohlen wird (Sehen Sie: Abb. 19). Spannen Sie TOP TETHER mithilfe von Regler (X). Der obere Befestigungsgurt ist richtig gespannt, wenn in der Schnalle eine grüne Anzeige sichtbar ist.

Achtung – der Befestigungspunkt des oberen Gurts kann sich je nach dem Fahrzeug unterscheiden. Auf der Abbildung 19 wurden beispielhafte Befestigungsmodelle dargestellt, die sich in verschiedenen Automodellen unterscheiden.

GRUPPEN II, II (15 – 36 kg)

Für diese Gewichtsgruppen sollen die 5-Punkt-Sicherheitsgurte des Kindersitzes demontiert werden. Der Kindersitz soll in Fahrtrichtung montiert werden.

1. Stellen Sie den Kindersitz auf dem Autositz auf.
2. Legen Sie die beiden ISOFIX-Kappen (Z1) auf die Befestigungspunkte Ihres Autos. Drücken Sie die ISOFIX-Knöpfe (Z), um die Rastarme herauszuschieben (Y). Dehnen Sie sie maximal, dann verbinden Sie sie mit den Befestigungspunkten Ihres Autos. Die Anzeige auf der Schnalle soll grün sein.

Danach befolgen Sie zusätzlich einen der unten beschriebenen Schritte – a oder b. Die Installation nur mit ISOFIX-Befestigung ist nicht erlaubt!

A. ISOFIX + Autosicherheitsgurte (Sehen Sie: Abb. 20).

1. Setzen Sie das Kind auf den Kindersitz.
2. Ziehen Sie die Autosicherheitsgurte.
3. Führen Sie den Schultergurt durch die Schultergurtführung (A), und den Beckengurt durch die Beckengurtführung (O).

Prüfen Sie, ob der Schultergurt durch Schlüsselbein und nicht Hals des Kinder verläuft.

4. Schnallen Sie die Autosicherheitsgurte an.
5. Spannen Sie die Autosicherheitsgurte an.

B. ISOFIX + TOP TETHER + Autosicherheitsgurte

1. Befolgen Sie die Schritte, die im Punkt a beschrieben wurden, und die die Montage mit den Autosicherheitsgurten betreffen.

Prüfen Sie, ob der Schultergurt durch Schlüsselbein und nicht Hals des Kinder verläuft.

2. Ziehen Sie den Befestigungsgurt TOP TETHER, und dehnen Sie ihn mit dem Regler (X). Haken Sie die Halterung am Platz, der in der Bedienungsanleitung des Fahrzeugs empfohlen wird. (Sehen Sie: Abb. 19). Spannen Sie TOP TETHER mit dem Regler (X).

Der obere Befestigungsgurt ist richtig gespannt, wenn in der Schnalle eine grüne Anzeige sichtbar ist

WARTUNG UND REINIGUNG

Der Bezug kann im warmen Wasser mit Seife oder einem milden Reinigungsmittel gewaschen werden. Lassen Sie den Bezug nicht an der Sonne trocknen. Schnalle, Gurte des Sitzes und Plastikelemente reinigen Sie mit warmem Wasser. Verwenden Sie keine Detergentia. Wenn das Produkt nicht benutzt wird, soll es auf einem dunklen, trocknen Platz, fern von Sonnenstrahlen aufbewahrt werden.

Die Abbildungen sind anschaulich, das tatsächliche Aussehen der Produkte kann von der dargestellten Abbildung abweichen.

Das Produkt wurde getestet und entspricht der vorgeschriebenen Norm: ECE R44/04.

Дорогой клиент!

Если у вас есть какие-либо комментарии или вопросы относительно приобретенного продукта, пожалуйста, свяжитесь с нами: help@lionelo.com

Перед первым использованием кресла, пожалуйста, внимательно прочитайте эту инструкцию по эксплуатации.

Производитель:

BrandLine Group Sp. из о. о.

ул. А. Kręglewskiego 1, 61-248 Познань, Польша

ВАЖНАЯ ИНФОРМАЦИЯ

Перед использованием следует прочитать настоящее руководство по эксплуатации и сохранить его. Руководство поможет правильно установить кресло. Неправильная установка может представлять риск для здоровья ребёнка. Производитель не несёт ответственности за возможные риски, вызванные ненадлежащей установкой.

Настоящее кресло предназначено для весовых категорий (групп) 0, 0+, I, II и III, что означает, что его могут использовать дети весом до 36 кг.

0, 0+ весовая группа: 0-13 кг,

I весовая группа: 9-18 кг,

II весовая группа: 15-25 кг,

III весовая группа: 22-36 кг.

- Твёрдые элементы и пластиковые части поддерживающего устройства для детей следует разместить и установить таким образом, чтобы в нормальных условиях эксплуатации транспортного средства они не блокировались из-за перемещения сидения или дверей автомобиля.
- В случае монтажа задом к направлению движения: не используйте кресло в местах, где активна воздушная подушка.
- Ремни, придерживающие кресло, должны быть плотно застегнуты.
- Все ремни безопасности, фиксирующие ребёнка, должны быть адаптированы к строению его тела. Ремни не должны быть перекручены.
- Убедитесь, что набедренные ремни располагаются достаточно низко, таким образом, чтобы фиксировался таз.
- Каждая авария или столкновение могут уничтожить кресло даже, если повреждения не видны на первый взгляд. Если устройство было подвержено резким нагрузкам

- следует его заменить. Если у вас имеются какие-либо сомнения следует связаться с продавцом или производителем.
- Не следует выполнять никаких модификаций кресла либо устанавливать дополнительные элементы без подтверждения органа, предоставляющего свидетельство гомологации. Чтобы обеспечить ребёнку максимальную безопасность оборудование следует устанавливать и использовать в соответствии с рекомендациями руководства по эксплуатации.
- Пластиковые элементы данного кресла могут нагреваться на солнце и вызывать повреждения на коже ребёнка.
- Защищайте своё кресло и ребёнка от попадания солнечных лучей (например, прикрывая их светлым элементом одежды). Если кресло не прикрыто, старайтесь не оставлять его на солнце. В противном случае кресло может стать слишком горячим для кожи вашего ребёнка.
- Никогда не оставляйте вашего ребёнка одного в автомобиле.
- Багаж и прочие подобные элементы должны быть зафиксированы таким образом, чтобы в случае падения не вызвали никаких повреждений. В случае дорожно-транспортного происшествия незафиксированные элементы могут привести к смертельным травмам.
- Не следует использовать кресло без его обшивки из материала. Она является неотъемлемым элементом комплекта и оказывает влияние на поддерживающее устройство.
- Обшивка не может быть заменена подобным элементом из другого комплекта.
- Сохраните руководство по эксплуатации кресла и храните его в автомобиле, в котором установлено кресло.
- В случае монтажа устройства для детей ISOFIX ознакомьтесь с руководством по эксплуатации производителя транспортного средства.
- Запрещается использовать иные контактные точки, нежели описанные в руководстве по эксплуатации и обозначенные на поддерживающем устройстве для детей.
- Если у вас есть сомнения относительно положения пряжки ремней безопасности для взрослых по отношению к основным несущим контактным точкам, свяжитесь с производителем кресла.
- Внимание - запрещается использовать детское кресло вперед, если вес ребенка не превышает 9 кг.

Безопасность в транспортном средстве:

Чтобы в процессе движения обеспечить максимальную безопасность себе и пассажирам, убедитесь что:

- Складывающиеся подлокотники сложены (вертикальное положение).
- Если кресло установлено на переднем пассажирском сиденье, то сиденье должно быть, максимально отодвинуто назад.

- Любые объекты, которые могли бы вызывать повреждения в автомобиле в аварийной ситуации должны быть зафиксированы соответствующим образом.
- Все пассажиры должны иметь пристегнутые ремни безопасности.

Автомобильное кресло предназначено исключительно для установки на автомобильных креслах, установленных передом к направлению движения. Кресло запрещается устанавливать на сидениях, лавках, установленных спиной к направлению движения. Это встречается, например, в минивэнах, минибусах.

ВНИМАНИЕ! При установке с автомобильными ремнями безопасности: никогда не используйте детское кресло безопасности с 2-точечными ремнями безопасности.

см. рис. а, б

 Правильное размещение кресла в автомобиле

 Неправильное размещение кресла в автомобиле



?1 Не устанавливайте детское кресло, обращенное назад, если активна передняя подушка безопасности.

?2 Сборка здесь возможна только в том случае, если детское кресло можно прикрепить с помощью 3-точечного ремня безопасности.

ИНФОРМАЦИЯ

ВНИМАНИЕ

Детское удерживающее устройство относится к категории «универсальные» и «полууниверсальные». Оно получило омологацию на основании Правил № 44 ООН с поправками серии 04 для общего использования в транспортных средствах и может устанавливаться на большинстве автомобильных сидений. Правильная установка возможна, если изготовитель транспортного средства заявил в руководстве по эксплуатации транспортного средства, что транспортное средство подходит для установки детских удерживающих устройств категории «универсальные» и «полууниверсальные» для этой возрастной группы. Это детское удерживающее устройство было классифицировано как «универсальная» категория при более жестких условиях по сравнению с более ранними проектами, не содержащими эту информацию. В случае сомнений проконсультируйтесь с производителем или продавцом прибора. Подходит для установки только в том случае, если одобренные автомобили оснащены втягивающимся 3-точечным ремнем безопасности, утвержденным в соответствии с Правилем № 16 ООН или другими эквивалентными стандартами.

Информация о системе ISOFIX:

ВНИМАНИЕ! 1. Это ДЕТСКОЕ УДЕРЖИВАЮЩЕЕ УСТРОЙСТВО ISOFIX. Оно имеет омологацию на основании Регламента № 44 серия 04 для общего использования в транспортных средствах, оснащенных системами креплений ISOFIX.

2. В зависимости от категории детского автокресла и крепления, оно подходит для транспортных средств с положениями, утвержденными как позиции ISOFIX (в соответствии с руководством по эксплуатации транспортного средства).

3. Весовая группа и класс размера ISOFIX, для которого предназначено устройство:

D для группы 0+, I (0-18 кг)

B1 для группы I (9-18 кг)

При использовании для групп 0+, I, II, III - категория «полууниверсальные»

Это удерживающее устройство для детей классифицируется как «полууниверсальное» и подходит для установки на креслах в следующих автомобилях:

АВТОМОБИЛЬ	ФРОНТ		ЗАДНЯЯ	
	внешний	Центр	внешний	Центр
(модель)	НЕТ	НЕТ	ДА	НЕТ

Список моделей см. В руководстве пользователя. Данное устройство может также использоваться для установки на сиденьях других моделей автомобилей. В случае сомнений проконсультируйтесь с производителем или продавцом прибора. Установка спиной вперед: не устанавливайте устройство на сиденьях с активными передними подушками безопасности.

СХЕМА КРЕСЛА

ОПИСАНИЕ (РИС. 1 и 2)

- | | |
|---|---|
| A. Направляющая плечевых ремней | N. Подголовник |
| B. Обшивка кресла | O. Направляющая бедренного ремня |
| C. Защитная накладка для ремней | P. Держатель наклона сиденья |
| D. Плечевой ремень | R. База |
| E. Защёлка пряжки | S. Направляющая бедренного ремня |
| F. Кнопка растёгивания ремней | T. Верхний коннектор ремней |
| G. Пряжка | U. Кармашек для руководства по эксплуатации |
| H. Паховая накладка | W. Крепежный ремень TOP TETHER |
| I. Кнопка регулирования натяжения ремней | X. Регулятор длины крепежного ремня TOP TETHER |
| J. Регулятор натяжения ремней | Y. Держатели ISOFIX |
| K. Редукционный вкладыш | Z. Кнопка ISOFIX |
| L. Кнопка поворота сиденья | Z1. Накладки ISOFIX |
| M. Рычаг регулирования высоты подголовника | |

ПРИСТЕГИВАНИЕ РЕМНЕЙ КРЕСЛА

Чтобы пристегнуть ремни в кресле

1. Соедините пряжки ремней.
2. Поместите их в защелку(G), вы услышите характерный «щелчок».
3. Убедитесь, что ремни надлежащим образом натянуты и не перекручены.

Чтобы расстегнуть 5-точечные ремни кресла: нажмите красную кнопку на пряжке (F) и ослабьте ремни.

ДЕМОНТАЖ РЕМНЕЙ КРЕСЛА

1. Ослабьте ремни (см: ГЛАВА РЕГУЛИРОВАНИЕ РЕМНЕЙ КРЕСЛА).
2. Откройте кармашек для инструкции (U).
3. Извлеките металлические коннекторы ремней (T) из пластикового крючка, а затем снимите с него ремни. (рис. 11).
4. Поместите металлический разъем ремней в специальное место для дальнейшего использования (см. рис. 10).
5. Расстегните застежки-липучки на защитных подушках ремней.
6. Отстегните застежки-липучки чехла кресла. Протяните застежку через отверстие в чехле.
7. Застегните ремни и уберите их в отсек для хранения в сиденье кресла (см. рис. 12).

Монтаж ремней производится в обратном порядке.

РЕГУЛИРОВАНИЕ ПОДГОЛОВНИКА И ВЫСОТЫ ПЛЕЧЕВЫХ РЕМНЕЙ (рис. 4)

Внимание! Высота плечевых ремней интегрирована с высотой подголовника.

Группы 0, 0+ и I

Чтобы изменить высоту ремней, а тем самым и подголовника: максимально ослабьте плечевые ремни, а затем удерживайте рычаг регулирования высоты подголовника: (M). Выберите желаемую высоту, после чего отпустите рычаг. Попробуйте подвигать подголовник, чтобы он правильно зафиксировался на соответствующей высоте.

Группы II и III

Извлеките ремни из верхнего коннектора ремней (T), находящегося внутри кармашка для руководства по эксплуатации(U). Извлеките из передней части кресла торчащие наконечники и поместите их в защитные подушки, чтобы они не мешали. Сейчас вы можете закрыть кармашек и поднять подголовник.

Коннекторы ремней следует спрятать в безопасном месте для будущего использования. Подголовник должен находиться на такой высоте, чтобы плечевые ремни находились на высоте плеч ребёнка. Ремни не должны находиться слишком высоко (на линии ушей и выше), также не могут находиться слишком низко (например, за спиной ребёнка).

См: рис. 5.

A – слишком низко

B – слишком высоко

C – идеальная высота плечевых ремней

РЕГУЛИРОВАНИЕ НАТЯЖЕНИЯ РЕМНЕЙ КРЕСЛА

1. Чтобы натянуть ремни, потяните за ремешок, регулирующий натяжение (J) (рис.6).

2. Чтобы ослабить ремни, нажмите кнопку регулирования (I) и потяните за плечевые ремни (рис. 7).

Внимание! Убедитесь, что ремни кресла плотно прилегают к телу ребёнка и не перекручены. Убедитесь, что бедренные ремни расположены достаточно низко и защищают таз ребёнка. Ремни должны плотно прилегать к телу ребёнка, но не должны быть слишком тесными и вызывать дискомфорт.

РЕДУКЦИОННЫЙ ВКЛАДЫШ

Если ребёнку будет необходимо больше места в кресле, извлеките редуцирующий вкладыш. (рис. 22). Рекомендуется использование этого вкладыша до возраста 1 года.

ДЕМОНТИРУЕМАЯ ОБШИВКА

1. Снимите 5-точечные ремни кресла (см: ДЕМОНТАЖ РЕМНЕЙ КРЕСЛА).
2. Расстегните застёжки-липучки и снимите чехол с кресла.

Чтобы вновь надеть обшивку повторите вышеуказанные действия в обратной последовательности.

ВНИМАНИЕ: Никогда не используйте кресла без обшивки.

ПОВОРОТ КРЕСЛА

Потяните кнопку поворота (L) и поверните кресло (см: рис. 8).

Внимание! Убедитесь после каждого изменения, что кресло правильно заблокировано в желаемом положении и не вращается самопроизвольно.

Во время движения кресло должно быть установлено передом к направлению движения. „Боковое” положение служит исключительно для помещения и извлечения ребёнка из кресла во время остановки.

НАКЛОН КРЕСЛА

	Группы 0, 0+, I	Группа I
Задом к направлению движения	Положение 5 – лёжа	Положение 5 – лёжа
	Группа I	Группы II, III
Передом по направлению движения	Положения 1 – 4	Положение 1 – сидя

Кресло может быть установлено в пяти углах наклона (в том числе одно положение лёжа, при размещении задом к направлению движения). См: рис. 9.

Чтобы наклонить кресло, возьмитесь за держатель (P), находящийся между сидением и базой и установите желаемый наклон.

Чтобы установить кресло в положение лёжа, нажмите кнопку поворота (L), поверните кресло на 180° и тогда установите спинку в положение лёжа.

ИНСТРУКЦИЯ УСТАНОВКИ КРЕСЛА В АВТОМОБИЛЕ

A. МОНТАЖ ПРИ ПОМОЩИ АВТОМОБИЛЬНОГО РЕМНЯ БЕЗОПАСНОСТИ

ГРУППА 0 (0 - 13 кг)

Для данной весовой группы кресло устанавливается задом к направлению движения, в положении лёжа. Инструкции, касающиеся регулирования наклона кресла, смотрите: **НАКЛОН КРЕСЛА**.

Смотри: рис. 13

1. Разместите кресло на сиденье автомобиля.
2. Потяните за автомобильный ремень безопасности и проденьте бедренную часть под редуцированным вкладышем (K) через направляющую бедренного ремня (O).
3. Проденьте плечевую часть автомобильного ремня через направляющую плечевого ремня (S).
4. Пристегните ремень, натяните его максимально и убедитесь, что он не перекручен. Прижмите кресло в направлении сиденья автомобиля.
5. Поместите в него ребёнка.

После завершения монтажа убедитесь, что ремни были продеты через направляющие надлежащим образом, а также были правильно застегнуты. Для этого попробуйте подвигать креслом и проверьте, стабильно ли оно.

ГРУППА I (9 - 18 кг)

См: рис. 14.

Для этой весовой группы кресло монтируется передом по направлению движения в положениях 1 – 4.

1. Разместите кресло на сиденье автомобиля.
2. Проденьте плечевую часть автомобильного ремня безопасности через направляющую плечевого ремня (S).
3. Проденьте бедренную часть автомобильного ремня безопасности через направляющую бедренного ремня (O).
4. Проденьте плечевой ремень за спинкой кресла через третью направляющую (O).
5. Пристегните автомобильный ремень безопасности.
6. Прижмите кресло в направлении сиденья автомобиля и максимально натяните автомобильный ремень безопасности.
7. Поместите в него ребёнка.

После завершения монтажа убедитесь, что ремни были продеты через направляющие надлежащим образом, а также были правильно пристегнуты. Для этого попробуйте подвигать креслом и проверить стабильно ли оно.

ГРУППЫ II и III (15 - 36 кг)

Для этих весовых групп следует демонтировать 5-точечные ремни безопасности кресла. Кресло следует установить в положении передом к направлению движения.

См: рис. 15.

1. Разместите кресло на сиденье автомобиля, поместите в него ребёнка.
2. Проденьте плечевой автомобильный ремень безопасности через направляющую плечевого ремня (А) на подголовнике.
3. Проденьте бедренную часть автомобильного ремня безопасности через направляющую бедренного ремня (О) на сиденье. Через эту же направляющую проденьте плечевой ремень.
4. Пристегните ремни.
5. Натяните автомобильный ремень безопасности.
6. Убедитесь, что плечевая часть проходит через ключицу ребёнка, не через его шею. Бедренная часть должна находиться на максимально низком уровне от бедра ребёнка.

В. МОНТАЖ ПРИ ПОМОЩИ СИСТЕМЫ ISOFIX И TOP TETHER ИЛИ ISOFIX, TOP TETHER + АВТОМОБИЛЬНЫЕ РЕМНИ БЕЗОПАСНОСТИ.

ГРУППЫ 0, I (0 – 18 кг)

Установка задом к направлению движения.

См: рис. 16 и 17.

1. Разместите кресло на сиденье автомобиля.
2. В случае необходимости используйте обе накладки ISOFIX (Z1) на точках крепления Вашего автомобиля. Нажмите кнопки ISOFIX (Z), чтобы извлечь соединительные переключатели (Y). Вытяните их на максимально возможную длину, после чего следует соединить их с точками крепления вашего автомобиля. После слышимого «щелчка» максимально прижмите кресло к сиденью автомобиля. Индикаторы защёлкивания ISOFIX должны иметь зелёный цвет на обоих плечах ISOFIX (рис. 16).
3. Извлеките крепежный ремень TOP TETHER, а затем растяните его на максимально возможную длину при помощи регулятора (X). Закрепите держатель, в месте, указанном в руководстве по эксплуатации транспортного средства (см: рис. 17). Натяните TOP TETHER при помощи регулятора (X). Верхний крепежный ремень натянут соответствующим образом, когда можно увидеть зелёный индикатор в пряжке ремня.

Внимание – точка крепления верхнего ремня может отличаться в зависимости от модели автомобиля. На иллюстрации №17 изображены примеры способов крепления, в зависимости от модели автомобиля.

ГРУППА I (9 – 18 кг)

Установка передом по направлению движения.

1. Разместите кресло на сиденье автомобиля.
2. В случае необходимости используйте обе накладки ISOFIX (Z1) на точках крепления Вашего автомобиля. После слышимого «щелчка», максимально прижмите кресло к сиденью автомобиля. Нажмите кнопки ISOFIX (Z), чтобы извлечь соединительные переключатели (Y). Вытяните их на максимально возможную длину после чего

следует соединить их с точками крепления вашего автомобиля. Индикаторы защёлкивания ISOFIX должны иметь зелёный цвет на обоих плечах ISOFIX (рис. 18)

3. Вытяните крепежный ремень TOP TETHER, а затем растяните его на максимально возможную длину при помощи регулятора (X). Закрепите держатель в месте, указанном в руководстве по эксплуатации транспортного средства (см: рис. 19). Натяните TOP TETHER при помощи регулятора (X). Верхний крепежный ремень натянут соответствующим образом, когда видим зелёный индикатор в пряжке ремня.

Внимание – точка крепления верхнего ремня может отличаться в зависимости от модели автомобиля. На иллюстрации №19 изображены примеры способов крепления в зависимости от модели автомобиля.

ГРУППЫ II, II (15 – 36 кг)

Для этих весовых групп следует демонтировать 5-точечные ремни кресла. Кресло следует установить передом по направлению движения.

1. Установите кресло на сиденье автомобиля.
2. Поместите обе накладки ISOFIX (Z1) на точки крепления вашего автомобиля. Нажмите кнопки ISOFIX (Z), чтобы извлечь соединительные переключатели (Y). Вытяните их на максимально возможную длину, а затем соедините с точками крепления вашего автомобиля. Индикатор защёлкивания должен иметь зелёный цвет.

Затем дополнительно выполните одно из приведенных ниже действий – а или б. Монтаж исключительно при помощи держателей ISOFIX запрещён!

A. ISOFIX + Автомобильные ремни безопасности (см: рис. 20).

1. Разместите ребёнка в кресле.
2. Потяните автомобильные ремни безопасности.
3. Проденьте плечевой ремень через направляющую плечевого ремня (A), а бедренный ремень через направляющую бедренного ремня (O).

Убедитесь, что плечевой ремень проходит через ключицу ребёнка, а не вдоль его шеи.

4. Пристегните автомобильные ремни безопасности.
5. Натяните автомобильные ремни безопасности.

B. ISOFIX + TOP TETHER + автомобильные ремни безопасности.

1. Выполните действия, описанные в подпункте а, касающиеся монтажа при помощи автомобильных ремней безопасности. Убедитесь, что плечевой ремень проходит через ключицу ребёнка, а не вдоль его шеи.
2. Извлеките крепежный ремень TOP TETHER, а затем растяните его на максимально возможную длину при помощи регулятора (X). Закрепите держатель в месте, указанном в руководстве по эксплуатации транспортного средства (см: рис. 19). Натяните TOP TETHER при помощи регулятора (X). Верхний крепежный ремень правильно натянут, когда видим зелёный индикатор в пряжке.

ЧИСТКА И УХОД

Обшивку можно чистить тёплой водой при помощи мыла или нежного моющего средства. Не сушите обшивку на солнце. Пряжку, ремни кресла и пластиковые элементы очищайте тёплой водой. Не используйте никаких сильных моющих средств. Если изделие не используется следует хранить его в темном, сухом месте, не подвергая воздействию солнечных лучей.

Фотографии носят иллюстративный характер, реальный вид изделий может отличаться от представленного на фотографиях.

Продукт был протестирован и соответствует предписанному стандарту: ECE R44 / 04.

IT

Gentile Cliente!

In caso di un qualsiasi commento o domanda sul prodotto acquistato, non esitate a contattarci help@lionelo.com

Prima di utilizzare il prodotto per la prima volta, leggere attentamente questo manuale di istruzioni. L'uso errato del prodotto può mettere in pericolo la vita del bambino.

Produttore:

BrandLine Group Sp. z o. o.
ul. A. Kręlewskiego 1, 61-248 Poznań, Polonia

INFORMAZIONI IMPORTANTI

Leggere e conservare il presente manuale prima dell'uso. Questo manuale vi aiuterà a installare correttamente il seggiolino. Un'installazione impropria può mettere in pericolo la salute del bambino. Il produttore non è responsabile di eventuali pericoli causati da un'errata installazione del seggiolino.

Questo seggiolino è destinato all'uso nella categoria di peso (gruppo) di 0, 0+, I, II e III, il che significa che i bambini fino a 36 kg possono usarlo.

0, 0+ gruppo di peso: 0-13 kg,

I gruppo di peso: 9-18 kg,

II gruppo di peso: 15-25 kg,

III gruppo di peso: 22-36 kg.

- Gli elementi duri e le parti in plastica del sistema di ritenuta per bambini devono essere

posizionati e installati in modo da non poter essere bloccati dal sedile spostabile o dalla porta mobile del veicolo durante il normale funzionamento del veicolo.

- In caso di installazione rivolta all'indietro: non utilizzare il seggiolino in una posizione in cui l'airbag è attivo.
- Le cinture che tengono il seggiolino devono essere ben strette.
- Tutte le cinture di sicurezza che trattengono il bambino devono essere ben adattate al fisico del bambino. Le cinture di sicurezza non devono essere attorcigliate.
- Accertarsi che le cinture diagonali siano basse, in modo che il bacino sia tenuto saldamente in posizione.
- Qualsiasi incidente o collisione può distruggere il sedile, anche se il danno non è visibile ad occhio nudo. Se il dispositivo è stato sottoposto a carichi pesanti durante un incidente, sostituirlo. In caso di dubbi, contattare il proprio rivenditore o il produttore.
- Non apportare modifiche al seggiolino o installare componenti aggiuntivi senza l'approvazione dell'autorità di omologazione. Per garantire la massima sicurezza per il vostro bambino, il dispositivo deve essere installato e utilizzato secondo le istruzioni del manuale.
- Le parti in plastica di questo seggiolino possono surriscaldarsi al sole e causare ustioni alla pelle del bambino.
- Proteggete il proprio bambino e il seggiolino dal sole (ad esempio, coprendolo con un capo di abbigliamento chiaro). Se il seggiolino auto non è coperto, cercare di non esporlo al sole. In caso contrario, il seggiolino auto potrebbe essere troppo caldo per la pelle del bambino.
- Non lasciare mai il bambino da solo in un veicolo.
- Il bagaglio e altri oggetti simili devono essere assicurati in modo da non causare lesioni in caso di collisione. In caso di incidente stradale, le parti non protette possono causare lesioni mortali.
- Non utilizzare il sedile senza il suo rivestimento materiale. È parte integrante del kit e influisce sul funzionamento del sistema di ritenuta.
- Il coperchio non può essere sostituito da un elemento di un altro set. .
- Conservare le istruzioni per l'uso del sedile. Tenerlo nell'auto in cui è installato il seggiolino.
- Per l'installazione di un sistema di sicurezza per bambini Isofix, consultare il manuale d'uso del costruttore del veicolo.
- Non utilizzare punti di contatto dei cuscinetti di carico diversi da quelli descritti nelle istruzioni e contrassegnati sul sistema di ritenuta per bambini.
- Se non si è sicuri della posizione della fibbia della cintura di sicurezza per adulti rispetto ai principali punti di contatto portanti, contattare il produttore del seggiolino.
- Attenzione – non utilizzare i dispositivi con la pagina che visualizza in avanti se il peso dei bambini non supera i 9 kg

Sicurezza nel veicolo:

Per garantire la massima sicurezza per voi stessi e per i vostri passeggeri durante la guida, assicuratevi che:

- Braccioli di sedie pieghevoli sono ripiegati (posizione verticale).

- Se il seggiolino è montato sul sedile del passeggero anteriore, il sedile viene spostato il più indietro possibile.
- Tutti gli oggetti che potrebbero danneggiare il veicolo in caso di collisione sono adeguatamente protetti.
- Tutti i passeggeri devono indossare le cinture di sicurezza.

Il seggiolino auto è progettato per essere montato esclusivamente su sedili auto rivolti in avanti alla direzione di marcia. Il seggiolino auto non deve essere montato su sedili/divani per auto rivolti all'indietro alla direzione di marcia. Si possono trovare, ad esempio, in furgoni o minibus.

ATTENZIONE! Se installato con cinture di sicurezza per automobili: non utilizzare mai il seggiolino con cinture di sicurezza a 2 punti.

vedi fig. a, b

✔ Corretto posizionamento del seggiolino in auto

✘ Posizionamento errato del sedile in auto



? 1 Non posizionare qui il seggiolino per bambini rivolto all'indietro se l'airbag frontale è attivo.

? 2 Il montaggio qui è possibile solo se il seggiolino può essere fissato con la cintura di sicurezza a 3 punti.

INFORMAZIONE

NOTA

Questo è un sistema di ritenuta per bambini "universale". Omologato in conformità al Regolamento ONU n. 44, serie di emendamenti 04, per l'uso generale del veicolo e adatto per il montaggio sulla maggior parte dei seggiolini auto. L'installazione corretta è possibile se il costruttore del veicolo ha dichiarato nel manuale di istruzioni del veicolo che il veicolo è adatto per l'installazione di sistemi di ritenuta per bambini "universali" per questa fascia d'età. Questo sistema di ritenuta per bambini è stato classificato come "universale" in condizioni più impegnative in relazione alle condizioni applicabili ai progetti precedenti che non dispongono di tali informazioni. In caso di dubbi, consultare il produttore o il rivenditore del dispositivo. Adatto per l'installazione solo se i veicoli omologati sono dotati di cinture di sicurezza a tre punti dotate di riavvolgitore omologato in conformità al regolamento ONU n. 16 o altre norme equivalenti.

Informazione relativa al sistema ISOFIX per:

NOTA! 1. Questo è un ISOFIX SISTEMA DI RITENUTA PER BAMBINI. È omologato in conformità al regolamento ONU n. 44, serie di modifiche 04 per l'uso generale su veicoli dotati di ancoraggi ISOFIX.

2. Si adatta ai veicoli con posizioni approvate come posizioni ISOFIX (secondo il manuale di istruzioni del veicolo) a seconda della categoria del seggiolino per bambini e dell'attrezzatura.

3. Gruppo di pesi ISOFIX e classe di dimensioni a cui è destinato il dispositivo:

D per gruppo 0+, I (0-18 kg)

B1 per gruppo I (9-18 kg)

In caso di utilizzo per gruppi 0+, I, II, III- categoria „semi-universale”

Questo sistema di ritenuta per bambini è classificato per l'uso nella categoria "semi-universale" ed è adatto per l'installazione nelle seguenti auto:

MACCHINA	DEVANTI		DIETRO	
	Esterno	Centrale	Esterno	Centrale
(modello)	NON	NON	SI	NON

Verdere il manuale dell'utente per un elenco di modelli. Questo dispositivo può anche essere installato in posizioni di seduta in altri modelli di auto. In caso di dubbi, consultare il produttore o il rivenditore del dispositivo.

Installazione rivolta all'indietro: non installare il dispositivo sui sedili dotati di airbag anteriori attivi.

SCHEMA DEL SEGGIOLINO

DESCRIZIONE (FIG. 1 & 2)

- | | |
|--|--|
| A. Guida delle cinture per le spalle | M. Leva di regolazione dell'altezza del poggiatesta |
| B. Rivestimento del seggiolino | N. Poggiatesta |
| C. Copertura di protezione per le cinture | O. Guida della cintura addominale |
| D. Cintura per le spalle | P. Attacco di inclinazione del sedile |
| E. Fermo della fibbia | R. Base |
| F. Pulsante di slacciamento delle cinture | S. Guida della cintura addominale |
| G. Fibbia | T. Connettore superiore delle cinture |
| H. Copertura spartigambe | U. Vano per l'istruzione d'uso |
| I. Pulsante di regolazione della tensione delle cinture | W. Cintura di fissaggio TOP TETHER |
| J. Regolatore di tensione delle cinture | X. Regolatore della lunghezza della cintura di fissaggio TOP TETHER |
| K. Inserto di riduzione | Y. Attacchi ISOFIX |
| L. Pulsante di rotazione del sedile | Z. Pulsante ISOFIX |
| | Z1. Attacchi ISOFIX |

CHIUSURA DELLE CINTURE DEL SEGGIOLINO

Per allacciare le cinture nel seggiolino (fig. 3):

1. Unire le fibbie delle cinture.
2. Inserirsi nella chiusura (G), sentirete un caratteristico "click".
3. Accertarsi che le cinture siano serrate correttamente e non attorcigliate.

Per slacciare le cinture di sicurezza a 5 punti del seggiolino: premere il pulsante rosso sulla fibbia (F) e allentare le cinture.

SMONTAGGIO DELLE CINTURE DEL SEGGIOLINO

1. Allentare le cinture (Vedi capitolo: REGOLAZIONE DELLA TENSIONE DELLE CINTURE DEL SEGGIOLINO).
2. Aprire il vano per istruzione (U).
3. Rimuovere connettore metallico delle cinture (T) dal gancio di plastica e quindi rimuovere le cinture da esso (fig. 11).
4. Il connettore di metallo delle cinture va messo in un posto speciale per uso futuro (vedi: fig. 10).
5. Staccare i velcri sui cuscini di protezione delle cinture.
6. Staccare i velcri del rivestimento del seggiolino. Far passare la fibbia attraverso il foro nel rivestimento.
7. Allacciare le cinture e metterle nel vano della seduta del seggiolino (vedi: fig. 12).

L'installazione delle cinture deve essere effettuata nell'ordine inverso.

REGOLAZIONE DEL POGGIATESTA E DELL'ALTEZZA DELLE CINTURE PER LE SPALLE (fig. 4)

Nota! L'altezza delle cinture per le spalle è integrata con l'altezza del poggiatesta.

Gruppi 0, 0+ e I

Per modificare l'altezza delle cinture e quindi il poggiatesta: allentare il più possibile le cinture per le spalle e quindi afferrare la leva del poggiatesta di regolazione dell'altezza (M). Selezionare l'altezza desiderata, quindi rilasciare la leva. Prova a spostare il poggiatesta per verificare che sia correttamente incastrato all'altezza corretta.

Gruppi II e III

Sfilare le cinture dal connettore della cintura superiore (T) situato all'interno del vano delle istruzioni (U). Estrarre le cinture di sicurezza nella parte anteriore, inserire le estremità sporgenti delle cinture nei cuscini di protezione in modo che non interferiscano. Ora puoi chiudere il vano e sollevare il poggiatesta.

Conservare il connettore della cintura in un luogo sicuro per un uso futuro.

Il poggiatesta deve essere regolato ad un'altezza tale che le cinture per le spalle siano all'altezza delle spalle del bambino. Le cinture non possono essere troppo alte (sulla linea delle orecchie o anche più alte), né possono essere troppo basse (ad esempio dietro la schiena di un bambino). Vedi: fig. 5.

A – troppo basso

B – troppo alto

C – altezza ideale delle cinture per le spalle

REGOLAZIONE DELLA TENSIONE DELLE CINTURE DEL SEGGIOLINO

1. Per stringere le cinture, tirare cinturino di regolazione della tensione (J) (fig. 6).
2. Per allentare le cinture, premere il pulsante di regolazione (I) e tirare le cinture per le spalle (fig. 7).

Nota! Accertarsi che le cinghie della cintura di sicurezza siano strette contro il corpo del bambino e non siano attorcigliate. Accertarsi che le cinture addominali scorrano in basso e proteggano il bacino del bambino. Le cinture dovrebbero essere strette rispetto al corpo del bambino, ma non dovrebbero essere troppo strette e causare disagio.

INSERTO DI RIDUZIONE

Se il bambino avrà bisogno di più spazio nel seggiolino, estrarre l'inserto di riduzione (fig. 22). Si consiglia di utilizzare questo inserto per circa 1 anno di età.

RIMOZIONE DEL RIVESTIMENTO

1. Togliere le cinture a 5 punti del seggiolino (Vedi: SMONTAGGIO CINTURE DEL SEGGIOLINO).
2. Staccare i velcri e rimuovere il rivestimento dal seggiolino.

Per rimettere il rivestimento, ripetere le operazioni di sopra in un ordine inverso.

ATTENZIONE: Mai usare il seggiolino senza rivestimento.

ROTAZIONE DEL SEGGIOLINO

Tirare il pulsante di rotazione (L) e girare il seggiolino (Vedi: fig. 8).

Nota! Dopo ogni modifica, assicurarsi che il seggiolino sia correttamente bloccato nella posizione desiderata e non ruoti automaticamente.

Il seggiolino deve essere rivolto in avanti o all'indietro rispetto la direzione di marcia. La posizione "laterale" serve esclusivamente per inserire e rimuovere il bambino dal seggiolino durante la sosta.

INCLINAZIONE DEL SEGGIOLINO

	Gruppi 0, 0+, I	Gruppo I
Indietro alla direzione di marcia	Posizione 5 – sdraiata	Posizione 5 – sdraiata
	Gruppo I	Gruppi II, III
Avanti alla direzione di marcia	Posizioni 1 – 4	Posizione 1 – seduta

Il seggiolino può essere regolato in cinque angoli di inclinazione (di cui una sdraiata, con la posizione indietro alla direzione di marcia). Vedi: fig. 9.

Per inclinare il seggiolino, afferrare la maniglia (P) che è situata tra il sedile a la base e regolare l'inclinazione.

Per regolare il seggiolino in posizione sdraiata, premere il pulsante di rotazione (L), girare il seggiolino di 180° e poi regolare lo schienale in posizione sdraiata.

ISTRUZIONE DI MONTAGGIO DEL SEGGIOLINO IN UN'AUTO

A. MONTAGGIO CON CINTURA DI SICUREZZA

GRUPPO 0 (0 - 13 kg)

Per questo gruppo di pesi, il seggiolino è montato rivolto all'indietro, in posizione sdraiata. Per istruzioni su come regolare l'inclinazione del sedile, Vedi: INCLINAZIONE DEL SEGGIOLINO.

Vedi: fig. 13

1. Posizionare il seggiolino auto sul divano dell'auto.
2. Tirare la cintura dell'auto e guidare la parte addominale sotto il cuscinetto di riduzione (K) attraverso la guida della cintura addominale (O).
3. Passare la parte della spalla della cintura attraverso la guida della cintura per le spalle (S).
4. Allacciare la cintura, allungarla completamente e assicurarsi che non sia attorcigliata. Spingere il seggiolino per bambini verso il divano dell'auto.
5. Mettere il bambino dentro.

Dopo aver completato il montaggio, assicurarsi che le cinture siano passate correttamente attraverso le guide e che siano fissate correttamente. Prova a spostare il sedile per vedere se è stabile.

GRUPPO I (9 - 18 kg)

Vedi: fig. 14.

Per questi gruppi di peso il seggiolino è montato avanti alla direzione di marcia nelle posizioni 1 - 4.

1. Posizionare il seggiolino sul divano dell'auto.
2. Passare la parte della spalla della cintura attraverso la guida della cintura per le spalle (S).
3. Passare la parte addominale della cintura di sicurezza attraverso la guida della cintura diagonale (O).
4. Passare la cintura per le spalle dietro lo schienale del seggiolino attraverso la guida (O).
5. Allacciare la cintura di sicurezza.
6. Spingere il seggiolino verso il divano dell'auto e al massimo tirare la cintura di sicurezza.
7. Metti il bambino dentro.

Dopo aver completato il montaggio, assicurarsi che le cinghie siano instradate correttamente attraverso le guide e che siano fissate correttamente. Prova a spostare il seggiolino per vedere se è stabile.

GRUPPI II e III (15 - 36 kg)

Per questi gruppi di pesi, le cinture di sicurezza a 5 punti devono essere rimosse. Il seggiolino deve essere installato nella direzione anteriore.

Vedi: fig. 15.

1. Posizionare il seggiolino sul divano dell'auto, mettere dentro il bambino.
2. Tirare la cintura di sicurezza attraverso la guida della cintura per le spalle (A) sul poggiatesta.
3. Tirare la parte addominale della cintura di sicurezza attraverso la guida della cintura addominale (O) vicino il sedile. Attraverso la stessa guida passare la cintura per la spalla.
4. Allacciare le cinture.
5. Tendere la cintura di sicurezza.

Assicurarsi che la parte superiore del braccio si estenda attraverso la clavicola del bambino, non il collo. La parte dell'anca dovrebbe essere il più bassa possibile rispetto all'anca del bambino.

B. MONTAGGIO TRAMITE IL SISTEMA ISOFIX E TOP TETHER OPPURE ISOFIX, TOP TETHER + CINTURE DI SICUREZZA

GRUPPI 0, I (0 - 18 kg)

Installazione indietro alla direzione di marcia.

Vedi: fig. 16 e 17.

1. Posizionare il seggiolino sul divano dell'auto.
2. Se necessario, posizionare entrambi gli inserti ISOFIX (Z1) sui punti di attacco dell'auto. Premere i pulsanti ISOFIX (Z) per estendere i bracci di collegamento (Y). Estrarli alla massima lunghezza disponibile, quindi collegarli ai punti di attacco dell'auto. Dopo aver sentito il "clic", spingere il seggiolino sul divano dell'auto il più possibile. Gli indicatori del fermo ISOFIX devono essere completamente verdi su entrambi i bracci ISOFIX (fig. 16).
3. Estrarre la cintura di fissaggio TOP TETHER e quindi estenderla per una lunghezza maggiore utilizzando il registro (X). Agganciare la maniglia nella posizione consigliata nel manuale di istruzioni del veicolo (Vedi: fig. 17). Tirare TOP TETHER con il regolatore (X). La cintura di fissaggio superiore è correttamente tesa quando è visibile l'indicatore verde nella fibbia.

Nota – il punto di aggancio della cintura superiore può variare in base all'auto. La figura 17 mostra esempi di metodi di fissaggio, a seconda del modello di auto.

GRUPPO I (9 - 18 kg)

Installazione avanti alla direzione di marcia.

1. Posizionare il seggiolino sul divano dell'auto.
2. Se necessario, posizionare entrambi gli inserti ISOFIX (Z1) sui punti di attacco dell'auto. Dopo aver sentito il "clic", spingere il seggiolino il più possibile verso il seggiolino auto. Premere i pulsanti ISOFIX (Z) per estendere i bracci di collegamento (Y). Estrarli alla massima lunghezza disponibile, quindi collegarli ai punti di attacco dell'auto. Gli indicatori del fermo ISOFIX devono essere completamente verdi su entrambi i bracci ISOFIX (fig. 18)
3. Estrarre la cintura di fissaggio TOP TETHER e quindi estenderla per una lunghezza maggiore utilizzando il registro (X). Agganciare l'aggancio nella posizione consigliata nel manuale di istruzioni del veicolo (Vedi: fig. 19). Tirare TOP TETHER con il registro (X). La cintura di fissaggio superiore è correttamente tesa quando è visibile l'indicatore verde nella fibbia.

Nota: Il punto di aggancio della cintura superiore può variare in base all'auto. La figura 19 mostra esempi di metodi di fissaggio, a seconda del modello di auto.

GRUPPI II, II (15 - 36 kg)

Per questi gruppi di pesi, le cinture di sicurezza a 5 punti devono essere rimosse. Il seggiolino deve essere installato nella direzione anteriore.

1. Posizionare il seggiolino sul divano dell'auto.
2. Mettere entrambi gli inserti ISOFIX (Z1) sui punti di fissaggio dell'auto. Premere i pulsanti ISOFIX (Z) per sfilare le braccia di collegamento (Y). Sfilarle alla lunghezza massima disponibile, poi unire con i punti di fissaggio dell'auto. L'indicatore del fermo deve essere verde.

Successivamente eseguire uno dei seguenti passaggi- a oppure b. L'installazione esclusivamente a mezzo degli attacchi ISOFIX non è consentita!

A. ISOFIX + Cinture di sicurezza (vedi: fig. 20).

1. Posizionare nel seggiolino il bambino.
2. Tirare le cinture di sicurezza dell'auto.
3. Passare la cintura per le spalle attraverso la guida della cintura addominale (A) e la cintura addominale attraverso la guida della cintura addominale (O).

Assicurarsi che la cintura per le spalle passi sopra la clavicola del bambino, non lungo il collo del bambino.

4. Allacciare le cinture di sicurezza.
5. Tendere le cinture di sicurezza.

B. ISOFIX + TOP TETHER + Cinture di sicurezza

1. Seguire i passaggi nel punto a per l'installazione con cinture per auto. Assicurarsi che la cintura per le spalle passi sopra la clavicola del bambino, non lungo il collo del bambino.
2. Estrarre la cintura di fissaggio TOP TETHER e quindi estenderla per una lunghezza maggiore utilizzando il registro (X). Agganciare la maniglia nella posizione consigliata nel manuale di istruzioni del veicolo (Vedi: fig. 19). Tirare TOP TETHER con il registro (X). La cintura di fissaggio superiore è correttamente tesa quando è visibile l'indicatore verde nella fibbia.

MANUTENZIONE E PULIZIA

Il rivestimento può essere pulito in acqua calda con sapone o detersivo neutro. Non asciugare il coperchio al sole. Pulire la fibbia, le cinture di sicurezza e le parti in plastica con acqua calda. Non utilizzare detersivi aggressivi. Quando non in uso, conservare il prodotto in un luogo buio e asciutto, lontano dalla luce diretta del sole.

Le foto sono solo a scopo illustrativo, l'aspetto effettivo dei prodotti può differire da quello presentato nelle foto.

Il prodotto è stato testato e soddisfa tutti i requisiti della norma ECE R44.04

Cher client!

Si vous avez des questions ou remarques relatives au produit acheté, n'hésitez pas à nous contacter à l'adresse : help@lionelo.com

Avant d'utiliser le siège-auto bébé pour la première fois, lisez attentivement ce mode d'emploi.

Producteur:

BrandLine Group Sp. z o. o.

ul. A. Kręglewskiego 1, 61-248 Poznań, Pologne

RENSEIGNEMENTS IMPORTANTS

Lisez ce mode d'emploi avant l'usage et gardez-le. Le mode d'emploi vous aidera à installer le siège correctement. Une installation inappropriée peut présenter un danger pour la santé de l'enfant. Le fabricant ne sera pas tenu pour responsable de tous dangers éventuels causés par un montage inapproprié du siège-auto bébé.

Le présent siège-auto bébé est destiné aux catégories (groupes) de masse 0, 0+, I, II et III, cela veut dire qu'il peut être utilisé par les enfants dont le poids ne dépasse pas 36 kg.

0, 0+ groupe de masse: 0-13 kg,

I groupe de masse: 9-18 kg,

II groupe de masse: 15-25 kg,

III groupe de masse: 22-36 kg.

- Des éléments durs et des pièces en plastique du dispositif de retenue pour enfants devraient être placés et installés de manière à ce qu'ils ne puissent être piégés par le siège coulissant ou les portes du véhicule dans des conditions normales d'utilisation.
- Dans le cas de l'installation dos à la route: n'utilisez pas le siège-auto bébé sur les sièges véhicule où le coussin gonflable est actif.
- Les sangles qui retiennent le siège-auto bébé doivent être bien tendues.
- Toutes les ceintures de sécurité qui retiennent l'enfant doivent être bien adaptées à sa constitution physique. Les sangles ne peuvent pas être vrillées.
- Assurez-vous que les sangles abdominales passent bas pour que le bassin soit bien retenu.
- Chaque accident ou collision peut abîmer le siège-auto bébé, même si les dégâts ne sont pas visibles à l'œil nu. Si le dispositif a été soumis à des charges violentes lors d'un accident, il est nécessaire de le remplacer. En cas de doutes, contactez le fabricant ou le vendeur.
- Il est interdit de modifier le siège-auto bébé ou d'installer des éléments supplémentaires sans consentement de l'autorité chargée de l'homologation. Pour assurer la sécurité maximale à votre enfant, le dispositif doit être fixé et utilisé conformément aux instructions.

- Les éléments en plastique de ce siège-auto bébé peuvent se chauffer au soleil et provoquer des brûlures sur la peau de l'enfant.
- Protégez votre enfant et le siège-auto bébé contre le soleil (par exemple en le couvrant avec un vêtement clair). Si le siège-auto bébé n'est pas couvert, essayez de ne pas l'exposer au rayonnement solaire. Sinon, le siège-auto peut être trop chaud pour la peau de votre enfant.
- Ne laissez jamais l'enfant sans surveillance.
- Les bagages et d'autres objets similaires devraient être sécurisés pour qu'ils ne causent pas des blessures en cas de collision. Dans le cas d'un accident de la route, des objets non-sécurisés peuvent causer des blessures mortelles.
- Il est déconseillé d'utiliser le siège-auto bébé sans sa housse en tissu. Elle fait partie intégrante du kit et a une influence sur le fonctionnement du dispositif de retenue.
- La housse ne peut pas être remplacée par un éléments provenant d'un autre kit.
- Gardez le mode d'emploi du siège-auto bébé. Tenez-le dans la voiture dans laquelle le siège-auto bébé est installée.
- Dans le cas d'installation du dispositif pour les enfants à l'aide du système ISOFIX, lisez le mode d'emploi fourni par le fabricant du véhicule.
- Il est interdit d'utiliser d'autres points porteurs de contact que les points décrits dans le mode d'emploi et indiqués sur le dispositif de retenue pour enfants.
- Si vous avez des doutes quant à la position de la boucle des ceintures de sécurité pour les adultes par rapport aux points porteurs de contact majeurs, contactez le fabricant du siège-auto bébé.
- Attention – n'utilisez pas les dispositifs orientés face à la route si le poids de l'enfant n'excède pas 9 kg

Sécurité au bord du véhicule:

Afin d'assurer la sécurité maximale à vous et à vos passagers lors du trajet, assurez-vous que:

- Les accoudoirs pliables sont pliés (position verticale).
- Si le siège-auto bébé est installé sur le siège avant du passager, le siège est décalé au maximum vers l'arrière.
- Tous les objets qui pourraient causer des dégâts dans le véhicule en cas de collision sont bien sécurisés.
- Tous les passagers ont leurs ceintures de sécurité bien attachée.

Le siège-auto bébé est destiné à l'installation uniquement sur les sièges voiture installés dans le sens de la route. Il est interdit d'installer le siège-auto bébé sur les sièges/banquettes de voiture installés dos à la route. Ils sont fréquents par exemples dans des vans ou des minibus.

ATTENTION! Dans le cas de l'installation avec les ceintures de sécurité: n'utilisez jamais le siège-auto bébé avec les ceintures de sécurité à 2 points.

Voir Fig. a, b



Placement correct du siège-auto bébé dans une voiture

 Placement incorrect du siège-auto bébé dans une voiture



?1 Ne placez pas le siège-auto bébé orienté dos à la route dans cet endroit si le coussin gonflable avant est actif.

?2 L'installation dans cet endroit est possible uniquement si le siège-auto bébé peut être installé à l'aide des ceintures de sécurité à 3 points.

INFORMATION

REMARQUE

Le dispositif de retenue pour enfants appartient aux catégories «universel» et «semi-universel». Approuvé conformément au Règlement ONU no. 44, série d'amendements 04, pour une utilisation générale du véhicule et adapté au montage sur la plupart des sièges d'auto. Une installation correcte est possible si le constructeur du véhicule a indiqué dans le manuel d'instructions du véhicule que le véhicule convient à l'installation de dispositifs de retenue pour enfants «universels» pour ce groupe d'âge. Ce dispositif de retenue pour enfant a été classé comme «universel» dans des conditions plus exigeantes par rapport aux conditions s'appliquant aux conceptions antérieures qui ne disposent pas de ces informations. En cas de doute, consultez le fabricant ou le revendeur de l'appareil.

Il convient pour l'installation uniquement si les véhicules homologués sont équipés de ceintures de sécurité à trois points équipées d'un rétracteur homologué conformément au Règlement ONU no. 16 ou d'autres normes équivalentes.

INFORMATIONS SUR LE SYSTÈME ISOFIX:

REMARQUE! 1. Ceci est un SYSTÈME DE RETENUE POUR ENFANTS ISOFIX. Il est homologué conformément au Règlement ONU n° 44, série 04 d'amendements pour une utilisation générale sur les véhicules équipés d'ancrages ISOFIX.

2. Il s'adapte aux véhicules dont les positions sont approuvées comme positions ISOFIX (selon le manuel d'instructions du véhicule) en fonction de la catégorie et de la fixation du siège enfant.

3. Groupe de poids ISOFIX et classe de taille pour lesquels l'appareil est destiné:

D pour le groupe 0+, I (0-18 kg)

B1 pour le groupe I (9-18 kg)

LORSQU'IL EST UTILISÉ POUR LES GROUPES 0+, I, II, III - CATÉGORIE "SEMI-UNIVERSEL"

Ce système de retenue pour enfants est classé pour une utilisation dans la catégorie «semi-universel» et peut être installé dans les voitures suivantes:

VOITURE	AVANT		ARRIÈRE	
	Extérieur	Central	Extérieur	Central
(modèle)	NON	NON	OUI	NON

Voir le manuel d'utilisation pour une liste de modèles. Cet appareil peut également être installé en position assise sur d'autres modèles de voiture. En cas de doute, consultez le fabricant ou le revendeur de l'appareil. Installation dos à la route: n'installez pas le dispositif sur les sièges équipés de coussins gonflables actifs avant.

Le schéma du siège-auto bébé

DESCRIPTION (FIG. 1 et 2)

A. Guide des sangles thoraciques

B. Housse du siège-auto bébé

C. Protège-sangles

D. Sangle thoracique

E. Attache de la boucle

F. Bouton de détachement du harnais

G. Boucle

H. Protecteur de harnais d'entrejambe

I. Bouton de réglage de tension du harnais

J. Réglage de la tension du harnais du siège-auto

K. Coussin réducteur

L. Bouton de rotation du siège

M. Levier de réglage de la hauteur de

l'appui-tête

N. Appui-tête

O. Guide de sangle abdominale

P. Poignée d'inclinaison du siège

R. Base

S. Guide de sangle abdominale

T. Connecteur supérieur des sangles

U. Cachette pour le mode d'emploi

W. Sangle de retenue TOP TETHER

X. Régulateur de longueur de la sangle de retenue TOP TETHER

Y. Points d'ancrage ISOFIX

Z. Boutons ISOFIX

Z1. Guides ISOFIX

COMMENT ATTACHER LE HARNAIS DU SIEGE-AUTO BEBE

Afin d'attacher le harnais dans le siège-auto bébé (Fig. 3):

1. Réunissez les languettes des sangles.
2. Insérez-les dans la boucle (G), vous entendrez un « clic » caractéristique.
3. Assurez-vous que les courroies sont bien tendues et non-vrillées.

Pour détacher le harnais du siège-auto bébé à 5 points: appuyez sur le bouton rouge (F) sur la boucle et desserrez les sangles.

DEMONTAGE DU SYSTEME DE HARNAIS

1. Desserrez les sangles (voir chapitre: RÉGLAGE DE LA TENSION DU SYSTEME DE HARNAIS)
2. Ouvrez la cachette pour le mode d'emploi (U)
3. Faites sortir le connecteur des sangles en métal (T) de l'attache en plastique, puis ôtez les sangles de celle-ci (Fig. 11).
4. Le connecteur métallique de sangles doit être placé dans un endroit spécial pour utilisation ultérieure (voir: fig. 10).
5. Détachez les velcros sur les protège-sangles.
6. Détachez les velcros de la garniture de siège-auto. Faites passer la boucle à travers le trou dans la garniture.
7. Attachez les sangles et cachez-les dans la cachette dans l'assise du siège-auto (voir: fig. 12).

Le montage des sangles devrait être effectué dans l'ordre inverse.

RÉGLAGE DE L'APPUI-TÊTE ET DE LA HAUTEUR DES SANGLES THORACIQUES (Fig. 4)

Attention! La hauteur des sangles thoraciques est coordonnée avec la hauteur de l'appui-tête.

Les groupes 0, 0+ et I

Pour modifier la hauteur des sangles, et par conséquent de l'appui-tête: desserrez les sangles thoraciques au maximum, puis tenez le levier de réglage de la hauteur de l'appui-tête (M). Choisissez la hauteur souhaitée, puis relâchez le levier. Essayez de bouger l'appui-tête pour vérifier qu'il s'est engagé correctement à la hauteur appropriée.

Les groupes II et III

Retirez les sangles du connecteur supérieur des sangles (T) situé à l'intérieur de la cachette pour le mode d'emploi (U). Faites sortir les sangles du siège-auto bébé à l'avant, insérez les bouts saillants des sangles dans les coussins protecteurs pour qu'ils n'empêchent pas vos opérations. Maintenant, vous pouvez fermer la cachette et lever l'appui-tête.

Le connecteur des sangles devrait être caché dans un endroit sûr jusqu'à l'emploi ultérieur. L'appui-tête devrait être placé à une telle hauteur à ce que les courroies soient à la hauteur des bras de l'enfant. Les sangles ne peuvent placées être ni trop haut (à la hauteur des oreilles ou plus haut) ni trop bas (p. ex. derrière le dos de l'enfant).

Voir: Fig. 5.

A – trop bas

B – trop haut

C – hauteur idéale des sangles thoraciques

RÉGLAGE DE TENSION DU HARNAIS DU SIÈGE-AUTO

1. Pour serrer le harnais, tirez la sangle de réglage de tension (J) (Fig. 6).
2. Pour desserrer le harnais, appuyez sur le bouton de réglage (I) et tirez les sangles thoraciques (Fig. 7).

Attention! Assurez-vous que les courroies du harnais sont bien serrées contre corps de l'enfant et qu'elles ne sont pas vrillées. Assurez-vous que les sangles abdominales passent bas et qu'elles protègent le bassin de l'enfant. Les sangles devraient être bien serrées contre le corps de l'enfant, néanmoins elles ne devraient pas être trop serrées ni provoquer un inconfort.

COUSSIN REDUCTEUR

Si l'enfant a besoin de plus d'espace dans le siège-auto, ôtez le coussin réducteur (Fig. 22). Il est recommandé d'utiliser ce coussin jusqu'à ce que l'enfant n'ait environ 1 an.

ENLÈVEMENT DE LA HOUSSE

1. Enlevez les sangles à 5 points du siège-auto (voir: DÉMONTAGE DU HARNAIS).
2. Détachez les velcros et enlevez la garniture du siège-auto.

Afin de mettre la housse de nouveau, répétez les opérations décrites ci-dessus dans l'ordre inverse.

ATTENTION: N'utilisez jamais le siège-auto sans housse.

ROTATION DU SIÈGE-AUTO

Tirez la bouton de rotation (L) et tournez le siège-auto bébé (voir: Fig. 8). Attention! Après chaque changement, assurez-vous que le siège-auto bébé est bloqué correctement dans la position désirée et qu'il ne se tourne pas tout seul.

Ce siège-auto doit être installé dans le sens de la route ou dos à la route. La position « latérale » ne sert qu'à la mise et prise de l'enfant du siège-auto bébé lors d'un arrêt.

INCLINAISON DU SIÈGE-AUTO

	Les groupes 0, 0+, I	Groupe I
Dos à la route	Position 5 - couchée	Position 5 - couchée

	Groupe I	Groupes II, III
Dans le sens de la route	Position 1- 4	Position 1 - assise

Le siège-auto bébé peut être positionné en cinq angles d'inclinaison (dont une position couchée dans le cas de la position dos à la route). Voir: Fig. 9

Pour incliner le siège-auto bébé, tenez la poignée (P) située entre le siège et la base et réglez l'inclinaison souhaitée.

Afin de placer le siège-auto dans une position couchée, pressez le bouton de rotation (L), tournez le siège-auto de 180° et à ce moment-là, placez le dossier en position couchée.

INSTRUCTION DE MONTAGE DU SIÈGE-AUTO BÉBÉ DANS LA VOITURE

A. INSTALLATION À L'AIDE D'UNE CEINTURE DE SÉCURITÉ

GROUPE 0 (0 - 13 kg)

Pour ce groupe de masse, le siège-auto bébé est installé dos à la route en position couchée. Plus d'instructions relatives au réglage de l'inclinaison du siège-auto bébé, voir: INCLINAISON DU SIÈGE-AUTO.

Voir: Fig. 13

1. Placez le siège-auto sur la banquette du véhicule.
2. Tirez la ceinture de sécurité et faites passer la sangle abdominale sous le coussin réducteur (K) à travers le guide de sangle abdominale (O).
3. Faites passer la sangle thoracique faisant partie de la ceinture de sécurité de voiture à travers le guide de sangle thoracique (S).
4. Attachez la ceinture, tendez-la au maximum et assurez-vous qu'elle ne soit pas vrillée. Poussez le siège-auto vers la banquette du véhicule.
5. Installez l'enfant dedans.

Après avoir terminé l'installation, assurez-vous que les sangles ont été passées correctement à travers les guides et qu'elles ont été correctement attachées. À cette fin, essayez de bouger le siège-auto bébé et vérifiez qu'il est stable.

GROUPE I (9 - 18 kg)

Voir: Fig. 14.

Pour ce groupe de masse, le siège-auto bébé est installé dans le sens de la route en positions 1 - 4.

1. Placez le siège-auto sur la banquette du véhicule. Installez l'enfant dedans.
2. Faites passer la sangle thoracique faisant partie de la ceinture de sécurité de voiture à travers le guide de sangle thoracique (S).
3. Faites passer la sangle abdominale faisant partie de la ceinture de sécurité de voiture à travers le guide de sangle abdominale (O).
4. Faites passer la sangle thoracique derrière le dossier de siège à travers le troisième guide (O).
5. Attachez la ceinture de sécurité.
6. Appuyez le siège-auto bébé vers la banquette de voiture et tendez la ceinture de sécurité au maximum.
7. Installez l'enfant dedans.

Après avoir terminé l'installation, assurez-vous que les sangles ont été passées correctement à travers les guides et qu'elles ont été correctement attachées. À cette fin, essayez de bouger le siège-auto bébé et vérifiez qu'il est stable.

GROUPE II et III (15 - 36 kg)

Pour ces groupes de masse, il est nécessaire de démonter le harnais à 5 points. Le siège-auto bébé doit être installé dans le sens de la route.

Voir: Fig. 15.

1. Placez le siège-auto bébé sur la banquette de voiture, installez l'enfant dedans.
2. Tirez la sangle thoracique de la ceinture de sécurité à travers le guide de sangle thoracique (A) sur l'appui-tête.
3. Faites passer la sangle abdominale faisant partie de la ceinture de sécurité de voiture à travers le guide de sangle abdominale (O) près du siège. Faites passer la sangle thoracique à travers le même guide.
4. Bouclez la ceinture.
5. Tendez la ceinture de sécurité.

Assurez-vous que la sangle thoracique passe à travers la clavicule de l'enfant et non à travers du cou. La sangle abdominale devrait être située le plus bas possible de la hanche de l'enfant.

B. INSTALLATION À L'AIDE DU SYSTÈME ISOFIX ET TOP TETHER OU ISOFIX, TOP TETHER + CEINTURES DE SÉCURITÉ

GROUPE 0,1 (0-18 kg)

Installation dos à la route.

Voir: Fig. 16 et 17.

1. Placez le siège-auto sur la banquette du véhicule.
2. Si nécessaire, mettez les deux guides ISOFIX (Z1) sur les points d'ancrage de votre véhicule. Appuyez sur le bouton ISOFIX (Z) pour faire sortir les bras (Y). Faites sortir les bras à la longueur maximale disponible, puis connectez-les aux points d'ancrage de

voiture. Après avoir entendu un « clic », appuyez le siège-auto bébé au maximum vers la banquette de voiture. Les indicateurs de verrouillage ISOFIX devraient changer la couleur en vert dans les deux bras ISOFIX (Fig. 16).

3. Faites sortir la sangle de retenue TOP TETHER, puis tendez-la plus loin à l'aide du régulateur (X). Fixez le support à l'endroit recommandé dans le mode d'emploi du véhicule (voir: Fig. 17). Tendez la sangle TOP TETHER à l'aide du régulateur (X). La sangle de retenue est tendue correctement quand l'indicateur vert est visible dans la boucle.

Attention – le point d'ancrage de la sangle de retenue supérieure peut varier en fonction du véhicule. Sur la Figure numéro 17, il y a des façons exemplaires de fixation en fonction du modèle de véhicule.

GROUPE I (9 – 18 kg)

Installation dans le sens de la route.

1. Placez le siège-auto sur la banquette du véhicule.
2. Si c'est nécessaire, mettez les deux guides ISOFIX (Z1) sur les points d'ancrage dans votre voiture. Après avoir entendu un « clic », appuyez le siège-auto au maximum vers la banquette du véhicule. Appuyez sur le bouton ISOFIX (Z) pour faire sortir les bras (Y). Faites sortir les bras à la longueur maximale disponible, puis connectez-les aux points d'ancrage de votre voiture. Les indicateurs de verrouillage ISOFIX devraient changer la couleur en vert dans les deux bras ISOFIX (Fig. 18).
3. Faites sortir la sangle de retenue TOP TETHER, puis tendez-la plus loin à l'aide du régulateur (X). Fixez le support à l'endroit recommandé dans le mode d'emploi du véhicule (voir: Fig. 19). Tendez la sangle TOP TETHER à l'aide du régulateur (X). Sangle de retenue supérieure TOPTETHER est tendue correctement quand l'indicateur vert est visible dans la boucle.

Attention – le point d'ancrage de la sangle de retenue supérieure peut varier en fonction du véhicule.

Sur la Figure numéro 19, il y a des façons exemplaires de fixation en fonction du modèle de véhicule

GROUPES II, II (15 – 36 kg)

Pour ces groupes de masse, il est nécessaire de démonter le harnais à 5 points. Le siège-auto bébé doit être installé dans le sens de la route.

1. Placez le siège-auto sur la banquette du véhicule.
2. Si nécessaire, mettez les deux guides ISOFIX (Z1) sur les points d'ancrage dans votre voiture. Appuyez sur le bouton ISOFIX (Z) pour faire sortir les bras (Y). Faites sortir les bras à la longueur maximale disponible, puis connectez-les aux points d'ancrage de votre voiture. L'indicateur de verrouillage devrait être vert.

Puis, effectuez l'une des étapes suivantes - a ou b.

Installation uniquement à l'aide des points d'ancrage ISOFIX est interdite!

A. ISOFIX + Ceintures de sécurité (voir: Fig. 20).

1. Installez l'enfant dans le siège-auto bébé.
2. Tirez la ceinture de sécurité.

- Faites passer la sangle thoracique à travers le guide de la sangle thoracique (A) et la sangle abdominale à travers le guide de la sangle abdominale (O).

Assurez-vous que la sangle thoracique passe par la clavicule de l'enfant et non le long de de son cou.

- Attachez les ceintures de sécurité.
- Tendez la ceinture de sécurité.

B. ISOFIX + TOP TETHER + Ceintures de sécurité

- Effectuez les étapes décrites dans le sous-point a concernant l'installation à l'aide des ceintures de sécurité. Assurez-vous que la sangle thoracique passe par la clavicule de l'enfant et non au long de son cou.
- Faites sortir la sangle de retenue TOP TETHER, puis tendez-le à une longueur plus grande à l'aide du régulateur (X). Fixez le support à l'endroit recommandé dans le mode d'emploi du véhicule (voir: Fig. 19). Tendez la sangle TOP TETHER à l'aide du régulateur (X). La sangle de retenue est tendue correctement quand l'indicateur vert est visible dans la boucle.

ENTRETIEN ET LAVAGE

La housse peut être lavée à l'eau chaude avec du savon ou d'un détergent délicat. Ne séchez pas la housse au soleil. Lavez la boucle, les courroies du harnais et les éléments en plastique avec l'eau chaude. N'utilisez aucun détergent fort. Si le produit n'est pas utilisé, il convient de le conserver à un endroit sombre, sec, à l'abri du rayonnement solaire.

Les photos sont à caractère informatif, l'apparence réelle des produits peut varier de celle présentée sur les photos.

Le produit a été testé et il répond à toutes les exigences des normes: ECE R44.04

ES

¡Apreciado cliente!

Si tienes algún comentario o pregunta sobre algún producto que hayas comprado, por favor contacta con nosotros: help@lionelo.com

Antes de usar el asiento por primera vez, lea atentamente estas instrucciones de uso. El uso incorrecto del producto puede poner en peligro la vida del niño.

Fabricante:

BrandLine Group Sp. z o. o.

ul. A. Kręglewskiego 1, 61-248 Poznań, Polonia

INFORMACIÓN IMPORTANTE

Lee este manual de instrucciones antes de usarlo y guardalo. Las instrucciones te ayudarán a instalar correctamente la silla de coche para bebé. Una instalación incorrecta puede poner en peligro la salud del niño. El fabricante no se hace responsable de los peligros causados por una instalación incorrecta de la silla.

Este asiento está diseñado para los grupos de peso 0, 0+, I, II y III, lo que significa que puede ser utilizado por niños que pesen hasta 36 kg.

0, 0+ grupo de peso: 0-13 kg,

I grupo de peso: 9-18 kg,

II grupo de peso: 15-25 kg,

III grupo de peso: 22-36 kg.

- Los componentes duros y las piezas de plástico del dispositivo de retención infantil deben situarse e instalarse de manera que no puedan quedar atrapados por el deslizamiento de un asiento, o por las puertas del vehículo en condiciones normales de uso.
- Para la instalación orientada a contramarcha: No instales el dispositivo en asientos equipados con airbags.
- Los cinturones que sujetan el sistema de retención al vehículo deben estar apretados. Las correas que sujetan al niño deben ajustarse a su cuerpo y no deben estar retorcidas.
- Asegúrate de que los cinturones subabdominales se sitúen de tal forma que la pelvis se sostenga firmemente.
- Cualquier accidente o colisión puede destruir la silla, incluso si el daño no es visible a simple vista. Si el dispositivo ha sido sometido a cargas violentas en accidentes, debe ser reemplazado. Si tienes alguna duda, ponte en contacto con el vendedor o el fabricante.
- No hagas ninguna modificación en la silla infantil, ni instales ningún componente adicional sin la aprobación de las autoridades competentes. Para garantizar la máxima seguridad del niño, el equipo debe sujetarse y utilizarse según las indicaciones de las instrucciones entregadas por el fabricante.
- Los elementos plásticos de esta silla infantil pueden calentarse con el sol y causar quemaduras en la piel del niño.
- Protege la silla infantil del sol (por ejemplo, cubriéndolos con una prenda ligera). Si el asiento no está cubierto, trata de no exponerlo al sol. De lo contrario, la silla infantil puede estar demasiado caliente para la piel de tu niño.
- Nunca dejes al niño desatendido en el vehículo.
- El equipaje y otros objetos que puedan causar lesiones en caso de colisión deben asegurarse adecuadamente.
- No se debe utilizar el dispositivo sin la cubierta de tapicería. Es una parte integral del montaje y afecta el desempeño del sistema de retención.

- La funda no se puede reemplazar con un artículo de otro juego.
- Guarda el manual de uso del asiento en el coche donde está instalado el asiento.
- Al instalar un dispositivo infantil ISOFIX, consulta el manual de funcionamiento del fabricante del vehículo.
- No se pueden usar puntos de contacto de soporte de carga que no sean los descritos en el manual y marcados en el dispositivo de retención para niños.
- Si tienes dudas acerca de la posición de la hebilla del cinturón de seguridad para adultos en relación con los principales puntos de contacto de carga, contacta con el fabricante del asiento.
- Advertencia: no utilices un dispositivo orientado a favor de la marcha si el niño pesa menos de 9 kg.

Seguridad en el vehículo:

Para asegurar la máxima seguridad de uno mismo y del resto de pasajeros durante la marcha, asegúrate de que:

- Los apoyos para los codos estén plegados (posición vertical).
- Si la silla está instalada en el asiento del pasajero delantero, el asiento está lo más atrás posible.
- Cualquier objeto que pueda causar daños en el coche en caso de colisión esté adecuadamente protegido.
- Todos los pasajeros llevan puestos los cinturones de seguridad.

La silla para el coche está diseñada para instalarse solo en asientos para coche orientados a favor de la marcha. No se debe instalar la silla en asientos de coche orientados a contramarcha. Se encuentran, por ejemplo, en furgonetas o minibuses.

¡ADVERTENCIA! Al instalar con cinturones de seguridad del coche: nunca uses una silla para niños con un cinturón de seguridad de 2 puntos.

Ver la Fig. a, b

- ✓ El posicionamiento correcto de la silla en el coche
- ✗ El posicionamiento incorrecto de la silla en el coche



?1 No coloques aquí una silla orientada a contramarcha si el airbag delantero está activado.

?2 La instalación aquí solo es posible si la silla se puede abrochar con los cinturones de seguridad de 3 puntos.

INFORMACIÓN

ATENCIÓN

El dispositivo de retención infantil pertenece a la categoría “universal”. Ha obtenido la homologación de acuerdo con el Reglamento no. 44 de la ONU, serie 04 de enmiendas,

para su uso general en vehículos y es apto para su instalación en la mayoría de los asientos de automóviles. La instalación correcta es posible si el fabricante del vehículo ha declarado en el manual del vehículo que este es adecuado para la instalación de un dispositivo de retención infantil "universal" para este grupo de edad.

Este dispositivo de retención infantil ha sido clasificado como "universal" en condiciones más exigentes en comparación con las condiciones que se aplican a diseños anteriores que no han recibido esta información. En caso de duda, es necesario ponerse en contacto con el fabricante o el vendedor del dispositivo.

Solo será apto para su instalación si los vehículos homologados están equipados con cinturones de seguridad de tres puntos y retractor, que hayan obtenido la homologación según el reglamento n.º 16 ONU u otras normas equivalentes.

Informazioni sul sistema ISOFIX

¡ATENCIÓN! 1. Questo è un ISOFIX SISTEMA DI RITENUTA PER BAMBINI. È omologato in conformità al regolamento n. 44 de la ONU, serie di modifiché 04 per l'uso generale su veicoli dotati di ancoraggi ISOFIX.

2. Si adatta ai veicoli con posizioni approvate come posizioni ISOFIX (secondo il manuale di istruzioni del veicolo) a seconda della categoria del seggiolino per bambini e dell'attrezzatura.

3. Gruppo di pesi e classe di dimensioni ISOFIX a cui è destinato il dispositivo:

D para el grupo 0+, I (0-18 kg)

B1 para el grupo I (9-18 kg)

En la utilización como categoría "semiuniversal" (grupos 0+, I, II, III):

Este dispositivo de retención infantil ha sido clasificado para ser utilizado en la categoría "semiuniversal" y puede instalarse en los asientos de los siguientes vehículos.

COCHE	PARTE DELANTERA		PARTE TRASERA	
	Externo	Medio	Externo	Medio
(modelo)	NO	NO	Sí	NO

Consulte el manual del usuario para obtener una lista de modelos. Este dispositivo puede también instalarse en asientos de otros modelos de vehículos. En caso de duda es necesario contactar con el fabricante o el vendedor del dispositivo. Instalación orientada hacia atrás: no instalar el dispositivo en asientos con los airbags delanteros activos.

ESQUEMA DE LA SILLA DE COCHE

DESCRIPCIÓN (FIG. 1 y 2)

- | | |
|--|---|
| A. Guía para las correas | D. Correa |
| B. Funda de la silla de coche | E. Cierre de la hebilla |
| C. Colchoneta reductora debajo de los brazos | F. Botón de desabrochado de las correas |
| | G. Hebilla |

- H. Cobertura de la entretierna
- I. Botón de ajuste de la tensión del cinturón
- J. Tensor de la correa
- K. Colchoneta reductora
- L. Botón de giro del asiento
- M. Palanca de regulación de la altura del reposacabezas
- N. Reposacabezas
- O. Guía para el cinturón abdominal
- P. Mango de inclinación
- R. Base
- S. Guía para el cinturón abdominal
- T. Conector superior de los cinturones
- U. Compartimento para el manual de usuario
- W. Cinturón de sujeción TOP TETHER
- X. Regulador de longitud del cinturón de sujeción TOP TETHER
- Y. Anclajes ISOFIX
- Z. Botón ISOFIX
- Z1. Cubiertas ISOFIX

ABROCHAR CORREAS DE LA SILLA

Para abrochar las correas de la silla de coche para bebé (Fig. 3):

1. Conecta las hebillas de las correas.
2. Conecta las hebillas de las correas (G), oirás un „clic” característico.
3. Asegúrate de que las correas estén bien apretadas y no torcidas.

Para desabrochar las correas con el arnés de 5 puntos del asiento: presiona el botón rojo de la hebilla (F) y afloja el arnés.

DESMONTAR LAS CORREAS DE LA SILLA

1. Afloja las correas (ver el capítulo: AJUSTE DE LA TENSIÓN DEL CINTURÓN).
2. Abra el compartimento para el manual de usuario (U).
3. Saca el conector de la correa de metal (T) del gancho de plástico y luego retira las correas (Fig. 11).
4. El conector metálico de las correas debe colocarse en su lugar especial para su uso futuro (véase la fig. 10).
5. Desenganchar las solapas de velcro de los cojines de protección de las correas.
6. Desenganchar las solapas de velcro de la cubierta de la sillita. Tirar de la hebilla a través del agujero en la cubierta.
7. Abrochar las correas y guardarlas en el compartimento del asiento de la sillita (véase la fig. 12).

El montaje de las correas debe hacerse en orden inverso.

REGULACIÓN DEL REPOSACABEZAS Y DE LA ALTURA DE LOS TIRANTES (Fig. 4)

¡ADVERTENCIA! La altura de los tirantes se integra con la altura del reposacabezas.

Grupos 0, 0+ y I

Para cambiar la altura de los tirantes y, por tanto, el reposacabezas: afloja los tirantes tanto como sea posible y luego agarra la palanca de ajuste de altura del reposacabezas (M). Selecciona la altura deseada y luego suelta la palanca. Intenta mover el reposacabezas para comprobar que está correctamente encajado a la altura correcta.

Grupos II y III

Deslize los tirantes fuera de la unión superior de la correa (T) ubicada dentro del compartimento de instrucciones (U). Saca los tirantes en la parte delantera, coloca los extremos que sobresalen

de los tirantes en los cojines protectores para que no interfieran. Ahora puedes cerrar el compartimiento y levantar el reposacabezas.

La unión del arnés debe guardarse en un lugar seguro para uso futuro.

El reposacabezas debe colocarse a tal altura que los tirantes estén al nivel de los hombros del niño. Los tirantes no deben estar demasiado alto (en la línea de la oreja o incluso más altos), ni demasiado bajo (por ejemplo, detrás de la espalda del niño). Ver: Fig. 5.

A – demasiado bajo

B – demasiado alto

C – la altura perfecta de los tirantes

AJUSTE DE LA TENSIÓN DE LOS TIRANTES

1. Para apretar los tirantes, tira de la correa de ajuste de tensión (J) (Fig. 6).

2. Para aflojar los tirantes, presiona el botón de ajuste (I) y tira de los tirantes (Fig. 7).

¡ADVERTENCIA! Asegúrate de que las correas se ajusten bien alrededor del cuerpo del niño y de que no estén torcidas. Asegúrate de que el cinturón abdominal se sitúe de tal forma que la pelvis se sostenga firmemente. Las correas deben estar apretadas contra el cuerpo del niño, pero no demasiado apretadas y no deben causar molestias.

COBERTURA REDUCTORA

Si tu bebé necesita más espacio en la silla, saca la cobertura reductora (Fig. 22). Se recomienda utilizar esta cobertura hasta que el niño tenga alrededor de 1 año.

REMOVER LA FUNDA

1. Retira las correas del arnés de 5 puntos de la silla. (ver: DESMONTAR LA CORREA DE LA SILLA).

2. Desenganchar las solapas de velcro y retirar la cubierta del asiento.

Para volver a usar la funda, repite los pasos anteriores en orden inverso.

NOTA: Nunca use la silla sin la funda.

GIRA DE LA SILLA

Tira del botón de giro (L) y gira la silla (ver: Fig. 8).

¡ADVERTENCIA! Después de cada cambio, asegúrate de que la silla esté correctamente bloqueada en la posición deseada y no gire por sí sola.

La silla debe estar orientada a favor de la marcha o a contramarcha mientras conduces. La posición "lateral" es solo para colocar y sacar a un niño del asiento mientras el vehículo está parado.

INCLINACIÓN DE LA SILLA

	Grupos 0, 0+, I	Grupo I
Instalada a contramarcha.	Posición 5 – acostada	Posición 5 – acostada

	Grupo I	Grupos II, III
Instalada a favor de la marcha	Posiciones 1 – 4	Posición 1 – Sentada

La silla se puede ajustar en cinco ángulos de inclinación (incluyendo una posición acostada, con ajuste orientado a contramarcha). Ver: Fig. 9.

Para reclinar la silla, agarre el mango (P) ubicado entre el asiento y la base y ajusta la inclinación deseada.

Para ajustar la silla a la posición acostada, presiona el botón de rotación (L), gira el asiento 180° y luego ajusta el respaldo a la posición acostada.

MANUAL DE USUARIO DE INSTALACIÓN DE LA SILLA EN EL COCHE

A. INSTALACIÓN CON CINTURÓN DE COCHE

GRUPO 0 (0 - 13 kg)

Para este grupo de peso, la silla se instalada a contramarcha, en posición acostada. Para obtener instrucciones sobre cómo ajustar el ángulo del asiento ver: INCLINACIÓN DE LA SILLA.

Ver: Fig. 13

1. Coloca la silla en el asiento del coche.
2. Pasa la parte abdominal del cinturón del coche y guía la sección del abdominal por debajo de la cobertura reductora (K) por la guía para el cinturón abdominal (O).
3. Pasa la parte del hombro del cinturón del coche a través de la guía para los tirantes (S).
4. Abrócha el cinturón de seguridad, apriétalo tanto como sea posible y asegúrate de que no esté torcido. Empuja la silla hacia el asiento del coche.
5. Coloca al bebé en la silla.

Una vez finalizada la instalación, asegúrate de que las correas hayan pasado correctamente por las guías y de que estén debidamente abrochadas. Para hacer esto, intenta mover la silla y asegúrate de que esté estable.

GRUPO I (9 - 18 kg)

Ver: Fig. 14.

Para este grupo, la silla de coche está instalada a favor de la marcha, en las posiciones 1 – 4.

1. Coloca la silla en el asiento del coche. Coloca al bebé en la silla.
2. Pasa la parte del hombro del cinturón del coche a través de la guía para los tirantes (S).
3. Pasa la parte abdominal del cinturón del coche a través de la guía para el cinturón abdominal (O).
4. Pasa la correa detrás del respaldo de la silla a través de la tercera guía (O).
5. Abrócha el cinturón de seguridad del coche.
6. Empuja la silla hacia el asiento del coche y aprieta el cinturón de seguridad del coche lo más fuerte posible.
7. Coloca al bebé en la silla.

Una vez finalizada la instalación, asegúrate de que las correas hayan pasado correctamente por las guías y de que estén debidamente abrochadas. Para hacer esto, intenta mover la silla y asegúrate de que esté estable.

GRUPOS II y III (15 - 36 kg)

Para estos grupos de peso, las correas de 5 puntos deben desmontarse. La silla de coche debe ser instalada a favor de la marcha. Ver: Fig. 15.

1. Coloca la silla en el asiento del coche., Coloca al bebé en la silla.
2. Pasa los tirantes por la guía para los tirantes (A) del reposacabezas.
3. Pasa la parte abdominal del cinturón del coche a través de la guía para el cinturón abdominal (O) en el asiento. Pasa los tirantes a través de la misma guía.
4. Abrócha las correas.

Aprieta el cinturón del coche. Asegúrate de que la parte de los tirantes atraviese la clavícula de tu bebé, no su cuello. La sección abdominal debe estar lo más bajo posible en la cadera de tu bebé.

B. INSTALACIÓN CON UN SISTEMA ISOFIX Y TOP TETHER O ISOFIX, TOP TETHER + CINTURÓN DEL COCHE

GRUPOS 0, I (0 - 18 kg)

Instalación a contramarcha. Ver: Fig. 16 y 17.

1. Coloca la silla en el asiento del coche.
2. Si es necesario, coloca ambas cubiertas ISOFIX (Z1) en los puntos de anclaje de tu coche. Presiona los botones ISOFIX (Z) para extender los brazos de conexión (Y). Sacalos a la longitud máxima disponible y luego conéctalos a los puntos de anclaje de tu coche. Cuando escuches un "clic", presiona la silla tanto como sea posible hacia el asiento del coche. Los indicadores ISOFIX deben estar completamente verdes en ambos brazos ISOFIX (Fig. 16).
3. Tira de la correa de sujeción TOP TETHER y luego estírala más con el ajustador (X). Engancha el anclaje en el lugar recomendado en el manual del vehículo (ver: Fig. 17). Aprieta el TOP TETHER con el ajustador (X). La correa superior está correctamente tensada cuando el indicador verde de la hebilla está visible.

Nota – El punto de enganche del cinturón superior puede variar según el coche. La Figura 17 muestra ejemplos de métodos de fijación, según el modelo de coche.

GRUPO I (9 - 18 kg)

Instalación a favor de la marcha.

1. Coloca la silla en el asiento del coche.
2. Si es necesario, coloca ambas cubiertas ISOFIX (Z1) en los puntos de anclaje de tu coche. Cuando escuches un "clic", presiona la silla tanto como sea posible hacia el asiento del coche. Presiona los botones ISOFIX (Z) para extender los brazos de conexión (Y). Sácalos a la longitud máxima disponible y luego conéctalos a los puntos de anclaje de tu coche. Los indicadores de cierre de ISOFIX deben estar completamente verdes en ambos brazos ISOFIX (Fig. 18)
3. Tira de la correa de sujeción TOP TETHER y luego estírala más con el ajustador (X).

Engancha el anclaje en el lugar recomendado en el manual del vehículo (ver: Fig. 19). Aprieta el TOP TETHER con el ajustador (X). La correa superior está correctamente tensada cuando el indicador verde de la hebilla está visible.

Nota – El punto de enganche del cinturón superior puede variar según el coche. La Figura 19 muestra ejemplos de métodos de fijación, según el modelo de coche.

GRUPOS II, II (15 – 36 kg)

Para estos grupos de peso, las correas de 5 puntos deben desmontarse. La silla debe instalarse en la dirección a favor de la marcha.

1. Coloca la silla en el asiento del coche.
2. Coloca ambas cubiertas ISOFIX (Z1) en los puntos de anclaje de tu coche. Presiona los botones ISOFIX (Z) para extender los brazos de conexión (Y). Sácalos a la longitud máxima disponible y luego conéctalos a los puntos de anclaje de tu coche. El indicador de cierre debe estar verde.

Luego, realiza uno de los siguientes pasos adicionales: a o b.

¡No se permite la instalación solo con los anclajes ISOFIX!

A. ISOFIX + Cinturón de seguridad (ver: Fig. 20).

1. Coloca al niño en la silla.
2. Tira de los cinturones de seguridad del coche.
3. Pasa los tirantes a través de la guía para los tirantes (A) a cinturón abdominal a través de la guía para el cinturón abdominal (O).

Asegúrate de que la correa pase sobre la clavícula de tu bebé y no a lo largo de su cuello.

4. Abrocha los cinturones de seguridad del coche.
5. Aprieta los cinturones de seguridad del coche.

B. ISOFIX + TOP TETHER + Cinturón de seguridad

1. Realiza los pasos de la instalación con cinturones de seguridad para el coche. Asegúrate de que la correa pase sobre la clavícula de tu bebé y no a lo largo de su cuello.
2. Tira de la correa de sujeción TOP TETHER y luego estírala más con el ajustador (X). Engancha el anclaje en el lugar recomendado en el manual del vehículo (ver: Fig. 19). Aprieta el TOP TETHER con el ajustador (X). La correa superior está correctamente tensada cuando el indicador verde de la hebilla está visible.

MANTENIMIENTO Y LIMPIEZA

La funda se puede limpiar en agua tibia con jabón o detergente suave. No seques la funda al sol. Limpia la hebilla, los cinturones de seguridad y las piezas de plástico con agua tibia. No utilices detergentes fuertes. Cuando el producto no esté en uso, guardalo en un lugar oscuro y seco, lejos de la luz solar directa.

Las imágenes únicamente tienen un fin ilustrativo, el aspecto real de los productos puede diferir del que se muestra en las imágenes.

El producto ha sido probado y cumple con todos los requisitos de la norma: ECE R44.04

Beste klant!

Als u opmerkingen of vragen heeft over een gekocht product, neem dan contact met ons op: help@lionelo.com

Lees deze gebruikershandleiding aandachtig door voordat u het stoeltje voor de eerste keer gebruikt.

Fabrikant:

BrandLine Group Sp. z o. o.
ul. A. Kręglewskiego 1, 61-248 Poznań, Polen

BELANGRIJKE INFORMATIE

Lees deze handleiding voor gebruik en bewaar hem. De instructies helpen u bij het correct installeren van het stoeltje. Een verkeerde installatie kan de gezondheid van uw kind in gevaar brengen. De fabrikant is niet verantwoordelijk voor mogelijke risico's als gevolg van een verkeerde installatie van het stoeltje.

Dit stoeltje is bedoeld voor gewichtscategorieën (groepen) 0, 0+, I, II en III, wat betekent dat kinderen tot 36 kg er gebruik van kunnen maken.

0, 0+ gewichtsgroep: 0-13 kg,

I gewichtsgroep: 9-18 kg,

II gewichtsgroep: 15-25 kg,

III gewichtsgroep 22-36 kg.

- De harde en plastic onderdelen van het kinderbeveiligingssysteem moeten worden geplaatst en zodanig zijn geïnstalleerd dat zij onder normale gebruiksomstandigheden niet kunnen worden bekneld door het verschuiven van het stoeltje of een deur van het voertuig.
- Voor achterwaarts gerichte installatie: gebruik het stoeltje niet op de plaats waar de airbag actief is.
- De gordels die het stoeltje vasthouden moeten strak worden aangetrokken.
- Elke veiligheidsgordel die het kind op zijn plaats houdt, moet goed zijn aangepast aan de lichaamsstructuur van het kind. Gordels mogen niet gedraaid zijn.
- Alle heupgordels moeten laag zijn, zodat de bekken van het kind stevig wordt vastgehouden.
- Elk ongeval of aanrijding kan het stoeltje beschadigen, zelfs als de schade niet zichtbaar is. Als het apparaat tijdens een ongeluk plotseling is belast, moet het worden vervangen. Als u twijfelt, neem dan contact op met uw dealer of fabrikant.

- Breng geen wijzigingen aan in het stoeltje en installeer geen extra onderdelen zonder goedkeuring van de goedkeuringsinstantie. Om maximale veiligheid voor het kind te garanderen, moet de uitrusting worden gemonteerd en gebruikt zoals aanbevolen in de instructies.
- De plastic onderdelen van dit stoeltje kunnen in de zon opwarmen en brandwonden op de huid van het kind veroorzaken.
- Bescherm uw kind en het kinderstoeltje tegen de zon (bijvoorbeeld door het te bedekken met een lichtgewicht kledingstuk). Als het stoeltje niet bedekt is, probeer het dan niet bloot te stellen aan de zon. Anders kan het stoeltje te heet zijn voor de huid van uw kind.
- Laat het kind niet onbeheerd achter in het voertuig.
- Bagage en andere soortgelijke voorwerpen moeten worden vastgezet, zodat ze in een botsingssituatie geen letsel veroorzaken. Bij een verkeersongeval kunnen onbeschermde voorwerpen dodelijk letsel veroorzaken.
- U mag het stoeltje niet gebruiken zonder de materiële bekleding. Het is een integraal onderdeel van de set en heeft invloed op de werking van het beveiligingssysteem.
- De bekleding kan niet worden vervangen door een element uit een andere set.
- Bewaar de gebruikershandleiding van het stoeltje. Bewaar hem in de auto waarin het autostoeltje is geïnstalleerd.
- Voor de installatie van een ISOFIX kinderbeveiligingssysteem wordt verwezen naar de handleiding van de voertuigfabrikant.
- Er mogen geen andere belastende contactpunten worden gebruikt dan die welke in de gebruiksaanwijzing zijn beschreven en op het kinderbeveiligingssysteem zijn aangegeven.
- Als u twijfelt over de positie van het gordelslot voor volwassenen ten opzichte van de belangrijkste belasting contactpunten, neem dan contact op met de fabrikant van het stoeltje.
- Opmerking - Gebruik het stoeltje niet voorwaarts gerichte als uw kind minder dan 9 kg weegt.

Veiligheid in het voertuig:

Om de grootst mogelijke veiligheid voor uzelf en uw passagiers tijdens het rijden te garanderen, moet u ervoor zorgen dat:

- Opvouwbaar elleboogsteunen zijn ingeklapt (verticale positie).
- Als het autostoeltje op de voorpassagiersstoel is gemonteerd, moet het stoeltje achterwaarts naar de rijrichting worden gezet.
- Voorwerpen die bij een aanrijding schade aan de auto kunnen toebrengen, moeten voldoende worden beschermd.
- Alle passagiers dragen veiligheidsgordels.

Het autostoeltje is alleen bedoeld voor montage op voorwaarts gerichte autostoelen. Het stoeltje mag niet op naar achteren gerichte autostoelen/banken worden gemonteerd. Deze worden bijvoorbeeld aangetroffen in bestelwagens of minibussen.

LET OP! Bij montage met autogordel: gebruik nooit een kinderstoeltje met 2-punts veiligheidsgordel.

Zie afb. a, b

 Correcte montage van het stoeltje in de auto

 Onjuiste montage van het stoeltje in de auto



?1 Plaats het stoeltje niet in achterwaartse gerichte positie wanneer de voorste airbag actief is.

?2 Montage is hier alleen mogelijk als het stoeltje met 3-punts autogordels kan worden vastgezet.

INFORMATIE

AANDACHT

Het kinderbeveiligingssysteem valt in de categorie "universeel". Het is goedgekeurd volgens VN-Reglement nr. 44, 04-reeks amendementen, voor algemeen gebruik in voertuigen en is geschikt voor gebruik in de meeste auto's.

Een correcte montage is mogelijk indien de voertuigfabriek in de handleiding heeft verklaard dat het voertuig geschikt voor montage van de categorie "universeel".

Dit kinderbeveiligingssysteem is geclassificeerd als "universeel" onder veeleisende voorwaarden met betrekking tot de voorwaarden die van toepassing zijn op eerdere ontwerpen die deze verklaring niet dragen.

Raadpleeg in geval van twijfel de fabrikant van het kinderstoeltje of de winkelier.

Het is alleen geschikt als de goedgekeurde voertuigen zijn uitgerust met driepunts gordels, voorzien van oprolmechanismen, die goedgekeurd zijn volgens VN-Reglement nr. 16 of andere gelijkwaardige normen.

INFORMATIE MET BETREKKING TOT HET ISOFIX SYSTEEM:

AANDACHT! 1. Dit is een KINDERBEVEILIGINGSSYSTEEM ISOFIX. Het is goedgekeurd volgens VN-Reglement nr. 44, wijzigingenreeks 04, voor algemeen gebruik in voertuigen die zijn uitgerust met ISOFIX verankeringsystemen.

2. Ze passen in voertuigen met goedgekeurde posities Als ISOFIX posities (zoals gedefinieerd in de handleiding bij het voertuig), afhankelijk van de categorie van het kinderbeveiligingssysteem en bevestigingen.

3. De massagroep en de ISOFIX klasse waarvoor het product voor bedoeld is:

D voor groep 0+, I (0 - 18 kg)

B1 voor groep I (9 - 18 kg)

BIJ GEBRUIK VOOR DE CATEGORIE "SEMI-UNIVERSEEL" (GROEPEN 0+, I, II, III):

Dit kinderbeveiligingssysteem is ingedeeld voor gebruik in de "semi-universeel" categorieën en is geschikt voor montage in de volgende auto's:

AUTO	VOORWAARTS		ACHTERWAARTS	
	Extern	Midden	Extern	Midden
(model)	NEE	NEE	JA	NEE

Zie de gebruikershandleiding voor een lijst met modellen. Deze autostoel kan ook geschikt zijn voor montage opzitplaatsen in andere automodellen. Raadpleeg bij twijfel de fabrikant of uw winkelier. Achterwaarts gerichte installatie: monteer het apparaat niet op stoelen die zijn uitgerust met actieve voorste airbags.

STOEL SCHEMA

BESCHRIJVING (AFB. 1 EN 2)

- | | |
|--|--|
| A. Schoudergordelgeleider | N. Hoofsteun |
| B. Hoes van het stoeltje | O. Heupgordel geleider |
| C. Gordelbeschermkussens | P. Handgreep voor verstelbare zitting |
| D. Schoudergordel | R. Basis |
| E. Gesp compartiment | S. Heupgordel geleider |
| F. Ontgrendel knop | T. Bovenste gordel connector |
| G. Gesp | U. Opbergvak voor de gebruiksaanwijzing |
| H. Kruisbeschermer | W. Bevestigingsgordel TOP TETHER |
| I. Instelknop voor gordelspanning | X. Hoogte regelaar van de bevestigingsgordel TOP TETHER |
| J. Gordelspanningsregelaar | Y. Handgrepen ISOFIX |
| K. Inzetstuk | Z. ISOFIX knop |
| L. Draaiknop voor het stoeltje te draaien | Z1. ISOFIX bevestigingen |
| M. Hoofdsteen hoogteverstelhendel | |

BEVESTIGING VAN VEILIGHEIDSGORDELS

Om de veiligheidsgordel in het stoeltje vast te maken (afb. 3):

1. Verbind de gordelgespennen.
2. Plaats ze in de gesp (G), u hoort de kenmerkende "klik".
3. Zorg ervoor dat de gordels goed gespannen en niet gedraaid zijn.

Om de 5-punts gordels van het stoeltje los te maken: druk op de rode knop van de gesp (F) en maak de gordels los.

DEMONTAGE VAN VEILIGHEIDSGORDELS

1. Maak de gordels los (zie hoofdstuk: AANPASSING VAN DE SPANNING VAN DE VEILIGHEIDSGORDEL).
2. Open het opbergvakje van de handleiding (U).
3. Trek de metalen gordelkoppeling uit (T) de plastic haak en haal dan de gordels eraf (afb. 11).
4. Plaats de metalen gordelconnector op een speciale plaats voor toekomstig gebruik (zie afb. 10).
5. Maak de klittenbanden van de gordelbeschermingskussens los.
6. Maak de klittenbanden van de stoelbekleding los. Trek de gesp door het gat in de bekleding.
7. Maak de harnasgordels vast en stop ze in het opbergvak in de stoel (zie afb. 12).

De montage van de gordels moet in omgekeerde volgorde worden uitgevoerd.

HOOFDSTEUN EN SCHOUDERBAND IN HOOGTE VERSTELBAAR (afb. 4)

Let op! De hoogte van de schoudergordels is geïntegreerd in de hoogte van de hoofdsteen.

Groep 0, 0+ en I

Om de hoogte van de gordels en dus van de hoofdsteun te veranderen: maak de schoudergordels zoveel mogelijk los en pak dan de hoogte verstelhendel van de hoofdsteun (M) vast. Selecteer de gewenste hoogte en laat vervolgens de hendel los. Probeer de hoofdsteun te verplaatsen om te controleren of deze op de juiste hoogte is vastgeklemd.

Groep II en III

Schuif de gordels van de bovenste gordelverbinding (T), die zich het opbergvakje van de handleiding (U) bevindt. Trek de veiligheidsgordels van voren uit, leg de uitstekende gordeluiteinden in de beschermende kussens, zodat ze niet in de weg zitten. U kunt nu het opbergvakje sluiten en de hoofdsteun optillen.

De gordelverbinding moet voor toekomstig gebruik op een veilige plaats worden bewaard. De hoofdsteun moet zo worden geplaatst dat de schoudergordels op schouderhoogte staan. De gordels mogen niet te hoog liggen (op de lijn van de oren of zelfs hoger) of te laag (bijv. achter de rug van het kind).

Zie: afb. 5.

A - te laag

B - te hoog

C - ideale schoudergordelhoogte

AANPASSING VAN DE SPANNING VAN DE VEILIGHEIDSGORDEL

1. Om de gordel aan te trekken, trek aan de spanningsregelaar (J) (afb. 6).
2. Om de gordels los te maken, druk op de spanningsregelaar knop (I) en trek aan de schoudergordels (afb. 7).

LET OP! Zorg ervoor dat de veiligheidsgordels goed tegen het lichaam van het kind passen en dat ze niet gedraaid zijn. Zorg ervoor dat de heupgordels laag zijn en bescherm de bekken van uw kind. De gordels moeten strak tegen het lichaam van uw kind zitten, maar mogen niet te strak zitten en ongemak veroorzaken.

REDUCTIE INLEGSTUK

Als uw kind meer ruimte in het kinderstoeltje nodig heeft, haal dan het inlegstuk eruit (afb. 22). Het wordt aanbevolen om dit inlegstuk te gebruiken tot uw kind ongeveer 1 jaar oud is.

VERWIJDERING VAN DE BEKLEDING

1. De 5-puntsgordels van het stoeltje verwijderen (zie VERWIJDERING VAN VEILIGHEIDSGORDEL).
2. Maak de klittenband los en verwijder de bekleding van de stoel.

Om de bekleding opnieuw aan te brengen, herhaalt u de bovenstaande stappen in omgekeerde volgorde.

LET OP: Gebruik het stoeltje nooit zonder de bekleding.

ROTATIE VAN HET STOELTJE

Trek aan de draaiknop (L) en draai het stoeltje (zie afb. 8).

Let op! Controleer na elke verandering of het stoeltje correct is vergrendeld in de gewenste positie en niet automatisch draait.

Het stoeltje moet tijdens het rijden voorwaarts of achterwaarts gericht zijn. De 'zijwaartse' positie is alleen bedoeld voor het plaatsen en verwijderen van het kind in stilstaande toestand.

KANTELEN VAN HET STOELTJE

	Groep 0, 0+, I	Groep I
Achterwaarts gericht naar de rijrichting	Positie 5 – liggend	Positie 5 – liggend

	Groep I	Groep II, III
Voorwaarts gericht naar de rijrichting	Positie 1 – 4	Zit positie 1

Het stoeltje kan in vijf verschillende kantelstanden worden versteld (inclusief één liggende positie, bij achterwaarts gericht naar de rijrichting). Zie: afb. 9.

Om het stoeltje te kantelen, pakt u de handgreep (P) tussen het stoeltje en de basis vast en stelt u de gewenste positie in.

Om het stoeltje in de liggende positie te zetten, drukt u op de drukknop (L), draait u het stoeltje 180° en zet u de rugleuning in de liggende positie.

INSTRUCTIES VOOR DE MONTAGE VAN HET AUTOSTOELTJE IN DE AUTO

A. MONTAGE MET DE AUTOGRODEL

GROEP 0 (0 - 13 kg)

Voor deze gewichtsgroep is het stoeltje achterwaarts gericht, liggend gemonteerd. Voor instructies over het verstellen van de kanteling van het stoeltje, zie KANTELEN VAN HET STOELTJE.

Zie: afb. 13

1. Plaats het stoeltje op de bank van de auto.
2. Trek de autogordel aan en haal het heupgedeelte onder het reductie-inlegstukje (K) door de heupriemgeleider (O).
3. Het schoudergedeelte van de autogordel door de schoudergordelgeleider geleiden (S).
4. Maak de riem vast, trek hem zo veel mogelijk uit en zorg ervoor dat hij niet verdraaid is. Duw het stoeltje naar de bank van de auto toe.
5. Plaats het kind in het stoeltje.

Controleer na de installatie of de gordels correct door de geleiders zijn geleid en of ze goed vastzitten. Probeer hiervoor het stoeltje te verplaatsen en zorg ervoor dat deze stabiel staat.

GROEP I (9 - 18 kg)

Zie: afb. 14.

Voor deze gewichtsgroep is het stoeltje voorwaarts gericht in de posities 1 - 4.

1. Zet het stoeltje op de bank van de auto. Plaats het kind erin.

2. Steek het schoudergedeelte van de autogordel door de schoudergordelgeleider (S).
3. Steek het heupgedeelte van de autogordel door de heupgordelgeleider (O).
4. Trek de schoudergordel achter de rugleuning van het stoeltje door de derde geleider (O).
5. Maak de autogordel vast.
6. Duw het autostoeltje naar de autostoel toe en trek de autogordel zo strak mogelijk aan.
7. Plaats het kind in het stoeltje.

Controleer na de installatie of de gordels correct door de geleiders zijn geleid en of ze goed vastzitten. Probeer hiervoor het stoeltje te verplaatsen en zorg ervoor dat deze stabiel staat.

GROEP II en III (15 - 36 kg)

Voor deze gewichtsgroepen moeten de 5-punts veiligheidsgordels worden verwijderd. Monteer het stoeltje in voorwaartse richting.

Zie: afb. 15.

1. Zet het stoeltje op de bank van de auto. Plaats het kind erin.
2. Trek de schoudergordel van de auto door de schoudergordelgeleider (A) op de hoofdsteun.
3. Trek het heupgedeelte van de autogordel door de heupgordelgeleider (O) bij het stoeltje. Leid de schoudergordel door dezelfde geleider.
4. Maak de autogordel vast.

Trek de autogordel aan. Zorg ervoor dat de schoudergedeelte over het sleutelbeen van het kind gaat en niet bij de nek zit. Het heupgedeelte moet zo laag mogelijk bij de heupen van het kind zitten.

B. ISOFIX EN TOP TETHER OF ISOFIX, TOP TETHER + AUTOGORDELS MONTAGE

GROEP 0, I (0 - 18 kg)

Achterwaartse montage.

Zie: afb. 16 en 17.

1. Zet het stoeltje op de bank van de auto.
2. Breng indien nodig beide ISOFIX bevestigingspunten (Z1) aan op de bevestigingspunten van uw auto. Druk op de ISOFIX knoppen (Z) om de verbindingsarmen te verlengen (Y). Trek ze uit tot de maximaal beschikbare lengte en sluit ze vervolgens aan op de bevestigingspunten van uw auto. Wanneer u een "klik" hoort, duwt u het stoeltje zoveel mogelijk in de bank van de auto. De ISOFIX grendels moeten in beide ISOFIX armen volledig groen zijn (afb. 16).
3. Trek de TOP TETHER veiligheidsgordel uit en trek hem vervolgens met behulp van de regelaar (X) tot een grotere lengte uit. Haak de houder op de plaats die wordt aanbevolen in de handleiding van het voertuig (zie afb. 17). Trek de TOP TETHER met de regelaar aan (X). De bovenste bevestigingsgordel is correct gespannen wanneer de groene indicator in de gesp zichtbaar is.

Let op – Het bovenste gordelverankeringspunt kan per auto verschillen. Afb. 17 toont voorbeelden van de bevestiging van de bovenste gordelverankerung, afhankelijk van het model van de auto.

GROEP I (9 – 18 kg)

Voorwaartse montage.

1. Zet het stoeltje op de bank van de auto.
2. Breng indien nodig beide ISOFIX bevestigingspunten (Z1) aan op de bevestigingspunten van uw auto. Wanneer u een “klik” hoort, duwt u het stoeltje zoveel mogelijk in de autostoel. Druk op de ISOFIX knoppen (Z) om de verbindingsarmen te verlengen (Y). Trek ze uit tot de maximaal beschikbare lengte en sluit ze vervolgens aan op de ankerpunten van uw auto. De ISOFIX grendels moeten in beide ISOFIX armen volledig groen zijn (afb. 18)
3. Trek de TOP TETHER veiligheidsgordel uit en trek hem vervolgens met behulp van de regelaar (X) tot een grotere lengte uit. Haak de houder op de plaats die wordt aanbevolen in de handleiding van het voertuig (zie afb. 17). Trek de TOP TETHER met de regelaar aan (X). De bovenste bevestigingsgordel is correct gespannen wanneer de groene indicator in de gesp zichtbaar is.

Let op – Het bovenste gordelverankeringspunt kan per auto verschillen.

Afb. 19 toont voorbeelden van de bevestiging van de bovenste gordelverankerung, afhankelijk van het model van de auto.

GROEP II, II (15 – 36 kg)

Voor deze gewichtsgroepen moeten de 5-punts veiligheidsgordels worden verwijderd. Monteer het stoeltje in voorwaartse richting.

1. Zet het stoeltje op de bank van de auto.
2. Zet beide ISOFIX bevestigingspunten (Z1) op de bevestigingspunten van uw auto. Druk op de ISOFIX knoppen (Z) om de verbindingsarmen te verlengen (Y). Trek ze uit tot de maximaal beschikbare lengte en sluit ze vervolgens aan op de bevestigingspunten van uw auto. De vergrendelingsindicator moet groen zijn.

Vervolgens, voer een van de volgende stappen uit – a of b. **Installatie met alleen ISOFIX bevestigingen is niet toegestaan!**

A. ISOFIX + Autogordels (zie: afb. 20).

1. Plaats het kind in het autostoeltje.
2. Trek aan de autogordel.
3. Leid de schoudergordel door de schoudergordelgeleider (A) en de heupgordel door de heupgordelgeleider (O).

Zorg ervoor dat de schoudergordel over het sleutelbeen van het kind loopt en niet langs de nek.

4. Maak de autogordel vast.
5. Trek de autogordel aan.

B. ISOFIX + TOP TETHER + Autogordels

1. Volg de stappen beschreven in hoofdstuk a voor installatie met autogordels. Zorg ervoor dat de schouderband over het sleutelbeen van het kind loopt en niet langs de nek.
2. Trek de TOP TETHER veiligheidsgordel uit en trek hem vervolgens met behulp van de regelaar (X) tot een grotere lengte uit. Haak de houder op de plaats die wordt aanbevolen in de handleiding van het voertuig (zie afb. 17). Trek de TOP TETHER met

de regulaar aan (X). De bovenste bevestigingsgordel is correct gespannen wanneer de groene indicator in de gesp zichtbaar is.

REINIGING EN ONDERHOUD

De bekleding kan worden gereinigd in warm water met zeep of een mild reinigingsmiddel. Droog de bekleding niet in de zon. Reinig de gesp, de veiligheidsgordels en de plastic onderdelen met warm water. Gebruik geen sterke schoonmaakmiddelen. Wanneer u het product niet gebruikt, bewaar het dan op een donkere, droge plaats, uit de buurt van de zon.

De foto's dienen alleen ter illustratie, het werkelijke uiterlijk van de producten kan afwijken van de foto's.

Het product is getest en voldoet aan alle eisen van de normen: ECE R44.04

LT

Gerbiamas Kliente!

Jeı turite pastabų ar klausimų apie įsigytą produktą, nedvejodami susisiekite su mumis: help@lionelo.com

Prieš pirmą kartą naudodami automobilinę kėdutę, atidžiai perskaitykite šias naudojimo instrukcijas.

Gamintojas:

BrandLine Group Sp. z o. o.

A. Kręglewskiego 1, 61-248 Poznanė, Lenkija

SVARBIOUS INFORMACIJOS

Prieš naudodami perskaitykite šią naudojimo instrukciją ir išsaugokite ją ateičiai.

Instrukcijos padės teisingai sumontuoti automobilinę kėdutę. Netinkamas surinkimas gali kelti pavojų vaiko sveikatai. Gamintojas neatsako už jokus pavojus, kylančius dėl netinkamo kėdutės montavimo. Ši kėdutė skirta 0, 0+, I, II ir III svorio kategorijoms, todėl ją gali naudoti vaikai, sveriantys iki 36 kg.

0, 0+ svorio kategorija: 0-13 kg,

I svorio kategorija: 9-18 kg,

II svorio kategorija: 15-25 kg,

III svorio kategorija: 22-36 kg.

- Kietos ir plastikinės vaikiško palaikymo įrenginio dalys turi būti išdėstytos ir sumontuotos taip, kad esant įprastoms transporto priemonės eksploataavimo sąlygoms jų neįstumtų slankiojanti sėdynė ar transporto priemonės durys.
- Jei montuojate priešinga važiavimo kryptimi, nenaudokite kėdutės tose vietose, kur įjungta priekinė oro pagalvė.

- Kėdutę laikantys diržai turi būti tvirtai priveržti.
- Visi vaiką prilaikantys saugos diržai turi gerai priglusti prie vaiko kūno sudėjimo. Diržai neturi būti susukti.
- Įsitikinkite, kad juosmens diržai yra žemai, kad tinkamai palaikytų dubenį.
- Bet kokia avarija ar susidūrimas gali sugadinti kėdutę, net jei pažeidimo plika akimi nematyti. Jei avarijos metu prietaisas buvo stipriai prispaustas, jį reikia pakeisti. Jei turite kokių nors abejonių, kreipkitės į pardavėją arba gamintoją.
- Nedarykite jokių kėdutės pakeitimų ir nepridėkite naujų funkcijų be patvirtinimo institucijos leidimo. Siekiant užtikrinti maksimalų vaiko saugumą, įranga turi būti pritvirtinta ir naudojama taip, kaip rekomenduojama instrukcijoje.
- Šios kėdutės plastikinės dalys gali įkaisti saulėje ir nudeginti Jūsų kūdikio odą.
- Saugokite vaiką ir kėdutę nuo saulės (pavyzdžiui, uždengdami ją šviesiais drabužiais). Jei kėdutė nėra uždengta, stenkitės, kad ji nebūtų veikiami saulės. Priešingu atveju kėdutė gali būti per karšta Jūsų kūdikio odai.
- Niekada nepalikite savo vaiko vieno automobilyje.
- Bagažas ir kiti panašūs daiktai turi būti pritvirtinti taip, kad susidūrimo metu nesusižeistumėte. Avarijos metu neapsaugoti elementai gali sukelti mirtinus sužalojimus.
- Kėdutės negalima naudoti be jos medžiaginio apmušalo. Tai yra neatskiriama surinkimo dalis ir turi įtakos suvaržymo veikimui.
- Apmušalo negalima pakeisti daiktu iš kito rinkinio.
- Laikykites kėdutės naudojimo instrukcijos. Laikykite ją automobilyje, kuriame sumontuota kėdutė.
- Montuodami ISOFIX antrinį įrenginį, žiūrėkite transporto priemonės gamintojo naudojimo instrukciją.
- Negalima naudoti jokių kitų laikančiųjų kontaktinių taškų, išskyrus aprašytus vadove ir pažymėtus vaikiškame palaikymo įrenginyje.
- Jei kyla abejonių dėl suaugusiųjų saugos diržo sagties padėties, palyginti su pagrindinėmis nešančiosiomis sąlyčio vietomis, kreipkitės į kėdutės gamintoją.
- Įspėjimas - nenaudokite važiavimo kryptimi nukreipto prietaiso, jei vaikas sveria mažiau nei 9 kg.

Sauga transporto priemonėje:

Kad užtikrintumėte kuo didesnę saugumą sau ir savo keleiviams vairuodami, įsitikinkite, kad:

- Sulankstomi alkūnių ramsčiai yra sulankstyti (vertikali padėtis).
- Jei kėdutė yra pritvirtinta prie priekinės keleivio sėdynės, sėdynė turi būti atitraukta kuo toliau.
- Visi daiktai automobilyje, galintys sukelti žalą susidūrimo metu, yra tinkamai pritvirtinti.
- Visi keleiviai yra prisisėgę saugos diržus.

Automobilinė kėdutė skirta montuoti tik į priekį nukreiptose automobilinėse sėdynėse.

Kėdutės negalima montuoti priešinga važiavimo kryptimi sumontuotose automobilinėse sėdynėse. Tokios gali būti, pavyzdžiui, van automobiliuose ar mikroautobusuose.

DĖMESIO! Montuojant su automobilio saugos diržais: niekada nenaudokite vaikiškos kėdutės su 2 taškų saugos diržais.

Žr. a, b pav.



Teisinga automobilinės kėdutės padėtis automobilyje

Neteisinga automobilinės kėdutės padėtis automobilyje

?1 Nenaudokite kėdutės priešinga važiavimo kryptimi, jei įjungta priekinė oro pagalvė.

?2 Montavimas čia įmanomas tik tuo atveju, jei kėdutę galima pritvirtinti 3 taškų saugos diržais.

INFORMACIJA

DĖMESIO

Vaikiškas palaikymo įrenginys „universalios“ kategorijos. Jis patvirtintas pagal JT Taisyklę Nr. 44, 04 serijos pakeitimus, skirtas bendram naudojimui transporto priemonėse ir tinka montuoti daugelyje automobilių sėdynių.

Teisingai sumontuoti galima, jei transporto priemonės gamintojas transporto priemonės vadove nurodė, kad transporto priemonė yra tinkama tos amžiaus grupės „universalios“ kategorijos vaikų apsaugos sistemai įrengti.

Šis vaikiškas palaikymo įrenginys yra klasifikuojamas kaip „universalus“ griežtesnėmis sąlygomis, palyginti su tomis, kurios taikomos ankstesniems modeliams, kuriuose nėra šios informacijos.

Jei abejojate, pasitarkite su prietaiso gamintoju arba pardavėju.

Gaminys tinka montuoti tik tuo atveju, jei patvirtintos transporto priemonės yra su trijų taškų ištraukiamais saugos diržais, patvirtintais pagal JT taisyklę Nr. 16 arba kitus lygiavertčius standartus.

Informacija apie ISOFIX sistemą:

DĖMESIO 1. Tai yra VAIKIŠKAS PALAIKYMO ĮRENGINYS ISOFIX. Jis patvirtintas pagal JT Taisyklę Nr. 44, 04 serijos pakeitimus, skirtas bendram naudojimui transporto priemonėse, turinčiose ISOFIX tvirtinimo sistemą.

2. Tiks transporto priemonėms, kurių padėtis patvirtinta kaip ISOFIX padėtis (kaip nurodyta transporto priemonės vadove), priklausomai nuo vaiko sėdynės kategorijos ir tvirtinimo detalių.

3. Svorio grupė ir ISOFIX dydžio klasė, kuriai prietaisas skirtas:

D grupėms 0+, I (0–18 kg)

B1 I grupei (9–18 kg)

Kai naudojama kaip „pusiau universali“ kategorija (0+, I, II, III grupės):

Šis vaikiškas palaikymo įrenginys yra klasifikuojamas kaip „pusiau universalus“ ir tinka montuoti šių automobilių sėdynėse

AUTOMOBILIS	PRIEKIS		GALAS	
	Šoninė	Vidurinė	Šoninė	Vidurinė
(modelis)	NE	NE	TAIP	NE

Išsamų modelių sąrašą rasite naudojimo instrukcijos pabaigoje. Šis prietaisas taip pat gali būti tinkamas montuoti ant kitų automobilių modelių sėdynių. Jei abejojate, pasitarkite su prietaiso gamintoju arba pardavėju. Kėdutės negalima montuoti priešinga važiavimo kryptimi ant sėdynės su oro pagalvėmis.

KĖDUTĖS SCHEMA

APRAŠYMAS (1 ir 2 pav.)

- | | |
|--|---|
| A. Pečių diržo kreiptuvas | N. Galvos atrama |
| B. Kėdutės užvalkalas | O. Juosmens diržo kreiptuvas |
| C. Apsauginis diržų gaubtas | P. Sėdynės pakreipimo rankena |
| D. Pečių diržas | R. Pagrindas |
| E. Salties fiksatorius | S. Juosmens diržo kreiptuvas |
| F. Diržų atsegimo mygtukas | T. Viršutinė diržo jungtis |
| G. Sagtis | U. Naudojimo instrukcijos laikymo skyrius |
| H. Tarpkojo gaubtas | W. OP TETHER tvirtinimo diržas |
| I. Diržo įtempimo reguliavimo mygtukas | X. TOP TETHER tvirtinimo diržo ilgio reguliatorius |
| J. Diržo įtempimo reguliatorius | Y. ISOFIX laikikliai |
| K. Sumažinimo įdėklas | Z. ISOFIX mygtukas |
| L. Sėdynės sukimo mygtukas | Z1. ISOFIX priedai |
| M. Galvos atramos aukščio reguliavimo svirtis | |

SAUGOS DIRŽŲ UŽSEGIMAS

Norėdami prisiegti saugos diržus (3 pav.):

1. Sujunkite diržo sagtis.
2. Įdėkite juos į užsegimą (G), išgirsite spragtelėjimą.
3. Įsitinkinkite, kad diržai tinkamai priveržti ir nesusukti. Norėdami atsegti 5 taškų diržus: paspauskite raudoną sagties mygtuką (F) ir atlaisvinkite diržus.

KĖDUTĖS SAUGOS DIRŽŲ NUĖIMAS

1. Atlaisvinkite diržus (žr. skyrių: SAUGOS DIRŽŲ ĮTEMPIMO REGULIAVIMAS).
 2. Atidarykite naudojimo instrukcijos laikymo skyrių (U).
 3. Ištraukite metalinę diržo jungtį (T) iš plastikinio kabliuko ir nuimkite diržus (11 pav.).
 4. Metalinis dirželių sujungimas turi būti dedamas į specialią vietą, kad būtų galima naudoti ateityje (žr. 10 pav.).
 5. Atsekite saugos diržų pagalvėlių lipnias tvirtinimo detales.
 6. Atsekite sėdynės užvalkalo lipdukus. Ištraukite sagtį per audinio aną.
 7. Prisiekit saugos diržus ir laikykite juos kėdutės sėdynės saugojimo skyriuje (žr. 12 pav.).
- Sumontuokite diržus atvirkštine tvarka.

GALVOS ATRAMOS REGULIAVIMAS IR PEČIŲ DIRŽŲ AUKŠTIS (4 pav.)

Dėmesio! Pečių diržų aukštis integruotas su galvos atramos aukščiu.

Grupės 0, 0+ bei I

Norėdami pakeisti diržų aukštį, taigi ir galvos atramą: kiek įmanoma atlaisvinkite pečių diržus, tada suimkite galvos atramos aukščio reguliavimo svirtį (M). Pasirinkite norimą aukštį ir atleiskite svirtį. Pabandykite pajudinti galvos atramą, kad patikrintumėte, ar ji tinkamai pritvirtinta tinkamu aukščiu.

Grupės II bei III

Nuimkite diržus nuo viršutinės diržų jungties (T), esančios instrukcijų skyriaus (U) viduje. Ištraukite saugos diržus priekyje, išsikišusius saugos diržų galus įkiškite į apsaugines pagalvėles, kad jie netrukdytų. Dabar galite uždaryti instrukcijos skyrių ir pakelti galvos atramą.

Diržų jungtys turi būti laikomos saugioje vietoje, kad būtų galima naudoti ateityje.

Galvos atrama turi būti sureguliuota taip, kad pečių diržai būtų vaiko pečių lygyje. Diržai neturi būti per aukštai (ties ausų linija ar dar aukščiau), taip pat negali būti per žemai (pvz., už vaiko nugaros)

Žr. 5 pav.

A – per žemai

B – per aukštai

C – idealus pečių diržų aukštis

SAUGOS DIRŽŲ ĮTEMPIMO REGULIAVIMAS

1. Norėdami priveržti diržus, patraukite įtempimo reguliavimo dirželį (J) (6 pav.).
2. Norėdami atlaisvinti diržus, paspauskite reguliavimo mygtuką (I) ir patraukite peties dirželius (7 pav.).

DĖMESIO! Įsitinkinkite, kad saugos diržai tvirtai priglunda prie vaiko kūno ir nėra susukti. Įsitinkinkite, kad juosmens diržai yra žemai ir apsaugo kūdikio dubenį. Diržai turi būti priglundę prie vaiko kūno, tačiau neturėtų būti per daug įtempti ir nesukelti diskomforto.

SUMAŽINIMO ĮDĖKLAS

Jei vaikui reikia daugiau vietos kėdutėje, ištraukite įdėklą (22 pav.). Rekomenduojama naudoti šį įdėklą, kol vaikui sueis maždaug 1 metai.

UŽVALKALO NUĖMIMAS

1. Nuimkite vaikiškos kėdutės 5 taškų diržus (žr.: SAUGOS DIRŽŲ NUĖMIMAS)

2. Atsekite lipnius užsegimus ir nuimkite užvalkalą nuo sėdynės.

Norėdami vėl uždėti užvalkalą, pakartokite aukščiau nurodytus veiksmus atvirkštine tvarka.

DĖMESIO: Niekada nenaudokite kėdutės be užvalkalo.

KĖDUTĖS PASUKIMAS

Patraukite sukimo mygtuką (L) ir pasukite kėdutę (žr. 8 pav.).

Dėmesio! Po kiekvieno pakeitimo įsitinkinkite, kad kėdutė tinkamai užfiksuota norimoje padėtyje ir nesisuka savaime.

Važiuojant kėdutė turi būti nukreipta važiavimo kryptimi arba priešinga važiavimo kryptimi.

„Šoninė“ padėtis skirta tik vaikui pasodinti arba išimti iš kėdutės, kai transporto priemonė stovi.

KĖDUTĖS PAKREIPIMAS

	Grupės 0, 0+, I	Grupė I
Priešinga važiavimo kryptim	Pozicija 5 – gulima	Pozicija 5 – gulima

	Grupė I	Grupė II, III
Važiavimo kryptimi	Pozicija 1 – 4	Pozicija 1 – sėdima

Kėdutę galima reguliuoti penkiais pasvirimo kampais (įskaitant vieną gulėjimo padėtį, nukreiptą priešinga važiavimo kryptimi). Žr. 9 pav.

Norėdami atlošti kėdutę, patraukite rankeną (P), esančią tarp kėdutės ir pagrindo, ir nustatykite norimą nuolydį.

Norėdami sureguliuoti kėdutę gulimoje padėtyje, paspauskite sukimo mygtuką (L), pasukite kėdutę 180 ° kampu ir tada sureguliuokite atlošą į gulėjimo padėtį.

KĖDUTĖS MONTAVIMO INSTRUKCIJA AUTOMOBILYJE

A. MONTAVIMAS AUTOMOBILIŲ SAUGOS DIRŽAIS

GRUPĖ 0 (0 - 13 kg)

Šiai svorio grupei kėdutė yra montuojama priešinga važiavimo kryptimi, gulimoje padėtyje. Instrukcijas, kaip reguliuoti sėdynės nuolydį, rasite: KĖDUTĖS PAKREIPIMAS.

Žr. 13 pav.

1. Pastatykite kėdutę ant automobilio sėdynės.
2. Patraukite automobilio diržą ir perveskite juosmens dalį po sumažinimo įdėklą (K) per juosmens diržo kreiptuvą (O).
3. Perveskite transporto priemonės diržo peties dalį per peties diržo kreiptuvą (P).
4. Užsekite saugos diržą, priveržkite iki galo ir įsitikinkite, kad jis nesusuktas. Pristumkite kėdutę link automobilio sėdynės.
5. Pasodinkite vaiką.

Baigę surinkimą įsitikinkite, kad diržai buvo tinkamai išvesti per kreiptuvus ir ar jie tinkamai pritvirtinti. Norėdami tai padaryti, pabandykite perkelti kėdutę ir patikrinkite, ar ji stabilu.

GRUPĖ I (9 - 18 kg)

Žr. 14 pav.

Šiai svorio grupei kėdutė yra montuojama važiavimo kryptimi 1 – 4 pozicijose.

1. Pastatykite kėdutę ant automobilio sėdynės. Pasodinkite vaiką.
2. Automobilio diržo peties dalį perveskite per peties diržo kreiptuvą (P).
3. Automobilio diržo juosmens dalį perveskite per juosmens kreiptuvą (O).
4. Patraukite pečių diržą už sėdynės atlošo per trečiąjį kreiptuvą (O).
5. Prisekite automobilio saugos diržą.

6. Pristumkite kėdutę link automobilio sėdynės ir kiek įmanoma stipriau priveržkite automobilio saugos diržą.

7. Pasodinkite vaiką.

Baigę surinkimą įsitinkinkite, kad diržai buvo tinkamai išvesti per kreiptuvus ir ar jie tinkamai pritvirtinti. Norėdami tai padaryti, pabandykite perkelti kėdutę ir patikrinkite, ar ji stabili.

GRUPĖS II ir III (15 - 36 kg)

Šioms svorio grupėms reikia nuimti 5 taškų vaikiškos kėdutės diržus. Kėdutė turi būti montuojama važiavimo kryptimi.

Žr. 15 pav.

1. Pastatykite kėdutę ant automobilio sėdynės. Pasodinkite vaiką.
2. Patraukite automobilio peties diržą per peties diržo kreiptuvą (A) ant galvos atramos.
3. Patraukite automobilio diržo juosmens dalį per sėdynės diržo kreiptuvą (O). Perveskite peties diržą per tą patį kreiptuvą.
4. Užsekite diržus.
5. Priveržkite automobilio diržą. Įsitinkinkite, kad peties dalis eina per Jūsų vaiko raktikaulį, o ne jo kaklą. Juosmens dalis turėtų būti kuo žemiau Jūsų vaiko klubo.

B. MONTAVIMAS SU ISOFIX IR TOP TETHER ARBA ISOFIX, TOP TETHER + AUTOMOBILIŲ DIRŽAI

GRUPĖS 0, I (0 – 18 kg)

Montavimas priešinga važiavimo kryptimi.

Žr. 16 ir 17 pav.

1. Padėkite kėdutę ant automobilio sėdynės.
2. Jei reikia, uždėkite abu ISOFIX antgalius (Z1) ant automobilio tvirtinimo vietų. Paspauskite ISOFIX mygtukus (Z), kad pailgintumėte tvirtinimo atramas (Y). Ištraukite jas iki maksimalaus turimo ilgio ir prijunkite prie automobilio tvirtinimo vietų. Išgirdę spragtelėjimą iki galo prispauskite kėdutę iki automobilio sofos. ISOFIX fiksatoriaus indikatoriai turi būti visiškai žali abiejose ISOFIX tvirtinimo atramose (16 pav.)
3. Ištraukite TOP TETHER tvirtinimo diržą ir ištempkite jį ilgesniu ilgiu, naudodami reguliatorių (X). Pakabinkite rankeną toje vietoje, kuri rekomenduojama transporto priemonės instrukcijoje (žr. 17 pav.). Priveržkite TOP TETHER su reguliatoriumi (X). Viršutinis diržas tinkamai įtemptas, kai matomas žalias sagties indikatoriaus.

Dėmesio – viršutinis diržo tvirtinimo taškas gali skirtis priklausomai nuo automobilio. 17 paveiksle pateikiami tvirtinimo metodų pavyzdžiai, priklausomai nuo automobilio modelio.

GRUPĖ I (9 – 18 kg)

Montavimas važiavimo kryptimi.

1. Padėkite kėdutę ant automobilio sėdynės.
2. Jei reikia, uždėkite abu ISOFIX antgalius (Z1) ant automobilio tvirtinimo vietų. Išgirdę spragtelėjimą, prispauskite kėdutę iki pat automobilio sėdynės. Paspauskite ISOFIX mygtukus (Z), kad pailgintumėte tvirtinimo atramas (Y). Ištraukite jas iki maksimalaus turimo ilgio ir prijunkite prie automobilio tvirtinimo vietų. ISOFIX fiksatoriaus indikatoriai

turi būti visiškai žali abiejose ISOFIX svirtyse (18 pav.)

3. Ištraukite TOP TETHER tvirtinimo diržą ir ištempkite jį ilgesniu ilgiu, naudodami reguliatorių (X). Pakabinkite rankeną toje vietoje, kuri rekomenduojama transporto priemonės instrukcijoje (žr. 19 pav.). Priveržkite TOP TETHER su reguliatoriumi (X). Viršutinis raištis tinkamai įtempiamas, kai matomas žalias sagties indikatorius.

Dėmesio – viršutinis diržo tvirtinimo taškas gali skirtis priklausomai nuo automobilio. 19 pav. parodytas tvirtinimo būdų pavyzdys, priklausomai nuo automobilio modelio.

GRUPĖS II, II (15 – 36 kg)

Šioms svorio kategorijos grupėms reikia nuimti 5 taškų diržus. Automobilinė kėdutė turi būti nukreipta važiavimo kryptimi.

1. Padėkite kėdutę ant automobilio sėdynės.
2. Uždėkite abu ISOFIX antgalius (Z1) ant automobilio tvirtinimo vietų. Paspauskite ISOFIX mygtukus (Z), kad pailgintumėte tvirtinimo atramas (Y). Ištraukite jas iki maksimalaus turimo ilgio ir prijunkite prie automobilio tvirtinimo vietų. Fiksatoriaus indikatorius turi būti žalias.
3. Tada papildomai atlikite vieną iš šių veiksmų - a arba b. Neleidžiama montuoti naudojant tik ISOFIX laikiklius.

A. ISOFIX + Automobilio saugos diržai (žr. 20 pav.).

1. Pasodinkite vaiką kėdutėje.
2. Patraukite automobilio saugos diržus.
3. Perbraukite pečių diržą per peties diržo kreiptuvą (A), o juosmens - per juosmens kreiptuvą (O). Įsitinkinkite, kad pečių diržas eina per vaiko raktikaulį, o ne išilgai kaklo.
4. Užsekite automobilio saugos diržus.
5. Priveržkite automobilio saugos diržus.

B. ISOFIX + TOP TETHER + Automobilio saugos diržai

1. Atlikite a punkte nurodytus veiksmus, skirtus montuoti su automobilio saugos diržais.
2. Įsitinkinkite, kad pečių diržas eina per vaiko raktikaulį, o ne išilgai kaklo.
3. Ištraukite TOP TETHER tvirtinimo diržą ir ištempkite jį ilgesniu ilgiu, naudodami reguliatorių (X). Pakabinkite rankenėlę toje vietoje, kuri rekomenduojama transporto priemonės naudojimo instrukcijoje (žr. 19 pav.). Priveržkite TOP TETHER su reguliatoriumi (X). Viršutinis diržas tinkamai įtempiamas, kai matomas žalias sagties indikatorius.

PRIEŽIŪRA IR VALYMAS

Užvalkalą galima nuvalyti šiltu vandeniu, naudojant muilą arba švelnų ploviklį. Nedžiovinkite užvalkalo saulėje. Nuvalykite sagtį, saugos diržus ir plastikines dalis šiltu vandeniu. Nenaudokite jokių stiprių ploviklių. Kai produktas nenaudojamas, laikykite jį tamsioje, sausoje vietoje, atokiau nuo tiesioginių saulės spindulių.

Nuotraukos yra tik iliustracijos, tikroji produktų išvaizda gali skirtis nuo pateiktų nuotraukose.

Produktas buvo išbandytas ir atitinka visus standarto reikalavimus: ECE R44.04

Vážení zákazníci!

Máte-li jakékoli připomínky nebo dotazy týkající se zakoupeného výrobku, kontaktujte nás: help@lionelo.com

Před prvním použitím autosedačky si prosím pečlivě přečtěte tento návod k použití.

Výrobce:

BrandLine Group Sp. z o. o.
ul. A. Kręglewskiego 1, 61-248 Poznań, Polsko

Důležité informace

Před použitím si prosím přečtěte tento návod k obsluze a uschovejte jej. Pokyny Vám pomohou správně nainstalovat autosedačku. Nesprávná montáž může představovat riziko pro zdraví dítěte. Výrobce neodpovídá za případná nebezpečí způsobená nesprávnou montáží autosedačky. Tato autosedačka je vhodná pro hmotnostní kategorie (skupiny) 0, 0+, I, II a III, což znamená, že ji mohou používat děti s hmotností do 36 kg. 0, 0+ hmotnostní skupina: 0-13 kg,

I. hmotnostní skupina: 9-18 kg,

II. hmotnostní skupina: 15-25 kg,

III. hmotnostní skupina: 22-36 kg.

- Tvrdé součásti a plastové části dětského zádržného systému musí být umístěny a instalovány takovým způsobem, aby za normálních podmínek používání vozidla nemohly být uvězněny posuvným sedadlem nebo dveřmi vozidla.
- V případě montáže zády ke směru jízdy nepoužívejte autosedačku na místech, kde je aktivován airbag.
- Pásky držící autosedačku musí být pevně utažené.
- Všechny bezpečnostní pásy, které zadržují dítě, musí odpovídat postavě dítěte. Pásky nesmí být překroucené.
- Ujistěte se, že jsou bederní pásy umístěny tak nízko, aby byla pánevní oblast pevně držena.
- Jakákoli nehoda nebo srážka může zničit autosedačku, i když poškození není viditelné pouhým okem. Pokud bylo zařízení při nehodě vystaveno velkému zatížení, je nutné je vyměnit. Máte-li jakékoli pochybnosti, kontaktujte prodejce nebo výrobce.
- Bez souhlasu orgánu udělujícího homologaci by neměly být na autosedačce prováděny žádné změny ani přidávány nové prvky. Aby byla dítěti zajištěna maximální bezpečnost, musí být zařízení připevněno a používáno podle doporučení v příručce.
- Plastové prvky této autosedačky se mohou na slunci zahřívat a způsobit popálení pokožky vašeho dítěte.

- Chraňte své dítě a autosedačku před sluncem (například přikrytím lehkým kouskem oblečení). Pokud není autosedačka zakrytá, snažte se ji nevystavovat slunci. V opačném případě může být autosedačka příliš horká pro pokožku Vašeho dítěte.
- Nikdy nenechávejte své dítě ve vozidle samotné.
- Zavazadla a další, podobné předměty by měly být zajištěny tak, aby při nehodě nezpůsobily žádná zranění. V případě dopravní nehody může mít nezajištěný předmět za následek smrtelná zranění.
- Autosedačku byste neměli používat bez textilního potahu. Je nedílnou součástí sady a ovlivňuje práci zádržného zařízení.
- Potah nelze nahradit prvkem pocházejícím z jiné sady.
- Ušchovejte si návod k použití autosedačky. Uchovávejte jej ve vozidle, ve kterém je autosedačka nainstalována.
- V případě montáže pomocí zařízení pro děti ISOFIX se seznamte s návodem k obsluze výrobce vozidla.
- Nepoužívejte žádné jiné nosné kontaktní body, než jsou body popsané v návodu a označené na dětském zádržném systému.
- Máte-li pochybnosti o poloze přezky bezpečnostního pásu pro dospělé vzhledem k hlavním nosním kontaktním bodům, obraťte se na výrobce autosedačky.
- Pozor - Nepoužívejte zařízení obrácená čelem ke směru jízdy, pokud vaše dítě váží méně než 9 kg

Bezpečnost ve vozidle:

Aby byla během jízdy zajištěna maximální možná bezpečnost pro vás a vaše cestující, ujistěte se, že:

- Sklopné loketní opěrky jsou složeny (svíslá poloha).
- Pokud je autosedačka namontována na předním sedadle spolujezdce, sedadlo je co nejvíce odsunuto dozadu.
- Jakékoli předměty, které by mohly při nárazu způsobit ve vozidle škody, jsou řádně zajištěny.
- Všichni cestující mají zapnuté bezpečnostní pásy.

Autosedačka je určena k montáži pouze na sedadlech vozidel namontovaných čelem ke směru jízdy. Autosedačka nesmí být montována na sedadlech namontovaných proti směru jízdy. Nacházejí se např. v dodávkách nebo minibusích.

Upozornění! V případě montáže s automobilovými bezpečnostními pásy: nikdy nepoužívejte dětskou autosedačku s 2bodovými bezpečnostními pásy.

viz obr. a, b



Správné umístění autosedačky ve vozidle



Nesprávné umístění autosedačky ve vozidle



?1 Neumísťujte na tomto mieste autosedačku zády ke smeru jazdy, pokud je aktivován přední airbag.

?2 Montáž na tomto mieste je možná pouze tehdy, pokud lze autosedačku pripoutat pomocí 3bodových bezpečnostných pásů.

INFORMACE

UPOZORNĚNÍ

Dětský zádržný systém patří do kategorie „univerzální“. Získalo homologaci v souladu s předpisem OSN č. 44, série změn 04, pro obecné použití ve vozidlech a je vhodné k instalaci na většině sedadel ve vozidle. Správná montáž je možná, pokud výrobce vozidla prohlásil v příručce vozidla, že toto vozidlo je vhodné pro montáž dětského zádržného zařízení kategorie „univerzální“ pro tuto věkovou skupinu. Toto dětské přídržné zařízení bylo zařazeno do kategorie „univerzální“ za přísnějších podmínek vzhledem k podmínkám používaným v předchozích projektech, které nejsou opatřeny touto informací. V případě pochybností se poraďte s výrobcem nebo prodejcem zařízení.

Vhodné pro instalaci pouze za předpokladu, že jsou homologovaná vozidla vybavena třibodovými bezpečnostními pásy s navijáčem, který získal homologaci v souladu s předpisem OSN č. 16 nebo jinými ekvivalentními normami.

Informace o systému ISOFIX:

UPOZORNĚNÍ! 1. Toto je DĚTSKÝ ZÁDRŽNÝ SYSTÉM ISOFIX. Má homologaci podle předpisu OSN č. 44, série změn 04 pro obecné použití ve vozidlech vybavených upevňovacím systémem ISOFIX.

2. Je vhodný pro vozidla s polohami schválenými jako polohy ISOFIX (podle příručky vozidla) v závislosti na kategorii dětské sedačky a upevnění.

3. Hmotnostní skupina a velikostní třída ISOFIX, pro kterou je zařízení určeno:

D pro skupinu 0+/I (0–18 kg)

B1 pro skupinu I (9–18 kg)

Při používání pro skupiny 0+/I/II/III – kategorie „polouniverzální“

Tento dětský zádržný systém byl klasifikován pro použití v kategorii „polouniverzální“ a je vhodný pro montáž na sedadla v následujících vozidlech:

Vozidlo	Přední		Zadní	
	Vnější	Středové	Vnější	Středové
(Model)	NE	NE	ANO	NE

Seznam modelů je založen na pokynech. Toto zařízení může být také vhodné pro montáž na místa k sezení v jiných modelech automobilů. V případě pochybností se poraďte s výrobcem nebo prodejcem zařízení. Montáž proti směru jazdy: nemontujte zařízení na sedadla s aktivními předními airbagy.

SCHÉMA AUTOSEDAČKY

POPIS (OBR. 1 a 2)

- | | |
|--|---|
| A. Vedení ramenního pásu | N. Opěrka hlavy |
| B. Potah autosedačky | O. Vedení bederního pásu |
| C. Ochranné návleky na pásy | P. Rukojeť pro sklopení sedáku |
| D. Ramenní pás | R. Základna |
| E. Západka přezky | S. Vedení bederního pásu |
| F. Tlačítko pro rozepnutí pásů | T. Konektor konektor pásů |
| G. Přezka | U. Příhrádka pro uživatelskou příručku |
| H. Chráníč v rozkroku | W. Upevňovací pás TOP TETHER |
| I. Tlačítko pro nastavení napnutí pásů | X. Regulátor délky upevňovacího pásu TOP TETHER |
| J. Nastavení napnutí pásů | Y. Držáky ISOFIX |
| K. Redukční vložka | Z. Tlačítko ISOFIX |
| L. Tlačítko otáčení sedáku | Z1. Nástavce ISOFIX |
| M. Páka pro nastavení výšky opěrky hlavy | |

ZAPÍNÁNÍ PÁSŮ AUTOSEDAČKY

Chcete-li zapnout pásy autosedačky (obr. 3):

1. Spojte přezky pásů.
2. Vložte je do zapínání (G), uslyšíte charakteristické „cvaknutí“.
3. Ujistěte se, že jsou pásy řádně napjaté a nejsou zkroucené. Chcete-li rozepnout 5bodový pás autosedačky: stiskněte červené tlačítko (F) na přezce a uvolněte pásy.

DEMONTÁŽ PÁSŮ AUTOSEDAČKY

1. Uvolněte pásy (viz kapitola: NASTAVENÍ NAPNUTÍ PÁSŮ AUTOSEDAČKY).
2. Otevřete příhrádku na pokyny (U).
3. Vysuňte kovovou sponu pásů (T) z plastového háčku a následně z něj sundejte pásy (obr. 11).
4. Kovový spoj popruhů by měl být umístěn na speciálním místě pro budoucí použití (viz obr. 10).
5. Uvolněte suché zipy na polštářích bezpečnostních pásů.
6. Otevřete suché zipy na potahu sedadla. Protáhněte přezku otvorem v potahu.
7. Zapněte bezpečnostní pásy a uložte je do úložného prostoru v autosedačce (viz obr. 12).

Namontujte řemeny v opačném pořadí.

NASTAVENÍ OPĚRKY HLAVY A VÝŠKY RAMENNÍCH PÁSŮ (obr. 4)

Upozornění! Výška ramenních pásů je integrována s výškou opěrky hlavy.

Skupiny 0, 0+ a I

Chcete-li změnit výšku pásů a tím samým opěrky hlavy: maximálně povolte ramenní pásy a následně uchopte za páčku pro nastavení výšky opěrky hlavy (M). Vyberte požadovanou výšku a následně páčku uvolněte. Pokuste se přesunout opěrku hlavy a zkontrolujte, zda je správně zaklíněna ve správné výšce.

Skupiny II a III

Vysuňte pásy z horního konektoru pásů (T), umístěného uvnitř prostoru pro pokyny (U).

Z přední části autosedačky vytáhněte pásy, vyčnívající konce pásů vložte do ochranných návleků, aby nepřekážely. Nyní můžete zavřít schránku a zvednout opěrku hlavy. Konektory pásů by měly být uloženy na bezpečném místě pro budoucí použití. Opěrka hlavy by měla být nastavena v takové výšce, aby ramenní pásy byly v úrovni ramen dítěte. Pásy nesmí být příliš vysoko (ve výši uší nebo ještě výše), ani příliš nízko (např. za zády dítěte). Viz obr. 5.

A - příliš nízko

B - příliš vysoko

C - ideální výška ramenních pásů

NASTAVENÍ NAPNUTÍ PÁSŮ AUTOSEDAČKY

1. Chcete-li pásy utáhnout, zatáhněte za popruh pro nastavení napnutí (J) (obr. 6).

2. Pro uvolnění pásů stiskněte nastavovací tlačítko (I) a zatáhněte za ramenní pásy (obr. 7).

Upozornění! Ujistěte se, že bezpečnostní pásy těsně přiléhají k tělu dítěte a nejsou překroucené. Ujistěte se, že bederní pásy prochází nízko a chrání pánev dítěte. Pásy by měly přiléhat k tělu dítěte, ale neměly by být příliš těsné a neměly by způsobovat nepohodlí.

Redukční vložka

Pokud bude dítě potřebovat v autosedačce více místa, vytáhněte redukční vložku (obr. 22). Tuto vložku se doporučuje používat přibližně do 1. roku života dítěte.

ODSTRANĚNÍ POTAHU

1. Sundejte 5bodové pásy autosedačky (viz: DEMONTÁŽ PÁSŮ AUTOSEDAČKY).

2. Uvolněte suché zipy a sejměte potah ze sedadla autosedačky.

Chcete-li potah znovu nasadit, opakujte výše uvedené kroky v opačném pořadí.

UPOZORNĚNÍ: Nikdy nepoužívejte autosedačku bez potahu.

OTOČENÍ AUTOSEDAČKY

Zatáhněte za tlačítko pro otáčení (L) a otočte autosedačku (viz obr. 8).

Upozornění! Po každé změně se ujistěte, že je autosedačka řádně zajištěna v požadované poloze a neotáčí se sama.

Za jízdy musí autosedačka směřovat čelem nebo zády ke směru jízdy. „Boční“ poloha slouží pouze k vložení a vyjmutí dítěte ze sedačky, když vozidlo stojí.

NAKLONĚNÍ AUTOSEDAČKY

	Skupiny 0, 0+, I	Skupina I
Zády ke směru jízdy	Poloha 5 - vleže	Poloha 5 - vleže
	Skupina I	Skupiny II, III
Čelem ke směru jízdy	Polohy 1 - 4	Poloha 1 - sedící

Autosedačku lze nastavit v pěti úhlech sklonu (včetně jedné polohy vleže, při nastavení zády ke směru jízdy). Viz obr. 9.

Chcete-li autosedačku sklopit, uchopte rukojeť (P) nacházející se mezi sedákem a základnou a nastavte požadovaný sklon.

Pro nastavení autosedačky v poloze ležící stiskněte tlačítko pro otáčení (L), otočte autosedačku o 180° a poté nastavte opěradlo do ležící polohy.

NÁVOD K MONTÁŽI AUTOSEDAČKY VE VOZIDLE

A. MONTÁŽ POMOCÍ AUTOMOBILOVÉHO PÁSU

SKUPINA 0 (0-13 kg)

Pro tuto hmotnostní skupinu je autosedačka montována zády ke směru jízdy, vleže. Pokyny pro sklopení autosedačky, najdete v části: NAKLONĚNÍ AUTOSEDAČKY.

Viz obr. 13

1. Umístěte autosedačku na sedadle vozidla.
2. Zatáhněte za automobilový pás protáhněte bederní část pod redukční vložkou (K) skrz vedení bederního pásu (O).
3. Protáhněte ramenní část automobilového pásu vedením ramenního pásu (S).
4. Zapněte pás, maximálně jej natáhněte a ujistěte se, že není překroucený. Přitlačte autosedačku směrem k sedadlu vozidla.
5. Posadte do ní dítě.

Po dokončení montáže zkontrolujte, zda pásy správně prochází přes vodička a zda jsou řádně zapnuty. Chcete-li to provést, zkuste pohnout autosedačkou a zkontrolujte, zda je stabilní.

SKUPINA I (9 - 18 kg)

Viz obr. 14.

Pro tuto hmotnostní skupinu je autosedačka montována čelem ke směru jízdy v polohách 1- 4.

1. Umístěte autosedačku na sedadle vozidla. Posadte do ní dítě.
2. Protáhněte ramenní část automobilového pásu vedením ramenního pásu (S).
3. Protáhněte bederní část automobilového pásu vedením bederního pásu (O).
4. Protáhněte ramenní pás za opěradlem autosedačky třetím vedením (O).
5. Zapněte bezpečnostní pás vozidla.
6. Zatlačte autosedačku směrem k sedadlu auta a maximálně natáhněte pás automobilu.
7. Posadte do ní dítě.

Po dokončení montáže zkontrolujte, zda pásy správně prochází přes vodička a zda jsou řádně zapnuty. Chcete-li to provést, zkuste pohnout autosedačkou a zkontrolujte, zda je stabilní.

SKUPINY II a III (15 - 36 kg)

U těchto hmotnostních skupin musí být 5bodový pás odstraněn. Autosedačku je nutné montovat čelem ke směru jízdy.

Viz obr. 15.

1. Umístěte autosedačku na sedadle vozidla, posadte do ní dítě.
2. Protáhněte ramenní pás automobilu skrz vedení ramenního pásu (A) na opěrce hlavy.
3. Protáhněte bederní část automobilového pásu vedením bederního pásu (O) v blízkosti sedáku. Stejným vodičkem protáhněte ramenní popruh.

4. Zapněte pásy.
5. Natáhněte automobilový pás. Ujistěte se, že ramenní část prochází v oblasti klíční kosti dítěte, nikoli přes jeho krk. Bederní část by měla procházet co nejnižše na bocích dítěte.

B. MONTÁŽ POMOCÍ SYSTÉMU ISOFIX A TOP TETHER NEBO ISOFIX, TOP TETHER + PÁSY AUTOMOBILU

SKUPINY 0, I (0 - 18 kg)

Instalace zády ke směru jízdy

Viz obr. 16 a 17.

1. Umístěte autosedačku na sedadle vozidla.
2. V případě potřeby nasadte oba nástavce ISOFIX (Z1) na montážní body Vašeho auta. Stisknutím tlačítek ISOFIX (Z) vysuňte spojovací ramena (Y). Vytáhněte je na maximální dostupnou délku a následně je připojte k montážním bodům Vašeho vozidla. Jakmile uslyšíte „cvaknutí“, přitlačte autosedačku maximálně k sedadlu auta. Indikátory západky ISOFIX by měly být na obou ramenech ISOFIX celé zelené (obr. 16).
3. Vytáhněte upevňovací pás TOP TETHER a následně jej pomocí nastavovacího prvku (X) natáhněte na delší délku. Zahákněte závěs na místo doporučené v návodu k obsluze vozidla (viz obr. 17). Natáhněte TOP TETHER pomocí nastavovacího prvku (X). Horní upevňovací pás je správně napnutý, jakmile je na přezce viditelný zelený indikátor.

Upozornění - upevňovací bod horního pásu se může lišit v závislosti na vozidle. Na ilustraci č. 17 se nachází příklady metod upevnění v závislosti na modelu vozidla.

SKUPINA I (9 - 18 kg)

Instalace čelem ke směru jízdy

1. Umístěte autosedačku na sedadle vozidla.
2. V případě potřeby nasadte oba nástavce ISOFIX (Z1) na montážní body Vašeho auta. Jakmile uslyšíte „cvaknutí“, přitlačte autosedačku maximálně k sedadlu auta. Stisknutím tlačítek ISOFIX (Z) vysuňte spojovací ramena (Y). Vytáhněte je na maximální dostupnou délku a následně je připojte k montážním bodům Vašeho vozidla. Indikátory západky ISOFIX by měly být na obou ramenech ISOFIX celé zelené (obr. 18).
3. Vytáhněte upevňovací pás TOP TETHER a následně jej pomocí nastavovacího prvku (X) natáhněte na delší délku. Zahákněte závěs na místo doporučené v návodu k obsluze vozidla (viz obr. 19). Natáhněte TOP TETHER pomocí nastavovacího prvku (X). Horní upevňovací pás je správně napnutý, jakmile je na přezce viditelný zelený indikátor.

Pozor - bod uchycení horního pásu se může lišit v závislosti na automobilu. Na ilustraci číslo 19 se nachází příklad způsobů upevnění, v závislosti na modelu vozidla.

SKUPINY II, II (15-36 kg)

U těchto hmotnostních skupin musí být 5bodový pás odstraněn. Autosedačku je nutné montovat čelem ke směru jízdy.

1. Umístěte autosedačku na sedadle vozidla.
2. Nasadte oba nástavce ISOFIX (Z1) na montážní body Vašeho auta. Stisknutím tlačítek ISOFIX (Z) vysuňte spojovací ramena (Y). Vytáhněte je na maximální dostupnou délku a

následně je připojte k montážním bodům Vašeho vozidla. Indikátor západky by měl být zelený.

3. Následně proveďte jeden z následujících dodatečných kroků - a nebo b. Instalace pouze pomocí držáků ISOFIX není povolena!

A. ISOFIX + automobilové pásy (viz obr. 20).

1. Umístěte dítě v autosedačce.
2. Zatáhněte za bezpečnostní pásy vozidla.
3. Protáhněte ramenní pás přes vedení ramenního pásu (A) a bederní pás přes vedení bederního pásu (O).

Ujistěte se, že ramenní popruh prochází přes klíční kost dítěte, a ne podél jeho krku.

4. Zapněte bezpečnostní pás vozidla.
5. Natáhněte bezpečnostní pásy vozidla.

B. ISOFIX + TOP TETHER + Automobilové pásy

1. Proveďte kroky popsané v části a, popisující montáž pomocí bezpečnostních pásů vozidla. Ujistěte se, že ramenní popruh prochází přes klíční kost dítěte, a ne podél jeho krku.
2. Vytáhněte upevňovací pás TOP TETHER a následně jej pomocí nastavovacího prvku (X) natáhněte na delší délku. Zahákněte závěs na místo doporučené v návodu k obsluze vozidla (viz obr. 19). Natáhněte TOP TETHER pomocí nastavovacího prvku (X). Horní upevňovací pás je správně napnutý, jakmile je na přezce viditelný zelený indikátor.

ÚDRŽBA A ČIŠTĚNÍ

Potahy lze čistit v teplé vodě pomocí mýdla nebo jemného čistícího prostředku. Nesušte potah na slunci. Očistěte přezku, pásy autosedačky a plastové díly teplou vodou. Nepoužívejte žádné silné detergenty. Pokud produkt nepoužíváte, uchovávejte jej na tmavém a suchém místě, mimo dosah přímého slunečního světla.

Fotografie slouží pouze pro ilustraci, skutečný vzhled výrobků se může lišit od vzhledu uvedeného na fotografiích.

Výrobek byl testován a vyhovuje všem požadavkům normy: ECE R44.04

HU

Kedves Ügyfelünk!

Ha bármilyen észrevétele vagy kérdése van a vásárolt termékéről, lépjen kapcsolatba velünk: help@lionelo.com

Gyártó:

BrandLine Group Sp. z o. o.
ul. A. Kręglewskiego 1, 61-248 Poznań, Lengyelország

FONTOS INFORMÁCIÓK

Kérjük, használat előtt olvassa el ezt a használati utasítást, és őrizze meg. Az utasítások segítenek a gyermekülés helyes felszerelésében. A helytelen összeszerelés veszélyeztetheti a gyermek egészségét. A gyártó nem vállal felelősséget a gyermekülés nem megfelelő összeszerelése okozta lehetséges veszélyekért. Ezt a gyermekülést 0., 0+, I., II. és III. Kategóriákra (csoportokra) tervezték, ami azt jelenti, hogy 36 kg súlyú gyermekek használhatják.

0, 0+ tömegcsoport: 0-13 kg,

I. tömegcsoport: 9-18 kg,

II. tömegcsoport: 15-25 kg,

III. tömegcsoport: 22-36 kg.

- A gyermekbiztonsági rendszer kemény alkatrészeit és műanyag alkatrészeit úgy kell elhelyezni és felszerelni, hogy a jármű normál működési körülményei között ne szorulhassanak be a jármű üléseibe vagy ajtójába.
- Menetiránynak hátra néző beszerelésnél: ne használja a gyermekülést olyan helyeken, ahol a légzsák be van kapcsolva.
- Az ülést rögzítő öveknek szorosan megfeszítettnek kell lenniük.
- Minden a gyermeket tartó biztonsági övnek jól kell illeszkedni a gyermek testalkatához. Az övek nem lehetnek megcsavarodva.
- Győződjön meg arról, hogy az övpántok alacsonyan fussanak, hogy a medencét szilárdan tartsa.
- Bármilyen baleset vagy ütközés károsíthatja a gyermekülést, még akkor is, ha a sérülés szabad szemmel nem látható. Ha a berendezés balesetben nagy terhelésnek volt kitéve, ki kell azt cserélni. Ha bármilyen kérdése, vagy bizonytalansága adódik, lépjen kapcsolatba az értékesítővel vagy a gyártóval.
- Az engedélyező hatóság jóváhagyása nélkül nem végezhető semmilyen módosítás a gyermekülésen vagy további alkatrészek beszerelése sem. A gyermek maximális biztonsága érdekében az eszközt a használati utasításban ajánlott módon kell beszerelni és használni.
- A gyermekülés műanyag részei a napon fellemelegedhetnek, és égési sérüléseket okozhatnak a gyermek bőrén.
- Védje gyermekét és a gyermekülést a naptól (például takarja le azt egy világos színű ruhadarabbal). Ha a gyermekülés nincs letakarva, igyekezzen azt nem kitenni a napnak. Ellenkező esetben az ülés túl forró lehet a gyermek bőrének.
- Soha ne hagyja gyermekét egyedül a járműben.
- A csomagokat és más hasonló tárgyakat úgy kell rögzíteni, hogy azok ütközés esetén ne okozzanak semmilyen sérülést. Közúti baleset esetén a rögzítetlenség halálos sérüléseket okozhat.
- A gyermekülést nem szabad szövetburkolat nélkül használni. Ez a készlet szerves részét képezi, és befolyásolja a biztonsági rendszer működését.

- A borítás nem helyettesíthető egy másik készlet elemével.
- Órizza meg a gyermekülés használati utasítását. Tartsa azt az autóban, amelyikbe a terméket beszerelték.
- ISOFIX gyermekbiztonsági rendszer beszerelésekor olvassa el a jármű gyártójának használati utasítását.
- Ne használjon a használati utasításban leírtaktól és a gyermekbiztonsági rendszeren megjelöltektől eltérő teherviselő érintkezési pontokat.
- Ha kétségei vannak a felnőtt biztonsági öv csatjának a fő teherviselő érintkezési pontokhoz viszonyított helyzetével kapcsolatban, forduljon a gyermekülés gyártójához.
- Figyelem – ne használjon menetiránnyal szemben elhelyezett eszközöket, ha a gyermek súlya 9 kg-nál kisebb

Biztonság a járműben:



Hogy Ön és utasai a lehető legnagyobb biztonságban legyenek utazás közben, győződjön meg arról, hogy:

- Az összecukható könyöktámaszok össze vannak-e hajtva (függőleges helyzet).
- Ha a gyermekülés az első utasülésen van felszerelve, az ülést a lehető legmesszebbre tolja hátra.
- Minden olyan tárgy, amely ütközés esetén kárt okozhat a gépkocsiban, megfelelően rögzítve van-e.
- Minden utasnak be van kötve a biztonsági öve.

Az autós gyermekülést ülést úgy tervezték, hogy kizárólag a menetirányba néző autósülésekre lehessen felszerelni. A gyermekülést nem szabad felszerelni menetiránynak hátrafelé néző autósülésekre/kanapéokra. Ezek például Van-okban vagy kisbuszokban találhatóak.

FIGYELEM! Autós biztonsági övvel történő beszereléskor: a gyermekülést soha ne használja n 2 pontos biztonsági övvel.

lásd a, b ábra:

-  A gyermekülés helyes elhelyezése az autóban
-  A gyermekülés helytelen elhelyezése az autóban



?1. Ne helyezze ide a menetiránynak hátrafelé gyermekülést, ha az első légszák be van kapcsolva.

?2 A telepítés csak akkor lehetséges, ha a gyermekülést a 3 pontos biztonsági övekkel lehet rögzíteni.

INFORMÁCIÓ

FIGYELEM

A gyermekbiztonsági rendszer „univerzális” kategóriájú. A ENSZ 44. sz. előírás 04. módosítássorozata szerint hagyták jóvá a járművekben történő általános használatra, és alkalmas a legtöbb autósülésre történő felszerelésre. Megfelelő felhelyezés akkor lehetséges, ha a gépjárműgyártó a jármű kézikönyvében tájékoztatást adott arról, hogy az adott jármű alkalmas az „univerzális” kategóriába tartozó gyermekbiztonsági rendszerek felszerelésére

az adott korcsoport számára. Jelen gyermekbiztonsági rendszer a korábbi projektekre vonatkozó követelményekhez képest szigorúbb feltételeknek megfelelően került az „univerzális” kategóriába besorolásra. Amennyiben kétségek merülnek fel, vegye fel a kapcsolatot a termék gyártójával vagy forgalmazójával.

Csak akkor alkalmas, ha a jóváhagyott járműveket az ENSZ 16. sz. előírása vagy más egyenértékű szabványok szerint jóváhagyott, övviszahúzóval ellátott hárompontos biztonsági övvel szerelték fel.

Az ISOFIX-rendszerre vonatkozó tájékoztató:

FIGYELEM! 1. Ez egy ISOFIX GYERMEKBIZTONSÁGI RENDSZER. Az ENSZ 44. számú előírása, 04. módosítássorozata szerint jóváhagyva általános használatra ISOFIX rögzítési rendszerekkel felszerelt járművekben.

2. A gyermekbiztonsági rendszer kompatibilis az ISOFIX-csatlakozóként jóváhagyott rögzítési pontokkal rendelkező járművekkel (erről információ a jármű kézikönyvében található), a gyermekülés és a rögzítés kategóriájától függően.

3. Súlycsoport és ISOFIX nagysági osztály, amely számára a rendszer készült:

D – 0+, I csoport számára (0 – 18kg)

B1 – I csoport számára (9 – 18kg)

0+, I, II, III csoportok általi használat esetén – „féluniverzális” kategória

Jelen gyermekbiztonsági rendszer a „féluniverzális” kategóriába került besorolásra, és az alábbi gépjárművekbe történő beszerelésre alkalmas:

GÉPKOCSI	ELŐL		HÁTUL	
	Külső	Középső	Külső	Középső
(modell)	NEM	NEM	IGEN	NEM

A modellek listáját a felhasználói kézikönyvben találja. A biztonsági rendszer alkalmas lehet más gépkocsimodellek üléseire való beszerelésre is. Amennyiben kétségek merülnek fel, vegye fel a kapcsolatot a termék gyártójával vagy forgalmazójával. Menetiránynak háttal történő felszerelés: ne használja a biztonsági rendszert olyan üléseken, amelyek előtt aktív légzsák található.

A GYERMEKÜLÉS SÉMÁJA

Leírás (1. és 2. ábra)

A. A vállövek vezetője

B. A gyermekülés huzatja

C. Övvédő borítás

D. Vállpánt

E. Csat rögzítése

F. Az övek kioldó gombja

G. Csat

H. Ágyékvédő feltét

I. Övfeszesség beállító gombja

J. Övfeszesség szabályozó

K. Redukciós betét

L. Az ülés forgatásának gombja

M. A fejtámla magasságának állítókarja

N. Fejtámla

- O. A deréköv vezetője
- P. Ülésdöntés fogantyú
- R. Alap
- S. A deréköv vezetője
- T. Az övek felső csatlakozója
- U. Rekesz a használati utasítás számára

- W. TOP TETHER rögzítő öv
- X. TOP TETHER rögzítő öv hosszúság beállítója
- Y. ISOFIX tartók
- Z. ISOFIX nyomógomb
- Z1. ISOFIX feltét

A GYERMEKÜLÉS ÖVEINEK BECSATOLÁSA

A gyermekülés öveinek becsatolásához (3. ábra):

1. Csatlakoztassa az övcsatokat.
2. Tegye őket a kapocsba (G), és egy jellegzetes „kattanást” fog hallani.
3. Győződjön meg arról, hogy az övek megfelelően meg vannak-e húzva, és nem csavarodtak-e meg. A gyermekülés 5 pontos övének kioldásához: nyomja meg a csaton lévő piros gombot (F), és lazítsa meg a hevedert.

A GYERMEKÜLÉS ÖVEINEK LESZERELÉSE

1. Lazítsa meg az öveket (lásd: A GYERMEKÜLÉS ÖVEI FESZESSÉGÉNEK BEÁLLÍTÁSA fejezetet).
 2. Nyissa ki a használati utasítás rekeszét (U).
 3. Csúsztassa ki a fém övcsatlakozót (T) a műanyag kampóból, majd vegye le belőle az öveket (11. ábra).
 4. Az övek fém csatjait helyezze a fém szíjcsatokat egy speciális helyre a későbbi használathoz (lásd a 10. ábrát).
 5. Oldja ki az övvédő párnákon tépőzárat.
 6. Oldja ki az üléshez tartozó tépőzárakat. Húzza át a csatot az üléshez tartozó nyílásán.
 7. Csatolja be az öveket, és tegye őket az ülésben lévő rekeszbe (lásd a 12. ábrát).
- Az övek beszerelését fordított sorrendben kell elvégezni.

A FEJTÁMLA ÉS A VÁLLÖVEK MAGASSÁGÁNAK SZABÁLYOZÁSA (4. ábra)

Figyelem! A vállövek magassága a fejtámla magasságába van integrálva.

A 0., 0+ és az I. csoportoz

Az övek magasságának és így a fejtámla magasságának megváltoztatásához: lazítsa meg a vállöveket, amennyire csak lehetséges, majd fogja meg a fejtámla magasságállító karját (M). Válassza ki a fejtámla kívánt magasságát ezután engedje el a kart. Próbálja meg megmozgatni a fejtámlát, hogy ellenőrizze, beékelődött-e a megfelelő magasságban.

A II. és III. csoport

Csúsztassa le az öveket a felső övcsatlakozóról (T), amely a kézikönyvtartó belsejében (U) található. Húzza ki a gyermekülés öveit elöl, tegye a biztonsági övek kiálló végeit a védőpárnákba, hogy ne zavarjanak. Most bezárhatja a tartót és felemelheti a fejtámlát. Tegye el az övcsatlakozót egy biztonságos helyre későbbi használatra.

A fejtámlát olyan magasságba kell állítani, hogy a vállövek a gyermek vállmagasságban legyenek. Az övek nem lehetnek túl magasban (a fül vonalában vagy még magasabban), és

nem lehetnek túl alacsonyan (pl. a gyermek háta mögött).

Lásd: 16. és 17. ábra

A – túl alacsony

B – túl magas

C – ideális magasságú vállövek

A GYERMEKÜLÉS ÖVEI FESZESSÉGÉNEK BEÁLLÍTÁSA

1. A szíjak megfeszítéséhez húzza meg a feszesség beállító övet (J) (6. ábra).

2. Az övek lazításához nyomja meg az állítógombot (I) és húzza meg a vállöveket (7. ábra).

Figyelem! Ügyeljen arra, hogy a biztonsági övek szorosan illeszkedjenek a gyermek testéhez, és ne csavarodjanak meg. Győződjön meg arról, hogy a derékövek alacsonyan futnak, és védik a gyermek medencéjét. Az öveknek szorosan illeszkedniük kell a gyermek testéhez, de nem lehetnek túl szorosak és nem okozhatnak kényelmetlenséget.

REDUKCIÓS BETÉT

Ha gyermeknek nagyobb helyre van szüksége a gyermekülésben, vegye ki a redukciós betétet (22. ábra). Javasoljuk, hogy ezt a betétet a baba körülbelül 1 éves koráig használja.

A BURKOLAT ELTÁVOLÍTÁSA

1. Vegye ki az 5 pontos biztonsági övet (lásd. A GYERMEKÜLÉS ÖVEINEK LESZERELÉSE).

2. Oldja ki a tépőzárát, és vegye le a huzatot az ülésről.

A borítás újbóli felhelyezéséhez ismétlje meg a fenti lépéseket fordított sorrendben.

FIGYELEM: Soha ne használja a gyermekülést borítás nélkül.

A GYERMEKÜLÉS FORGATÁSA

Húzza meg a forgatás gombját (L), és fordítsa el az ülést (lásd: 8. ábra).

Figyelem! Minden változtatást követően győződjön meg arról, hogy az ülés megfelelően rögzül a kívánt pozícióban, és nem forog-e el magától.

Az utazás során a gyermekülést a menetiránnyal szembe vagy háttal kell állítani. Az „oldalsó” helyzet csak a gyermeknek az ülésbe helyezésére és az ülésből való kivételére szolgál, a megállás során.

A GYERMEKÜLÉS DÖNTÉSE

	0., 0+, I. csoport	I. csoport
Menetiránnyal háttal	5. pozíció – fekvő	5. pozíció – fekvő
	I. csoport	II., III. csoport
Menetiránnyal szemben	1 – 4. pozíció	1. pozíció – ülő

A gyermekülés öt dőlésszögben állítható (beleértve egy fekvő pozíciót, amikor menetiránnyal háttal helyezkedik el). Lásd: 9. ábra

A gyermekülés döntéséhez fogja meg a fogantyút (P) az ülés és az alap között, és állítsa be

a kívánt dőlésszöveget.

Az ülés lefektetéséhez nyomja meg a forgatható gombot (L), fordítsa el az ülést 180°-kal, majd állítsa a háttámlát fekvő helyzetbe.

BESZERELÉSI UTASÍTÁS A GYERMEKÜLÉS AUTÓBA VALÓ BESZERELÉSÉHEZ

A. BESZERELÉS AZ AUTÓ BIZTONSÁGI ÖVÉVEL

0. CSOPORT (0 - 13 kg)

Ennek a tömegcsoportnak az ülését menetiránynak háttal, fekvő helyzetben kell beszerelni. Az ülés dőlésszögének beállítására vonatkozó utasításokat lásd: A GYERMEKÜLÉS DÖNTÉSE

Lásd: 13. ábra

1. Helyezze a gyermekülést az autó kanapéjára.
2. Húzza meg az autós biztonsági övet, és vezesse át a derékrészt a redukciós betét (K) a derékön vezetőjén (O) keresztül.
3. Vezesse át az autó övének vállrészét a vállöv vezetőjén (S).
4. Rögzítse az övet, húzza meg a lehető legszorosabban, és ügyeljen arra, hogy ne csavarodjon meg. Nyomja a gyermekülést az autó kanapéjához.
5. Ültesse bele a gyermeket.

A beszerelés után győződjön meg arról, hogy az övek megfelelően lettek-e átvezetve a vezetőkön, és hogy azok megfelelően rögzítve vannak-e. Ehhez próbálja meg elmozdítani az ülést, és ellenőrizze, hogy stabilan-e.

I. CSOPORT (9 - 18 kg)

Lásd: 14. ábra

Ennek a tömegcsoportnak az ülését menetiránnyal szemben, 1 - 4. pozícióban kell beszerelni.

1. Helyezze a gyermekülést az autó kanapéjára. Ültesse bele a gyermeket.
2. Fűzze át az autó övének vállrészét a vállöv vezetőjén (S).
3. Fűzze át az autó övének derékrészét a derékön vezetőjén (O).
4. Húzza a vállövet a gyermekülés háttámlája mögött a harmadik vezetőjén (O) keresztül.
5. Kapcsolja be az autó biztonsági övét.
6. Nyomja az ülést az autó kanapéjához, és húzza meg a biztonsági övet, amennyire csak lehet.
7. Ültesse bele a gyermeket.

A beszerelés után győződjön meg arról, hogy az övek megfelelően lettek-e átvezetve a vezetőkön, és hogy azok megfelelően rögzítve vannak-e. Ehhez próbálja meg elmozdítani az ülést, és ellenőrizze, hogy stabilan-e.

II. és III. CSOPORT (15 - 36 kg)

Ezeknél a tömegcsoportoknál a gyermekülés 5 pontos biztonsági öveit ki kell szerelni. A gyermekülést a menetiránynak előre kell beszerelni.

Lásd: 15. ábra

1. Helyezze a gyermekülést az autó kanapéjára. ültesse a gyermeket az ülésbe.

2. Húzza át az autó biztonsági övének vállövet a fejtámlán lévő vállöv vezetőjén (A) keresztül.
3. Húzza át az autó biztonsági övének derékrészét az ülésen lévő deréköv vezetőjén (O). Vezesse át a vállövet ugyanezen a vezetőn keresztül.
4. Rögzítse az öveket.
5. Húzza meg a biztonsági övet. Győződjön meg arról, hogy a vállrész a gyermek kulcscsontján, nem pedig a nyakán halad keresztül. A derékrésznek a lehető legalacsonyabban kell lennie a gyermek csípőjén.

B. BESZERELÉS ISOFIX ÉS TOP TETHER RENDSZERREL VAGY ISOFIX, TOP TETHER + AUTÓS BIZTONSÁGI ÖVEK SEGÍTSÉGÉVEL

0., I. CSOPORT (0 – 18 kg)

Menetiránynak háttal történő beszerelés.

Lásd: 16. és 17. ábra

1. Helyezze a gyermekülést az autó kanapéjára.
2. Szükség esetén helyezze mindkét ISOFIX rögzítőelemet (Z1) az autó rögzítési pontjaira. Nyomja meg az ISOFIX (Z) gombokat a csatlakozó karok (Y) kihúzásához. Húzza ki azokat a rendelkezésre álló maximális hosszra, és csatlakoztassa azokat az autó rögzítési pontjaihoz. Amikor meghallja a „kattanást”, nyomja az ülést a lehető legjobban az autó kanapéjába. Az ISOFIX reteszjelzőnek mindkét ISOFIX-karon teljesen zöldnek kell lennie (16. ábra).
3. Húzza ki a TOP TETHER rögzítő övét, majd az állító gomb (X) segítségével nyújtsa nagyobb hosszúságúra. Akassza be a fogantyút a jármű használati utasításában ajánlott helyre (lásd: 17. ábra). Feszítse meg a TOP TETHER-t a beállító gomb (X) segítségével. A felső rögzítő öv akkor van megfelelően megfeszítve, ha a csatban lévő zöld jelzés látható.

Figyelem – a felső öv rögzítési pontja autótól függően eltérő lehet. A 17. ábra példákat mutat a rögzítési módokra, az autó modelljétől függően.

I. CSOPORT (9 – 18 kg)

Menetiránnyal szemben történő beszerelés.

1. Helyezze a gyermekülést az autó kanapéjára.
2. Szükség esetén helyezze mindkét ISOFIX rögzítőelemet (Z1) az autójának rögzítési pontjaira. Amikor meghallja a „kattanást”, nyomja az ülést a lehető legjobban az autó kanapéjába. Nyomja meg az ISOFIX (Z) gombokat a csatlakozó karok (Y) kihúzásához. Húzza ki azokat a rendelkezésre álló maximális hosszra, és csatlakoztassa azokat az autó rögzítési pontjaihoz. Az ISOFIX reteszjelzőnek mindkét ISOFIX-karon teljesen zöldnek kell lennie (18. ábra)
3. Húzza ki a TOP TETHER rögzítő övét, majd az állító gomb (X) segítségével nyújtsa nagyobb hosszúságúra. Akassza be a fogantyút a jármű használati utasításában ajánlott helyre (lásd: 19. ábra). Feszítse meg a TOP TETHER-t a beállító gomb (X) segítségével. A felső rögzítő öv akkor van megfelelően megfeszítve, ha a csatban lévő zöld jelzés látható.

Figyelem – a felső öv rögzítési pontja autótól függően eltérő lehet. A 19. ábra példákat mutat a rögzítési módokra, az autó modelljétől függően.

II., III. csoport (15 – 36 kg)

Ezeknél a tömegcsoportoknál a gyermekülés 5 pontos biztonsági öveit ki kell szerelni. A gyermekülést a menetiránynak előre kell beszerelni.

1. Helyezze a gyermekülést az autó kanapéjára.
2. Helyezze mindkét ISOFIX rögzítőelemet (Z1) az autójának rögzítési pontjaira. Nyomja meg az ISOFIX (Z) gombokat a csatlakozó karok (Y) kihúzásához. Húzza ki azokat a rendelkezésre álló maximális hosszra, és csatlakoztassa azokat az autó rögzítési pontjaihoz. A reteszjelzőnek zöldnek kell lennie.
3. Ezután hajtsa végre az alábbi további lépések egyikét - a vagy b. Kizárólag ISOFIX rögzítéssel történő beszerelés nem megengedett!

A. ISOFIX + autós biztonsági övek (lásd: 20. ábra).

1. Helyezze a gyermeket az ülésbe.
2. Húzza meg az autó biztonsági öveit.
3. Vezesse át a vállövet a vállöv vezetőjén (A), és a derékövet a deréköv vezetőjén (O). Győződjön meg arról, hogy a vállöv a gyermek kulcscsontján fut át, és nem pedig a nyakán.
4. Kapcsolja be az autó biztonsági öveit.
5. Húzza meg az autó biztonsági öveit.

B. ISOFIX + TOP TETHER + autós biztonsági övek

1. Hajtsa végre az a. alszakaszban leírt lépéseket az autós biztonsági övvel történő beszereléshez. Győződjön meg arról, hogy a vállöv a gyermek kulcscsontján fut át, és nem pedig a nyakán.
2. Húzza ki a TOP TETHER rögzítő övét, majd az állítógomb (X) segítségével nyújtsa nagyobb hosszúságúra. Akassza be a fogantyút a jármű használati utasításában ajánlott helyre (lásd: 19. ábra). Feszítse meg a TOP TETHER-t a beállító gomb (X) segítségével. A felső rögzítő öv akkor van megfelelően megfeszítve, ha a csatban lévő zöld jelzés látható.

KARBANTARTÁS ÉS TISZTÍTÁS

A huzat meleg vízben szappannal vagy enyhe tisztítószer használatával tisztítható. Ne szárítsa a huzatot a napon. A gyermekülés öveit, csatját és a műanyag alkatrészeit meleg vízzel tisztítsa meg. Ne használjon erős tisztítószereseket. Ha a terméket nem használja, tárolja sötét, száraz, napfénytől védett helyen.

A fényképek illusztrációk, a termékek valós megjelenése eltérhet a bemutatott képeken láthatóaktól.

A terméket tesztelték, és megfelel az alábbi szabvány követelményeinek: ECE R44.04

Stimate Client!

Dacă aveți observații sau întrebări cu privire la produsul achiziționat, vă rugăm să ne contactați: help@lionelo.com

Producător:

BrandLine Group Sp. z o. o.
ul. A. Kręglewskiego 1, 61-248 Poznań, Polska

INFORMAȚII IMPORTANTE

Vă rugăm să citiți acest manual de instrucțiuni înainte de utilizare și să-l păstrați pentru viitor. Instrucțiunile vă vor ajuta să instalați corect scaunul. Instalarea încorectă poate pune în pericol sănătatea copilului. Producătorul nu este responsabil pentru pericolele cauzate de instalarea necorespunzătoare a scaunului. Acest scaun este conceput pentru categoriile de greutate 0, 0+, I, II și III, ceea ce înseamnă că poate fi utilizat de copiii cu greutatea de până la 36 kg.

Grupa 0, 0+ de greutate: 0-13 kg,

Grupa I de greutate: 9-18 kg,

Grupa II de greutate: 15-25 kg,

Grupa III de greutate: 22-36 kg.

- Componentele dure și părțile din plastic ale scaunului pentru copii trebuie poziționate și instalate astfel încât, în condiții normale de funcționare ale vehiculului, să nu poată fi prinse de scaunul sau ușa glisantă a vehiculului.
- În cazul montării orientat cu spatele în direcția de deplasare: nu instalați scaunul pe scaune echipate cu airbag-uri.
- Centurile care țin scaunul trebuie foarte bine tensionate.
- Toate centurile care fixează dispozitivul de siguranță pe vehicul trebuie să fie strânse, centurile trebuie să se potrivească fizicului copilului. Centurile nu trebuie să fie răsucite.
- Asigurați-vă că benzile de șold sunt așezate jos, astfel încât pelvisul să fie ținut ferm.
- Orice accident sau ciocnire poate distruge scaunul, chiar dacă daunele nu sunt vizibile cu ochiul liber. Dacă dispozitivul a fost supus unor stresuri violente într-un accident, acesta trebuie înlocuit. Dacă aveți îndoieli, vă rugăm să contactați vânzătorul sau producătorul.
- Nu trebuie făcute modificări ale scaunului sau orice completări fără aprobarea autorității de aprobare. Pentru a asigura siguranța maximă a copilului, echipamentul trebuie atașat și utilizat conform recomandărilor din manual.
- Părțile din plastic ale acestui scaun se pot încălzi la soare și pot provoca arsuri pe pielea copilului.
- Protejați-vă copilul și scaunul auto de la soare (de exemplu, acoperindu-l cu o piesă de îmbrăcăminte ușoară). Dacă scaunul nu este acoperit, încercați să nu îl expuneți la soare.

În caz contrar, scaunul poate fi prea fierbinte pentru pielea bebelușului.

- Nu lăsați niciodată copilul nesupravegheat în dispozitivul de siguranță.
- Bagajele și alte obiecte care pot provoca vătămări în cazul unei coliziuni ar trebui să fie securizate corespunzător.
- Sistemul de siguranță pentru copii nu trebuie utilizat fără tapițerie. Nu este permisă înlocuirea tapițeriei scaunelor decât cea recomandată de producător, deoarece este o parte integrantă a dispozitivului și influențează funcționarea acestuia.
- Husa nu poate fi înlocuit cu un element dintr-un alt set.
- Păstrați instrucțiunile de utilizare a scaunului atunci când utilizați dispozitivul.
- În cazul montării cu ajutorul ISOFIX, citiți manualul de utilizare al vehiculului.
- Nu trebuie folosite puncte de contact portante, altele decât cele descrise în manual și marcate pe scaunul pentru copii.
- Dacă aveți dubii cu privire la poziția cataramii centurii de siguranță pentru adulți în raport cu punctele de contact majore, contactați producătorul sistemului de siguranță pentru copil.
- Notă – nu utilizați dispozitive orientate ci fața în direcția de deplasare dacă copilul cântărește mai puțin de 9 kg

Siguranța în vehicul:

Pentru a asigura cea mai mare siguranță posibilă pentru dvs. și pentru pasagerii dvs. în timp ce conduceți, asigurați-vă că:

- Cotierele pliabile sunt pliate (poziție verticală).
- Dacă scaunul este montat pe scaunul pasagerului din față, scaunul este cât mai îndepărtat posibil.
- Toate obiectele care ar putea deteriora mașina în caz de coliziune sunt fixate corespunzător.
- Toți pasagerii au centurile de siguranță fixate

Scaunul auto este proiectat pentru a fi montat numai pe scaunele auto orientate spre înainte. Scaunul nu trebuie montat pe scaune / canapele auto orientate spre spate. Se găsesc, de exemplu, în dube sau microbuze.

NOTĂ! La instalarea cu centuri de siguranță auto: nu folosiți niciodată un scaun pentru copii cu centuri de siguranță în 2 puncte.

Vezi fig. a, b

- ✓ Poziționarea corectă a scaunului auto pentru copii în mașină
- ✗ Poziționarea incorectă a scaunului auto pentru copii în mașină



?1 poziționarea scaunului este posibilă numai atunci când airbag-ul pasagerului este dezactivat.

?2 montarea scaunului este posibilă numai locul ales este echipat cu centuri de siguranță în 3 puncte.

INFORMAȚIE

ATENȚIE

Aceasta este o siguranță „universală” pentru copii. A obținut aprobare conform Regulamentului ONU nr. 44, seria de modificări 04, de uz general în vehicul și este potrivit pentru instalarea pe majoritatea scaunelor auto. Instalarea corectă este posibilă dacă producătorul vehiculului a declarat în manualul vehiculului că acesta este potrivit pentru instalarea unui sistem de siguranță pentru copii din categoriile „universală” pentru această grupă de vârstă. Acest sistem de siguranță pentru copii a fost clasificat ca fiind „universală” în condiții mai exigente decât cele aplicabile modelelor anterioare care nu poartă acest aviz. În caz de îndoieli, consultați producătorul sau vânzătorul dispozitivului.

Potrivit pentru instalare numai dacă vehiculele omologate sunt echipate cu centuri de siguranță în 3 puncte echipate cu retractor care a fost aprobat în conformitate cu Regulamentul nr. 16 al ONU sau cu alte standarde echivalente.

Informații despre sistemul ISOFIX:

ATENȚIE! 1. Acesta este un sistem ISOFIX de fixare a scaunelor de siguranță pentru copii. Este omologat în conformitate cu Regulamentul ONU nr. 44, seria 04 de amendamente, pentru utilizare generală în vehicule echipate cu sisteme de ancorare ISOFIX.

2. Se potrivește vehiculelor cu poziții aprobate ca poziții ISOFIX (conform manualului vehiculului) în funcție de categoria scaunului pentru copii și de ancorare.

3. Grupa de greutate și clasa de mărime ISOFIX pentru care este destinat dispozitivul:

D pentru grupa 0+, I (0 - 18 kg)

B1 pentru grupa I (9 - 18 kg)

Atunci când se utilizează pentru grupele 0+, I, II, III - categoria „semi-universală”

Acest sistem de siguranță pentru copii este clasificat pentru utilizare în categoria „semi-universală” și este potrivit pentru instalarea pe scaunele următoarelor autoturisme:

MAȘINĂ	FAȚĂ		SPATE	
	externe	de mijloc	externe	de mijloc
(model)	NU	NU	DA	NU

Consultați manualul de utilizare pentru o listă de modele. Acest dispozitiv poate fi, de asemenea, potrivit pentru instalarea pe scaunele altor modele de mașini. În caz de îndoieli, consultați producătorul sau vânzătorul dispozitivului.

Orientat spre spate: nu instalați dispozitivul pe scaunele cu airbaguri frontale active.

SCHEMA SCAUNULUI AUTO

DESCRIERE (FIG. 1 și 2)

- | | |
|--|---|
| A. Ghidaj centuri de umăr | N. Tetieră |
| B. Husă scaun auto | O. Ghidaj centură șold |
| C. Tampon protecție centuri | P. Mâner înclinare scaun |
| D. Centuri de umăr | R. Baza |
| E. Blocadă cataramă | S. Ghidaj centură de șold |
| F. Buton deblocare centuri | T. Conector superior centuri |
| G. Cataramă | U. Compartiment manual de utilizare |
| H. Inserție între picioare | W. Curea de fixare TOP TETHER |
| I. Buton reglare tensionare centuri | X. Reglator lungime curea de fixare TOP TETHER |
| J. Reglator tensionare centuri | Y. Suporturi ISOFIX |
| K. Inserție de reducere | Z. Buton ISOFIX |
| L. Buton rotire scaun | Z1. Inserții ISOFIX |
| M. Pârghie reglare înălțime tetieră | |

BLOCAREA CENTURILOR SCAUNULUI AUTO

Pentru a bloca centurile (fig. 5):

1. Conectați cataramele centurii.
2. Introduceți-le în cataramă (G), veți auzi un „clic” caracteristic.
3. Asigurați-vă că centurile sunt strânse corect și nu răsucite. Pentru a debloca centurile în 5 puncte: apăsați butonul roșu (F) de pe cataramă și slăbiți centurile.

DEMONTAREA CENTURILOR SCAUNULUI AUTO

1. Slăbiți centurile (vezi capitolul: REGLAREA GRADULUI DE TENSIONARE A CENTURILOR DE SIGURANȚĂ).
2. Deschideți compartimentul pentru instrucțiuni (U).
3. Trageți îmbinarea metalică a curelei (T) din cârligul din plastic și apoi scoateți curelele (fig. 11).
4. Îmbinarea metalică a centurilor trebuie plasată într-un loc special pentru utilizare ulterioară (vezi Fig. 10).
5. Desfaceți elementele de fixare cu arici de pe tamponale centurilor de siguranță.
6. Desfaceți elementele de fixare cu arici a husei scaunului. Trageți catarama prin orificiul din material.
7. Fixați centurile de siguranță și depozitați-le în compartimentul de depozitare din perna scaunului (vezi Fig. 12).

Montarea centurilor trebuie realizată în ordine inversă.

REGLAREA TETIEREI ȘI A ÎNĂLȚIMII CENTURILOR DE UMĂR (fig. 4)

Notă! Înălțimea centurilor de umăr este integrată cu înălțimea tetierei.

Grupele 0, 0+ și I

Pentru a schimba înălțimea centurilor și, prin urmare, a tetierei: slăbiți cât mai mult centu-

rile de umăr și apoi apucați maneta de reglare a înălțimii a tetierei (M). Selectați înălțimea dorită și apoi eliberați maneta. Încercați să mutați tetiera pentru a verifica dacă este corect blocată la înălțimea corectă.

Grupele II și III

Glisați centurile de pe conectorul cablajului superior (T) situat în interiorul compartimentului pentru instrucțiuni (U). Trageți centurile de siguranță în față, puneți capetele proeminente ale centurilor de siguranță în tampoanele de protecție, astfel încât să nu interfereze. Acum puteți închide compartimentul și ridica tetiera.

Articulația hamului trebuie depozitată într-un loc sigur pentru utilizare ulterioară.

Tetiera trebuie reglată astfel încât centurile de umăr să fie la același nivel cu umerii copilului dvs. Centurile nu trebuie să fie prea sus (la linia urechii sau chiar mai sus) și nici nu pot fi prea jos (de ex., în spatele copilului). Vezi: fig. 5.

A – prea jos

B – prea sus

C – înălțimea ideală a centurilor de umăr

REGLAREA GRADULUI DE TENSIONARE A CENTURILOR SCAUNULUI AUTO

1. Pentru a strânge centurile, trageți cureaua de reglare a tensiunii (J) (fig. 6).
2. Pentru a slăbi centurile, apăsați butonul de reglare (I) și trageți centurile de umăr (fig. 7).

Notă! Asigurați-vă că centurile de siguranță se potrivesc perfect în jurul corpului copilului și că nu sunt răsucite. Asigurați-vă că centurile sunt reduse și protejați bazinul bebelușului. Centurile trebuie să fie strânse de corpul copilului, dar nu trebuie să fie prea strânse și să nu provoace disconfort.

INERȚIE DE REDUCERE

Dacă copilul are nevoie de mai mult spațiu pe scaun, scoateți inserția de reducere (fig. 22). Se recomandă utilizarea acestei inserții până când copilul atinge aprox. Vârsta de 1 an.

SCOATEREA HUSEI

1. Scoateți centurile de siguranță în 5 puncte (vezi: DEMONTAREA CENTURILOR DE SIGURANȚĂ).
2. Desfaceți benzile cu arici și dați jos husa de pe scaunul auto.

Pentru a aplica din nou husa, repetați pașii de mai sus în ordine inversă.

Notă: Niciodată nu utilizați scaunul fără husă.

ROTIREA SCAUNULUI AUTO

Trageți butonul de rotire (L) și rotiți scaunul (Vezi: fig. 8).

Notă! După fiecare schimbare, asigurați-vă că scaunul este blocat corect în poziția dorită și nu se rotește singur.

Scaunul trebuie să fie într-o poziție orientată înainte sau înapoi în timp ce conduceți.

Poziția „laterală” este doar pentru introducerea și scoaterea unui copil de pe scaun în timp ce vehiculul stă în picioare.

UNGHIU DE ÎNCLINARE A SCAUNULUI

	Grupele 0, 0+, I	Grupa I
Cu spatele în direcția de deplasare	Poziția 5 – culcată	Poziția 5 – culcată

	Grupa I	Grupy II, III
Cu fața în direcția de deplasare	Pozițiile 1 – 4	Poziția 1 – șezută

Scaunul poate fi reglat în cinci unghiuri de înclinare (inclusiv o poziție culcată, orientată înapoi). Vezi: fig. 9.

Pentru a înclina scaunul, apucați mânerul (P) situat între scaun și bază și setați înclinația dorită. Pentru a regla scaunul în poziția culcat, apăsați butonul de rotație (L), rotiți scaunul la 180 ° și apoi reglați spătarul în poziția culcat.

INSTRUCȚIUNE DE MONTARE A SCAUNULUI AUTO PENTRU COPII ÎN MAȘINĂ

A. MONTAREA CU AJUTORUL CENTURILOR DE SIGURANȚĂ ALE MAȘINII

GRUPA 0 (0 - 13 kg)

Pentru această grupă de greutate, scaunul este instalat orientat cu spatele în direcția de deplasare, în poziție culcată. Pentru instrucțiuni despre reglarea înclinației scaunului, vezi: ÎNCLINAREA SCAUNULUI.

Vezi: fig. 13

1. Așezați scaunul pe canapeaua mașinii.
2. Trageți centura autovehiculului și treceți partea din spate sub insertul de reducere (K) prin ghidajul centurii din spate (O).
3. Treceți secțiunea de umăr a centurii vehiculului prin ghidajul centurii de umăr (S).
4. Fixați centura de siguranță, strângeți-o cât mai departe și asigurați-vă că nu este răsucită. Împingeți scaunul spre scaunul auto.
5. Așezați copilul.

După finalizarea ansamblării, asigurați-vă că centurile au fost conduse corect prin ghidaje și că au fost bine fixate. Pentru a face acest lucru, încercați să mutați scaunul și verificați dacă este stabil.

GRUPA I (9 - 18 kg)

Vezi: fig. 14.

Pentru această grupă de greutate, scaunul este instalat orientat cu fața în direcția de deplasare, în pozițiile 1 – 4.

1. Așezați scaunul pe canapeaua mașinii. Pune copilul în el.
2. Treceți porțiunea de umăr a centurii vehiculului prin ghidajul centurii de umăr (S).
3. Treceți porțiunea de centură a centurii auto prin ghidajul centurii de siguranță (O).

4. Trageți centura de umăr în spatele spătarului scaunului prin al treilea ghidaj (O).
5. Fixați centura de siguranță a mașinii.
6. Împingeți scaunul spre scaunul auto și strângeți cât mai bine centura de siguranță.
7. Așezați copilul.

După finalizarea ansamblării, asigurați-vă că centurile au fost conduse corect prin ghidaje și că au fost bine fixate. Pentru a face acest lucru, încercați să mutați scaunul și verificați dacă este stabil.

GRUPY II i III (15 - 36 kg)

Pentru aceste grupe de greutate, demontați centurile de siguranță în 5 puncte. Scaunul trebuie instalat cu fața în direcția de deplasare. Vezi: fig. 15.

1. Puneți scaunul pe canapeaua mașinii, așezați copilul.
2. Trageți centura de umăr prin ghidajul centurii de umăr (A) de pe tetieră.
3. Trageți porțiunea de poală a centurilor autovehiculului prin ghidajul centurilor de prindere (O) de pe scaun. Treceți cureaua de umăr prin același ghidaj.
4. Fixați centurile de siguranță.
5. Strângeți centura mașinii. Asigurați-vă că partea brahială traversează clavicula copilului, nu gâtul acestuia. Secțiunea de șold trebuie să fie cât mai jos posibil sub șoldul copilului dvs.

B. MONTAREA CU AJUTORUL SISTEMULUI ISOFIX ȘI TOP TETHER SAU ISOFIX, TOP TETHER + CENTURILE DE SIGURANȚĂ ALE MAȘINII

GRUPELE 0, I (0 – 18 kg)

Instalare cu spatele în direcția de deplasare. Vezi: fig. 16 i 17.

1. Așezați scaunul pe canapeaua mașinii.
2. Dacă este necesar, puneți ambele capace ISOFIX (Z1) pe punctele de montare ale mașinii. Apăsăți butoanele ISOFIX (Z) pentru a extinde brațele de legătură (Y). Trageți-le la lungimea maximă disponibilă, apoi conectați-le la punctele de montare ale mașinii. Când auziți un „clic”, apăsăți scaunul până la capătul canapelei mașinii. Indicatoarele de blocare ISOFIX ar trebui să fie complet verzi în ambele centuri de umăr ISOFIX (fig. 16).
3. Scoateți cureaua de fixare TOP TETHER și întindeți-o la o lungime mai mare folosind dispozitivul de reglare (X). Cârligați mânerul în locul recomandat în manualul de utilizare al vehiculului (Vezi: fig. 17). Strângeți TOP TETHER cu dispozitivul de reglare (X). Suportul superior este tensionat corect atunci când indicatorul verde din cataramă este vizibil.

Notă – punctul de fixare a centurii superioare poate diferi în funcție de mașină. Figura 17 prezintă exemple de metode de fixare, în funcție de modelul mașinii.

GRUPA I (9 – 18 kg)

Instalare cu fața în direcția de deplasare.

1. Așezați scaunul pe canapeaua mașinii.
2. Dacă este necesar, puneți ambele capace ISOFIX (Z1) pe punctele de montare ale mașinii. Apăsăți butoanele ISOFIX (Z) pentru a extinde brațele de legătură (Y). Trageți-le la lungimea maximă disponibilă, apoi conectați-le la punctele de montare ale mașinii. Când auziți un „clic”, apăsăți scaunul până la capătul canapelei mașinii. Indicatoarele de blocare ISOFIX ar trebui să fie complet verzi în ambele centuri de umăr ISOFIX (fig. 18).

3. Scoateți cureaua de fixare TOP TETHER și întindeți-o la o lungime mai mare folosind dispozitivul de reglare (X). Cârligați mânerul în locul recomandat în manualul de utilizare al vehiculului (Vezi: fig. 19). Strângeți TOP TETHER cu dispozitivul de reglare (X). Suportul superior este tensionat corect atunci când indicatorul verde din cataramă este vizibil.

Notă – punctul de fixare a centurii superioare poate diferi în funcție de mașină. Figura 17 prezintă exemple de metode de fixare, în funcție de modelul mașinii.

GRUPELE II, II (15 – 36 kg)

Pentru aceste grupe de greutate, demontați centurile de siguranță în 5 puncte. Scaunul trebuie instalat cu fața în direcția de deplasare..

1. Așezați scaunul pe canapeaua mașinii.
2. Puneți ambele inserții ISOFIX (Z1) pe punctele de montare ale mașinii. Apăsăți butoanele ISOFIX (Z) pentru a extinde brațele de legătură (Y). Trageți-le la lungimea maximă disponibilă, apoi conectați-le la punctele de montare ale mașinii. Indicatorul de blocare trebuie să fie verde.
3. Apoi, efectuați în plus unul din următorii pași – a sau b. Este permisă instalarea numai cu ajutorul suporturilor ISOFIX!

A. ISOFIX + Centuri de siguranță ale mașinii (Vezi: fig. 20).

1. Așezați copilul în scaun.
2. Trageți centurile de siguranță ale mașinii.
3. Treceți centura de umăr prin ghidajul centurii de umăr (A) și centura de susținere prin ghidajul centurii de umăr (O).

Asigurați-vă că cureaua de umăr trece peste clavicula copilului dvs. și nu de-a lungul gâtului.

4. Fixați centurile de siguranță ale mașinii.
5. Tensionați centurile de siguranță ale mașinii.

B. ISOFIX + TOP TETHER + Centurile de siguranță ale mașinii

1. Efectuați pașii dintr-o pentru instalarea cu centurile de siguranță ale mașinii.
2. Asigurați-vă că cureaua de umăr trece peste clavicula copilului dvs. și nu de-a lungul gâtului.
3. Scoateți cureaua de fixare TOP TETHER și întindeți-o la o lungime mai mare folosind dispozitivul de reglare (X). Cârligați mânerul în locul recomandat în manualul de utilizare al vehiculului (Vezi: fig. 19). Tensionați TOP TETHER cu ajutorul dispozitivului de reglare (X). Suportul superior este tensionat corect atunci când este vizibil indicatorul verde de pe cataramă.

ÎNTREȚINERE ȘI CURĂȚARE

Husa poate fi curățată cu apă caldă cu săpun sau detergent delicat. Nu uscați husa la soare. Curățați catarama, centurile de siguranță și piesele din plastic cu apă caldă. Nu utilizați detergenți puternici. Când produsul nu este utilizat, depozitați-l într-un loc întunecat și uscat, ferit de lumina directă a soarelui.

Fotografiile au caracter ilustrativ, aspectul real al produselor poate diferi de cel prezentat în fotografii.

Produsul a fost testat și îndeplinește toate cerințele standardului: ECE R44.04



ALFA ROMEO		*	
156 Wagen	2003	2	2
156 (Facelift 2003)	1997	2	2
156 Sportswagon	1997	2	2
159 SW (Facelift 2008)	2005	2	2
Gullietta 940	2010	2	2
GT Sportscoupe*	2004	2	2
Mito	2008	2	2
AUDI		*	
A1 (8X) 3	08/10	2	2
A1 (8X) 5	02/12	2	2
A2	1996	2	2
A3 S3 (A81)	1996	2	2
A3 3+5	2003	2	2
A3 S3 (A3Z)	2003	2	2
A3 (A8Z)	2008	2	2
A3 (Facelift 3) (8P)	2010	2	2
A4 Avant (B5)	1996	2	2
	2001	2	2
A4 (B6)	2002	2	2
	2006	2	2
A4 (B6)	2000	2	2
	2004	2	2

A4 (B7)	2004	2	2
A4 (B7)	2007	2	2
A4 (B6)	2006	1	2
A4 (B6)	2007	1	2
A4 (B6)	2009	1	2
A4 (B6)	2009	1	2
A4 (B6)	2007	1	2
A5 (B6) FL	11/11	1	2
A5 (B6)	03/09	2	2
A5 (B6) FL	11/11	1	2
A5 Sportback 5	09/09	1	2
A5 Sportback (8S)	11/11	1	2
A6	11/10	2	2
A6 S6, RS6 (C5)	02/98	2	2
A6 S6, RS6 (C6)	2004	2	2
A6 (C7)	01/04	1	2
A6 (C7)	09/11	1	2
A6 (C7 48)	05/12	1	2
A7 Sportback	2010	2	2
A7 Sportback 5	08/11	1	2
A7 Sportback (4S)	11/10	2	2
A8 (41)	02/10	2	2
A8 (8U)	10/11	1	2
A8	11/08	1	2
A8	06/06	1	2
A8 Sportback 5	09/09	1	2
A8	2006	1	2
A8	2006	1	2

BMW		*	
Mini (R56)	2006	2	2
Mini II (Facelift)	08/10	2	2
Mini (R57)	2009	2	2
Mini Countryman	09/10	2	2
Mini Countryman	09/10	2	2
Mini Club Man	2007	2	2
1 (E81/E87)	2008	2	2
1 (E82)	2007	2	2
1 (F20)	09/11	2	2
1 (E88)	2008	1	2
1 (E88) (Facelift)	03/11	1	2
1 (F21)	06/12	2	2
3 (E46)	2000	2	2
3 (E46)	2006	2	2
3 (E93)	2007	2	2
3 (E92)	2005	2	2
3 (E46)	1998	2	2
3 (E46)	2001	2	2
3 (E46)	2004	2	2
3 (E46)	1999	2	2
3 (E90)	2006	2	2
3 (E90)	2005	2	2
3 (E91)	2005	2	2
3 (F30)	02/12	2	2
3 (F31)	09/12	2	2
5 (E39)	2000	2	2
5 (E60)	2000	2	2
5 (E61)	2000	2	2

5 (F10)	2010	2	2
5 (F11) Touring	2010	2	2
5 GT	10/09	2	2
6 (E64)	2003	2	2
6 (E63)	2003	2	2
6 (6C-F12)	03/11	2	2
6 (6C)	11/11	2	2
6 (6C_F06)	06/12	2	2
7 (E65) (Facelift 2006)	2001	2	2
7 (F01)	2008	2	2
7 (7L)	07/12	2	2
(Facelift)		2	2
M5 (F10)	11/11	2	2
X1	10/08	2	2
X1 (E84) (Facelift)	06/12	2	2
X3 (F25)	11/10	2	2
X5	2008	2	2
X6	2008	2	2
X6 (X6_E71) (Facelift)	06/12	2	2
CADILLAC			
CTS	09/07	2	2
CHEVROLET			
Aveo	09/11	2	2
Camaro (GX0511)	10/11	2	2
Caprice (Facelift 2011)	06/06	2	2
Cruze	03/09	2	2
Cruze SW (KL1J)	09/12	2	2
Epica	05/06	2	2
HHR	2009	2	2

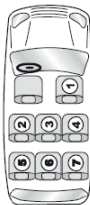

Mondéo Turnier (BA7) (Facelift)	11/10	2 (4)	2 (4)
Mondéo	2007	2 (4)	2 (4)
Mondéo : (Facelift 2010)	2010	2 (4)	2 (4)
Mondéo (BA7)	12/10	2 (4)	2 (4)
Mondéo : (Facelift)	06/11	2 (4)	2 (4)
Ranger	2006	2 (3,4)	2 (4)
S-Max (Facelift 2010)	2003	2 (4)	2 (4)
Tourneo Connect (Facelift 2009)	2006	2 (3)	2 (3)
Transit	11/11	2 (3)	2 (3)
Transit Kombi	06/12	2 (3,4)	2 (4)
Transit Custom	06/12	2 (3,4)	2 (4)
HONDA			
Accord	2008	2 (4)	2 (4)
Accord 4+5	2009	2 (4)	2 (4)
Accord	06/11	2 (4)	2 (4)
City 4	2009	2 (0)	2 (0)
City Type R EP3	2001	2 (4)	2 (4)
Civic 4+5	2006	2 (4)	2 (4)
Civic 4D	11/11	2 (4)	2 (4)
Civic 5D	01/02	2 (4)	2 (4)
CR-V	2006	2 (4)	2 (4)
CR-V 5	10/12	2 (3,4)	2 (4)
CR-Z	06/10	2 (4)	2 (4)

FR-V 6	2005	2 (4)	2 (4)
Bright	04/09	2 (4)	2 (4)
Jazz 5	11/08	2 (4)	2 (4)
Jazz (AA)	04/11	2 (4)	2 (4)
HYUNDAI			
Getz	2002	2 (4)	2 (4)
Getz	2005	2 (4)	2 (4)
Getz	2008	2 (4)	2 (4)
H1	2008	2 (4)	2 (4)
H10	2008	2 (4)	2 (4)
i20	2009	2 (4)	2 (4)
i20 (PBT)	06/12	2 (4)	2 (4)
i30 3+5 (Facelift)	2007	2 (4)	2 (4)
i30 (FDH)	07/10	2 (4)	2 (4)
i30 (SD)	03/12	2 (4)	2 (4)
i30 SW (SD)	06/12	2 (4)	2 (4)
i40	10/11	2 (4)	2 (4)
iX20 (JC)	11/10	2 (4)	2 (4)
iX35	2010	2 (4)	2 (4)
iX35	2009	2 (4)	2 (4)
Matix	2008	2 (4)	2 (4)
Santa Fe	04/06	2 (4)	2 (4)
Santa Fe (Facelift)	01/10	2 (4)	2 (4)
Santa Fe	03/12	2 (4)	2 (4)
Sonata	09/12	2 (4)	2 (4)
Sonata	2008	2 (4)	2 (4)
Tucson 5	09/04	2 (4)	2 (4)
VibeStar	06/11	2 (4)	2 (4)

INFINITI			
M35h (F51H)	08/11	2 (4)	2 (4)
BUZU			
D-MAX Double Cab	2007	2 (4)	2 (4)
MIA			
Carera	2006	2 (4)	2 (4)
Carnival	2006	2 (4,5,7)	2 (4)
Ceed	12/06	2 (4)	2 (4)
Ceed	2007	2 (4)	2 (4)
Ceed	03/12	2 (4)	2 (4)
Ceed sw (JD)	06/12	2 (4)	2 (4)
Ceed sw (JD)	06/12	2 (4)	2 (4)
Pro Ceed	01/11	2 (4)	2 (4)
Ciprus (Facelift 2006)	2003	2 (4)	2 (4)
Picanto (Facelift 2007)	2004	2 (4)	2 (4)
Picanto	2011	2 (4)	2 (4)
Rio	05/05	2 (4)	2 (4)
Rio UB	2012	2 (4)	2 (4)
Soul	02/09	2 (4)	2 (4)
Soul (Facelift)	10/11	2 (4)	2 (4)
Sorento	10/09	2 (4)	2 (4)
Sorento (M) (Facelift)	10/12	2 (4)	2 (4)
Sportage (Facelift 09/2009)	2006	2 (4)	2 (4)
Sportage SL	2010	2 (4)	2 (4)
Venga	11/09	2 (4)	2 (4)
LANGIA			
Delta ³	2008	2 (4)	2 (4)
Flevia (J5)	06/12	2 (4)	2 (4)
Musa (Facelift 2007)	2004	2 (4)	2 (4)

Piedra (Facelift 2009)	2002	2 (4)	2 (4)
Thema	11/11	2 (4)	2 (4)
Ypsilon (Facelift 2007)	2003	2 (4)	2 (4)
Ypsilon (402)	06/11	2 (4)	2 (4)
LANDROVER			
Discovery 4 (Facelift 10/11)	2009	2 (4)	2 (4)
Freelander 2 (Facelift 03/11)	2006	2 (4)	2 (4)
Range Rover	09/12	2 (4)	2 (4)
Range Rover	2011	2 (4)	2 (4)
Range Rover Sport (Facelift 2010)	2005	2 (4)	2 (4)
LEXUS			
CT 200h (A10(A))	03/11	2 (4)	2 (4)
GS 450h (H10(A))	06/12	2 (4)	2 (4)
IS (XE2) (Facelift)	11/10	2 (4)	2 (4)
RX 400h	2006	2 (4)	2 (4)
RX 450h	2009	2 (4)	2 (4)
MASERATI			
Quattroporte	2008	2 (4)	2 (4)
Gran Turismo	2008	2 (4)	2 (4)
MAZDA			
2 DE	2007	2 (4)	2 (4)
2 DY	2007	2 (4)	2 (4)
2 (Facelift)	10/10	2 (4)	2 (4)
3	2003	2 (0)	2 (0)
3 (Facelift)	11/10	2 (4)	2 (4)
3 BL	04/09	2 (4)	2 (4)
323	01/01	2 (4)	2 (4)
5 (Facelift 2008)	2005	2 (4)	2 (4)
5 CW	09/10	2 (4)	2 (4)



Lacetti	22/04	2 (4)	2 (4)
Milibu	12/11	3 (4)	3 (4)
Milibu (K.L.G.)	27/12	2 (4)	2 (4)
Milbu 3i	26/05	2 (4)	2 (4)
Milbu 3i	20/04	2 (4)	2 (4)
Nubia	20/09	2 (4)	2 (4)
Nubia	20/04	2 (4)	2 (4)
Nubia	25/02	2 (4)	2 (4)
Celente	31/11	2 (4)	2 (4)
Spark	25/10	2 (4)	2 (4)
Tosca	31/13	2 (4)	2 (4)
Vel (37.181)	10/11	2 (4)	2 (4)
CHRYSLER			
300C	20/09	2 (4)	2 (4)
Dodge Caliber	20/06	2 (4)	2 (4)
Dodge Nitro	20/06	2 (4)	2 (4)
Dodge Ram (1500)	20/02	2 (3)	2 (4)
Dodge Ram (3500)	20/08	2 (4)	2 (4)
Grand Voyager	20/07	2 (4)	2 (4)
Jeep Commander	20/06	2 (4)	2 (4)
Jeep GrandCherokee (TR)	12/10	2 (4)	2 (4)
Jeep Wrangler 3.8 (4x4) (Fuel#)	11/11	2 (4)	2 (4)

Pedica (Fuel# 2006)	20/03	2 (4)	2 (4)
Seating	20/07	2 (4)	2 (4)
Voyager	20/01	2 (4)	2 (4)
Voyager	20/07	2 (4)	2 (4)
Voyager S/M 2.0	20/05	2 (4)	2 (4)
CITROEN			
Berlingo	20/08	2 (4)	2 (4)
Berlingo M.B. (space)	20/09	2 (4)	2 (4)
C1 (Fuel# 2006)	20/05	2 (4)	2 (4)
C2	20/03	2 (4)	2 (4)
C3 (7)	01/10	2 (4)	2 (4)
C4 Picasso	20/07	2 (4)	2 (4)
C4 Grand Picasso	20/06	2 (4)	2 (4)
C4 L	10/10	2 (4)	2 (4)
C4 Aircross	09/12	2 (4)	2 (4)
C5	20/08	2 (4)	2 (4)
C5 (R) (Fuel#)	12/10	2 (4)	2 (4)
C6-Crosser	20/07	2 (4)	2 (4)
C6A	03/11	2 (4)	2 (4)
D65	03/12	2 (4)	2 (4)
Evasion (Fuel# 1998)	19/04	2 (4)	2 (4)
Jimny	20/02	2 (4)	2 (4)
Nemo	20/07	2 (4)	2 (4)
DACIA			
Duster	20/10	2 (4)	2 (4)
Duster (202)	04/10	2 (4)	2 (4)

Uniq	20/05	2 (4)	2 (4)
Uniq (SD)	04/12	2 (4)	2 (4)
Uniq MCV	20/05	2 (4)	2 (4)
Uniq (Fuel# 2008)	20/08	2 (4)	2 (4)
Sanders Stepway	20/09	2 (4)	2 (4)
DABATSU			
Caro	04/07	2 (4)	2 (4)
Maverica	03/04	2 (4)	2 (4)
Shion	02/05	2 (4)	2 (4)
Tirolis	02/05	2 (4)	2 (4)
Trois	02/05	2 (4)	2 (4)
FIAT			
500	20/07	2 (4)	2 (4)
500C	20/09	2 (4)	2 (4)
Bravo (Typ 186)	20/07	2 (4)	2 (4)
Croma	20/08	2 (4)	2 (4)
Doblo (Fuel# 2006)	20/10	2 (4)	2 (4)
Doblo II	20/10	2 (4)	2 (4)
Fiorino Club	20/08	2 (4)	2 (4)
Freemont	20/11	2 (4)	2 (4)
Grande Punto	20/05	2 (4)	2 (4)
Grande Punto LVO	10/09	2 (4)	2 (4)
Grande Punto (Typ 189)	04/05	2 (4)	2 (4)
Idea	20/03	2 (4)	2 (4)
Linha	20/07	2 (4)	2 (4)
Milobli	20/04	2 (4)	2 (4)
Milobli	20/07	2 (4)	2 (4)

Friends (Typ 148)	20/03	2 (4)	2 (4)
PLURIS 1.6 (Fuel# 2003)	19/09	2 (4)	2 (4)
Punto 1.0 (Fuel# 2002)	02/12	2 (4)	2 (4)
Scudo II	20/07	2 (4)	2 (4)
Scudo (Fuel# 2007)	20/06	2 (4)	2 (4)
Stilo	20/07	2 (4)	2 (4)
FORD			
Focus	09/12	2 (4)	2 (4)
Focus	20/10	2 (4)	2 (4)
Focus (D.M.A.)	12/13	2 (4)	2 (4)
Focus	12/13	2 (4)	2 (4)
Focus (MK7)	10/06	2 (4)	2 (4)
Focus	10/12	2 (4)	2 (4)
Focus	11/04	2 (4)	2 (4)
Focus (Fuel# 2009)	20/05	2 (4)	2 (4)
Focus	20/08	2 (4)	2 (4)
Focus	20/11	2 (4)	2 (4)
Galaxy (Fuel# 2010)	20/06	2 (4)	2 (4)
Galaxy	20/11	2 (4)	2 (4)
Grand C-Max	20/11	2 (4)	2 (4)
Grand C-Max (D.M.A.)	12/13	2 (4)	2 (4)
KA	02/09	2 (4)	2 (4)
Mustang (1994)	20/08	2 (4)	2 (4)
Mustang	10/12	2 (4)	2 (4)
Mustang	20/08	2 (4)	2 (4)



6 (Facelift 2005)	05/02		2	4
6	2008		2	4
6 (Facelift)	2008		2	4
6 (Facelift 2009)	2009		2	4
6 (Facelift 2010)	2010		2	4
CX5	12/11		2	4
CX7	2007		2	4
CX7 (Facelift)	2009		2	4
MX5 2 Typ NB	1998		2	4
1999			2	4
1999			2	4
1999			2	4
2003			2	4
2008			2	4
2008			2	4
MERCEDES				
A (W168)	03/01		2	4
A (W169)	05/06		2	4
A (W169 Facelift 2008)			2	4
A (W176)	09/12		2	4
B (Facelift 2008)	08/05		2	4
B (W246)	11/11		2	4
C (W203)	05/00		2	4
C (S203)	05/01		2	4
C (W204)	2007		2	4
C (S 204)	2007		2	4
C (T 204)	03/11		2	4

C (C204)	06/11		2	4	
C (W204)	03/11		2	4	
Class	06/12		2	4	
CL (Facelift)	07/10		4		
CLC 180	2008		2	4	
CLS (Facelift 2009)	10/04		2	4	
CLS (C216)	01/11		2	4	
E (W211)	03/02		2	4	
E (W211)	2006		2	4	
E (S 211)	2006		2	4	
E (W212 - S212)	2009		2	4	
E (C207)	2009		2	4	
E (A207)	2010		2	4	
G (W463)	1990		2	4	
GLK (Facelift 2009)	2008		2	4	
GLK	06/12		2	4	
GLK (X204) (Facelift)	11/11		2	4	
M (W196)	12/05		2	4	
R (W251/V251)	09/10		2	4	
R (W251)	2005		2	4	
S (W211)	2001		2	4	
S (Facelift 2009)	2005		2	4	
Vento (W414)	2001		2	3	4
Viano	09/03		2	4	
Viano 6	09/03		2	4	
Viano (Facelift 2010)	09/03		2	4	
Viano (W639)	10/10		2	4	
Vito (V639)	10/10		2	4	
Vito (Facelift)	10/10		2	3	4
MITSUBISHI					
ASX	2010		2	4	
2004			2	4	
Colt (Z30)	3+5		2	4	
2008			2	4	

Colt (Z30)	6 (Facelift 2008)	2008		2	4
Grands	2004			2	4
2011				2	4
Lancer	2007			2	4
GLC 180	2008			2	4
Lancer FL	11/11			2	4
Outlander	2006			2	4
Pajero V80	02/07			4	
NISSAN					
Cube 212	2008			2	4
2010				2	4
Juke (F15)	04/12			2	4
Leaf (ZEO)	2000			2	4
Maxima (A33)	2004			2	4
1993				2	4
Micra (K11)	2003			2	4
2003				2	4
Micra (K12)	2003			2	4
Micra CC	2005			2	4
Micra (K13)	11/10			2	4
Micra (K13)	2003			2	4
Murano (Facelift 2009)	2003			2	4
Note	2004			2	4
Pathfinder (R51)	2007			2	4
2009				2	4
Primera (P11)	1996			2	4
2002				2	4
2008				2	4
Questar+2	10/09			2	4
Questar+2 (Facelift)	03/10			2	4
Tida	2004			2	4
PEUGEOT					
107	2006			2	4
206	12/98			2	4
206 CC	2000			2	4
2007				2	4













Astra	11/06			2	4
Astra	2004			2	4
Astra GTC	09/11			2	4
Astra J	12/09			2	4
Astra J sedan (P-J)	09/12			2	4
Astra J Sport Tourer	2010			2	4
Astra J Sport Tourer (PJSW)	10/10			2	4
Combo C (Facelift 2003)	2001			2	4
2010				2	4
2000				2	4
Corsa C	2006			2	4
Corsa D (OPC)	2006			2	4
Corsa D FL (S4)	01/11			2	4
2008				2	4
2009				2	4
08/11				2	4
Meriva (Facelift 2006)	2003			2	4
2010				2	4
06/12				2	4
2003				2	4
2008				2	4
Vauxo (Facelift 2006)	2001			2	4
05/05				2	4
09/11				2	4
01/12				2	4
PEUGEOT					
206	12/98			2	4
206 CC	2000			2	4
2007				2	4



201	2035	 3+5	2②
201 CC	0407	①②③④	②④
201 SW	2035	②④	②④
201 C	0412	 3+5	②④
308	2037	 3+5	②④
308 CC	2039	②④	②④
308 CC FL	1161	②④	②④
308 SW	2037	②④	②④
308 SW FwdH	0561	②④	②④
508 (B)	0331	 3+5	②④
508 SW (B)	0341	②④	②④
508 SW SW (B)	0292	②④	②④
607 (FwdH 2036)	2032	 3+5	②④
1007 T	0105	②④	②④
4006 (B)	2037	②④	②④
5006	0605	②④	②④
Expert	2037	②④	②④
Palner	1036	③	③
Patrol Tepee	2038	①②	①②
PONTAC	+		
Grand AM	1936		②④
Grand AM	2034	 3+5	②④

PORSCHE		+	
Cayenne FwdH 2007	2003	①②③④	②④
Paramera	2039	②④	②④
RENAULT			
Lezard	0413	①②③④	②④
No III 3+5	2007	②④	②④
0998	-	①	①
2006	1988	②④	②④
No II	2005	②④	②④
No III (FwdH 2006)	0005	②④	②④
No IV	0612	①②③④	②④
No Grandtour III	2009	②④	②④
No Grandtour	2009	②④	②④
Espace IV Trance Espace I/ FwdH 2008	2002 -	③④⑤⑥⑦	⑦
Espace (K)	1210	②③④⑤⑥⑦	⑦
Fluance (Z)	0610	②④	②④
Fluance (ZE)	2011	②④	②④
Grande Nopcia	2008	②④	②④
Grande Espace III	2009	②③④⑤	②④
Grange II	2008	①②③④	②④
Grange be top	2008	②④	②④
Kokles	2008	②④	②④
Laguna III FwdH (T)	1110	②④	②④
Laguna Grandtour III (T) FwdH	1110	②④	②④
Megane I Grandtour	1999	②④	②④
Megane CC (Z)	0610	③④	③④

Megane II 3+5	0602	①②④
Megane III 3+5	2008	②④
Megane III Grandtour	0609	②④
Megane III CC (Z)	0610	②④
Motiva	0604	②④
Metris FwdH	2008	②④
Shodens II	1212	②④
Sonic III	2003	①②③④
Sonic III FwdH	0400	①②④
Sonic III	2009	②③④
Trafic II Phase 1	2001	③⑥
Trafic II Phase 2 (FwdH 2007)	2007	③
Trafic II Phase 3	0610	②③
Terogo	1988	①②③④
Terogo II	2009	①②④
Vel Satis (FwdH 2008)	2002	②④
ZOE	1012	①②④
ZOE	0313	①②④
SAAB		
e-4 Sportsterki	2003 2007	②④
e-6 Sportsterki	2005 2010	②④
SEAT		
Affandra (FwdH)	2005	②③④
Affandra (T/N)	1010	②③④⑤⑥⑦

Alfa	2004	②④
Alfa Freshback (FwdH 2006)	2007	②④
Alfa XL	2006	②④
Elco	2009	①②④
Elco  3+5	2009	②④
Elco (FwdH)	1211	②④
Elco (B)	1983	②④
Elco (BL)	2002	②④
Elco (FwdH 2006)	2008	②④
Elco (B)	2008	②④
Elco  3+5	2010	②④
Elco  3+5	2005	②④
Elco  3+5	0512	②④
Elco  3+5	2011	②④
Elco  3+5	0512	②④
Elco  3+5	1989	②④
Elco  3+5	2004	②④
Elco  3+5	2004	②④
Elco  3+5	0512	②④
SKODA		
+		
Citigo	2011	②④
Citigo  3+5	0612	②④
Fabia I (FwdH 2004)	1999	②④
Fabia I  3+5	2007	②④
Fabia I  3+5	2007	②④











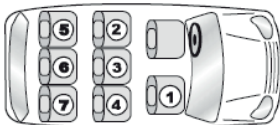



SUBARU *		2008	(2,4)
Forester III		2008	(2,4)
Impreza		2007	(2,4)
Legacy (Facelift 2007)		2004	(2,4)
Legacy		09/09	(2,4)
Outback (Facelift 2007)		2003	(2,4)
Outback		09/09	(2,4)
Triza		06/11	(2,4)
SUZUKI			
Alo VII		2009	(2,4)
Kuzushi (FR)		09/10	(2,4)
Splash		2007	(2,4)
Splash (EX) (Facelift)		05/12	(2,4)
Swift		02/05	(2,4)
Swift		10/10	(2,4)
Swift		09/10	(2,4)
SX4		2006	(2,4)
TATA			
India Vista		2008	(2,4)
TOYOTA			
Auris (Facelift 2010)		2007	(2,4)
Auris (Facelift)		2010	(2,4)
Auris Hybrid		03/10	(2,4)
Auris Hybrid		09/10	(2,4)
Avenis (T22)		2000	(2,4)
Avenis (T22)		2003	(2,4)
Avenis (T27)		2009	(2,4)
Avenis (T27)		01/12	(2,4)





Fabia II Combi (5i) (Facelift)		09/10	(2,4)
Felcia		1994	(2,4)
Felcia		2001	(2,4)
Octavia II		2004	(2,4)
Octavia II (Facelift)		2009	(2,4)
Octavia Scout		2007	(2,4)
Octavia		2012	(2,4)
Octavia		11/12	(2,4)
Rapid		05/12	(2,4)
Rapid (NH)		10/12	(2,4)
Roomstar		2006	(2,4)
Roomstar (Facelift)		05/10	(2,4)
Superni (Facelift 2006)		10/01	(2,4)
Superni		2008	(2,4)
Superni II		2008	(2,4)
Superni		2010	(2,4)
Superni (3T)		02/10	(2,4)
Yeti		2009	(2,4)
SMART			
Fortour ⁽⁴⁾ Typ 454		2004	(2,4)
Fortour Typ 451		2006	(2,4)
Fortour Typ 451 (FL)		2007	(2,4)
Fortour Typ 451 (FL)		10/10	(2,4)

Corolla		2000	(2,4)
Corolla Verso		2004	(2,4)
Corolla Verso		2009	(2,4)
IQ		2002	(2,4)
Legacy (Facelift 2007)		2004	(2,4)
Land Cruiser (J12)		2008	(2,4)
Land Cruiser (V6)		2006	(2,4)
Land Cruiser		11/09	(2,4)
Land Cruiser		2000	(2,4)
Privia (Facelift 2009)		2009	(2,4)
Privia		2003	(2,4)
Privia		2009	(2,4)
Privia (XYM(A))		2009	(2,4)
Privia (XYM(A))		06/12	(2,4)
RAV4		2000	(2,4)
RAV4		2006	(2,4)
RAV4 (Facelift)		05/10	(2,4)
Urban Cruiser		2009	(2,4)
Verso S (RP12(A))		03/11	(2,4)
Verso S		1999	(2,4)
Yaris		2006	(2,4)
Yaris 3+5		2006	(2,4)
Yaris 3+5 (Facelift 2009)		2006	(2,4)
Yaris 3+5		09/11	(2,4)
Yaris		1999	(2,4)
Yaris Verso (Facelift 2003)		2005	(2,4)
VOLVO			
C30		2006	(2,4)
C70		2005	(2,4)
XC70		2007	(2,4)
S60 (Facelift 2007)		2003	(2,4)

S60 (R)		03/10	(2,4)
S60 (Typ AS) (Facelift 2007)		2005	(2,4)
V40 (Facelift 2000)		1999	(2,4)
V40 (M)		2004	(2,4)
V60		06/12	(2,4)
V60 (F)		2004	(2,4)
V60		2010	(2,4)
V70		2000	(2,4)
V70		2007	(2,4)
V70		2007	(2,4)
V70		08/11	(2,4)
XC60		2003	(2,4)
XC70		2007	(2,4)
XC70		08/11	(2,4)
XC90		2002	(2,4)
XC90		2007	(2,4)
VW			
Amarok		2010	(2,4)
Beetle		1998	(2,4)
Beetle		2002	(2,4)
Beetle (Facelift)		2009	(2,4)
Beetle 3		07/11	(2,4)
Caddy 7i		2004	(2,4)
Caddy 7i		09/10	(2,4)
Cross Pole IV (Typ SWS)		2005	(2,4)
EOS (Facelift 2010)		2010	(2,4)
EOS (IF) (Facelift)		2009	(2,4)
EOS (IF) (Facelift)		10/10	(2,4)
Fox		04/05	(2,4)
Golf IV		09/97	(2,4)
Golf IV		2003	(2,4)



Golf IV Variant 	1999 - 2006	(2) (4)
Golf V 	2003	(2) (4)
Golf V (R32)	09/05	(2) (4)
Golf V Plus ⁷⁾	2005	(2) (4)
Golf V Plus	2006 - 2009	(2) (4)
Golf V Variant  5	2007	(2) (4)
Golf VI 	08/08	(2) (4)
Golf VI Variant (Facelift 2009) 	2009	(2) (4)
Golf VI (1K) 	06/11	(2) (4)
Golf VI Plus (Facelift)	2009	(2) (4)
Golf VII	08/12	(2) (4)
Jetta VI	01/11	(2) (4)
Passat (B6)  :  (Facelift 2010)	2005	(2) (4)
Passat B7  : 	2010	(2) (4)
Passat B7 Alltrack 	02/12	(2) (4)
Passat CC	2008	(2) (4)
Phaeton	2002	(2) (4)

Polo III (Facelift 1999) 	1994 - 2001	(2) (4)
Polo III (Facelift 1999)	1999 - 2001	(2) (4)
Polo IV	2005	(2) (4)
Polo V	2009	(2) (4)
Scirocco III	08/08	(2) (4)
Sharan (Facelift)	2004	(2) (3) (4)
Sharan II ⁷⁾	2010	(2) (3) (4) (5) (7)
T5 California (Facelift 2010)	2003	(4) (6) (7)
T5 Multivan 	2003	(2) (4) (5) (7)
T5 Multivan (Facelift 2010)	2003	(2) (4) (5) (7)
Tiguan	2007	(2) (4)
Tiguan (Facelift)	07/11	(2) (4)
Touareg (7L) (Facelift 2006)	2002 - 2010	(2) (4)
Touareg II (C2)	2010	(2) (4)
Touran ⁷⁾	2003	(2) (4)
Touran ⁷⁾	2007	(2) (4)
Touran FL (1T) ⁷⁾	09/10	(2) (4)
Touran GP2 ⁷⁾	2010	(2) (4)
UP! (Lupo II)  3	08/11	(2) (4)
UP! (Lupo II)  5	05/12	(2) (4)

Szczegółowe warunki gwarancji dostępne są na stronie:
Detailed warranty conditions are available on the website:
Detaillierte Garantiebedingungen finden Sie auf der Website:
Подробные условия гарантии доступны на сайте:
Le condizioni di garanzia dettagliate sono disponibili sul sito web:
Les conditions de garantie détaillées sont disponibles sur le site:
Las condiciones de garantía detalladas están disponibles en el sitio web:
Gedetailleerde garantievoorwaarden zijn beschikbaar op de website:
Išsamias garantijos sąlygas rasite svetainėje:
Podrobné záruční podmínky jsou k dispozici na webových stránkách:
A részletes garanciális feltételek elérhetők a weboldalon:
Condiții detaliate de garanție sunt disponibile pe site:

www.lionelo.com

Thank you for purchasing our product
Dziękujemy za zakup urządzenia naszej marki
Vielen Dank für den Kauf unserer Markenausrüstung
Спасибо за покупку нашего продукта
Grazie per aver acquistato il nostro prodotto
Merci d'avoir acheté notre produit
Gracias por adquirir nuestro producto
Bedankt voor het aanschaffen van ons product
Dėkojame, kad įsigijote mūsų prekės ženklą įrenginį
Děkujeme vám za zakoupení zařízení naší značky
Köszönjük, hogy márkájú készülékünket választotta
Vă mulțumim că ați achiziționat un dispozitiv al mărcii noastre



www.lionelo.com